

# ВЕСТНИК НАУКИ



ВЫПУСК № 11 (68)



ТОМ 2

Международный научный журнал

[www.вестник-науки.рф](http://www.вестник-науки.рф)

Тольятти 2023

---

Международный научный журнал

# «ВЕСТНИК НАУКИ»

№ 11 (68) Том 2

НОЯБРЬ 2023 г.

(ежемесячный научный журнал)

---

В журнале освещаются актуальные теоретические и практические проблемы развития науки, территорий и общества. Представлены научные достижения ученых, преподавателей, специалистов-практиков, аспирантов, соискателей, магистрантов и студентов научно-теоретического, проблемного или научно-практического характера.

Предназначено для преподавателей, аспирантов и студентов, для всех, кто занимается научными исследованиями в области инновационного развития науки, территорий и общества.

Статьи, поступающие в редакцию, рецензируются, публикуются в авторской редакции.

Авторы несут ответственность за содержание статей, за достоверность приведенных в статье фактов, цитат, статистических и иных данных, имен, названий и прочих сведений, а также за соблюдение законов об интеллектуальной собственности. Мнение редакции может не совпадать с мнением авторов материалов.

Главный редактор журнала:

**РАССКАЗОВА ЛЮБОВЬ ФЁДОРОВНА**

---

*Главный редактор: Рассказова Любовь Федоровна*  
*Адрес учредителя, издателя и редакции: г. Тольятти*  
**ISSN 2712-8849 | СМИ ЭЛ № ФС 77 - 84401**  
*сайт: <https://www.vestnik-nauki.pf>*  
*eLibrary.ru: [https://elibrary.ru/title\\_about.asp?id=67626](https://elibrary.ru/title_about.asp?id=67626)*

*Дата выхода в свет:*  
*12.11.2023 г.*  
*Периодическое*  
*электронное научное*  
*издание.*

## СОДЕРЖАНИЕ (CONTENT)

**ЭКОНОМИЧЕСКИЕ НАУКИ И МЕНЕДЖМЕНТ**  
(ECONOMIC SCIENCES & MANAGEMENT)

<b>1. Башимова С.Р., Дурдыева Л.К., Аманмырадова Г.Ч.</b> ОСНОВНЫЕ ТЕНДЕНЦИИ РАЗВИТИЯ ЦИФРОВОЙ ЭКОНОМИКИ И ЕЕ ВЛИЯНИЕ НА РАЗВИТИЕ СТРАНЫ	13 - 17
<b>2. Бабаева Г.Р., Акмамедова Г.</b> ПЕРЕОСМЫСЛЕНИЕ ЛОГИСТИКИ: ПУТЬ К ИННОВАЦИЯМ В ТРАНСПОРТНОЙ ЦЕПОЧКЕ	18 - 20
<b>3. Бражников И.Б., Малышева Е.Н.</b> РАЗВИТИЕ ИННОВАЦИЙ В КОММЕРЧЕСКОМ БАНКЕ В УСЛОВИЯХ МЕЖДУНАРОДНОЙ ИЗОЛЯЦИИ	21 - 27
<b>4. Довлетов К., Хотджаев А.</b> ВСЕМИРНЫЕ ТОРГОВЫЕ ОРГАНИЗАЦИИ СОТРУДНИЧЕСТВА	28 - 30
<b>5. Довлетов К., Хотджаев А.</b> ПРИНЦИПЫ ГОСУДАРСТВА В ОБЕСПЕЧЕНИИ ЭКОНОМИЧЕСКОЙ БЕЗОПАСНОСТИ ТУРКМЕНИСТАНА	31 - 33
<b>6. Епихина В.А., Дегтярёва Т.В.</b> ВЛИЯНИЕ ИННОВАЦИОННЫХ ТЕХНОЛОГИЙ НА РЫНОК ПРИКЛЮЧЕНЧЕСКОГО ТУРИЗМА	34 - 38
<b>7. Естурлиева А.И., Жумабекова Г.Ж., Жайлаубаева Ж.А.</b> ЭКОНОМИЧЕСКАЯ ЦЕЛЕСООБРАЗНОСТЬ ПЕРЕРАБОТКИ МОРСКИХ ВОДОРΟΣЛЕЙ В АГРОПРОМЫШЛЕННОМ КОМПЛЕКСЕ	39 - 44
<b>8. Иванова Д.Н., Лямзин О.Л.</b> ИНСТРУМЕНТЫ ПРОДВИЖЕНИЯ БРЕНДА ПРОМЫШЛЕННОГО ПРЕДПРИЯТИЯ НА РЫНКЕ РЕКЛАМНЫХ УСЛУГ	45 - 49
<b>9. Коваленко О.В., Климова Е.Ю.</b> ОБ ОСОБЕННОСТЯХ ФОРМИРОВАНИЯ ИННОВАЦИОННОЙ СТРАТЕГИИ МАЛОГО ПРЕДПРИЯТИЯ В ЭКОТУРИЗМЕ	50 - 54
<b>10. Кондратенко Д.С., Малютин Т.В.</b> РАЗВИТИЕ ИНЖЕНЕРНО-ТЕХНИЧЕСКИХ СРЕДСТВ ОХРАНЫ ОТРАСЛЕВОГО ПРЕДПРИЯТИЯ В УСЛОВИЯХ ЦИФРОВИЗАЦИИ	55 - 60
<b>11. Левина Ю.М., Лубнина В.П.</b> ПОДХОДЫ К ПОНИМАНИЮ СПРАВЕДЛИВОЙ СТОИМОСТИ ОСНОВНЫХ СРЕДСТВ В ПРАКТИКЕ БУХГАЛТЕРСКОГО УЧЁТА	61 - 68
<b>12. Хемраев Д.М.</b> ОСОБЕННОСТИ НАЛОГООБЛОЖЕНИЯ СФЕРЫ ЭЛЕКТРОННОЙ КОММЕРЦИИ В ЗАРУБЕЖНЫХ СТРАНАХ	69 - 73
<b>13. Хыдырова Г., Сапаргелдиева М., Ёлдашов А.</b> СОВЕРШЕНСТВОВАНИЕ МОДЕЛИ НАЛОГОВОГО АДМИНИСТРИРОВАНИЯ ЭЛЕКТРОННОЙ КОММЕРЦИИ – ВНЕДРЕНИЕ ТЕХНОЛОГИИ БЛОКЧЕЙН	74 - 77
<b>14. Черепанова Л.А., Ефимова А.Д., Портнягина А.Е.</b> КАДРОВАЯ ПОЛИТИКА СОВРЕМЕННЫХ ОРГАНИЗАЦИЙ, В ТОМ ЧИСЛЕ, КАДРОВАЯ ПОЛИТИКА РОССИЙСКИХ ЖЕЛЕЗНЫХ ДОРОГ	78 - 82
<b>15. Черногалов Р.А., Алаганчакова И.П.</b> БУХГАЛТЕРИЯ В РОССИИ: ОТ ИСТОКОВ ДО НАСТОЯЩЕГО ВРЕМЕНИ	83 - 92

<b>16. Янковская А.А.</b> ВЛИЯНИЕ АКСЕЛERAЦИОННЫХ ПРОГРАММ НА РАЗВИТИЕ СТАРТАПОВ И НАУЧНЫЙ ПОТЕНЦИАЛ УЧАСТНИКОВ	93 - 98
--	---------

### ЮРИДИЧЕСКИЕ НАУКИ (JURIDICAL SCIENCES)

<b>17. Алиев Н.Н.</b> СУДЕБНЫЕ ШТРАФЫ: ТЕОРИЯ И ПРАКТИКА ПРАВОПРИМЕНЕНИЯ	99 - 104
<b>18. Байгабулова Д.Р.</b> ОСНОВНЫЕ НАПРАВЛЕНИЯ СОВЕРШЕНСТВОВАНИЯ ЗАКОНОДАТЕЛЬСТВА ОБ АДМИНИСТРАТИВНОМ СУДОПРОИЗВОДСТВЕ	105 - 113
<b>19. Бондаренко А.В., Кудрявцева Н.А.</b> ПРАВОВОЕ РЕГУЛИРОВАНИЕ БЕЗОПАСНОСТИ ПЕРЕВОЗОК В ПРЕДПРИНИМАТЕЛЬСКОЙ ДЕЯТЕЛЬНОСТИ	114 - 125
<b>20. Боронина Е.А.</b> УГОЛОВНО-ПРАВОВАЯ И КРИМИНОЛОГИЧЕСКАЯ ХАРАКТЕРИСТИКА ХИЩЕНИЙ (НА ПРИМЕРЕ РЕСПУБЛИКИ МАРИЙ ЭЛ)	126 - 132
<b>21. Василов Д.А.</b> УГОЛОВНАЯ ОТВЕТСТВЕННОСТЬ ЗА НАРУШЕНИЕ ЗАКОНОДАТЕЛЬСТВА В СФЕРЕ ЗАКУПОК ТОВАРОВ, РАБОТ, УСЛУГ ДЛЯ ГОСУДАРСТВЕННЫХ ИЛИ МУНИЦИПАЛЬНЫХ НУЖД	133 - 140
<b>22. Васькова М.А.</b> АКТУАЛЬНЫЕ ПРОБЛЕМЫ ПРОИЗВОДСТВА ДЕЙСТВИЙ В ПРОЦЕССУАЛЬНЫЙ ПЕРИОД ПРИОСТАНОВЛЕНИЯ ПРЕДВАРИТЕЛЬНОГО РАССЛЕДОВАНИЯ	141 - 148
<b>23. Волкова К.А., Ермакова Т.Н.</b> ЮВЕНАЛЬНАЯ ЮСТИЦИЯ В РОССИЙСКОЙ ФЕДЕРАЦИИ, ПЕРСПЕКТИВЫ РАЗВИТИЯ ИНСТИТУТА ЗАЩИТЫ ПРАВ НЕСОВЕРШЕННОЛЕТНИХ	149 - 157
( )	
<b>25. Гангур А.Н.</b> ПРАВОВОЕ РЕГУЛИРОВАНИЕ ДОГОВОРА ЭНЕРГОСНАБЖЕНИЯ	164 - 169
<b>26. Гончаров М.С.</b> ПРОБЛЕМЫ СУДЕБНОГО КОНТРОЛЯ ЗА ПРЕКРАЩЕНИЕМ УГОЛОВНОГО ПРЕСЛЕДОВАНИЯ	170 - 175
<b>27. Гусынин П.В.</b> СУДЕБНЫЙ ШТРАФ: ТЕОРИЯ И ПРАКТИКА ПРАВОПРИМЕНЕНИЯ	176 - 179
<b>28. Данилова А.В.</b> ОРГАНИЗАЦИОННЫЕ ПРОБЛЕМЫ ДЕЯТЕЛЬНОСТИ УГОЛОВНО-ИСПОЛНИТЕЛЬНЫХ ИНСПЕКЦИЙ В РОССИЙСКОЙ ФЕДЕРАЦИИ И ПУТИ ИХ РЕШЕНИЯ	180 - 187
<b>29. Дмитровская А.Ю.</b> ПЕРСПЕКТИВЫ РАЗВИТИЯ И СОВЕРШЕНСТВОВАНИЯ ЗАКОНОДАТЕЛЬСТВА, РЕГУЛИРУЮЩЕГО БАНКРОТСТВО КРЕДИТНЫХ ОРГАНИЗАЦИЙ В СОВРЕМЕННОЙ РОССИИ	188 - 194
<b>30. Дэбэева Г.Д.</b> О ПОНЯТИИ И ВИДАХ ДОГОВОРА О ЗАЛОГЕ НЕДВИЖИМОГО ИМУЩЕСТВА (ИПОТЕКИ)	195 - 200



<b>31. Жутов В.В.</b> НЕУСТОЙКА: ПРОБЛЕМЫ ПРАВОВОЙ ПРИРОДЫ И ИСПОЛЬЗОВАНИЯ В ДОГОВОРНЫХ ОТНОШЕНИЯХ В СВЕТЕ РЕФОРМЫ ГРАЖДАНСКОГО ЗАКОНОДАТЕЛЬСТВА	201 - 208
<b>32. Изосимова А.А.</b> ОСОБЕННОСТИ СРЕДСТВ ЗАЩИТЫ ГРАЖДАНСКИХ ПРАВ	209 - 213
<b>33. Исломидинова Х.С.</b> ИНСТИТУТ УСЛОВНО-ДОСРОЧНОГО ОСВОБОЖДЕНИЯ: ТЕОРИЯ И ПРАКТИКА РЕАЛИЗАЦИИ	214 - 220
<b>34. Киреева А.М.</b> ОРГАНИЗАЦИЯ МЕСТНОГО САМОУПРАВЛЕНИЯ НА ТЕРРИТОРИИ НАУКОГРАДА В РОССИЙСКОЙ ФЕДЕРАЦИИ НА ПРИМЕРЕ ГОРОДА КОРОЛЕВ МОСКОВСКОЙ ОБЛАСТИ	221 - 224
<b>35. Коада А.И.</b> ПРАВОВОЙ МЕХАНИЗМ РЕАЛИЗАЦИИ ПОМИЛОВАНИЯ В РОССИЙСКОЙ ФЕДЕРАЦИИ: ТЕОРИЯ И ПРАКТИКА РЕАЛИЗАЦИИ	225 - 230
<b>36. Колган А.А., Подопригора А.А.</b> ВАЖНОСТЬ СУДЕБНОЙ ЭКСПЕРТИЗЫ И ЕЁ ВИДОВ В СУДЕБНОМ ПРОЦЕССЕ	231 - 236
<b>37. Левковский М.Н., Цуканов О.В.</b> ПОРЯДОК ИСПОЛНЕНИЯ КРЕДИТНОГО ДОГОВОРА И ОТВЕТСТВЕННОСТЬ СТОРОН ПО ДОГОВОРУ (ПО ЗАКОНОДАТЕЛЬСТВУ ФРАНЦИИ)	237 - 259
<b>38. Лобанников Е.Р., Струтинская Т.А.</b> ИНСТИТУТ ПРЕЗИДЕНТСКОЙ ВЛАСТИ. РОЛЬ ПРЕЗИДЕНТА В ВОПРОСАХ РЕГИОНАЛЬНОЙ БЕЗОПАСНОСТИ ЮЖНОГО КАВКАЗА	260 - 267
<b>39. Лобанников Е.Р., Струтинская Т.А.</b> МЕСТО И РОЛЬ ПРЕЗИДЕНТА В СИСТЕМЕ ОРГАНОВ ПУБЛИЧНОЙ ВЛАСТИ	268 - 277
<b>40. Макае Метуа И.Н.</b> МЕЖДУНАРОДНОЕ ЭНЕРГЕТИЧЕСКОЕ ПРАВО – КАК ФАКТОР ЭКОНОМИЧЕСКОЙ КОНКУРЕНТОСПОСОБНОСТИ	278 - 282
<b>41. Малышев П.Н.</b> ИПОТЕКА: ЗАЛОГ ОБЪЕКТА НЕДВИЖИМОСТИ В СИЛУ ЗАКОНА И В СИЛУ ДОГОВОРА	283 - 291
<b>42. Матвеева А.С., Кудрявцева Н.А.</b> УГОЛОВНО-ПРАВОВАЯ ХАРАКТЕРИСТИКА НАРУШЕНИЙ ПРАВИЛ ДОРОЖНОГО ДВИЖЕНИЯ	292 - 298
<b>43. Оджагов Э.Н., Моисеев Д.А.</b> КРИМИНАЛЬНАЯ АКТИВНОСТЬ ИНЦЕЛОВ, ПРИЧИНЫ РОСТА ПРЕСТУПНОСТИ СРЕДИ ИНЦЕЛОВ, МЕТОДЫ БОРЬБЫ И ПРОФИЛАКТИКИ ИНЦЕЛ-СООБЩЕСТВ	299 - 309
<b>44. Пивоварова И.А., Коженко Я.В.</b> ПРАВОВОЙ ПОДХОД ОТЕЧЕСТВЕННОГО ЗАКОНОДАТЕЛЬСТВА К ТРАКТОВКЕ ПОНЯТИЯ «ЭКСТРЕМИЗМ»	310 - 315
<b>45. Пудрова Г.С.</b> ПОВЫШЕНИЕ ЭФФЕКТИВНОСТИ ПРОКУРОРСКОГО НАДЗОРА ЗА ДЕЯТЕЛЬНОСТЬЮ ОРГАНОВ ПРЕДВАРИТЕЛЬНОГО СЛЕДСТВИЯ (НА ПРИМЕРЕ СЛЕДОВАТЕЛЕЙ СЛЕДСТВЕННОГО КОМИТЕТА РФ) В СФЕРЕ СОБЛЮДЕНИЯ ПРАВ И СВОБОД ЧЕЛОВЕКА И ГРАЖДАНИНА В ДОСУДЕБНЫХ СТАДИЯХ УГОЛОВНОГО ПРОЦЕССА	316 - 335

<b>46. Рахмангулова Е.Г.</b> ИССЛЕДОВАНИЕ ВОЗМОЖНЫХ ПУТЕЙ УЛУЧШЕНИЯ ЗАКОНОДАТЕЛЬСТВА И СОВЕРШЕНСТВОВАНИЯ ПРАВОПРИМЕНИТЕЛЬНОЙ ПРАКТИКИ В СФЕРЕ ДОГОВОРА ПОСТАВКИ	336 - 347
<b>47. Рахмангулова Е.Г.</b> ОБЗОР ПРОБЛЕМ, СВЯЗАННЫХ С ДОГОВОРОМ ПОСТАВКИ В ГРАЖДАНСКОМ ПРАВЕ РОССИИ	348 - 358
<b>48. Рейзов М.Э.</b> МЕРЫ АДМИНИСТРАТИВНОГО ПРИНУЖДЕНИЯ: ПОНЯТИЕ, ВИДЫ И ПРОБЛЕМЫ ИХ РЕАЛИЗАЦИИ	359 - 363
<b>49. Русу И.И.</b> СОВЕРШЕНСТВОВАНИЕ ПРОЦЕССУАЛЬНОЙ ДЕЯТЕЛЬНОСТИ СЛЕДОВАТЕЛЯ В УСЛОВИЯХ ЦИФРОВИЗАЦИИ УГОЛОВНОГО ПРОЦЕССА	364 - 368
<b>50. Смирнова В.Н., Прохожев О.А.</b> ГРАЖДАНСКО-ПРАВОВАЯ ЗАЩИТА СТРИТ-АРТА КАК ВИДА ИЗОБРАЗИТЕЛЬНОГО ИСКУССТВА	369 - 376
<b>51. Тарасов Я.С.</b> СОВРЕМЕННЫЙ ПОНЯТИЙНО-КАТЕГОРИАЛЬНЫЙ АППАРАТ В СФЕРЕ ЦИФРОВЫХ ПЛАТФОРМ (МАРКЕТПЛЕЙСОВ)	377 - 381
<b>52. Угрюмова И.О.</b> ПАРАЛЛЕЛЬНЫЙ ИМПОРТ В СОВРЕМЕННЫХ ЭКОНОМИЧЕСКИХ УСЛОВИЯХ	382 - 387
<b>53. Хилинский А.Н.</b> ПРАВОПРИМЕНИТЕЛЬНЫЕ АКТЫ В ДЕЯТЕЛЬНОСТИ ТЕРРИТОРИАЛЬНЫХ ОРГАНОВ МВД РОССИИ	388 - 392
<b>54. Черноталов Р.А., Наруджимова М.В.</b> ПРАВА ЧЕЛОВЕКА В СОВРЕМЕННОМ МИРЕ – 2023	393 - 402
<b>55. Ярошенко В.В.</b> РЕАЛИЗАЦИЯ ПРИНЦИПОВ СЕМЕЙНОГО ПРАВА ОРГАНАМИ ПРАВОСУДИЯ РОССИЙСКОЙ ФЕДЕРАЦИИ	403 - 406
<b>56. Ярошенко В.В.</b> СУДЕБНЫЙ ПОРЯДОК ЗАЩИТЫ ПРИНЦИПОВ СЕМЕЙНОГО ПРАВА РОССИЙСКОЙ ФЕДЕРАЦИИ	407 - 410

#### ПЕДАГОГИКА И ОБРАЗОВАНИЕ (PEDAGOGY & EDUCATION)

<b>57. Абуов М.Ж., Кыдырханов Ж.Ж., Сейтбаев Р.А.</b> ВОСПИТАНИЕ УМА: ПСИХОЛОГИЧЕСКИ ЭФФЕКТИВНЫЕ СТРАТЕГИИ ДОСТИЖЕНИЯ УСПЕХА В ОБРАЗОВАНИИ	411 - 415
<b>58. Андреева А.Г.</b> ЭКОЛОГИЧЕСКОЕ ВОСПИТАНИЕ ДЕТЕЙ РАЗНОВОЗРАСТНОЙ ГРУППЫ В ДЕТСКОМ САДУ	416 - 419
<b>59. Баранова К.Д.</b> ОПЫТ ИНКЛЮЗИВНОГО ОБРАЗОВАНИЯ СТУДЕНТОВ С ОВЗ ПРИ ОБУЧЕНИИ ИНОСТРАННОМУ ЯЗЫКУ В ВУЗЕ	420 - 433
<b>60. Баранова К.Д.</b> СПЕЦИФИКА ИНКЛЮЗИВНОГО ОБРАЗОВАНИЯ ПРИ ОБУЧЕНИИ ИНОСТРАННОМУ ЯЗЫКУ В ВУЗЕ	434 - 446

<b>61. Бренцан К.И.</b> РАЗВИТИЕ ЭСТЕТИЧЕСКОГО СОЗНАНИЯ УЧАЩИХСЯ 5-6 КЛАССОВ НА УРОКАХ ЛИТЕРАТУРЫ В УСЛОВИЯХ ЦИФРОВОЙ РЕАЛЬНОСТИ	447 - 457
<b>62. Булдыгерова Т.А.</b> СВОЕОБРАЗИЕ ПОДГОТОВКИ ОБУЧАЮЩИХСЯ К ГИА ПО РУССКОМУ ЯЗЫКУ В СИСТЕМЕ СОВРЕМЕННОГО ОБРАЗОВАНИЯ	458 - 463
<b>63. Бушнева П.С.</b> ИНТЕГРАЦИЯ СОЦИАЛЬНОЙ АДАПТАЦИИ И ОБРАЗОВАНИЯ: ЭФФЕКТИВНЫЕ ПРАКТИКИ ПРОТИВОДЕЙСТВИЯ ДЕВИАНТНОМУ ПОВЕДЕНИЮ СРЕДИ ПОДРОСТКОВ	464 - 467
<b>64. Дауров С.В.</b> ОСОБЕННОСТИ ВОСПИТАТЕЛЬНОЙ РАБОТЫ ПЕДАГОГА-ХОРЕОГРАФА С ДЕТЬМИ СТАРШЕГО ШКОЛЬНОГО ВОЗРАСТА	468 - 474
<b>65. Денисова Т.Ю., Минваева М.С.</b> АНАЛИЗ ЭФФЕКТИВНОСТИ ОРГАНИЗАЦИИ ГРУППОВОЙ РАБОТЫ В ЦЕЛЯХ РАЗВИТИЯ САМОСТОЯТЕЛЬНОСТИ	475 - 485
<b>66. Захарова Н.А.</b> ОРГАНИЗАЦИЯ РАБОТЫ С ОДАРЕННЫМИ ДЕТЬМИ НА УРОКАХ МАТЕМАТИКИ НА СТУПЕНИ ОСНОВНОГО ОБЩЕГО ОБРАЗОВАНИЯ	486 - 492
<b>67. Исаева А.А.</b> ИСПОЛЬЗОВАНИЕ ОБУЧАЮЩИХ СТРУКТУР СИНГАПУРСКОЙ МЕТОДИКИ НА УРОКАХ В НАЧАЛЬНОЙ ШКОЛЕ	493 - 498
<b>68. Катина М.П.</b> РОЛЬ ШКОЛЬНОГО МУЗЕЯ В СТАНОВЛЕНИИ ЛИЧНОСТИ РЕБЁНКА	499 - 502
<b>69. Кирилина Ю.Г.</b> РАЗВИТИЕ СВЯЗНОЙ МОНОЛОГИЧЕСКОЙ РЕЧИ У ДЕТЕЙ СТАРШЕГО ДОШКОЛЬНОГО ВОЗРАСТА С ОНР II-III УРОВНЯ СРЕДСТВАМИ НАРОДНЫХ СКАЗОК	503 - 515
<b>70. Кыдырова Т.О.</b> НЕКОТОРЫЕ ВОПРОСЫ ВОСПИТАНИЯ ДЕТЕЙ У КЫРГЫЗОВ	516 - 520
<b>71. Лесечко О.Н.</b> ФОРМИРОВАНИЕ ЖИЗНЕСТОЙКОСТИ ПОДРОСТКОВ В СФЕРЕ ДОПОЛНИТЕЛЬНОГО ОБРАЗОВАНИЯ КАК ИНСТРУМЕНТ ПРОФИЛАКТИКИ ЗАВИСИМОГО ПОВЕДЕНИЯ	521 - 527
<b>72. Маммедова М., Нуриядыева Г.</b> СПЕЦИФИКА МЕТОДИЧЕСКИХ ПРИНЦИПОВ ОБУЧЕНИЯ ИНОСТРАННЫМ ЯЗЫКАМ В НЕЯЗЫКОВОМ ВУЗЕ	528 - 530
<b>73. Манух О.А., Кувалдина Е.А.</b> УПРАВЛЕНИЕ ИЗМЕНЕНИЯМИ В ОБРАЗОВАТЕЛЬНОМ ПРОЕКТЕ И ПРОГРАММЕ ПРОЕКТ «СМОЛЕНСКИЕ САМОЦВЕТЫ»	531 - 541
<b>74. Мухаметзянова Л.Ш.</b> АКТУАЛЬНЫЕ ВОПРОСЫ ВНЕДРЕНИЯ ГЕЙМИФИКАЦИИ НА УРОКАХ МАТЕМАТИКИ	542 - 546
<b>75. Савинова Е.В.</b> «ОБЛАКО СЛОВ» КАК СРЕДСТВО РАЗВИТИЯ ФУНКЦИОНАЛЬНОЙ ГРАМОТНОСТИ НА УРОКАХ ГЕОГРАФИИ	547 - 552
<b>76. Сорокина И.А., Кульчицкий В.Е.</b> ПЕДАГОГИЧЕСКИЕ ВОЗМОЖНОСТИ ЗДОРОВЬЕСБЕРЕГАЮЩИХ ТЕХНОЛОГИЙ В УСЛОВИЯХ РЕАЛИЗАЦИИ ФГОС ДО	553 - 558

<b>77. Татарникова Т.В.</b> МЕТОДЫ И ПРИЁМЫ ОПТИМИЗАЦИИ МЕЖЛИЧНОСТНЫХ ОТНОШЕНИЙ ДЕТЕЙ С ЗАДЕРЖКОЙ ПСИХИЧЕСКОГО РАЗВИТИЯ	559 - 561
<b>78. Третьякова В.В.</b> ПРИМЕНЕНИЕ ИЗОГРАФОВ В РАБОТЕ УЧИТЕЛЯ-ЛОГОПЕДА С МЛАДШИМИ ШКОЛЬНИКАМИ	562 - 566
<b>79. Чепелева А.Б.</b> ОРГАНИЗАЦИЯ УЧЕБНОГО ПРОЦЕССА С ИСПОЛЬЗОВАНИЕМ ЭЛЕКТРОННОГО ОБУЧЕНИЯ И ДИСТАНЦИОННЫХ ОБРАЗОВАТЕЛЬНЫХ ТЕХНОЛОГИЙ В ШКОЛЕ ДЛЯ ОБУЧАЮЩИХСЯ С ОВЗ	567 - 571
<b>80. Юцис А.Э.</b> ПРАКТИКО-ОРИЕНТИРОВАННЫЙ ПОДХОД В ФОРМИРОВАНИИ ПРАВОВОГО САМОСОЗНАНИЯ ЛИЧНОСТИ ШКОЛЬНИКА	572 - 575
<b>81. Яковлева Ю.Ю., Емельянова И.Н.</b> ПРОБЛЕМЫ СФОРМИРОВАННОСТИ КОММУНИКАТИВНЫХ УНИВЕРСАЛЬНЫХ УЧЕБНЫХ ДЕЙСТВИЙ МЛАДШИХ ШКОЛЬНИКОВ	576 - 587

**ГОСУДАРСТВЕННОЕ И МУНИЦИПАЛЬНОЕ УПРАВЛЕНИЕ**  
(STATE & MUNICIPAL GOVERNMENT)

<b>82. Наконечная А.А.</b> ПОНЯТИЕ И ПРИЗНАКИ ГОСУДАРСТВЕННЫХ ЦИФРОВЫХ ПЛАТФОРМ	588 - 591
--	-----------

**ПОЛИТИЧЕСКИЕ НАУКИ (POLITICAL SCIENCES)**

<b>83. Козлов А.Р.</b> ПОЛИТИКА ЕВРОПЕЙСКОГО СОЮЗА В ОТНОШЕНИИ ТУРЦИИ: ИСТОРИЧЕСКИЙ АСПЕКТ	592 - 607
<b>84. Кочумова А.Г., Аннамадова М., Атадурдыев Ы.</b> ПРИОРИТЕТНЫЕ НАПРАВЛЕНИЯ ЭНЕРГЕТИЧЕСКОЙ ДИПЛОМАТИИ И ПЕРСПЕКТИВЫ ЕЕ РАЗВИТИЯ В СТРАНЕ	608 - 611

**ИСТОРИЧЕСКИЕ НАУКИ (HISTORICAL SCIENCES)**

<b>85. Шаимов Х.</b> ИСТОРИЯ РАЗВИТИЯ ЛИЧНОСТИ ЗНАТНЫХ ЛЮДЕЙ ТУРКМЕНСКИХ ПЛЕМЁН ВОСТОЧНОГО ТУРКМЕНИСТАНА, В ПЕРВОЙ ПОЛОВИНЕ НАЧАЛА XX ВЕКА	612 - 616
---	-----------

**ЛИТЕРАТУРА РОССИИ И ЗАРУБЕЖНЫХ СТРАН**  
(LITERATURE OF RUSSIA & FOREIGN COUNTRIES)

<b>86. Аннамаммедова О.А., Пайтыкова Т.А.</b> ГУМАНИТАРНАЯ ФИЛОСОФИЯ МАХТУМКУЛИ ФРАГИ	617 - 619
<b>87. Коршунова И.П.</b> ПСИХОЛОГИЧЕСКИЙ АСПЕКТ ИЗОБРАЖЕНИЯ ЧЕЛОВЕКА В РОМАНЕ А. ФАДЕЕВА «РАЗГРОМ»	620 - 625
<b>88. Пастухова А.С.</b> АНАЛИЗ ПРЕДПОСЫЛОК ОБРАЗА ГРААЛЯ В ДРЕВНЕИРЛАНДСКИХ И ВАЛЛИЙСКИХ ПРЕДАНИЯХ	626 - 631



**СОЦИОЛОГИЯ (SOCIOLOGY)**

<b>89. Морозова В.В.</b> СОЦИАЛЬНЫЕ ПРОБЛЕМЫ МОЛОДЕЖИ В СФЕРЕ ОБРАЗОВАНИЯ И ТЕХНОЛОГИИ ИХ РЕШЕНИЯ	632 - 642
<b>90. Попов Д.Е.</b> КОММУНИКАЦИИ МЕЖДУ ИСКУССТВЕННЫМ ИНТЕЛЛЕКТОМ И ОБЩЕСТВОМ	643 - 650

**ПСИХОЛОГИЯ (PSYCHOLOGY)**

<b>91. Азиатова Л.К.</b> СИСТЕМА УПРАВЛЕНИЯ АДАПТАЦИИ МОЛОДЫХ СПЕЦИАЛИСТОВ В ПЕДАГОГИЧЕСКОМ КОЛЛЕКТИВЕ СПОРТИВНОГО КЛУБА	651 - 660
<b>92. Иванова Д.О.</b> ВНЕДРЕНИЕ ПРОГРАММЫ НАСТАВНИЧЕСТВА МОЛОДЫХ СПЕЦИАЛИСТОВ НА ПРЕДПРИЯТИИ	661 - 670
<b>93. Мигунова Д.М.</b> ОТНОШЕНИЕ ЛИЧНОСТИ К ДЕНЬГАМ В ЗАВИСИМОСТИ ОТ ВЫПОЛНЯЕМЫХ ЭКОНОМИЧЕСКИХ РОЛЕЙ	671 - 683
<b>94. Тойшибаев М.Б., Толебай А.Н., Усен Е.Б.</b> РОЛЬ СТУДЕНЧЕСКОГО ЛИДЕРСТВА В ПОВЫШЕНИИ УСПЕВАЕМОСТИ УЧАЩИХСЯ	684 - 690

**ОБЩЕГУМАНИТАРНЫЕ НАУКИ (ALL HUMANITARIAN SCIENCES)**

<b>95. Kozhakhhan Zh.N.</b> MUSEUM MARKETING IN THE CONTEXT OF CULTURAL DIVERSITY	691 - 696
<b>96. Sovetkhan R.A.</b> THE MUSEUM OF MUSICAL INSTRUMENTS IS A PRECIOUS TREASURE OF KAZAKH CULTURE	697 - 700
<b>97. Аннаоразова Дж.А., Мотаева Т.Р.</b> ИСТОРИЯ И ПРАЗДНОВАНИЕ ДНЯ НЕЙТРАЛИТЕТА ТУРКМЕНСКОГО НАРОДА	701 - 703
<b>98. Бекиева А.Р.</b> РОЛЬ КАЗАНА В КУЛЬТУРНОМ НАСЛЕДИИ И ОБЫЧАЯХ ТУРКМЕНСКОГО НАРОДА	704 - 708

**КОМПЬЮТЕРНЫЕ ТЕХНОЛОГИИ (COMPUTER TECHNOLOGY)**

<b>99. Шайхиева Ж.М.</b> CHURN MODELING ДЛЯ ПРОГНОЗИРОВАНИЯ ОТТОКА КЛИЕНТОВ В ПРЕДПРИЯТИЯХ	709 - 713
---	-----------

**ТЕХНИЧЕСКИЕ НАУКИ (TECHNICAL SCIENCES)**

<b>100. Gaineev R., Gilyazieva.G.Z.</b> PROSPECTS OF USING FACTS TECHNOLOGY TO INCREASE THE CAPACITY OF THE POWER LINE	714 - 718
---	-----------

<b>101. Gaineev R., Marzoeva I.V.</b> FUTURE PROSPECTS OF SMART GRIDS FOR SUSTAINABLE ENERGY MANAGEMENT	719 - 722
<b>102. Емельянов Н.А., Соколов О.А.</b> ПОВЫШЕНИЕ ЭФФЕКТИВНОСТИ ВЗАИМОДЕЙСТВИЯ СЛУЖБ АВИАКОМПАНИИ ДЛЯ ОБЕСПЕЧЕНИЯ ОРГАНИЗАЦИИ НАЗЕМНОГО ОБСЛУЖИВАНИЯ ПУТЁМ ВНЕДРЕНИЯ АВТОМАТИЗИРОВАННОЙ СИСТЕМЫ УПРАВЛЕНИЯ РЕСУРСАМИ	723 - 727
<b>103. Кондрякова М.А.</b> ГЕОЗОНИРОВАНИЕ ВОЗДУШНОГО ПРОСТРАНСТВА УМНОГО ГОРОДА ДЛЯ ПОВЫШЕНИЯ БЕЗОПАСНОСТИ ПРИ ЭКСПЛУАТАЦИИ БЕСПИЛОТНЫХ ВОЗДУШНЫХ СУДОВ	728 - 732
<b>104. Селиванов С.В.</b> К ВОПРОСУ О РАЦИОНАЛЬНОМ ИСПОЛЬЗОВАНИИ ТРУДОВЫХ РЕСУРСОВ В ТЕКУЩЕМ РЕМОНТЕ СЛОЖНОГО ОБОРУДОВАНИЯ, УЗЛОВ И МЕХАНИЗМОВ	733 - 739
<b>105. Халгаева А.И.</b> ЭКОЛОГИЧЕСКАЯ И ТЕХНОСФЕРНАЯ БЕЗОПАСНОСТЬ КАК ВАЖНЫЙ ЭЛЕМЕНТ ДЕВЕЛОПМЕНТА НЕДВИЖИМОСТИ	740 - 743
<b>106. Чичкало Л.С., Баранович А.Ю.</b> ОСНОВНЫЕ ЭТАПЫ ПРОВЕДЕНИЯ ЗЕМЛЕУСТРОИТЕЛЬНОЙ ЭКСПЕРТИЗЫ ПРИ ЗЕМЕЛЬНОМ СПОРЕ	744 - 748

#### СТРОИТЕЛЬСТВО И АРХИТЕКТУРА (CONSTRUCTION & ARCHITECTURE)

<b>107. Кульчицкий Д.А.</b> МЕТОДЫ РЕКОНСТРУКЦИИ ОБЩЕСТВЕННЫХ ЗДАНИЙ И СООРУЖЕНИЙ, ТЕХНИЧЕСКИЕ И МЕТОДОЛОГИЧЕСКИЕ РЕШЕНИЯ ПРИ ВЫБОРЕ ВИДА РЕКОНСТРУКЦИИ	749 - 758
<b>108. Падуев К.В., Терехова О.П.</b> ЭФФЕКТИВНЫЕ ТЕХНОЛОГИИ ВОЗВЕДЕНИЯ ЗДАНИЙ ИЗ МОНОЛИТНОГО ЖЕЛЕЗОБЕТОНА В РАЗЛИЧНЫХ ИНЖЕНЕРНО-ГЕОЛОГИЧЕСКИХ УСЛОВИЯХ	759 - 768
<b>109. Фимушкин М.Э., Терехова О.П.</b> ЦИФРОВЫЕ БИЗНЕС-ПРОЦЕССЫ В СТРОИТЕЛЬСТВЕ. ОСНОВНЫЕ НАПРАВЛЕНИЯ ИМПОРТОЗАМЕЩЕНИЯ В ЦИФРОВОМ ПОЛЕ СТРОИТЕЛЬНОЙ ОТРАСЛИ	769 - 777

#### ФИЗИКА (PHYSICS)

<b>110. Крутоверцев И.Т.</b> МАТЕМАТИЧЕСКИЙ РАСЧЁТ ГРАВИТАЦИИ В СОЛНЕЧНОЙ СИСТЕМЕ НА ОСНОВЕ КИНЕТИЧЕСКОЙ МОДЕЛИ	778 - 793
--	-----------

#### ХИМИЯ (CHEMISTRY)

<b>111. Ёрова Б.С., Курбонова Х., Махмадшоева Б.К.</b> СИНТЕЗ (Е)-1-[5-БРОМ-2-(ПРОП-2-ЕН-1-ИЛОКСИ)ФЕНИЛ]-N-ГИДРОКСИМЕТАНИМИН	794 - 797
<b>112. Фараизов И.И., Яппарова Э.Н., Махмутов А.Р.</b> НОРМАТИВНО-ПРАВОВОЕ РЕГУЛИРОВАНИЕ И ОБЕСПЕЧЕНИЕ	798 - 803

КОНТРОЛЯ КАЧЕСТВА КОМПОЗИТНЫХ МАТЕРИАЛОВ НА ОСНОВЕ НЕНАСЫЩЕННЫХ ПОЛИЭФИРНЫХ СМОЛ	
---	--

### НЕФТЬ И ГАЗ (CRUDE OIL & NATURAL GAS)

<b>113. Кондратьев А.А.</b> ЦИФРОВАЯ ТРАНСФОРМАЦИЯ В НЕФТЕГАЗОВОЙ СФЕРЕ	804 - 821
<b>114. Потапов М.В., Карнаухов А.М.</b> ПЕРСПЕКТИВЫ ВНЕДРЕНИЯ ЦИФРОВЫХ ТЕХНОЛОГИЙ В УПРАВЛЕНИЕ ЦЕПЯМИ ПОСТАВОК В НЕФТЕГАЗОВОЙ ОТРАСЛИ	822 - 832
<b>115. Смирнов А.А., Газя Г.В.</b> АНАЛИЗ СВЕДЕНИЙ ПО РЕЗУЛЬТАТАМ ИСПОЛЬЗОВАНИЯ СИЗ ЭЛЕКТРОМОНТЕРАМИ ПО РЕМОНТУ ЭЛЕКТРООБОРУДОВАНИЯ	833 - 836
<b>116. Смирнов А.А., Газя Г.В.</b> ОПАСНЫЕ ПРОИЗВОДСТВЕННЫЕ ФАКТОРЫ ЭЛЕКТРОМОНТЕРОВ ПО РЕМОНТУ ЭЛЕКТРООБОРУДОВАНИЯ	837 - 840
<b>117. Шейко О.О., Медведев А.В.</b> СЦЕНАРИЙ РАЗВИТИЯ ПОЖАРА В КОЛОННЕ ДЕЭТАНИЗАТОРА	841 - 844

### ПОЖАРНАЯ БЕЗОПАСНОСТЬ (FIRE SAFETY)

<b>118. Чертищев Е.А.</b> ПРИРОДНЫЕ ПОЖАРЫ КИРОВСКОЙ ОБЛАСТИ 2018-2022 ГГ.	845 - 849
---	-----------

### МЕДИЦИНА И ЗДРАВООХРАНЕНИЕ (MEDICINE & HEALTHCARE)

<b>119. Исмонов Т.А., Беннер И.С., Леженина С.В.</b> ПЕРЕЛОМ ПЛЕЧЕВОЙ КОСТИ, ВЫЗВАННЫЙ АРМРЕСТЛИНГОМ. СИСТЕМАТИЧЕСКИЙ ОБЗОР	850 - 859
<b>120. Соловьева А.Д., Шпилова А.А.</b> ИНТЕГРАЦИЯ СОЦИАЛЬНОГО МАРШРУТИЗИРОВАНИЯ И ГРАНТОВЫХ ЗАЯВОК В ПОДДЕРЖКУ СЕМЕЙ С ДЕТЬМИ С ИНВАЛИДИЗИРУЮЩИМИ ЗАБОЛЕВАНИЯМИ	860 - 864

### СПОРТ И ФИЗИЧЕСКАЯ КУЛЬТУРА (SPORT)

<b>121. Галеева А.А., Салеев Э.Р.</b> ИСТОРИЯ РАЗВИТИЯ И ОСНОВНЫЕ СВЕДЕНИЯ СПОРТИВНОЙ ИГРЫ ВОЛЕЙБОЛ	865 - 867
<b>122. Суразова М.Э., Чалчикова В.В., Суханов Е.Л.</b> ЛЕГКАЯ АТЛЕТИКА: ОТНОШЕНИЕ СТУДЕНТОВ К СПОРТУ	868 - 874

### ЭКОЛОГИЯ (ECOLOGY)

<b>123. Федорова Н.А.</b> АНАЛИЗ МЕТОДОВ ЛИКВИДАЦИИ РАЗЛИВОВ НЕФТИ И НЕФТЕПРОДУКТОВ	875 - 879
---	-----------

**ПРИРОДА (NATURE)**

<b>124. Оналбай О.Б.</b> АНАЛИЗ ИСПОЛЬЗОВАНИЯ СЕЛЬСКОХОЗЯЙСТВЕННЫХ ТЕРРИТОРИЙ НА ОСНОВЕ ГЕОИНФОРМАЦИОННЫХ СИСТЕМ	880 - 883
--	-----------

**ДИЗАЙН (DESIGN)**

<b>125. Смирнова В.Н., Прохожев О.А.</b> УНИКАЛЬНОСТЬ СТИЛИСТИЧЕСКИХ ЭЛЕМЕНТОВ УЛИЧНОГО ИСКУССТВА В НИЖНЕМ НОВГОРОДЕ	884 - 891
--	-----------

**(INDIVIDUAL ISSUES OF JURISPRUDENCE)**

<b>126.</b> . .	892-899
-----------------	---------

**(ACCOUNTING)**

<b>127.</b> . „ . .	900-906
<b>128.</b> . „ . .	907-915

---

УДК 33

**Башимова С.Р.**

преподаватель

Институт телекоммуникаций и информатики Туркменистана

(г. Ашхабад, Туркменистан)

**Дурдыева Л.К.**

преподаватель

Институт телекоммуникаций и информатики Туркменистана

(г. Ашхабад, Туркменистан)

**Аманмырадова Г.Ч.**

преподаватель

Институт телекоммуникаций и информатики Туркменистана

(г. Ашхабад, Туркменистан)

## **ОСНОВНЫЕ ТЕНДЕНЦИИ РАЗВИТИЯ ЦИФРОВОЙ ЭКОНОМИКИ И ЕЕ ВЛИЯНИЕ НА РАЗВИТИЕ СТРАНЫ**

*Аннотация:* в цифровой экономике с большой скоростью происходит расширение новых возможностей для ведения бизнеса как для условий организованных коммерческих структур, так и для самостоятельной занятости населения. Создание эффективной, действующей технической инфраструктуры требует значительных финансовых вложений, инвестиций.

*Ключевые слова:* цифровая экономика, цифровизация, цифровые технологии, инвестиции.

Одной из самых обсуждаемых в различных научных сообществах тем на сегодняшний день является развитие цифровой экономики, то есть



экономики, базирующейся на использовании цифровых информационно-коммуникационных технологий. Данные технологии в наше время получают все большее распространение и проникают во все сферы жизни человечества, внося свои коррективы.

В частности, растущая популярность социальных сетей, рост количества смартфонов и повышение их функциональности, доступ к высокопроизводительным широкополосным сетям Интернет, распространение технологий дистанционного обучения и возможностей искусственного интеллекта играют важную роль в современном мире. При этом появление информационно-коммуникационных технологий направлено на развитие передовых инновационных моделей организации бизнеса, торговли, производства, логистики и других сфер экономики. Цифровая экономика формирует определенную систему экономических, социальных и культурных отношений, технологически она базируется на четырех составляющих (рис.1).



Рисунок 1. Составляющие цифровой экономики

Отметим, что в значительной мере цифровую экономику формируют социальные сети. Это говорит о том, что для достижения поставленных целей в экономике и в бизнесе следует максимально использовать все возможности данных социальных сетей. При этом с целью получения эффективной отдачи инвестиций в национальную цифровую экономику и получения от нее прибыли развитие ИКТ-инфраструктуры в контексте глобальных сетей недостаточно,

следует также работать и в других направлениях, например, необходимо создание благоприятного делового климата в коллективе, наличие компетентного кадрового состава, грамотного руководства.

Базовыми для цифровой экономики являются следующие технологии: *облачные технологии; интернет вещей; большие данные, виртуальные валюты.*

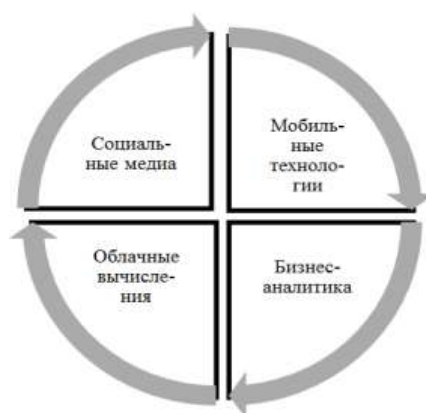
В цифровой экономике с большой скоростью происходит расширение новых возможностей для ведения бизнеса как для условий организованных коммерческих структур, так и для самостоятельной занятости населения. Во многих случаях инвестиции в развитие информационных технологий дают возможность получения дивидендов в виде экономического роста, создания новых рабочих мест, появления новых видов услуг для населения и бизнеса, сокращение издержек на государственное правление в рамках проектов электронного правительства.

Создание эффективной, действующей технической инфраструктуры требует значительных финансовых вложений, инвестиций. При этом, несмотря на затратность процесса внедрения цифровой экономики, она находится в фазе бурного развития практически во всех странах мира, что объясняется заинтересованностью мирового сообщества в переходе на новый этап существования экономики. Новые цифровые технологии расширяют возможности бизнеса по оптимизации многих процессов и повышению качества принятия решений. Так подход к грамотной модернизации любой компании, либо технологической цепочки внутри компании осуществляется в определенной последовательности, наглядно представленной на рисунке 2.



Рисунок 2. Этапы цифровой модернизации компании

---

Таким образом, по состоянию на сегодняшний день цифровая экономика является не просто актуальным экономическим трендом, она выступает совершенно новой логикой организации бизнес-процессов в различных субъектах экономики, в любой отрасли. Задача цифровизации как структурного процесса трансформации экономики состоит в полном переосмыслении бизнес-модели производства и организации работы предпринимательских структур.

### **СПИСОК ЛИТЕРАТУРЫ:**

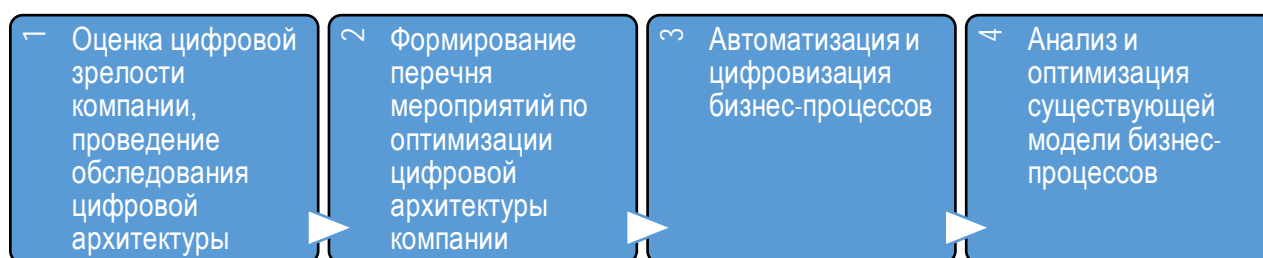
1. Головина, Т.2020. Цифровые близнецы как новая парадигма предприятия.
2. Говдя В. В. Модель цифровизации обработки данных в учетно-контрольной системе аграрного формирования, 2020.

**Bashimova S.R.**

Institute of Telecommunications and Informatics of Turkmenistan  
(Ashgabat, Turkmenistan)

**Durdyeva L.K.**

Institute of Telecommunications and Informatics of Turkmenistan  
(Ashgabat, Turkmenistan)

**Amanmyradova G.Ch.**

Institute of Telecommunications and Informatics of Turkmenistan  
(Ashgabat, Turkmenistan)

## **THE MAIN TRENDS IN DEVELOPMENT OF DIGITAL ECONOMY & ITS EFFECT TO COUNTRY DEVELOPMENT**

***Abstract:** in the digital economy, new opportunities for doing business are expanding at a high speed, both for the conditions of organized commercial structures and for self-employment of the population. The creation of an efficient, functioning technical infrastructure requires significant financial investments and investments.*

***Keywords:** digital economy, digitalization, digital technologies, investments.*

УДК 33

**Бабаева Г.Р.**

старший преподаватель

Институт телекоммуникаций и информатики Туркменистана

(г. Ашхабад, Туркменистан)

**Акмамедова Г.**

студент

Институт телекоммуникаций и информатики Туркменистана

(г. Ашхабад, Туркменистан)

## **ПЕРЕОСМЫСЛЕНИЕ ЛОГИСТИКИ: ПУТЬ К ИННОВАЦИЯМ В ТРАНСПОРТНОЙ ЦЕПОЧКЕ**

***Аннотация:** в эпоху технологических прорывов и быстро меняющихся рыночных условий, логистика сталкивается с новыми вызовами и возможностями. Настоящая статья исследует, как инновации трансформируют транспортные цепочки, уделяя внимание последним тенденциям, таким как автоматизация, цифровизация и устойчивость. Основной акцент сделан на необходимости интеграции новых технологий для повышения эффективности, сокращения издержек и улучшения клиентского опыта в логистике.*

***Ключевые слова:** логистика, инновации, транспортные цепочки, автоматизация, цифровизация, устойчивость.*

В последние десятилетия мир стал свидетелем революционных изменений в логистике. Эти трансформации во многом обусловлены внедрением инновационных технологий, которые переопределяют транспортные цепочки. Один из наиболее значимых трендов - автоматизация логистических процессов. Роботизированные склады, беспилотные транспортные средства и дроны для доставки - все это ускоряет процессы и минимизирует человеческие ошибки.



Цифровые технологии, такие как Интернет вещей (IoT), большие данные и искусственный интеллект, позволяют логистическим компаниям более эффективно управлять своими цепочками поставок, предоставляя точные данные в реальном времени о местоположении грузов и их состоянии. Экологическая устойчивость становится ключевым фактором в логистике. Это включает в себя использование экологически чистых транспортных средств, оптимизацию маршрутов для сокращения выбросов углекислого газа и уменьшение отходов упаковочных материалов.

Современные инновации позволяют логистическим компаниям предоставлять более персонализированные услуги. Технологии трекинга дают клиентам возможность отслеживать свои заказы в режиме реального времени, что улучшает клиентский опыт и повышает доверие к сервису. В будущем можно ожидать дальнейшего развития автономных транспортных систем, умных городов с интегрированными логистическими сетями и даже использования блокчейн-технологий для улучшения прозрачности и безопасности транспортных цепочек.

Итак, логистика вступает в новую эру, где инновации играют ключевую роль в формировании устойчивых, эффективных и клиентоориентированных транспортных цепочек. Эти преобразования не только улучшают операционную эффективность, но и открывают новые горизонты для удовлетворения потребностей современного рынка.

### **СПИСОК ЛИТЕРАТУРЫ:**

1. Инновационные процессы в логистике // авторы Миротин Л.Б., Покровский А.К., Лебедев Е.А., изданная в 2018 году.
2. Логистика: монография // под редакцией В. В. Багиновой, авторы В. В. Багинова, Л. С. Федоров, Е. А. Сысоева и др., изданная в 2020 году.
3. Транспортная логистика. Новейшие технологии построения эффективной системы доставки // автора Романа Беспалова, опубликованная в 2007 году.

**Babayewa G.R.**

Institute of Telecommunications and Informatics of Turkmenistan  
(Ashgabad, Turkmenistan)

**Akmamedova G.**

Institute of Telecommunications and Informatics of Turkmenistan  
(Ashgabad, Turkmenistan)

## **RETHINKING LOGISTICS: THE PATH TO INNOVATIONS IN THE SUPPLY CHAIN**

***Abstract:** in an era of technological breakthroughs and rapidly changing market conditions, logistics faces new challenges and opportunities. This article explores how innovations are transforming supply chains, focusing on recent trends such as automation, digitization, and sustainability. Emphasis is placed on the need for integrating new technologies to enhance efficiency, reduce costs, and improve customer experience in logistics.*

***Keywords:** logistics, innovations, supply chains, automation, digitization, sustainability*

УДК 33

**Бражников И.Б.**

студент 1 курса аспирантуры экономического факультета  
Волгоградский институт управления – филиал  
Российская академия народного хозяйства и государственной службы  
при Президенте Российской Федерации  
(г. Волгоград, Россия)

**Научный руководитель:**

**Малышева Е.Н.**

кандидат экономических наук, доцент  
Волгоградский институт управления – филиал  
Российская академия народного хозяйства и государственной службы  
при Президенте Российской Федерации  
(г. Волгоград, Россия)

## **РАЗВИТИЕ ИННОВАЦИЙ В КОММЕРЧЕСКОМ БАНКЕ В УСЛОВИЯХ МЕЖДУНАРОДНОЙ ИЗОЛЯЦИИ**

***Аннотация:** статья посвящена теме банковских инноваций и тому. В результате исследования были определены несколько стратегий, которые банк может применить для развития инноваций в условиях санкций и международной изоляции.*

***Ключевые слова:** банковские инновации, санкции, международная изоляция.*

В современном мире банковский сектор становится неотъемлемым двигателем инновационного прогресса в экономике страны. Решение данной стратегической задачи касается не только обеспечения высокой конкурентоспособности, но и принципиальной инновационной ориентированности всех участников финансово-кредитной сферы, требуя их взаимной согласованности

---

в вопросах модернизации и развития. В связи с этим, особенно большая ответственность и важность возлагаются на правительственные инстанции и финансовые учреждения.

Государственные органы совместно с банками играют фундаментальную роль в обеспечении высокого уровня инвестиционной активности в экономике, а также в предоставлении финансовой поддержки для поддержания и совершенствования рыночной инфраструктуры. За последние десятилетия в Российской Федерации происходят кардинальные изменения в финансово-кредитной сфере, провоцируя развитие финансовых рынков, особенно в контексте рынка банковских продуктов.

Нынешний этап развития банковской системы Российской Федерации характеризуется высоким уровнем насыщенности рынка финансовыми продуктами и услугами, что приводит к интенсивной конкуренции между кредитными учреждениями. В таких условиях существенное преимущество получают те кредитные учреждения, которые способны разрабатывать и внедрять новые технологии, модернизировать ряд продуктов, развивать альтернативные каналы обслуживания клиентов, то есть осуществлять инновационные процессы. В контексте данной ситуации фактически представляется следить за тенденциями, на основе которых развиваются инновационные активности банков Российской Федерации, и выявлять особенности инновационного процесса в банковском секторе на данный момент.

Современная экономическая наука рассматривает понятие "инновации" как "результативный эффект инновационной деятельности, который получил воплощение в виде нового или усовершенствованного продукта, внедренного на рынок, новой или усовершенствованной инженерной процедуры, применяемой в практической деятельности, или нового подхода к социальным услугам". Инновационная деятельность представляет собой комплекс научных, технологических, организационных, финансовых и коммерческих мероприятий, направленных на коммерциализацию накопленных знаний, технологий и оборудования. Результатом инновационной деятельности являются новые или

---

дополнительные товары, услуги или товары и услуги с новыми качествами. Также инновационную деятельность можно определить как деятельность по созданию, развитию, распространению и использованию инноваций. Отдельное направление управления, такое как инновационное управление, посвящено вопросам управления инновационной деятельностью [4].

Российская банковская система считается одной из самых инновационных в мире, и на ее развитие воздействуют несколько ключевых факторов:

- **Пользовательский интерес к сложным финансовым сервисам:** Пользователи проявляют интерес к услугам, требующим более глубокого понимания финансов, но им не хватает удобные инструменты для учета счетов и осуществления платежей. В ответ на это крупные банки активно развивают собственные экосистемы, расширяя набор предоставляемых услуг и делая свои приложения более универсальными.

- **Технологическое развитие в банковской сфере:** Российские банки обладают высоким уровнем технологической оснащенности и обширной технической базой. Это позволяет им внедрять новые технологии самостоятельно, без привлечения стартапов в сфере финтех.

- **Влияние банков на формирование финансовых концепций в России:** Несмотря на то, что законодательство не обязывает банки предоставлять интерфейс программирования приложений для финтех-компаний, банки, которые принимают решение предоставить такие интерфейсы, часто устанавливают условия, выгодные для себя, в области открытого банкинга. Их влияние на формирование финансовых концепций в России остается значительным.

С начала 2022 года российская банковская система, и другие институты переживают непростые времена. Внешнеполитическая обстановка, заморозка зарубежных активов, введенные санкции и ограничения заставили пересмотреть и переформатировать множество процессов всех игроков рынка.

Развитие банков в условиях санкций является сложной задачей, однако существуют некоторые стратегии и подходы, которые могут помочь банкам в



---

России успешно функционировать и развиваться даже при наличии санкций. Вот несколько рекомендаций:

1. **Развитие локального рынка:** Банки могут активно развивать свои услуги на внутреннем рынке, сосредоточившись на потребностях местных клиентов и компаний. Разработка и продвижение инновационных банковских продуктов, которые удовлетворяют запросы российских клиентов, может стать ключевым фактором успеха.

2. **Развитие онлайн-банкинга и цифровых услуг:** Инвестирование в технологии и разработку цифровых банковских услуг позволяет банкам обойти некоторые ограничения, связанные с санкциями. Предоставление удобных и безопасных онлайн-сервисов может привлечь больше клиентов и повысить уровень удовлетворенности.

3. **Развитие международных отношений:** В условиях санкций важно искать новые партнерства и развивать отношения с банками и компаниями из других стран, которые не являются объектами санкций. Это может включать в себя установление банковских связей с партнерами в других странах или создание сотрудничества с международными финансовыми учреждениями.

4. **Укрепление внутренних процессов и соблюдение стандартов:** Соблюдение международных стандартов банковской деятельности и прозрачность внутренних процессов могут повысить доверие к банку как со стороны клиентов, так и со стороны регуляторов. Это особенно важно в условиях санкций, когда банки могут сталкиваться с повышенным вниманием со стороны регуляторов и контролирующих органов.

5. **Разнообразие бизнес-направлений:** Банки могут развивать различные направления бизнеса, такие как ипотечное кредитование, малый и средний бизнес, инвестиционные услуги и т.д. Разнообразие бизнес-портфеля позволяет снизить риски и обеспечивает устойчивость в условиях изменяющейся экономической среды.

6. **Эффективное управление рисками:** Банки должны активно управлять рисками, связанными с санкциями, геополитической нестабильностью и

---

валютными колебаниями. Это включает в себя диверсификацию портфеля активов, регулярное обновление оценок рисков и разработку стратегий для снижения возможных угроз.

**7. Развитие финансовых технологий (финтех):** Инвестирование в развитие финтех-проектов и сотрудничество с финтех-стартапами может помочь банкам внедрять инновационные технологии и предоставлять более удобные и эффективные услуги клиентам.

На первый взгляд может показаться, что экономическая изоляция ведет только к негативным последствиям, таким как ухудшение качества продукции и услуг, рост цен и т.д. Но с другой стороны, она открывает новые возможности такие как для местных игроков:

**Защита внутреннего рынка:** Экономическая изоляция может защитить внутренний рынок от дешевых импортных товаров, способствуя развитию местного производства и бизнеса.

**Стимулирование внутренних индустрий:** Отсутствие международной конкуренции может стимулировать развитие внутренних индустрий и улучшение их конкурентоспособности.

**Создание рабочих мест:** Поддержка местных производителей может способствовать созданию новых рабочих мест и увеличению уровня занятости в стране.

**Самообеспечение:** Экономическая изоляция может способствовать развитию собственных источников сырья и производства, что обеспечивает независимость в периоды глобальных кризисов.

**Укрепление финансовой устойчивости:** Снижение зависимости от внешних рынков может повысить финансовую устойчивость страны и бизнеса внутри нее.

На данный момент есть ощущение, что Российская банковская система отлично справляется со всеми обрушившимися вызовами. В этом конечно же огромная заслуга и Мегарегулятора - Центрального Банка. Однако, важно подчеркнуть, что в дальнейшем для преодоления и других трудностей банкам

---

необходимо быть гибкими, реагировать на изменения в экономической и политической обстановке и постоянно адаптироваться к новым условиям рынка.

### СПИСОК ЛИТЕРАТУРЫ:

1. Березовская М. Инновационный аспект экономического развития // Вопросы экономики. – 2007. – № 3. – С. 60–66.
2. Борлакова А.И. Развитие инноваций в коммерческом банке: автореферат дис. на соискание ученой степени к.э.н. - Ростов-на-Дону, 2020. - С. 13-15.
3. Викулов В. С. Концептуальный подход к разработке инновационной стратегий коммерческого банка // Финансовый менеджмент. — 2010. — № 5. — С. 106.
4. Гольдштейн Г. Я. Стратегическое инновационное управление // Руководство по образованию - 2004 - С. 267.
5. Друкер П. Бизнес и инновации / Пер. с англ. – М.: ИД «Вильямс», 2009.
6. Открытый банкинг по-русски [Электронный ресурс] // VC.ru: интернет-издание о бизнесе, стартапах, инновациях, маркетинге и технологиях. URL: <https://vc.ru/finance/250980-otkrytyy-banking-po-russki> (Дата обращения: 06.06.2021).

**Brazhnikov I.B.**

Russian Presidential Academy of National Economy and Public Administration  
(Volgograd, Russia)

**Scientific advisor:**

**Malysheva E.N.**

Russian Presidential Academy of National Economy and Public Administration  
(Volgograd, Russia)

## **DEVELOPMENT OF INNOVATIONS IN A COMMERCIAL BANK IN CONDITIONS OF INTERNATIONAL ISOLATION**

***Abstract:** the article is devoted to the topic of banking innovations and that. As a result of the study, several strategies were identified that the bank can apply to the development of innovations in the conditions of sanctions and international isolation.*

***Keywords:** banking innovations, sanctions, international isolation.*

УДК 339.542

**Довлетов К.**

преподаватель кафедры экономика и право

Туркменский государственный институт экономики и управления

(г. Ашхабад, Туркменистан)

**Хотджаев А.**

студент факультета экономики

Туркменский государственный институт экономики и управления

(г. Ашхабад, Туркменистан)

## **ВСЕМИРНЫЕ ТОРГОВЫЕ ОРГАНИЗАЦИИ СОТРУДНИЧЕСТВА**

*Аннотация:* в этой статье представлен краткий обзор всемирных торговых организаций сотрудничества, а также ведена информация об их некоторые полезных и влиятельных сторонах для поддержания стабильности экономики государства.

*Ключевые слова:* торговля, организация, учреждение, механизм, сотрудничество, тариф, опыт.

Всемирная торговая организация (ВТО), созданная в 1995 году, заменила собой Генеральное соглашение по тарифам и торговле (ГАТТ) в качестве единственного международного органа, занимающегося глобальными правилами торговли между государствами. Она не является специализированным учреждением, но у нее существуют механизмы и практика сотрудничества с Организацией Объединенных Наций.

Задачи ВТО состоят в оказании помощи в упорядочении процесса торговли в рамках системы, основанной на определенных правилах; объективном урегулировании торговых споров между правительствами;

---

организации торговых переговоров. В основе этой деятельности лежат 60 соглашений ВТО — основные правовые нормы политики международной коммерции и торговли. Принципы, на которых основаны эти соглашения, включают отсутствие дискриминации (режим наиболее благоприятствуемой нации и положение о национальном режиме), более свободные условия торговли, поощрение конкуренции и дополнительные положения для наименее развитых стран. Одной из целей ВТО является борьба с протекционизмом.

Со времени своего создания деятельность ВТО служила форумом для успешных переговоров об открытии рынков в области телекоммуникаций, информационно-технологического оборудования и финансовых услуг. Она участвовала в урегулировании более 200 торговых споров и продолжает наблюдать за выполнением соглашений, достигнутых во время Уругвайского раунда всемирных торговых переговоров 1986–1994 гг. В 2001 году в Дохе (Катар) ВТО начала новый раунд многосторонних торговых переговоров, известных как Повестка дня в области развития, принятая в Дохе.

Это может показаться несколько претенциозным, и было бы некорректно ожидать слишком много. Тем не менее, система действительно способствует международному миру, и если мы понимаем причины, у нас есть четкое представление о том, что система делает на самом деле.

Мир отчасти является результатом функционирования двух наиболее фундаментальных принципов торговой системы: беспрепятственное движение торговых потоков и предоставление странам конструктивной и справедливой платформы для рассмотрения споров по вопросам торговли. Это также результат международного доверия и сотрудничества, порождаемых и укрепляемых системой.

С ростом торговых объемов, расширением ассортимента товаров, а также увеличением числа стран и торговых компаний, есть определенная вероятность того, что споры все же будут возникать. Система ВТО помогает разрешать споры мирным и конструктивным путем.

---

Однако существует и обратная сторона процессов либерализации и расширения торговли. Расширение торговых потоков означает большую вероятность возникновения споров.

### СПИСОК ЛИТЕРАТУРЫ:

1. Пурлиев Б.Г., Рахманова Е.Г., Мелаева М.Б. Международное экономическое сотрудничество. Научно-производственный справочник. - А.: Наука, 2012.
2. Пурлиев Б.Г., Рахманова Е.Г., Мелаева М.Б. Развитие науки и инноваций в Туркменистане. Научно-практическое руководство. А.: - Наука, 2012.

#### **Dovletov K.**

Turkmen State Institute of Economics and Management  
(Ashgabat, Turkmenistan)

#### **Hotjayev A.**

Turkmen State Institute of Economics and Management  
(Ashgabat, Turkmenistan)

### WORLD TRADE COOPERATION ORGANIZATIONS

***Abstract:** this article provides a brief overview of the cooperation of world trade organizations, as well as information about some of their useful and influential aspects in maintaining the stability of the state's economy.*

***Keywords:** trade, organization, institution, mechanism, cooperation, tariff, experience.*



УДК 33

**Довлетов К.**

преподаватель кафедры экономика и право

Туркменский государственный институт экономики и управления

(г. Ашхабад, Туркменистан)

**Хотджаев А.**

студент факультета экономики

Туркменский государственный институт экономики и управления

(г. Ашхабад, Туркменистан)

## **ПРИНЦИПЫ ГОСУДАРСТВА В ОБЕСПЕЧЕНИИ ЭКОНОМИЧЕСКОЙ БЕЗОПАСНОСТИ ТУРКМЕНИСТАНА**

*Аннотация:* в этой статье представлен краткий обзор принципах государства в обеспечении экономической безопасности Туркменистана, а также введен обзор о достижении развития экономики Туркменистана.

*Ключевые слова:* принцип, государство, безопасность, регион, благотворительность, политика, конституция, национальность, особенность.

В отличие от других стран региона, Туркменистан имеет уникальное природное, экономическое и геополитическое положение. Независимый, нейтральный Туркменистан, обладающий богатыми подземными и наземными сырьевыми ресурсами, расположенный в уникальной геополитической зоне, самостоятельно проводит свою внутреннюю и внешнюю политику в соответствии со своим национальным духом. С момента своего создания Туркменистан привержен принципам мира, благотворительности, дружбы и сотрудничества, которые очень важны для современного мира, и принял их в качестве основного принципа своей внутренней и внешней политики. Наш

главный закон – Конституция, закрепляющая национальные особенности туркмен и правовые нормы его уникального общества. Сегодня будет верно, если сказать, что это явная гарантия независимости, нейтралитета, демократии, светских взглядов, тем более, согласия, сопереживания, стабильности, развития, единства, свободы, борьбы за эффективный труд. Постановка такой целевой задачи перед рыночной экономикой страны требует решения ряда задач, к числу этих задач относятся разработка комплекса законодательства, решение задачи стабильности и перехода к рыночной экономике, создание системы регулирования и ее эффективное использование. разработка конкретной системы обеспечения безопасности населения, состоящей из обучения, повышения культуры и дисциплины труда, обеспечения высокого уровня организации производства и размещения, установления разумного баланса отраслевого разделения труда. Туркменистан обладает мощными экономическими, природными и образовательными возможностями для поднятия уровня жизни своего народа до уровня развитых стран мира и обеспечения его качества жизни. В ее основе лежит государственное устройство с национальным характером и особенностями, сформировавшееся еще в древние исторические времена и тесно связанное с жизненным опытом. Его самое ценное сокровище – защита людей и их достоинства.

Национальная экономика – это экономика, которая существует внутри любой страны. Для достижения развития экономики Туркменистана:

- темпы роста экономики должны увеличиваться из года в год;
  - перерабатывать сырье и производить готовую продукцию;
  - создавать новые рабочие места;
  - увеличить количество и качество товаров;
  - курс валюты должен быть повышен
- Целью развития Туркменистана

является увеличение производства валового продукта на душу населения, то есть увеличение реального продукта. Это, конечно, приведет к повышению уровня жизни народа, увеличению материального производства и будет соответствовать принципам удешевления. Это поможет удовлетворить новые

---

потребности и решить социально-экономические проблемы в стране и на международном уровне. Эти важные, позитивные тенденции проявляются в той или иной форме во всех отраслях экономики страны.

### СПИСОК ЛИТЕРАТУРЫ:

1. Пурлиев Б.Г., Рахманова Е.Г., Мелаева М.Б. Развитие науки и инноваций в Туркменистане. Научно-практическое руководство. А.: - Наука, 2012.
2. Пурлиев Б.Г., Рахманова Е.Г., Мелаева М.Б. Международное экономическое сотрудничество. Научно-производственный справочник. - А.: Наука, 2012.

#### **Dovletov K.**

Turkmen State Institute of Economics and Management  
(Ashgabat, Turkmenistan)

#### **Hotjayev A.**

Turkmen State Institute of Economics and Management  
(Ashgabat, Turkmenistan)

### **THE PRINCIPLES OF THE STATE IN ENSURING THE ECONOMIC SECURITY OF TURKMENISTAN**

***Abstract:** this article provides a brief overview of the principles of the state in ensuring the economic security of Turkmenistan, and also provides an overview of the achievement of economic development in Turkmenistan.*

***Keywords:** principle, state, security, region, charity, politics, constitution, nationality, peculiarity.*

---

УДК 33

**Епихина В.А.**

магистрант

Институт сферы обслуживания и предпринимательства (филиал)

Донской государственный технический университет

(г. Шахты, Россия)

**Научный руководитель:**

**Дегтярёва Т.В.**

канд. экон. наук, доцент

Институт сферы обслуживания и предпринимательства (филиал)

Донской государственный технический университет

(г. Шахты, Россия)

## **ВЛИЯНИЕ ИННОВАЦИОННЫХ ТЕХНОЛОГИЙ НА РЫНОК ПРИКЛЮЧЕНЧЕСКОГО ТУРИЗМА**

***Аннотация:** в данной статье актуализируется важность внедрения инновационных технологий на рынке приключенческого туризма. На основе диаграммы, представленной из отчёта Research Dive по рынку приключенческого туризма, был проведён анализ развития рынка на прогнозируемые годы, а также были описаны основные инновационные технологии, способствующие его развитию.*

***Ключевые слова:** приключенческий туризм, рынок, инновации, приключенческое путешествие, искусственный интеллект.*

Приключенческий туризм представляет собой форму нишевого туризма, при которой путешественник исследует природные и отдаленные районы, сталкиваясь с различными непредсказуемыми событиями. Приключенческий туризм стремительно развивается среди туристов, которые

---

любят необычное времяпрепровождение, в отличие от тех, кто предпочитает типичный пляжный отдых [1, с. 6].

Приключенческое путешествие – это одновременно и путешествия в сельскую местность, и экспедиции на Северный полюс, пешие прогулки по укромным уголкам Земли, исследование дикой природы, и путешествия за пределы зоны комфорта. Участие в приключенческих видах спорта является хорошей возможностью для воссоединения с природой и установкой более тесных связей с дикой природой. Приключенческие путешествия особо популярны среди взрослого населения, поскольку такие виды туров обычно предполагают получение острых ощущений, испытание волнения и новых впечатлений. Это основные факторы, которые способствуют дальнейшему росту рынка в прогнозируемые годы. Также следует отметить, что постоянное внедрение передовых технологий окажет положительное влияние на клиентскую базу, а также привлечёт новых клиентов. К таким инновационным технологиям можно отнести различные интернет программы или искусственный интеллект. Новые технологии собирают информацию о том, как путешественники проводят отпуск и принимают решения, позволяя туристическим компаниям лучше охватывать свои целевые рынки [2].

Так, среди туроператоров набирают популярность чат-боты с искусственным интеллектом, которые способны предоставить необходимую информацию, касающуюся бюджета путешествия, приключенческой деятельности, доступных туров и т.д. Персонализация и индивидуальное обслуживание клиентов – задача, с которой чат-боты в состоянии справиться не хуже, чем люди, по мнению туроператоров. Также, не менее распространённой среди новшеств в сфере приключенческого туризма является внедрение виртуальной реальности, которая открывает новые возможности получить реалистичный визуальный опыт приключенческих мероприятий и природных окрестностей. Отличительной чертой виртуального приключенческого туризма является его доступность, так как он не требует специальной подготовки.

В зависимости от видов приключенческого туризма его разделяют на две категории: мягкий и жёсткий. Высокий уровень риска характеризует приключенческий туризм жёсткого типа. К данной категории можно отнести такие виды приключенческой деятельности как альпинизм, свободное падение, хайлайнинг и т.д. Инновации, способные вывести данный вид туризма на новый уровень также не стоят на месте, примером тому является изобретение мини-подводной лодки, используемой в туристских целях, которая представляет собой погружаемый в воду аппарат, вместимость которого рассчитана на 2-4 человека. Целью данной инновационной технологии можно назвать организацию станций подводного туризма, что привлечёт поток людей, жаждущих испытать острые ощущения. Другим примером технологической инновации является изобретение джет-паков (сверхлегкие летательные аппараты Martin Jetpack), которые уже активно применяются в турах приключенческого характера и вызывают высокий интерес среди туристов [3]. К инновациям в данной сфере также можно отнести усовершенствование устройств систем безопасности, что позволит туристу чувствовать себя защищенным во время экстремальной деятельности.

Мягкий тип приключенческого туризма обычно не предполагает наличие риска, однако в некоторых видах деятельности присутствует риск низкого уровня. Данная категория не обязывает туриста иметь специальные навыки, обычно мягкие приключенческие путешествия проводятся под руководством гидов, таким образом, требуя от туриста лишь базовые умения. Например, роботы-путешественники помогут достичь эффекта присутствия в отдаленных местах с помощью специальных устройств. Такая технология называется «телеприсутствие» и активно уже применяется для посещения выставок, присутствия на конференциях и квестах или виртуальных прогулках.

Исследуем диаграмму из отчёта по рынку приключенческого туризма Research Dive изображённую на рисунке 1 [4].

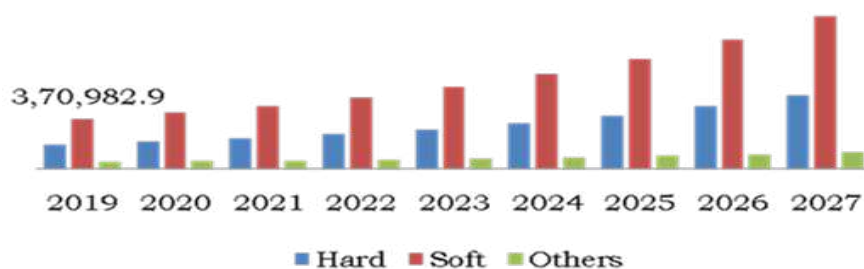

**Рис. 1.** Рынок приключенческого туризма по типу (жесткий, мягкий, другие)

Диаграмма иллюстрирует, что на рынке приключенческого туризма в 2019 году наибольшую популярность занимала категория «мягкого» типа приключенческого туризма, которая составила 60,9% доли выручки по данным Research Dive. Анализ прогноза развития рынка приключенческого туризма показал устойчивый тренд преобладания «мягкого» типа. Рост подсегмента «мягкого» типа приключенческого туризма обусловлен более низкими рисками и минимальными требованиями к опыту. «Мягкие» приключенческие путешествия значительно наберут популярность в ближайшие 10 лет, поскольку молодые люди, которые однажды отправились в путешествие, выбрав данный тип путешествий, как правило, отдают ему предпочтение снова и снова.

Внедрение инновационных технологий, безусловно, будет стимулировать рост рынка приключенческого туризма в анализируемый период. Они должны быть направлены на минимизацию потенциальных рисков, что позволит сделать турпродукты для «мягкого типа» приключенческого туризма более доступными.

### СПИСОК ЛИТЕРАТУРЫ:

1. Irfan, A., Abhishek, R. (2018). Study of the Prominent Factors Influencing Adventure Tourism. International Journal of Business and Management Invention, p. 6-10.



- 
2. ATTA Eye on the Industry: Trip-Planning Artificial Intelligence, a Greening Planet, and the Experience Economy [Электронный ресурс]. URL: <http://www.adventuretravelnews.com/eye-on-the-industry-trip-planning-artificial-intelligence-a-greening-planet-and-the-experience-economy> (дата обращения: 06.11.23).
  3. Naked Science 5 технологий, которые изменят туризм в будущем [Электронный ресурс]. URL: <https://naked-science.ru/article/top/5-tehnologiy-kotorye-izmenyat-turizm-v?ysclid=looa55j1ke77622921> (дата обращения: 07.11.23).
  4. Research Dive Adventure Tourism Market Report [Электронный ресурс]. URL: <http://www.researchdive.com/8340/adventure-tourism-market> (дата обращения: 06.11.23).

**Epikhina V.A.**

Don State Technical University  
(Shakhty, Russia)

**Scientific advisor:**

**Degtyareva T.V.**

Don State Technical University  
(Shakhty, Russia)

## **THE IMPACT OF INNOVATIVE TECHNOLOGIES ON THE ADVENTURE TOURISM MARKET**

***Abstract:** this article highlights the importance of introducing innovative technologies in the adventure tourism market. Based on the diagram presented from the Research Dive report on the adventure tourism market, an analysis of the market development for the projected years was carried out, and the main innovative technologies contributing to its development were described.*

***Keywords:** adventure tourism, market, innovation, adventure travel, AI.*

---

**УДК 631**

**Естурлиева А.И.**

кандидат экономических наук,

ассоциированный профессор кафедры «Экономика»

Каспийский университет технологии и инжиниринга имени Ш. Есенова

(г. Актау, Казахстан)

**Жумабекова Г.Ж.**

кандидат экономических наук,

ассоциированный профессор кафедры «Экономика»

Каспийский университет технологии и инжиниринга имени Ш. Есенова

(г. Актау, Казахстан)

**Жайлаубаева Ж.А.**

старший преподаватель,

докторант кафедры «Экономика»

Каспийский университет технологии и инжиниринга имени Ш. Есенова

(г. Актау, Казахстан)

## **ЭКОНОМИЧЕСКАЯ ЦЕЛЕСООБРАЗНОСТЬ ПЕРЕРАБОТКИ МОРСКИХ ВОДОРΟΣЛЕЙ В АГРОПРОМЫШЛЕННОМ КОМПЛЕКСЕ**

*Аннотация:* в работе приведены ряд факторов доказывающих полезность и экономическую целесообразность переработки морских водорослей с целью производства продукции растениеводства и корм для животноводства, что дает возможность развития агропромышленного комплекса регионов с морскими ресурсами.

*Ключевые слова:* морские ресурсы, агропромышленный комплекс, переработка, полезные свойства, новые виды агропродуктов.

Весьма важный экономический потенциал имеет переработка морских водорослей именно в агропромышленном комплексе. Внедрение данной технологии в производство продукции агропромышленного комплекса может дать возможность для создания новых отраслей промышленности, создание новых рабочих мест и развитие регионов, связанных с морскими ресурсами. Кроме того, обработка водорослей сможет содействовать улучшению природоохранной условия в морских водах за счет ликвидации избыточных водорослей и сокращения антропогенного влияния на природу.

Чтобы определить экономическую эффективность данной технологии, исследуются технологические аспекты переработки, спрос рынка на продукцию из водорослей, производственные затраты и себестоимость сырья. На успех внедрения технологии переработки морских ресурсов в долгосрочной перспективе может повлиять устойчивость и социальная ответственность, в связи с этим необходимо учесть экологические и социальные аспекты.

Актуальность переработки морских водорослей в агропромышленном комплексе заключается в возрастающей необходимости в продукции растениеводства, экологической устойчивости, богатом содержании биоактивных веществ, возможности использования в различных отраслях и в развитии биотехнологий и технологических процессов.

С каждым годом возрастает количество людей, предпочитающих растительные продукты, увеличился интерес к морским водорослям, которые очень богаты полезными свойствами. Морские водоросли представляются экологичным и постоянным источником сырья. Их культивация не требует огромных объемов пресной воды или плодородной почвы, что очень существенно в условиях ограниченности природных ресурсов.

Морские водоросли богаты белками, витаминами, минералами и полезными жирными кислотами, что придает им большое значение в питании. Применение в производстве удобрений для сельского хозяйства и биотоплива, в косметологии, медицине, фармацевтике и пищевой промышленности использование морских водорослей очень актуально.

---

Развивая технологию переработки морских водорослей, появляется возможность создания новых продуктов, у которых высокая добавленная стоимость. Появляется возможность повышения конкурентоспособности регионов с морскими ресурсами. Развитие переработки морских водорослей способствует развитию и диверсификации экономики регионов, где они произрастают.

Технологические инновации, разработка новых продуктов, использование всего спектра полезных компонентов морских водорослей, экологические аспекты, проведение исследований по биотехнологическим процессам, а также интеграция в циклы устойчивого производства относятся к новизне переработки морских водорослей.

Как оказалось из водорослей можно производить разные виды биотоплива, органические полупродукты с ценными свойствами, в последствии из них создать лекарственные препараты.

Кроме того, исторически после измельчения механическим путем водоросли используются как продукты питания или в виде добавок в блюда различного рода. В составе водорослей содержится различные виды масел, белков, полисахариды.

В таблице 1 приведены сравнительные показатели белков в водорослях и в других видах продуктов питания. По данным можно увидеть, что, используя водоросли как сырье для производства белковых продуктов появляется возможность создания новых видов продукции для преодоления дефицита белковых продуктов.

Таблица 1. Содержание белков в водорослях сравнительно с другими видами продуктов питания

№	Продукты питания	Белки на 100 г	Отношение цен к водорослям	Отношение цен производства аминокислот
1	Водоросли <i>Spirulina</i>	66	1	1
2	Яйца	13,2	8,23	5,1
3	Молоко	3,3	10,97	6,19
4	Картофель	1,3	45,28	26,56
5	Лук	1,2	48,30	46,30
6	Баранина	18,50	11,75	6,31

Таблица 2 – Содержание белков, углеводов и липидов (жиры) в различных видах водорослей

№	Виды водорослей	Белки	Углеводы	Липиды
1	<i>Spirulina platensis</i>	46-63	8-14	4-9
2	<i>Chlorella vulgaris</i>	51-58	12-17	14-22
3	<i>Anabaena cylindrica</i>	45-56	25-30	4-7
4	<i>Euglena gracilis</i>	39-61	14-18	14-20

В таблице 2 для сравнения приведено содержание белков, углеводов и липидов (для производства биотоплива) в различных видах водорослей (% на сухой остаток).

Прогрессивные технологии обработки морских водорослей включают в себя использование современных технологий, подобных экстракции биоактивных веществ, ферментации, моляльной агробиологии и иные биотехнологические подходы. Исследование и разработка ориентирована на создание новых продуктов, включительно многофункциональные добавки, косметические средства, биодобавки к кормам, а также биопродукты для пищевой индустрии.

Многочисленные исследования сейчас ориентированы на максимальное применение всех нужных компонентов в водорослях, включительно белков, витаминов, минералов, полисахаридов и антиоксидантов.

Нововведение заключается в разработке экологично стабильных способов культивации и переработки морских водорослей с минимизацией влияния на морской мир. Новые способы биотехнологического возделывания морских

водорослей, включительно ферментации и ферментативный гидролиз, выявляют новый потенциал в создании высокоэффективных провиантов. А также, интеграция обработки морских водорослей в циклы стабильного производства, дает возможность употребления остатков для производства удобрений, биогаза и других продуктов.

В целом, переработка морских водорослей связана с использованием передовых технологий, учетом экологических аспектов и созданием инновационных продуктов с высокой добавленной стоимостью.

В целом, переработка морских водорослей в АПК представляет собой перспективное направление, которое сочетает в себе экологическую, экономическую и социальную значимость.

### **СПИСОК ЛИТЕРАТУРЫ:**

1. Тхан Тайк Физико-химические свойства и антиокислительная активность каротиноидов и хлорофиллов из морских водорослей – М.: Российский химико-технологический университет имени Д. И. Менделеева. – 2017.- 25 с.
2. Осовская И.И., Приходько А.А. Морские водоросли. Применение в биотехнологии //Учебное пособие. Высшая школа технологии и энергетики
3. СПбГУПДТ, 2020. С. 39-58.
4. Направленное подведение лекарственных препаратов при лечении онкологических заболеваний. Под редакцией А.В.Бойко, Л.И.Корытовой, Н.Д.Олтаржевской. – М.: МК, 2013. – 200 с.
5. Ayhan Demirbas, Use of algae as biofuel sources, Energy Conversion and Management, Volume 51, Issue 12, December 2010.
6. Sh.shaishow and Coworkers. Biohydrogen from algae: fuel of the future. Int.Res.J. of Environment Sci. 2013, V.2 (4). 44-47.
7. J.Singh. Renewable and sustainability energy. Reviews 14 (2010), 2596-2610.

**Zhumabekova G.Zh.**

Caspian University of Technology and Engineering named after Sh. Yessenov  
(Aktau, Qazqstan)

**Yesturliyeva A.I.**

Caspian University of Technology and Engineering named after Sh. Yessenov  
(Aktau, Qazqstan)

**Zhailaubayeva Zh. A.**

Caspian University of Technology and Engineering named after Sh. Yessenov  
(Aktau, Qazqstan)

## **ECONOMIC FEASIBILITY OF PROCESSING SEA ALGAE IN THE AGRICULTURAL COMPLEX**

***Abstract:** the work presents a number of factors proving the usefulness and economic feasibility of processing seaweed for the purpose of producing crop products and feed for livestock, which makes it possible to develop the agro-industrial complex of regions with marine resources..*

***Keywords:** marine resources, agro-industrial complex, processing, beneficial properties, new types of agricultural products.*



УДК 33

**Иванова Д.Н.**

Новосибирский государственный технологический университет

(г. Новосибирск, Россия)

**Научный руководитель:**

**Лямзин О.Л.**

доцент кафедры маркетинга и сервиса

Новосибирский государственный технологический университет

(г. Новосибирск, Россия)

**ИНСТРУМЕНТЫ ПРОДВИЖЕНИЯ  
БРЕНДА ПРОМЫШЛЕННОГО ПРЕДПРИЯТИЯ  
НА РЫНКЕ РЕКЛАМНЫХ УСЛУГ**

*Аннотация:* в условиях быстроизменяющихся потребительских предпочтений рынка компаниям необходимо адаптироваться к новым реалиям, чтобы сохранить свою жизнеспособность. Одна из форм адаптации: трансформация стратегии продвижения бренда предприятия, путем добавления новых инструментов или модификации уже используемых. В рамках данной статьи будут рассмотрены базовые инструменты и особенности продвижения бренда на рынке рекламных услуг с потребительской точки зрения.

*Ключевые слова:* продвижение, бренд, трансформация.

В теории и практике рекламы продвижение бренда призвано обеспечить увеличение доходов компании и выгодную позицию на рынке в условиях жесткой конкуренции. Именно бренд определяет отношение потребителей и успех в бизнесе компании в целом, поэтому стратегия продвижения бренда всегда должна находиться в зоне приоритетного внимания владельцев бизнеса и руководителей компании, а задача специалистов –

разработка правильного инструментария и коммуникационной кампании по продвижению бренда. Бренд – один из наиболее важных активов в арсенале любого участника рыночных отношений. Помимо этого, бренд является одним из наиболее важных аспектов инвестирования для современных компаний [3].

Продвижение рекламного продукта – это комплексная, масштабная работа по созданию имиджа, рекламированию и раскрутке бренда, формированию целевой аудитории – заказчиков компании и привлечению внимания к ее предложениям.

Так по данным Ассоциации коммуникационных агентств России (АКАР), в 2021 г. расходы на рекламу в России в средствах ее распространения представлены на рисунке 1 [1].

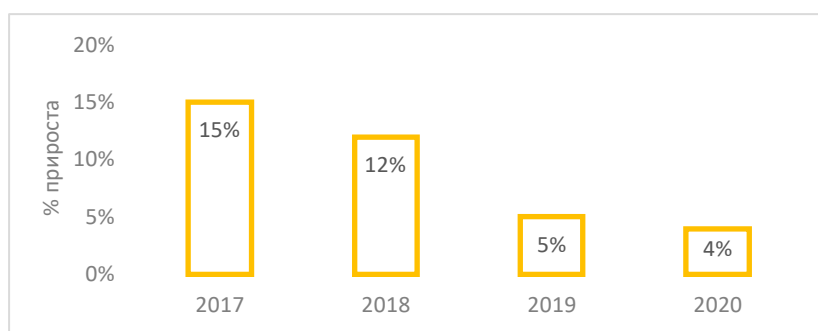

**Рис. 1.** Динамика расходов на рекламу в 2017-2020 гг.

На данный момент уже нет сомнений в том, что классические каналы продвижения бренда уже не действуют на сегодняшнего потребителя. А все потому, что изменился не только рынок, но и потребитель. Какие же изменения произошли со стороны рынка и потребителя? В настоящий момент рынок перенасыщен товарами, брендами. Товаров и услуг много и предприятиям приходится, как-то выкручиваться, чтобы предложить уже и так избалованному потребителю то, что он никогда не видел, не пробовал, не испытывал и сделать это так, чтобы купили именно их уникальный товар или услугу.

---

Что же касается потребителя? Потребитель стал избалованным, часто ленивым ребенком. И да это сейчас не просто сравнение, попробую объяснить почему.

Во – первых, жизнь потребителя стала проще за счет появления смартфона и других технических средств. Раньше мы не могли купить вещь за пару кликов в интернет-магазине, оформить рассрочку, найти любую информацию об организации.

Во – вторых, вспомните, когда вы последний раз реально вслушивались, в рекламу по телевизору или по радио. И тут повиснет пауза, как минимум на минуту. Часто намного важнее визуальная составляющая продукта или услуги. Он видит ее везде достаточно лишь зайти интернет: в социальных сетях, например Instagram, тематических статьях и пабликах, на фото знаменитых людей. Сейчас, когда мы видим сочный бургер мы больше верим картинке, чем тому, что товар представляет на самом деле. А бренды всячески это используют везде и всюду [2].

Так как же быть предприятию, чтобы представить свой бренд в самом лучшем свете для потенциального потребителя. Ответ на поверхности: нужно продвигаться онлайн.

Взгляд на базовые инструменты интернет-маркетинга, которые целесообразно использовать как элемент системы распределения продукции на промышленном предприятии, приведён на рисунке 2.

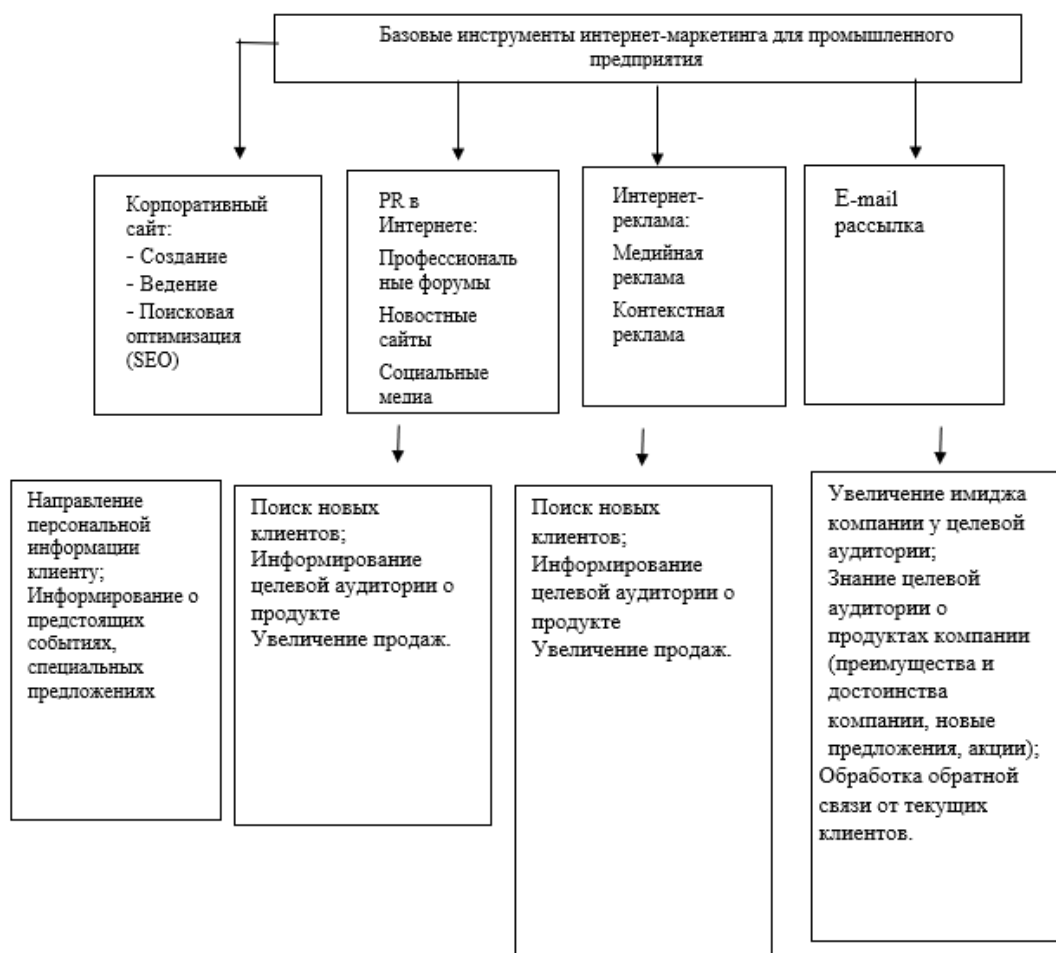

**Рис. 2.** Базовые инструменты интернет-маркетинга и основные задачи, решаемые их использованием

В основном предприятия отходят от классических инструментов продвижения бренда таких как ТВ, радио, наружная реклама. И все чаще обращаются к инструментарию интернет - продвижения. Так выше был приведен рисунок 2, на котором представлены базовые инструменты интернет-продвижения, по моему мнению, применимые фактически для каждого предприятия, действующего на рынке в настоящий момент времени.

Таким образом, выбор инструментов продвижения является одной из составляющих успешной деятельности и, в частности, «выживания» предприятия в условиях жесткой конкуренции.

---

## СПИСОК ЛИТЕРАТУРЫ:

1. Динамика и структура рекламного рынка [Электронный ресурс]. – Режим доступа: <https://www.akarussia.ru/> (дата обращения 15.10.2023)
2. Продвижение бренда в социальных сетях [Электронный ресурс]. Режим доступа: <http://fb.ru/article/43033/prodvijenie-brenda-v-sotsialnyih-setyah>. (дата обращения 16.10.2023)
3. Реклама в бизнесе: учебное пособие / Под ред. Л.П.Дашкова. – М.: Информационно-внедренческий центр «Маркетинг», 2015. – 314 с.
4. Брендинг / ребрендинг. Создание инструментов продвижения [Электронный ресурс]. – Режим доступа: [http://fineday.ru/brending\\_rebranding.html](http://fineday.ru/brending_rebranding.html) (дата обращения 21.10.2023 г.).

**Ivanova D.N.**

Novosibirsk State Technological University  
(Novosibirsk, Russia)

**Scientific advisor:**

**Lyamzin O.L.**

Novosibirsk State Technological University  
(Novosibirsk, Russia)

## **TOOLS FOR PROMOTING THE BRAND OF AN INDUSTRIAL ENTERPRISE IN THE ADVERTISING SERVICES MARKET**

***Abstract:** in the conditions of rapidly changing consumer preferences of the market, companies need to adapt to new realities in order to maintain their viability. One of the forms of adaptation: transformation of the company's brand promotion strategy by adding new tools or modifying already used ones. Within the framework of this article, the basic tools and features of brand promotion in the advertising services market from a consumer point of view will be considered.*

***Keywords:** promotion, brand, transformation.*

---

УДК 658.5

**Коваленко О.В.**

магистрант кафедры Менеджмент  
Московский университет имени С.Ю. Витте  
(г. Москва, Россия)

**Научный руководитель:**

**Климова Е.Ю.**

канд. экон. наук, доцент кафедры Менеджмент  
Московский университет имени С.Ю. Витте  
(г. Москва, Россия)

## **ОБ ОСОБЕННОСТЯХ ФОРМИРОВАНИЯ ИННОВАЦИОННОЙ СТРАТЕГИИ МАЛОГО ПРЕДПРИЯТИЯ В ЭКОТУРИЗМЕ**

*Аннотация:* в работе реализовано формирование инновационной стратегии малого предприятия в экотуризме в три этапа на основе методов Space, Swot и сбалансированной системы показателей. Разработка доведена до практической реализации с использованием процессного подхода в управлении в среде пакета бизнес-моделирования “Business Studio”.

*Ключевые слова:* Space анализ, SWOT анализ, бизнес-процесс, инновации, стратегическая карта, показатели, пакет Business Studio.

Рынок экотуризма постоянно меняется и развивается поэтому возрастает необходимость развития инноваций. Типичными проблемами малых предприятий (МП), работающих в сфере экотуризма, являются определенные проблемы и ограничения, связанные с разработкой и внедрением инновационных стратегий: финансовые и экологические ограничения, недостаточная осведомленность клиентов, текучесть кадров и их низкая профессиональная подготовка, проблемы в логистике и т.п. Для малых

предприятий особенно важно быть конкурентоспособными и привлекать клиентов, а для этого необходимо постоянно реализовывать новые идеи и нововведения.

Учитывая сложности в выборе инновационной стратегии предлагается выполнить ее формирование в несколько этапов. *На первом этапе* с помощью Space-анализа удастся достаточно быстро произвести выбор стратегии развития предприятия в зависимости от конкретной сложившейся обстановки на основе построения графика стратегического положения (*полигона SPACE-матрицы*) в системе координат четырех групп факторов: стабильности обстановки (СО), промышленного потенциала (ПО), конкурентных преимуществ (КП) и финансового потенциала (ФС) (рис. 1).



Рис. 1. Полигон SPACE-матрицы

На основе построенного полигона стратегическое состояние компании определяется как *конкурентное*, то есть его продукция (услуги) являются конкурентоспособными в условиях нестабильного рынка.

*Следующим этапом* является применение метода Swot для анализа сильных и слабых сторон малого предприятия на основе формирования матрицы стратегических мероприятий, которая дает возможность понять конкурентные

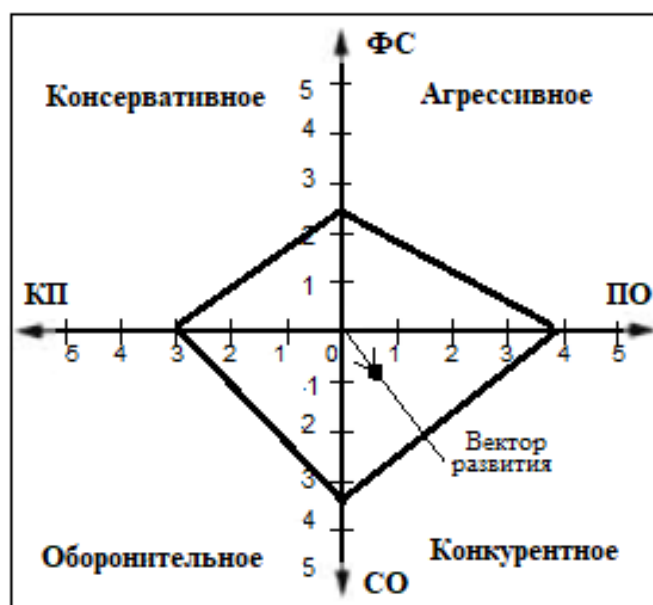

преимущества, возможности для роста и развития, а также потенциальные риски и проблемы, с которыми могут столкнуться предприятия экотуризма. Анализ полученных результатов применения двух методов Space и Swot для реализации инновационной стратегии уже позволяет определить ‘узкие’ места в системе управления эко-предприятием. Решающим здесь является использование на *третьем этапе* методологии сбалансированной системы показателей (ССП или BSC), которая обеспечивает перераспределение стратегической цели предприятия в виде подцелей по всем подразделениям (перспективам) (рис. 2).



Рис. 2. Стратегическая карта для реализации инновационной стратегии МП

Для успешной реализации подцелей для каждой из них формируется соответствующий бизнес-процесс, к которым “привязываются” показатели, исполнители и владелец процесса. Поэтому третий и заключительный этап формирования инновационной стратегии заключается в переходе к процессному подходу в управлении со всеми присущими ему достоинствами, в том числе обеспечение инновационных предприятий стратегическим управлением на значительном временном интервале [2].

При выполнении работ по формированию инновационной стратегии МП в среде пакета бизнес-моделирования “Business Studio” имеется возможность реализовать механизм “привязки” исполнителей и показателей для каждого бизнес-процесса с помощью Окна свойств (рис. 3).

Контроллинг Свойства модели	
Название:	А3.1 Управление повышением квалификации
Содержание деятельности:	Процесс прохождения курсов повышения квалификации сотрудниками предприятия
Начало:	Формирование приказа на прохождение курсов
Результат:	Закрытие акта оказания услуг
Требования к срокам:	Договорные
Комментарий:	X [...]
Текущий статус:	X Версия: 1.1, В работе, 09.05.2021, Alex [...]
....	
Субъекты   Нормативно-справочные документы   <b>Показатели</b>   Программные продукты   Оперативные	
*Показатель	▼ Тип показателя процесса
Количество повысивших квалификацию	Функционирование
▶ Количество инцидентов	Результативность

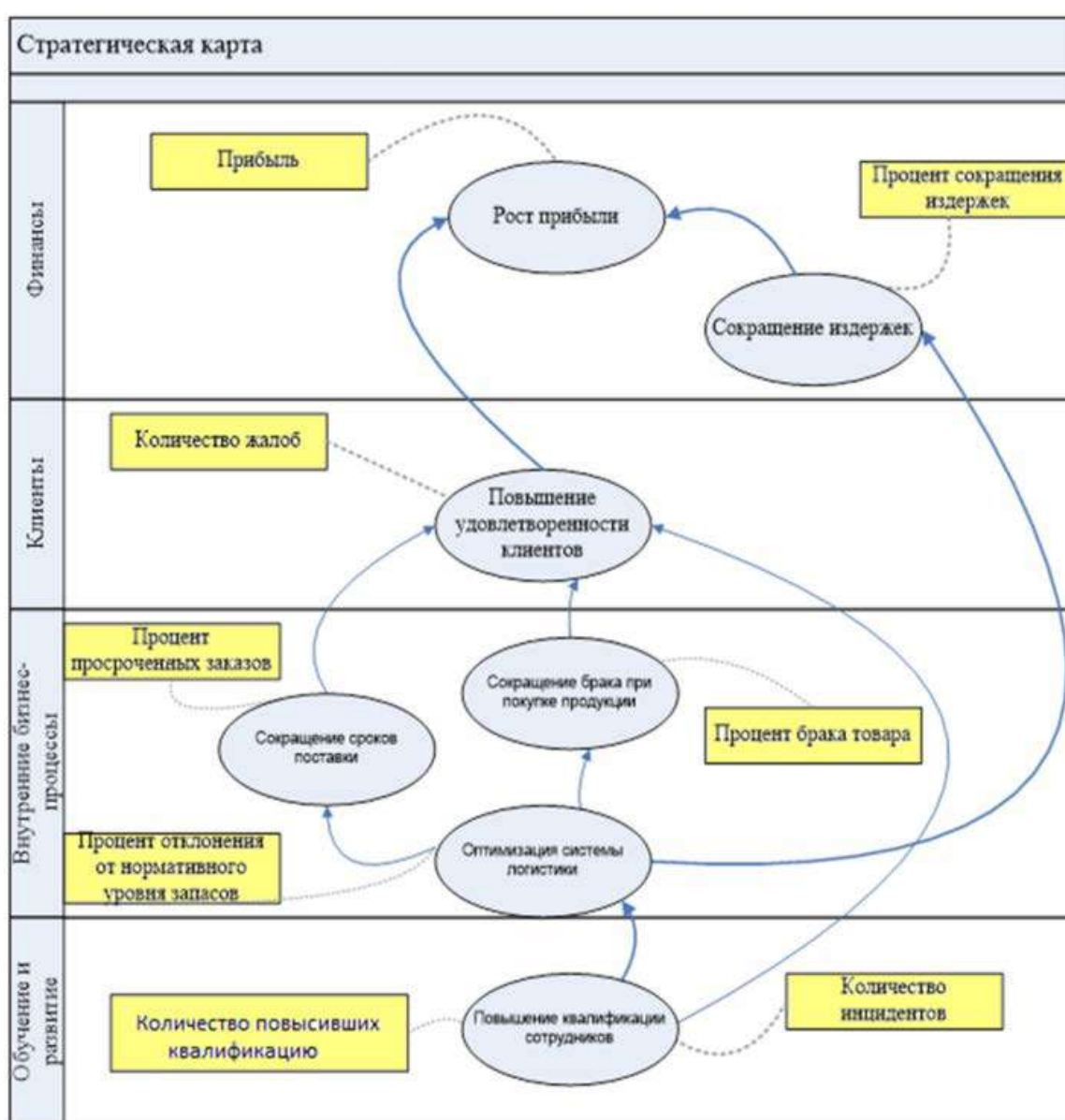
**Рис. 3.** Окно свойств бизнес-процесса  
“Повышение квалификации сотрудников”

В окне свойств заносится и другая информация, которая необходима для обеспечения автоматической генерации четырех видов регламентной документации: должностные инструкции, положение о подразделении, регламенты бизнес-процессов и матрицы ответственности.

Таким образом, интеграция методов SPACE, SWOT и BSC позволяет не только сформировать инновационную стратегию малого предприятия в экотуризме, но и успешно реализовать этот проект на практике на основе процессного подхода в управлении.

### СПИСОК ЛИТЕРАТУРЫ:

1. Момин А. Анализ TOWS: структура и как она работает в четыре этапа – 2021. – С. 1-6. - URL: <https://pestleanalysis.com/tows-analysis/> (дата обращения 17.10.2023).
2. Трифонов Ю. В., Трифонов В. Ю., Брыкалов С. М. Процессный подход при идентификации рисков организации // Экономика, предпринимательство и право. – 2020. – Т. 10. – №. 12. – С. 3139-3148.

**Kovalenko O.V.**

Moscow University named after S.Yu. Witte

(Moscow, Russia)

**Scientific advisor:**

**Klimova E.Yu.**

Moscow University named after S.Yu. Witte

(Moscow, Russia)

## ABOUT THE FEATURES OF FORMING AN INNOVATIVE STRATEGY FOR A SMALL ENTERPRISE IN ECOTOURISM

***Abstract:** the paper involves the formation of an innovative strategy for a small enterprise in ecotourism in three stages based on the Space, Swot and balanced scorecard methods. The development was brought to practical implementation using a process approach to management in the environment of the business modeling package “Business Studio”.*

***Keywords:** Space analysis, SWOT analysis, business process, innovation, strategic map, indicators, Business Studio package.*

УДК 33

**Кондратенко Д.С.**

магистр 2 курса

Тюменский индустриальный университет

(г. Тюмень, Россия)

**Научный руководитель:**

**Малютина Т.В.**

канд. экон. наук, доцент, доцент кафедры

менеджмента в отраслях ТЭК

Тюменский индустриальный университет

(г. Тюмень, Россия)

**РАЗВИТИЕ ИНЖЕНЕРНО-ТЕХНИЧЕСКИХ  
СРЕДСТВ ОХРАНЫ ОТРАСЛЕВОГО  
ПРЕДПРИЯТИЯ В УСЛОВИЯХ ЦИФРОВИЗАЦИИ**

*Аннотация:* данная статья исследует вопрос совершенствования управления комплексом инженерно-технических средств охраны отраслевого предприятия в условиях цифровизации. Цель исследования - определить эффективные методы и подходы к управлению охраной в контексте внедрения цифровых технологий. Для достижения поставленной цели были выявлены основные характеристики цифровизации в сфере охраны, проанализированы существующие системы управления и предложены рекомендации по их оптимизации. В результате исследования были выявлены ключевые факторы, влияющие на эффективность управления, такие как автоматизация процессов, использование аналитических инструментов, централизация данных и обмен информацией между компонентами системы. Полученные результаты могут быть использованы предприятиями для модернизации и оптимизации своих систем управления охраной и повышения их эффективности.

---

*Ключевые слова:* инженерно-технические средства охраны, управление, цифровизация, эффективность, автоматизация, аналитические инструменты, централизация данных, информационный обмен.

В условиях цифровой трансформации современных организаций все большее внимание уделяется совершенствованию управления комплексом инженерно-технических средств охраны предприятия топливно-энергетического комплекса. Цель этого процесса состоит в обеспечении более эффективной и безопасной работы предприятия, минимизации рисков и увеличении оперативности реагирования на возможные угрозы.

Внедрение новых технологий и использование современных инженерно-технических средств охраны позволяют повысить эффективность деятельности предприятия, уменьшить риски и обеспечить безопасность. Вместе с тем возникает необходимость адаптации и цифровизации существующей системы управления комплексом инженерно-технических средств охраны. В этой связи, возникают сложности и требуют особого внимания не только внедрения современных технологий и инструментов, а зачастую, и полного обновление оборудования, но и своевременного обучение сотрудников и создание новых процессов управления.

С другой стороны, с ростом объема получаемых данных от инженерно-технических средств охраны возникает вопрос о методах анализа этих данных и их использования для принятия управленческих решений. Важно разработать систему сбора, обработки и анализа данных, а также определить критерии оценки эффективности системы охраны предприятия.

На основе изучения сложившейся системы управления комплексом инженерно-технических средств охраны предприятия предлагается следующая последовательность анализа средств охраны предприятия и направлений ее совершенствования:

1. Сбор и обработка данных о прошлых инцидентах и проблемах в сфере охраны предприятия.

2. Анализ требований предприятия и выявление потребностей в обновлении и совершенствовании системы охраны.

3. Изучение рынка и инноваций в области инженерно-технических средств охраны.

4. Определение ключевых показателей эффективности системы охраны (например, время реагирования на инциденты, степень защищенности объектов и т.д.).

5. Разработку моделей и сценариев оптимальной системы охраны с использованием современных инструментов и технологий.

6. Оценку экономической эффективности внедрения новой системы охраны.

В процессе анализа были использованы следующие методы и инструменты:

- Системный анализ, который позволяет исследовать систему охраны как единое целое, выявить взаимосвязи компонентов системы и разработать оптимальные решения.

- Методы математического моделирования и оптимизации, которые позволяют оценить различные варианты системы охраны и выбрать наилучший из них.

- Использование информационных технологий для сбора, обработки и анализа данных охранной системы.

- Статистический анализ данных для выявления трендов и закономерностей.

Статистика по числу инцидентов на предприятии является конфиденциальной информацией и не может быть предоставлена публично. Тем не менее, можно сказать, что количество инцидентов за последние несколько лет имеет тенденцию к снижению, что говорит о том, что система охраны предприятия работает эффективно.

Сравнение эффективности текущей системы охраны показывает, что она отвечает всем требованиям и стандартам в области безопасности. Время

---

реагирования на инциденты находится в пределах допустимых значений, а предотвращенные инциденты свидетельствуют о высоком уровне профессионализма сотрудников охраны.

Анализ затрат на текущую систему охраны показывает, что они находятся в пределах разумного и соответствуют качеству предоставляемых услуг. Экономические выгоды от совершенствования системы охраны могут быть значительными, поскольку это позволит снизить затраты на предотвращение инцидентов и повысить уровень безопасности на предприятии.

Анализ текущего состояния системы безопасности предприятия имел цель оценить эффективность существующих систем, выявить их преимущества и недостатки. В процессе анализа было обращено внимание на такие аспекты, как видеонаблюдение, контроль доступа и охранная сигнализация, проанализирована структура управления системами безопасности и определены узкие места.

Современные технологии и инженерно-технические средства охраны постоянно развиваются и совершенствуются. На рынке доступны различные решения, которые могут быть интегрированы в существующую систему охраны предприятия для повышения ее эффективности и надежности.

Для совершенствования управления системами безопасности предприятия предлагается внедрить цифровые технологии. Например, использование системы автоматического распознавания лиц на предприятии позволит быстро определить присутствие неавторизованных лиц на территории. Автоматизация систем безопасности позволяет сократить человеческое вмешательство в процесс управления, что в свою очередь повышает его надежность и оперативность.

Кроме того, внедрение цифровых технологий позволяет улучшить мониторинг систем безопасности предприятия. В режиме реального времени можно отслеживать состояние видеонаблюдения, контроля доступа и охранной сигнализации. Это позволяет оперативно реагировать на возникающие угрозы и принимать меры по их предотвращению.



Следующим важным шагом в совершенствовании управления системами безопасности является интеграция различных систем в единую информационную платформу. В результате такой интеграции возможно осуществлять сбор и анализ данных со всех систем безопасности в режиме реального времени. Это позволит предотвратить ситуации, когда информация о возможной угрозе распределяется по разным управляющим органам предприятия и не своевременно достигает ответственных лиц.

Дополнительно, важно совершенствовать систему обучения и обучать персонал использованию новых цифровых технологий. Обучение персонала позволит им умело применять все возможности новых систем безопасности и оперативно реагировать на угрозы.

В заключение, совершенствование управления комплексом инженерно-технических средств охраны отраслевого предприятия в условиях цифровизации является неотъемлемой частью эффективного управления безопасностью. Анализ существующей системы безопасности, внедрение цифровых технологий, интеграция различных систем и обучение персонала позволяют повысить эффективность работы предприятия, минимизировать риски и оперативно реагировать на угрозы. Однако это требует серьезных усилий и инвестиций со стороны руководства предприятия.

### **СПИСОК ЛИТЕРАТУРЫ:**

1. Баторов Б.А. Модель безопасного функционирования предприятия / Б.А. Баторов // «Охрана, Безопасность, Связь» – 2017 г. – № 1. – С. 73-80.
2. Мельникова А.В., Бурцева Е.В. Анализ деятельности пункта централизованного наблюдения частного охранного предприятия / А.В. Мельникова, Е.В. Бурцева// «Студент. Аспирант. Исследователь» – 2019. – № 1. – С. 345-349.
3. Сумароков Д.А., Петриенко В.С. Аспекты стратегического планирования развития охранного предприятия // Социальноэкономические и правовые тенденции развития региона, сборник. 2017. – Ставрополь: Издательство «АГРУС», 2017 – С. 225-227.



---

4. Якубчук М.О., Мальчева Р.И. Разработка интеллектуальных охранных устройств оповещения о посетителях / М.О. Якубчук, Р.И. Мальчева // Современные тенденции развития и перспективы внедрения инновационных технологий в машиностроении, образовании и экономике – 2019. – №5. – С. 112-115.

**Kondratenko D.S.**

Tyumen Industrial University

(Tyumen, Russia)

**Scientific advisor:**

**Malyutina T.V.**

Tyumen Industrial University

(Tyumen, Russia)

**DEVELOPMENT OF ENGINEERING & TECHNICAL  
MEANS OF PROTECTION OF INDUSTRIAL ENTERPRISE  
IN CONDITIONS OF DIGITALIZATION**

***Abstract:** this article explores the issue of improving the management of a complex of engineering and technical means of security of an industrial enterprise in the conditions of digitalization. The aim of the study is to determine effective methods and approaches to security management in the context of digital technology implementation. To achieve this goal, the main characteristics of digitalization in the security industry were identified, existing management systems were analyzed, and recommendations for their optimization were proposed. As a result of the research, key factors influencing the efficiency of management were identified, such as process automation, the use of analytical tools, data centralization, and information exchange between system components. The obtained results can be used by enterprises for the modernization and optimization of their security management systems and their improvement.*

***Keywords** engineering of security, management, digitalization, efficiency, automation, analytical tools, data centralization, information exchange.*

УДК 657.1

**Левина Ю.М.**

магистрант

Вятский государственный университет

(Россия, г. Киров)

**Научный руководитель:**

**Лубнина В.П.**

канд. экон. наук,

Вятский государственный университет

(Россия, г. Киров)

**ПОДХОДЫ К ПОНИМАНИЮ СПРАВЕДЛИВОЙ  
СТОИМОСТИ ОСНОВНЫХ СРЕДСТВ  
В ПРАКТИКЕ БУХГАЛТЕРСКОГО УЧЁТА**

*Аннотация:* понятие справедливой стоимости, которое упоминается в международных стандартах финансовой отчетности, в настоящее время активно применяется в отечественной практике бухгалтерского учёта. Главным предметом исследования в данной статье является справедливая стоимость, как теоретическая категория стоимостной оценки основных средств в рамках отечественной практики учёта и оценки. Цель исследования - описать понятие справедливой стоимости, как предметно-концептуальную категорию бухгалтерского учёта. Актуальность темы обусловлена глобальными переменами в бухгалтерском учете, возникшими в результате принятия в действие новых федеральных стандартов, задачей которых является приблизить российский учет к международным стандартам (МСФО).

*Ключевые слова:* бухгалтерский учет, основные средства, дисконтированная стоимость, балансовая стоимость, справедливая стоимость.

## Введение

Стоимость, как категория инструментальных методов оценки имеет важнейшее значение для практики бухгалтерского учёта и составления финансовой отчётности. При этом исторически сохраняется теоретическое содержание категории, однако в процессе эволюции учёта и оценки трансформируется в частные формы – виды стоимости.

Таким образом, на сегодняшний день в зарубежной и отечественной практике выделяют следующие виды стоимости:

Рыночная стоимость;

Балансовая стоимость;

Стоимость замещения;

Ликвидационная стоимость;

Справедливая стоимость;

Специальная стоимость.

Данное исследование посвящено экономическому обоснованию вопросов, связанных с использованием понятия оценки справедливой стоимости в бухгалтерской отчетности. Содержание исследования заключается в раскрытии справедливой стоимости, как категории оценки наиболее объективно отражающей стоимость объекта оценки для целей бухгалтерского учёта. Справедливая стоимость, как экономическая категория имеет важное значение для оценки и переоценки основных средств субъектов экономических отношений поскольку переоценка отражает изменения стоимости активов.

Использование понятия справедливой стоимости при учете основных средств может существенно повлиять на показатели деятельности предприятий, причем не всегда положительно. Именно поэтому, оценка по справедливой стоимости представляет собой профессиональное суждение, за которое необходимо нести большую ответственность. Тем не менее, тенденция к приближению отечественного бухгалтерского учета к МСФО должна способствовать преодолению сложностей в применении понятия справедливой стоимости в целях составления бухгалтерской отчетности.

## Результаты исследования

Полученные финансовые показатели при применении МСФО значительно отличаются от аналогичных показателей в российской отчетности. Обусловлено это тем, что в МСФО более объективно определяется экономическая отдача от активов, а также более детально и консервативно отражаются пассивы. Но главное, это то, что при оценке активов и обязательств используется концепция справедливой стоимости. В условиях трансформации российской системы бухгалтерского учета и ее сближения с МСФО очень важно определять основные средства как объекты учета в российской и международной практике. МСФО (IAS) 16 «Основные средства» [1] предусматривает несколько видов оценки основных средств: первоначальная; балансовая; ликвидационная; амортизируемая; справедливая; возмещаемая. В МСФО, в отличие от российской системы бухгалтерского учета, не действуют никакие ограничения на изменение стоимости основных средств.

МСФО, как и отечественная система бухгалтерского учета, дают возможность выбора одного из двух способов учета основных средств – по исторической стоимости или по переоцененной, и применять этот способ в отношении всех видов основных средств.

Одним из способов переоценки основных средств в МСФО является способ, который даёт возможность отразить в балансе основные средства по рыночной (справедливой) стоимости.

В соответствии с МСФО (IAS) 16 «Основные средства» «справедливая стоимость - это сумма, на которую можно обменять актив при совершении сделки между хорошо осведомленными, желающими совершить такую сделку и независимыми друг от друга сторонами» [6, стр.39]. Для приведения стоимости активов к текущей стоимости используется метод дисконтирования, который является важнейшим механизмом, позволяющим представить финансовое положение организации объективно и достоверно.

Процесс дисконтирования является одной из сложных проблем, с которой сталкиваются российские бухгалтеры при подготовке отчетности.

В российском учете аналогичное требование не является обязательным, в то время, как в западных системах оно является неотъемлемой частью учета. Дисконтированная (приведенная, текущая) стоимость - оценка стоимости будущего потока платежей исходя из различной стоимости денег, полученных в разные моменты времени [5, стр.9].

Денежная сумма, полученная сегодня, обычно имеет более высокую стоимость, чем та же сумма, полученная в будущем. Это обусловлено тем, что деньги, полученные сегодня, могут принести в будущем доход после их инвестирования. Помимо этого, деньги, полученные в будущем в условиях инфляции, обесцениваются.

Понятие дисконтированной стоимости получило широкое применение в экономике и финансах как инструмент сравнения потоков платежей, полученных в разные периоды. Порядок учета дисконтирования в соответствии с международными стандартами учета и отчетности представлен в МСФО «Оценка справедливой стоимости» [3].

Дисконтированная стоимость рассчитывается как произведение будущей суммы на коэффициент дисконтирования:

$$ДС = БС * КД (1),$$

где: ДС - дисконтированная стоимость;

БС - будущая сумма;

КД - коэффициент дисконтирования.

Коэффициент дисконтирования определяется по следующей формуле:

$$КД = 1 / (1 + СД) N (2),$$

где: КД - коэффициент дисконтирования,

СД - ставка дисконтирования,

N - период дисконтирования.

Осуществление эффективного и грамотного учета основных средств невозможно без применения нового федерального стандарта ФСБУ 6\2020

---

«Основные средства» [4], который стал обязательным к применению с 01.01.2022 для всех организаций, заменив ПБУ 6\01 «Учет основных средств».

ФСБУ 6/2020 обязывает проверять основные средства на обесценение и отражать изменение балансовой стоимости в бухгалтерском учете. Для определения случаев, в которых возникает обесценение, следует обратиться к МСФО (IAS) 36 «Обесценение активов» [2]. Таким образом, порядок оценки основных средств в бухгалтерском учете при их принятии, а также последующая оценка объектов основных средств представлены на Рисунке 1.

#### Виды оценки основных средств

При принятии к учету:

### Первоначальная стоимость

общая сумма затрат, связанных с этим объектом капитальных вложений, осуществленных до признания объекта основных средств в бухгалтерском учете

Последующая оценка ОС производится одним из следующих способов:

#### По первоначальной стоимости

**Балансовая стоимость** – ПС (с учетом переоценок), за вычетом суммы накопленной амортизации и накопленного убытка от обесценения.

$$\text{Сумма накопленной амортизации} = \frac{\text{БС} - \text{ЛС}}{\text{ОСПИ}}$$

#### Обесценение активов

Если БС актива превышает его возмещаемую стоимость, то актив обесценился, необходимо отразить убыток от обесценения.  
(п. 38 ФСБУ 6/2020, п. 17 ФСБУ 26/2020, МСФО (IAS) 36 «Обесценение активов»).

**Возмещаемая сумма** – наибольшая величина из чистой стоимости реализации актива (ЧСР) и стоимости его использования.

**Стоимость от использования** – дисконтированная (текущая) стоимость оцененных будущих потоков денежных средств, которые предположительно возникнут в результате продолжающегося использования актива и его ликвидации в конце СПИ.

**ЧСР** – величина, которая может быть получена от продажи актива при совершении сделки между независимыми сторонами, уменьшенная на затраты, связанные с выбытием актива.

#### По переоцененной стоимости

Стоимость актива с учетом всех дооценок/уценок. Должна соответствовать «справедливой стоимости» или существенно не отличаться от нее (п. 15 ФСБУ 6/2020, МСФО (IAS) 13 «Оценка справедливой стоимости»).

$$\text{Коэфф. пересчета} = \frac{\text{Справедливая ст-ть}}{\text{БС до переоценки}}$$

$$\text{Переоцененная ст-ть} = \text{ПС} * \text{Коэфф. пересчета}$$

$$\text{Сумма АО с учетом дооценки} = \text{АО} * \text{Коэфф. пересчета}$$

## Заключение

Понятие справедливой стоимости, обозначенной в новом федеральном стандарте ФСБУ 6/2020 ««Основные средства» [4], способствует большей идентичности отечественных стандартов бухгалтерского учёта международным стандартам финансовой отчётности. По мнению многих авторов, следует отдавать предпочтение начислению амортизации по объектам основных средств исходя из справедливой (переоцененной) стоимости, несмотря на возможность организаций выбирать порядок начисления амортизации, объясняя это тем, что данный подход позволит учесть инфляционные процессы в стране и создать реальную величину амортизационных отчислений для расширенного воспроизводства основных средств. Начисление амортизации от первоначальной стоимости объектов основных средств будет более уместно в странах с достаточно низким уровнем инфляции в экономике.

## СПИСОК ЛИТЕРАТУРЫ:

1. Международный стандарт финансовой отчетности (IAS) 16 «Основные средства» (введен в действие на территории Российской Федерации приказом Минфина России от 28.12.2015 № 217н)
2. Международный стандарт финансовой отчетности (IAS) 36 «Обесценение активов» (введен в действие на территории Российской Федерации Приказом Минфина России от 28.12.2015 № 217н)
3. Международный стандарт финансовой отчетности (IFRS) 13 «Оценка справедливой стоимости» (введен в действие на территории Российской Федерации Приказом Минфина России от 28.12.2015 № 217н)
4. Об утверждении Федеральных стандартов бухгалтерского учета ФСБУ 6/2020 «Основные средства» и ФСБУ 26/2020 «Капитальные вложения» [Электронный ресурс]: Приказ Минфина России от 17.09.2020 №204н. -Режим доступа: [Консультант плюс]. - Загл. с экрана.
5. Сеницын Е.В. Приемы финансовых вычислений в условиях определенности: [Текст]: учебное пособие / Е. В. Сеницын. - Екатеринбург: Изд-во Урал. ун-та, 2014. - 64 с.



---

б. Тетерлева, А. С. Международные стандарты финансовой отчетности [Текст]: учебное пособие / А. С. Тетерлева. - Екатеринбург: Изд-во Урал. ун-та, 2016. - 176 с.

**Levina Yu.M.**

Vyatka State University  
(Kirov, Russia)

**Scientific advisor:**

Lubnina V.P.  
Vyatka State University  
(Kirov, Russia)

**APPROACHES TO UNDERSTANDING THE FAIR  
VALUE OF FIXED ASSETS IN ACCOUNTING PRACTICE**

***Abstract:** the concept of fair value, which is mentioned in international financial reporting standards, is currently actively used in domestic accounting practice. The main subject of research in this article is fair value as a theoretical category of valuation of fixed assets within the framework of domestic accounting and valuation practice. The purpose of the study is to describe the concept of fair value as a subject-conceptual category of accounting. The relevance of the topic is due to global changes in accounting that have arisen as a result of the adoption of new federal standards, whose task is to bring Russian accounting closer to international standards (IFRS).*

***Keywords:** accounting, fixed assets, discounted value, book value, fair value.*

УДК 33

**Хемраев Д.М.**

старший преподаватель

Туркменский государственный институт финансов

(г. Ашхабад, Туркменистан)

## **ОСОБЕННОСТИ НАЛОГООБЛОЖЕНИЯ СФЕРЫ ЭЛЕКТРОННОЙ КОММЕРЦИИ В ЗАРУБЕЖНЫХ СТРАНАХ**

*Аннотация:* в статье рассмотрен иностранный опыт налогообложения электронной коммерции в период трансформационных изменений в мировой экономике.

*Ключевые слова:* электронная коммерция, налоги, иностранный опыт, регулирование электронной коммерции.

С развитием компьютерных информационных систем и телекоммуникационных технологий во всем мире в частности происходит формирование нового вида экономической деятельности – электронной коммерции.

Современное международное налоговое законодательство, регулирующее электронную коммерцию, базируется на территориальном принципе, правовых традициях, различиях законодательства, информации о движении денежных средств и их владельцев и тому подобное. В каждом отдельном случае электронной коммерции эти принципы действуют совсем по-другому, поскольку установить владельца цифрового капитала, идентифицировать и контролировать транзакции в Интернете очень сложно.

Мнения ученых относительно налогообложения электронной коммерции весьма различны. Одни считают целесообразным введение специального налога или сбора в сфере электронной коммерции, другие же предлагают следовать опыту США, где с 1992г. действует налоговый мораторий в сфере электронной коммерции. Например, странам Евросоюза до сих пор не удалось разработать и

внедрить в практику механизм налогообложения экономической деятельности, осуществляемой в сети Интернет.

Подходы экономически развитых стран к проблемам налогового регулирования электронной коммерции неоднозначны. Сейчас существует несколько концепций государственного регулирования экономической деятельности в сети Интернет и налогообложения субъектов такой деятельности.

В области новых информационных технологий лидируют США, Япония, Канада, Южная Корея, Австралия и др. Правительства этих стран считают, что в мире необходимо установить режим невмешательства государства в электронном сегменте экономики и ввести мораторий на налогообложение субъектов электронной коммерции. Кроме того, Правительство США выступает наиболее активным сторонником отмены таможенных пошлин во всех странах мира, мотивируя это тем, что такой подход будет способствовать развитию международной торговли и станет выгодным для всех стран. Эту же позицию поддерживают и страны - члены ОЭСР и ВТО (рис. 1).



Рисунок 1. Ежегодный прирост количества пользователей Интернет в 2010-2014 гг., %

Отказ от налогообложения электронной коммерции в США был главным фактором роста электронного рынка в последние годы. Целесообразно отметить,

---

что правительство Соединенных Штатов Америки рекомендует заимствовать свой опыт другим странам мира, несмотря на то, что большое количество штатов в США ежегодно недополучает значительного объема средств в свои бюджеты в связи с действием моратория.

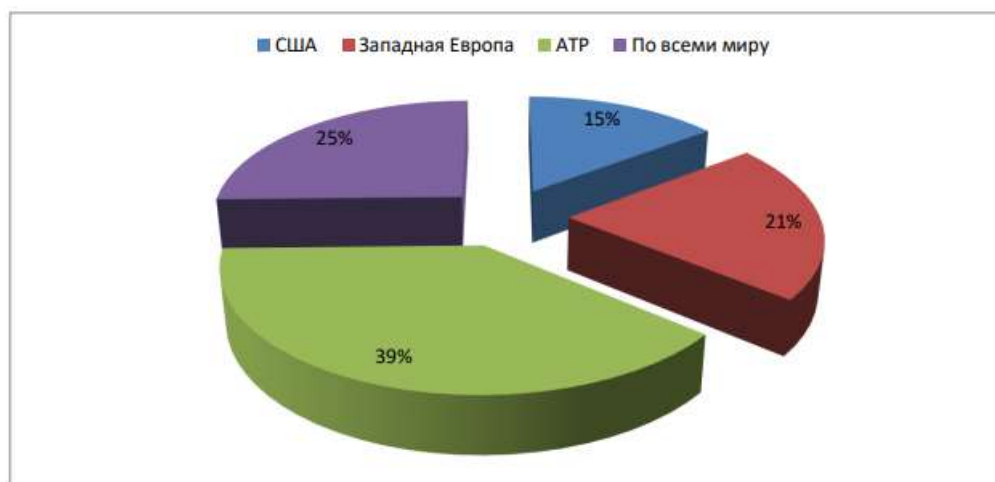
Заслуживает внимания также опыт государств - членов Европейского Союза, которые заинтересованы в быстром устранении пробелов налогообложения в сфере электронной коммерции. Внутренняя и внешняя налоговая политика этих государств базируется на концепции максимального государственного регулирования электронных экономических отношений, исходя из бюджетных и налоговых интересов.

Правительства этих государств осознают тот факт, что «взыскание налогов с оборотов коммерческих операций, осуществляемых в глобальной сети Интернет, может стать в перспективе важной, а на определенной стадии развития мировой электронной экономики - важнейшей статьей наполнения как национального бюджета этих государств, так и консолидированного интеграционного бюджета Европейского Союза. Однако пути решения данной проблемы в каждой стране свои и заслуживают внимания.

В Европе предприниматели, которые занимаются электронной коммерцией и продают свою цифровую продукцию за пределы ЕС, не подлежат обложению НДС, однако предприниматели стран, не являющихся членами ЕС и продающие свою продукцию на территории ЕС, облагаются НДС. Такие предприниматели должны зарегистрироваться в любой стране ЕС для уплаты НДС, если их оборот от электронной коммерции на территории ЕС превышает определенный установленный уровень. Налоговые поступления, полученные налоговыми органами от этой деятельности, перераспределяются между странами местонахождения покупателей. НДС взимается по ставке, принятой в стране местонахождения покупателя, а не в стране, где зарегистрирован предприниматель как налогоплательщик. Такой подход обеспечивает экономическую нейтральность налога, защищает права европейских компаний и предоставляет им преимущества в осуществлении электронной коммерции.

---

Неприспособленность большинства норм налогового законодательства в современных условиях экономической деятельности - это основная причина неурегулированности налогового законодательства по регулированию электронной коммерции. Сейчас рынок интернет-расчетов увеличивается с каждым днем, и налоговые службы всех стран мира, заинтересованы в его прозрачности, контролируемости и уплате налогов субъектами рынка.

Мировой опыт показывает, что высокого уровня уплаты налогов можно достичь путем гармонизации налоговых отношений, важной составляющей которых является активное сотрудничество налоговой администрации с субъектами хозяйствования. Создание благоприятной налоговой среды функционирования электронного бизнеса возможно благодаря переориентации функций налоговой службы по фискальной, административно-властной на партнерскую – обслуживающе-контролирующую, внедрению механизма снижения косвенного налогового давления, максимальному упрощению налоговых процедур и правил и тому подобное. Это будет способствовать развитию электронной коммерции, предотвратит неправомерное использование электронных сетей и обеспечит дополнительные поступления в бюджет.

### **СПИСОК ЛИТЕРАТУРЫ:**

1. Кобелев О.А. Электронная коммерция, 2017.
2. Наумова А.А. Налогообложение электронной коммерции (коммерческая деятельность в сети интернет), 2016.

**Hemrayev D.M.**

Turkmen State institute of Finance

(Ashgabat, Turkmenistan)

## **FEATURES OF TAXATION OF E-COMMERCE IN FOREIGN COUNTRIES**

***Abstract:** the article examines the foreign experience of taxing e-commerce in the period of transformational changes in the world economy.*

***Keywords:** E-commerce, taxes, foreign experience, regulation of ecommerce.*

УДК 33

**Хыдырова Г.**

Туркменский государственный институт финансов  
(г. Ашхабад, Туркменистан)

**Сапаргелдиева М.**

Туркменский государственный институт финансов  
(г. Ашхабад, Туркменистан)

**Ёлдашов А.**

Туркменский государственный институт финансов  
(г. Ашхабад, Туркменистан)

**СОВЕРШЕНСТВОВАНИЕ МОДЕЛИ НАЛОГОВОГО  
АДМИНИСТРИРОВАНИЯ ЭЛЕКТРОННОЙ КОММЕРЦИИ –  
ВНЕДРЕНИЕ ТЕХНОЛОГИИ БЛОКЧЕЙН**

*Аннотация:* в статье отражены предложения по развитию существующей модели электронного документооборота, позволяющие налоговым органам внедрять технологии смартконтрактов, являющихся составной частью Блокчейн сети, в процесс налогового администрирования.

*Ключевые слова:* электронная коммерция, блокчейн, онлайн-платформы, риск-анализ, электронный документооборот, налог на доход.

Блокчейн представляет собой выстроенную по определённым правилам непрерывную последовательную цепочку блоков (связанный список), содержащих информацию. Важным отличием блокчейн сети от традиционного Интернета, является то, что информация в данной сети хранится децентрализованно, и доступ к ней имеет любой участник данной сети. Благодаря децентрализованному хранению информации, данная сеть является максимально

---

защищенной от внешних вмешательств и попыток внести в нее изменения, так как информация в ней хранится последовательно, и для изменения одной из записей потребуется изменить все предыдущие, что практически невозможно или экономически не целесообразно.

Также важно отметить, что технология Блокчейн разрабатывалась специально для хранения информации о транзакциях между ее участниками. То есть можно утверждать, что если классический Интернет является сетью перемещения информации, то Блокчейн это сеть перемещения благ.

На основании вышеизложенного можно сделать вывод, что Блокчейн сеть является идеальной средой для администрирования электронной коммерции, так как она является «прозрачной» и защищенной.

Важным элементом транзакций внутри сети Блокчейн является так называемый Смарт-контракт или самоисполняемый контракт. Данная технология подразумевает, что в момент заключения сделки между контрагентами заключается Смарт-контракт, который автоматически резервирует необходимую сумму денежных средств на счете покупателя. В момент доставки, например, товара продавец ставит отметку, что его часть контракта выполнена, в свою очередь покупатель подтверждает или не подтверждает данную информацию.

В случае если информация подтверждена, Смарт-контракт автоматически признается исполненным, и зарезервированная сумма денежных средств переводится на счет продавца. Используя указанные предложения по совершенствованию современной модели налогового администрирования электронной коммерции и совместив их с технологией блокчейн, можно будет создать полностью автоматизированную модель сбора и уплаты налогов.

При этом потребуется концептуально изменить существующую модель налогового администрирования, так как в настоящее время она является централизованной, и вся информация о транзакциях хранится в базах ФНС России или в базах данных банковских учреждений.



В свою очередь, используя подход, при котором на все организации и ИП, занимающиеся электронной коммерцией будет возложена обязанность регистрироваться в онлайн-офисах, у налоговых органов появится возможность создать сеть, соответствующую критериям сети Блокчейн. Для этого также потребуется внедрить алгоритмы работы, при которых информация обо всех транзакциях будет храниться децентрализованно на мощностях зарегистрированных пользователей.

С использованием в том числе предложенной ранее модели электронного документооборота в процессе налогового администрирования появится возможность внедрения технологии смарт-контрактов. При этом в алгоритмы работы смарт-контрактов целесообразно добавить условие автоматического удержания и перечисления налогов в бюджет. В результате чего процесс камеральной налоговой проверки станет полностью автоматизированным.

Наиболее наглядно процесс налогового администрирования электронной коммерции с использованием технологии блокчейн может быть продемонстрирован в процессе сбора НДС.



Рисунок 1. Модель сбора НДС с использованием технологии Блокчейн

По аналогичной схеме с использованием смарт-контрактов возможно администрировать и налог на прибыль для автоматической фиксации всех доходов и расходов организаций и ИП.

---

**СПИСОК ЛИТЕРАТУРЫ:**

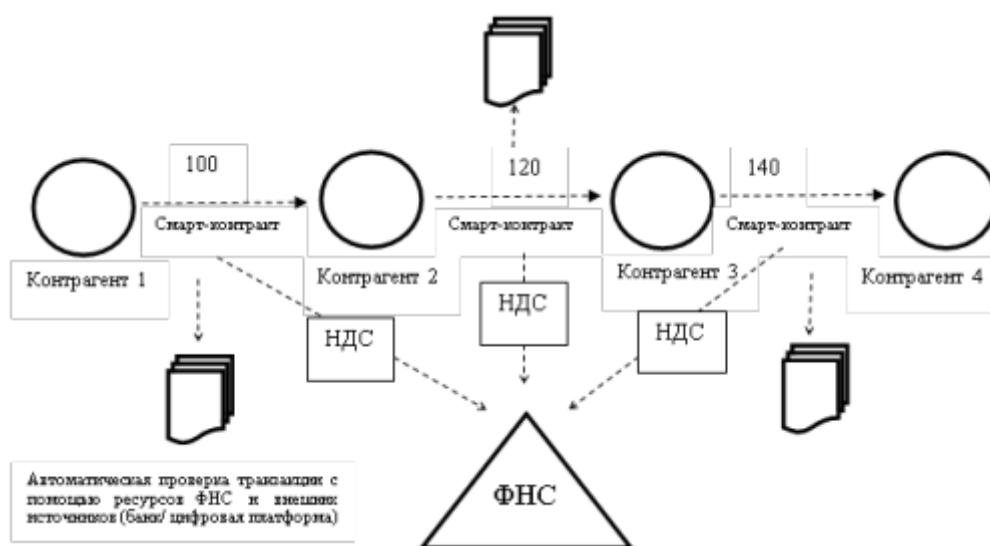
1. Кофейников Д. В. Понятие и существенные характеристики электронной торговли, 2015.
2. Налог на добавленную стоимость в секторе электронной коммерции/ Под редакцией доктора экономических наук М.Р. Пинской, 2019.

**Hydyrova G.**

Turkmen State institute of Finance  
(Ashgabat, Turkmenistan)

**Sapargeldiyeva M.**

Turkmen State institute of Finance  
(Ashgabat, Turkmenistan)

**Yoldashov A.**

Turkmen State institute of Finance  
(Ashgabat, Turkmenistan)

**IMPROVING THE E-COMMERCE TAX ADMINISTRATION MODEL -  
INTRODUCTION OF BLOCKCHAIN TECHNOLOGY**

***Abstract:** the article reflects proposals for the development of the existing model of electronic document management, allowing tax authorities to introduce smart contract technologies, which are an integral part of the Blockchain network, into the process of tax administration.*

***Keywords:** e-commerce, blockchain, online platforms, risk analysis, electronic document management, income tax.*

УДК 33

**Черепанова Л.А.**

ассистент кафедры «Экономика транспорта»

Уральский государственный университет путей сообщения

(г. Екатеринбург, Россия)

**Ефимова А.Д.**

студент, 3 курс, факультет экономики и управления,

кафедра экономика транспорта,

Уральский государственный университет путей сообщения

(г. Екатеринбург, Россия)

**Портнягина А.Е.**

студент, 3 курс, факультет экономики и управления,

кафедра экономика транспорта,

Уральский государственный университет путей сообщения

(г. Екатеринбург, Россия)

**КАДРОВАЯ ПОЛИТИКА СОВРЕМЕННЫХ  
ОРГАНИЗАЦИЙ, В ТОМ ЧИСЛЕ, КАДРОВАЯ  
ПОЛИТИКА РОССИЙСКИХ ЖЕЛЕЗНЫХ ДОРОГ**

*Аннотация:* в статье рассматривается кадровая политика. В ходе изучения данной темы были выделены основные принципы работы с кадровым отделом, меры для удержания сотрудников и улучшение имиджа компании.

*Ключевые слова:* кадровая политика, управление персоналом, РЖД, мотивация.

Введение

Кадровая политика является одним из ключевых аспектов управления персоналом в современных организациях. Она включает в себя комплекс мер и

---

положений, которые направлены на эффективное управление человеческими ресурсами, развитие и мотивацию сотрудников, а также на достижение стратегических целей компании.

#### 1. Основные принципы кадровой политики:

**Набор и отбор персонала:** Современные организации стремятся привлекать высококвалифицированных и талантливых сотрудников, используя различные методы отбора, такие как собеседования, ассесмент-центры и проверка референций. Это позволяет сформировать команду специалистов, соответствующую потребностям организации.

**Обучение и развитие:** Организации придают большое значение обучению и развитию своих сотрудников. Проведение тренингов, семинаров, корпоративных программ позволяет повышать квалификацию персонала, развивать их профессиональные навыки и способствует росту эффективности в рабочей среде.

**Мотивация:** Грамотное управление мотивацией персонала является основой успешной кадровой политики. Организации применяют различные методы мотивации, такие как финансовые стимулы, возможность карьерного роста, признание достижений сотрудников, создание благоприятной рабочей атмосферы и т.д.

**Оценка производительности:** чтобы эффективно управлять персоналом, организации проводят систематическую оценку производительности сотрудников. Это помогает выявить сильные и слабые стороны каждого сотрудника, определить области для улучшения и разработать индивидуальные планы развития.

**Адаптация и удержание сотрудников:** Современные организации уделяют большое внимание процессу адаптации новых сотрудников, чтобы они могли быстрее адаптироваться к рабочей среде и команде. Также стремятся создать условия, которые помогут удержать высококвалифицированных сотрудников, такие как предоставление возможностей для профессионального роста и развития, социальные льготы и гибкий график работы.

## 2. Кадровая политика на РЖД

### 2.1 Кадровая политика на РЖД (Российские железные дороги)

Российские железные дороги (РЖД) являются крупнейшей транспортной компанией в России и одним из крупнейших железнодорожных операторов в мире. Кадровая политика на РЖД имеет особое значение, поскольку качество работы и безопасность железнодорожной инфраструктуры во многом зависят от профессионализма и эффективности персонала.

### 2.2 Особенности кадровой политики на РЖД:

- Профессиональная подготовка и обучение: РЖД активно инвестируют в обучение и профессиональное развитие своих сотрудников. Организуется систематическое обучение внутренними и внешними тренерами, а также использование современных методов и технологий для повышения квалификации.

- Обеспечение безопасности: поскольку безопасность в железнодорожной отрасли имеет первостепенное значение, кадровая политика на РЖД включает строгие требования к процессу отбора и обучения персонала. Компания стремится поддерживать высокий уровень безопасности путем предоставления специального обучения и обновления рабочих процедур.

- Мотивация и стимулирование: РЖД работает над созданием мотивационных систем, направленных на поощрение достижений сотрудников. Это может включать финансовые стимулы, программы льготного кредитования, возможности карьерного роста, а также социальные и медицинские льготы.

- Социальные гарантии: РЖД стремятся предоставлять социальные гарантии своим сотрудникам. Это может включать медицинское страхование, пенсионные программы, материальную помощь при болезни или травмах, а также участие в корпоративных мероприятиях.

- Развитие корпоративной культуры: РЖД работают над развитием единой корпоративной культуры, которая ориентирована на взаимную поддержку, профессионализм и ответственность перед компанией и клиентами. Программы

---

корпоративного развития способствуют созданию сильных команд, формированию лидерского потенциала и развитию ценностей РЖД.

#### Заключение

Кадровая политика является неотъемлемой частью успешного функционирования современных организаций. Она направлена на привлечение, развитие и удержание квалифицированных сотрудников, которые являются ключевым ресурсом в достижении целей компании. Грамотное управление персоналом позволяет повысить эффективность работы организации и создать благоприятную рабочую среду для всех сотрудников.

Кадровая политика на РЖД ориентирована на привлечение, обучение, развитие и мотивацию высококвалифицированного персонала. Компания стремится обеспечить безопасность, социальные гарантии и развитие корпоративной культуры с целью эффективного функционирования и удовлетворения потребностей своих клиентов.

#### **СПИСОК ЛИТЕРАТУРЫ:**

1. Аверин А.Н. Управление персоналом, кадровая и социальная политика в организации/ А.Н. Аверин. - 3-е изд. - М. : Флинта: МПСИ, 2018. - 224 с.
2. Аветисян К.А. Совершенствование процедур подбора персонала в организации // Проблемы экономики и менеджмента. 2020. №1 (1). С. 56-59.
3. Бабушкина Н.А. Работа с кадровым резервом на государственной гражданской службе: лучшие региональные практики и зарубежный опыт // Вестник магистратуры. 2015. № 6-3 (45). С. 118-121.

**Cherepanova L.A.**

Ural State University of Railway Transport  
(Ekaterinburg, Russia)

**Efimova A.D.**

Ural State University of Railway Transport  
(Ekaterinburg, Russia)

**Portnyagina A.E.**

Ural State University of Railway Transport  
(Ekaterinburg, Russia)

**PERSONNEL POLICY OF MODERN ORGANIZATIONS,  
INCLUDING PERSONNEL POLICY OF RUSSIAN RAILWAYS CORP.**

*Abstract: the article discusses personnel policy. During the study of this topic, the basic principles of working with the personnel department, measures to retain employees and improve the company's image were highlighted.*

*Keywords: personnel policy, personnel management, Russian Railways, motivation.*

---

**УДК 657**

**Черноталов Р.А.**

член экспертного совета по реализации молодежной политики при  
Министерстве науки, высшего образования и молодежной политики Кузбасса  
(г. Белово, Россия)

**Алаганчакова И.П.**

старший преподаватель кафедры ЭНиИТ ФГБОУ ВО БИФ КемГУ  
(г. Белово, Россия)

## **БУХГАЛТЕРИЯ В РОССИИ: ОТ ИСТОКОВ ДО НАСТОЯЩЕГО ВРЕМЕНИ**

*Аннотация:* в статье мы рассмотрим эволюцию бухгалтерии в России от ее истоков до настоящего времени, освещая ключевые изменения, законодательные нормы и практики учета.

*Ключевые слова:* бухгалтерия, экономика, финансовые операции, предприятие.

Бухгалтерия является неотъемлемой частью любого предприятия или организации. Она играет ключевую роль в учете финансовых операций, контроле за движением денежных средств и составлении отчетности. Однако, мало кто задумывается о том, каким образом бухгалтерия стала столь важной и неотъемлемой частью деловой жизни.

История бухгалтерии на территории России насчитывает множество периодов и этапов развития. С самых древних времен люди вели учет своих доходов и расходов, однако систематизация этого процесса произошла только с приходом рыночной экономики. В данной статье мы рассмотрим эволюцию бухгалтерии в России от ее истоков до настоящего времени, освещая ключевые изменения, законодательные нормы и практики учета. Узнайте о том, какие



---

препятствия были преодолены на пути развития бухгалтерского дела и какие новые требования выдвигает современная экономика.

### **История бухгалтерии в России: от первых учетных систем до появления двойной записи**

История бухгалтерии в России насчитывает свои истоки еще с древнейших времен. Вначале, учет велся простым образом - с помощью письменных записей или различных символов на различных материалах, таких как камни или глиняные таблички.

Одним из первых значимых этапов развития бухгалтерии в России было появление Новгородской республики. В этот период начали формироваться первые городские хозяйственные системы, которые требовали точного учета финансовых операций. Был создан специальный орган - «Казна», занимающийся учетом доходов и расходов города.

В XIV-XVII веках процесс развития бухгалтерии продолжался. Появилась двойная запись, которая стала основой для правильного отражения финансовых операций. Однако, можно сказать, что это был скорее период экспериментирования и поиска оптимальной системы учета.

Следующий шаг в развитии бухгалтерии состоял в создании Главной контрольной комиссии, которая занималась контролем использования государственных средств. Этот период совпал с реформами Петра I, когда в России начали активно внедряться западные методы учета и администрирования.

В XIX веке произошли значительные изменения в бухгалтерской практике России. В 1862 году был принят первый «План счетов», который стал основополагающим для систематизации финансового учета. Было создано множество специализированных организаций, занимающихся бухгалтерским обслуживанием предприятий и учреждений.

С начала XX века развитие бухгалтерии продолжилось. В 1918 году был принят Закон «О народном хозяйстве», который определил новые требования к

---

системе учета и отчетности. Появились первые нормативные акты, регулирующие бухгалтерский учет и аудит.

В период Советской эпохи была проведена радикальная реформа бухгалтерской системы. Была введена единая система учета, а также созданы специальные органы – государственные инспекции по контролю за соблюдением правил бухгалтерского учета.

С начала 1990-х годов в России произошли кардинальные изменения в финансовом и бухгалтерском законодательстве. Введение международных стандартов финансовой отчетности (МСФО) стало одним из самых значимых этапов в развитии бухгалтерии.

На сегодняшний день бухгалтерия в России является сложной и многофункциональной системой, которая подчиняется строгим нормам и правилам. Она играет ключевую роль в управлении предприятием или организацией, обеспечивая своевременную информацию о финансовом состоянии и результативности деятельности.

Таким образом, история развития бухгалтерии в России на протяжении многих веков прошла через многочисленные этапы. От первых простых форм учета до сложных систем двойной записи и использования МСФО - каждый период имел свои особенности и вклад в формирование современной бухгалтерской практики.

### **Развитие бухгалтерии в Российской Империи: роль государства и коммерческих предприятий**

Развитие бухгалтерии в Российской Империи было неразрывно связано с ролью государства и коммерческих предприятий. Во времена Петра I, когда Россия активно стремилась к модернизации и присоединению к западной цивилизации, вопросы бухгалтерии стали важными для государственного управления.

В этот период появляются первые организационные формы государственного учета. В 1718 году был создан "Табельный отдел", который занимался учетом численности армии и флота. В 1721 году Петр I издал указ "О

---

составлении табелей", который стал основой для развития системы бухгалтерского учета в Российской Империи.

В конце XVIII - начале XIX века произошли значительные изменения в системе бухгалтерского учета. В 1786 году Екатерина II издала указ "Об общественных приказах", который предусматривал новую систему учета на коммерческих предприятиях. Открытие первых акционерных обществ и бирж в начале XIX века также способствовало развитию бухгалтерии.

В этот период государство активно регулировало бухгалтерскую деятельность. В 1801 году был издан "Указ о книгопечатной фабрике", который предусматривал учет и контроль за финансовой деятельностью предприятий. Также были созданы специальные комиссии по проверке счетов и отчетности, которые осуществляли контроль над бухгалтерской документацией.

Вторая половина XIX - начало XX века характеризовались интенсивным развитием промышленности и торговли в Российской Империи. Это привело к усилению потребности в систематизации и стандартизации бухгалтерского учета. В 1885 году была основана Русская ассоциация бухгалтеров, которая занималась разработкой стандартов и методик бухгалтерии.

Однако, события революции 1917 года привели к радикальным изменениям в системе бухгалтерского учета. Власти ввели плановую экономику, что потребовало создания новых методик и систем учета. Были разработаны "Свод правил по бухгалтерии", которые стали основой для организации бухгалтерского учета на коммунистических предприятиях.

После распада Советского Союза и перехода России к рыночной экономике в начале 1990-х годов, бухгалтерия также претерпела существенные изменения. Вступление России в международные организации и интеграция в мировую экономику требовали соответствия отечественного бухгалтерского учета международным стандартам.

Таким образом, развитие бухгалтерии в Российской Империи было неразрывно связано с ролью государства и коммерческих предприятий. Государство играло активную роль в разработке стандартов и методик учета, а

---

коммерческие предприятия были вынуждены адаптироваться к меняющимся требованиям. Этот процесс продолжается и в настоящее время, где бухгалтерия играет важную роль в экономике России.

#### Бухгалтерия в СССР: централизация и советская модель учета

Социалистическая система в Советском Союзе привела к радикальным изменениям в сфере бухгалтерии. В период с 1917 по 1922 год были проведены масштабные реформы, которые привели к централизации бухгалтерского учета.

Одним из основных достижений этого периода стала создание Главного бухгалтерского управления (ГБУ), которое было ответственно за разработку и внедрение единой системы учета на всей территории страны. ГБУ разрабатывало методологические рекомендации, а также контролировало выполнение требований в области бухгалтерии.

Советская модель учета отличалась от западной модели своим подходом к оценке активов и обязательств. Вместо использования рыночных цен, советская модель предлагала использовать нормативные цены, определенные государством. Это позволяло государству контролировать экономическую деятельность предприятий и распределять ресурсы.

Еще одной особенностью советской модели была централизация бухгалтерии. Все предприятия и организации были обязаны вести учет в соответствии с единой системой, разработанной ГБУ. Это позволяло государству получать полную информацию о хозяйственной деятельности предприятий.

Однако, несмотря на все свои преимущества, советская модель учета имела и недостатки. Она была сложной и жесткой, что затрудняло адаптацию к новым условиям рыночной экономики после распада СССР.

В 1992 году был проведен переход к международным стандартам финансовой отчетности (МСФО). Это открыло новую эру для бухгалтерии в России. Большинство компаний начали использовать МСФО при составлении своих финансовых отчетов.

Переход к МСФО предоставил предприятиям большую свободу выбора методов учета и оценки активов и обязательств. Он также способствовал прозрачности и сравнимости финансовой информации, что повысило интерес со стороны иностранных инвесторов.

Современная бухгалтерия в России продолжает развиваться и совершенствоваться. В настоящее время активно обсуждаются вопросы применения новых технологий, таких как блокчейн и искусственный интеллект, в бухгалтерской практике. Это открывает новые возможности для автоматизации процессов и улучшения качества финансовой отчетности.

Таким образом, бухгалтерия в России прошла долгий путь от централизации и советской модели учета до использования международных стандартов финансовой отчетности. Сегодня она продолжает развиваться, а новые технологии открывают новые перспективы для ее дальнейшего развития.

### **Трансформация бухгалтерии в постсоветский период: принятие международных стандартов**

В постсоветский период бухгалтерия в России претерпела значительные изменения, связанные с принятием международных стандартов. Начиная с 1992 года, когда Россия стала членом Международной федерации бухгалтеров (IFAC), произошла трансформация подхода к ведению бухгалтерского учета и отчетности.

Одним из ключевых событий этого периода было принятие Федерального закона "О бухгалтерском учете" в 1996 году, который обеспечил правовую основу для внедрения международных стандартов бухгалтерской отчетности в России. Этот закон определил основные принципы организации и проведения бухгалтерского учета, а также требования к составлению и представлению финансовой отчетности.

Для соответствия мировым стандартам бухгалтерии было создано Межведомственное комитет по стандартизации бухгалтерского учета (МКСБУ), которое разрабатывает и выпускает национальные стандарты бухгалтерского учета (НСБУ) на основе международных принципов и

---

рекомендаций, разработанных Международными стандартами финансовой отчетности (МСФО).

В 2004 году Российская Федерация приняла решение о переходе на использование МСФО с 1 января 2005 года для акционерных обществ и других крупных предприятий. Это событие стало важным шагом в интеграции российской бухгалтерии в международную систему.

Процесс принятия международных стандартов бухгалтерии не был легким. Он требовал значительных усилий со стороны бизнес-сообщества, правительства и профессиональных организаций. Было необходимо провести обширную работу по подготовке специалистов, а также адаптировать существующую систему отчетности к новым требованиям.

Тем не менее, принятие международных стандартов позволило российским компаниям повысить прозрачность своей финансовой отчетности и улучшить доступность информации для инвесторов и кредиторов. Это способствует привлечению зарубежных инвестиций, развитию внешнеэкономических связей и повышению конкурентоспособности российской экономики.

В настоящее время Россия продолжает работу по совершенствованию бухгалтерии в соответствии с международными стандартами. Кроме того, она активно участвует в работе международных организаций, таких как МСФО Совет и IFAC, для разработки новых стандартов и руководств по применению.

Таким образом, трансформация бухгалтерии в России в постсоветский период была связана с принятием международных стандартов. Этот процесс дал возможность российским компаниям выравниваться с мировыми практиками и повышать свою конкурентоспособность на глобальном рынке.

Современная бухгалтерия в России: особенности и вызовы в эпоху цифровизации и глобализации

Современная бухгалтерия в России находится под влиянием двух главных факторов – цифровизации и глобализации. Эти процессы приводят к

---

изменениям в методах и технологиях ведения учета, а также требуют от бухгалтеров новых навыков и знаний.

Одной из основных особенностей современной бухгалтерии является переход от ручного учета к автоматизированным системам. Технологический прогресс позволяет использовать специальное программное обеспечение для автоматического сбора и обработки данных, что значительно упрощает процесс бухгалтерской работы. В то же время, это требует от специалистов новых навыков в области информационных технологий.

Еще одной особенностью является усиление роли международных стандартов финансовой отчетности (МСФО) в России. Глобализация экономики делает необходимым приведение российской бухгалтерии в соответствие с международными стандартами. Это вызывает изменения как в методах учета, так и в системе образования бухгалтеров.

Однако, современная бухгалтерия также сталкивается с рядом вызовов. Один из них – это повышение требований к прозрачности финансовой отчетности. В условиях глобализации и интеграции России в мировую экономику, компании все чаще подвергаются проверкам со стороны международных аудиторских организаций. Это требует от бухгалтеров строгости и точности в ведении учета.

Еще одним вызовом является необходимость постоянного обновления знаний и навыков бухгалтеров. Быстрое развитие цифровых технологий требует от специалистов постоянного освоения новых программ и приемов работы с ними. Кроме того, изменение законодательства и методологии учета также требует от специалистов быть в курсе последних изменений.

В заключение можно сказать, что современная бухгалтерия в России находится под значительным влиянием цифровизации и глобализации. Несмотря на вызовы, эти процессы также предоставляют новые возможности для бухгалтеров и помогают повысить эффективность учета в современных условиях. Однако, чтобы успешно справиться с изменениями, специалистам необходимо постоянно обновлять свои знания и навыки.

---

**СПИСОК ЛИТЕРАТУРЫ:**

1. Дмитриева, И. М. Бухгалтерский учет с основами МСФО : учебник и практикум для вузов / И. М. Дмитриева. — 7-е изд., перераб. и доп. — Москва : Издательство Юрайт, 2023. — 304 с. — (Высшее образование). — ISBN 978-5-534-16323-0. — Текст : электронный // Образовательная платформа Юрайт [сайт]. — URL: <https://urait.ru/bcode/530809>
2. Воронченко, Т. В. Бухгалтерский учет : учебник и практикум для среднего профессионального образования / Т. В. Воронченко. — 3-е изд., перераб. и доп. — Москва : Издательство Юрайт, 2023. — 727 с. — (Профессиональное образование). — ISBN 978-5-534-17609-4. — Текст : электронный // Образовательная платформа Юрайт [сайт]. — URL: <https://urait.ru/bcode/533407>
3. Прядеин, В. С. История России в схемах, таблицах, терминах : учебное пособие для вузов / В. С. Прядеин ; под научной редакцией В. М. Кириллова. — Москва : Издательство Юрайт, 2023. — 107 с. — (Высшее образование). — ISBN 978-5-534-05439-2. — Текст : электронный // Образовательная платформа Юрайт [сайт]. — URL: <https://urait.ru/bcode/532290>
4. Касьянов, В. В. История России : учебное пособие для вузов / В. В. Касьянов. — 2-е изд., перераб. и доп. — Москва : Издательство Юрайт, 2023. — 255 с. — (Высшее образование). — ISBN 978-5-534-08424-5. — Текст : электронный // Образовательная платформа Юрайт [сайт]. — URL: <https://urait.ru/bcode/516973>
5. Федеральный закон "О бухгалтерском учете" от 06.12.2011 N 402-ФЗ



**Chernotalov R.A.**

Member of the Expert Council for the Implementation of Youth Policy at the  
Ministry of Science, Higher Education and Youth Policy of Kuzbass

(Belovo, Russia)

**Alaganchakova I.P.**

Senior Lecturer of the Eit Department of the KemGU

(Belovo, Russia)

**ACCOUNTING IN RUSSIA: FROM THE ORIGINS TO THE PRESENT**

***Abstract:** in the article we will consider the evolution of accounting in Russia from its origins to the present, highlighting key changes, legislative norms and accounting practices.*

***Keywords:** accounting, economics, financial transactions, enterprise.*

УДК 33

**Янковская А.А.**

магистрант

Институт управления в экономических,  
экологических и социальных системах  
Южного федерального университета  
(г. Ростов-на-Дону, Россия)

**ВЛИЯНИЕ АКСЕЛЕРАЦИОННЫХ  
ПРОГРАММ НА РАЗВИТИЕ СТАРТАПОВ  
И НАУЧНЫЙ ПОТЕНЦИАЛ УЧАСТНИКОВ**

*Аннотация:* в работе приведены актуальные данные по масштабам финансирования победителей акселерационных программ, включая показатели Южного федерального университета первой волны, рассмотрено влияние акселераторов на развитие стартапов и научный потенциал.

*Ключевые слова:* акселератор, ВУЗ, молодежное предпринимательство, стартап, бизнес в науке.

Взаимодействие между наукой и бизнесом предоставляет учебным заведениям и студентам доступ к практическим опыту и реальным проектам, что способствует обучению и профессиональному развитию. По данным Global University Entrepreneurial Spirit Students' Survey, в глобальной выборке почти половина опрошенных (47%) посещали во время обучения в вузе хотя бы один курс, связанный с обучением предпринимательству [2].

Акселерационные программы представляют собой интенсивные учебные и бизнес-поддерживающие инициативы, направленные на ускорение развития стартапов и предпринимателей. Акселераторы предоставляют стартапам возможность ускорить свой рост, предоставляя им обучение, менторство и финансирование в обмен на участие в акционерном капитале. Важным аспектом

---

анализа акселерационных программ является их влияние на стартапы и их научный потенциал. Ниже приведены ключевые аспекты и исследования о влиянии акселерационных программ:

**Влияние на развитие стартапов:** Акселерационные программы способствуют ускоренному росту стартапов за счет предоставления финансовой поддержки, обучения и доступа к экспертам.

По данным исследования «The State of European Tech», акселераторы помогают стартапам привлечь средства и преодолеть риски начальной стадии развития [4]. Это объясняется тем, что акселераторы предоставляют стартапам финансовую поддержку, инвестируя в их развитие. Эти инвестиции могут быть критически важными на начальных этапах, когда стартапам нужны средства для разработки и тестирования своих продуктов или услуг. Акселераторы предоставляют обучение и менторскую поддержку стартапам, что помогает им развивать не только свои продукты, но и управленческие навыки. Это позволяет улучшить шансы на привлечение инвестиций и успешное внедрение на рынок.

Участники акселерационных программ имеют больше шансов на успешное завершение финансового круга и высокую оценку при оценке компании. Так как участие в акселераторах предоставляет стартапам доступ к ценным связям и ресурсам, включая инвесторов, партнеров и экспертов. Это сетевое взаимодействие способствует повышению видимости стартапов и их способности привлекать дополнительные средства.

**Влияние на научный потенциал:**

Акселераторы могут способствовать коммерциализации научных разработок и исследований. W.Sutopo в своей работе «Accelerating University Technology Transfer and Commercialization» [5] подчеркивает роль акселераторов в превращении академических исследований в коммерчески успешные продукты и услуги. Им построена система измерения стратегии эффективности университетов при коммерциализации новых технологий. Многие новые технологии появились в результате университетских исследований. Однако не все из этих технологических продуктов могут появиться на рынке.

---

Следовательно, для ускорения коммерциализации технологий необходим технологический инсорсинг, как с помощью внутренних, так и внешних технологических баз. В этом случае университет играет роль побочного продукта технологии, в котором есть технический директор, отвечающий за проведение технологического инкубирования.

В последнее время акселераторы начали активно появляться при университетах, что помогает студентам и аспирантам воплощать свои бизнес-идеи и проекты. В Южном федеральном университете была создана инфраструктура для развития технологического предпринимательства. Например, с 2021 года действует Центр трансфера технологий, который разрабатывает сервисы и организует мероприятия, координирует различные инициативы по работе со стартапами, организует акселераторы и интенсивные программы, а также сопровождает проекты. Он также активно взаимодействует с федеральными и региональными партнерами, участвующими в развитии студенческой предпринимательской деятельности.

«Акселерационные программы, которые запускаются в университетах благодаря федеральному проекту «Платформа университетского технологического предпринимательства», позволяют студентам и преподавателям университетов сформировать проектные команды и получить инструменты для работы над своими технологическими проектами. В прошлом году по всей стране на базе 122 вузов была запущена 151 акселерационная программа.

1500 победителей конкурса федерального проекта «Платформа университетского технологического предпринимательства» в 2023 году получат гранты в размере 1 млн рублей каждый на реализации своих бизнес-идей. В список победителей вошли представители 368 университетов из 71 региона по всей стране. В 2023 году еще более 100 высших учебных заведений страны войдут в список участников программы поддержки в сфере технологического предпринимательства.

Отвечая на вопрос о важности развития предпринимательства среди молодежи, можно обратиться к результатам исследования, проведенного под названием "Мониторинг предпринимательской активности". В 2022 году средний возраст начинающего предпринимателя в России составил 35 лет. Однако наибольшую активность в создании собственного бизнеса проявили респонденты в возрасте от 18 до 24 лет. За год их предпринимательская активность выросла на 6,5%, что позволило им опередить представителей следующей возрастной группы (25–34 лет) и занять первое место, которое им удавалось годом ранее. Этот рост, прежде всего, был обусловлен группой молодых предпринимателей, которые не только попробовали свои силы в создании бизнеса, но также управляют новыми компаниями, уже приносящими доход. Таким образом, рост активности в области предпринимательства в 2022 году в значительной степени зависел от молодежи, которая все чаще рассматривает предпринимательство как основной способ адаптации к сложным экономическим условиям и источник заработка.

Говоря об Южном федеральном университете, в рамках реализации акселерационной программы «Сетевой акселератор технологического предпринимательства в 2022 году были достигнуты следующие результаты по реализации гранта:

количество мероприятий, реализованных в том числе с использованием информационной системы «Leader-ID», а также информационной системы «Projects» автономной некоммерческой организации «Университет Национальной технологической инициативы - 2035», с возможностью очного участия и онлайн-участия - 43 шт.,

охват обучившихся по реализованной акселерационной программе составил 640 человек,

количество стартап-проектов, созданных по результатам реализованной акселерационной программе 90, (из них оформили юр лицо - 1).

Сочетание наставничества с трекерским сопровождением проектов позволило создать эффективную основу для коммерциализации результатов

проектов: 27% проектов, представленных на итоговом Демо Дэй, уже сейчас имеют потенциал для создания юридического лица, 29 % проектов были проработаны для подачи заявки на участие в конкурсах ФСИ «Умник», «Студенческий стартап», «Старт-1».

### СПИСОК ЛИТЕРАТУРЫ:

1. Верховская О.Р. Мониторинг предпринимательской активности. Россия 2022/2023. [Электронный ресурс]. URL: [https://gsom.spbu.ru/research/research\\_statistics/gem/](https://gsom.spbu.ru/research/research_statistics/gem/), дата обращения (05.11.2023).
2. Обучение предпринимательству в вузах России и мира: зачем, как и с какими результатами? Авт. коллектив: П. С. Сорокин, А. Б. Повалко, С. Е. Черненко; Национальный исследовательский университет «Высшая школа экономики», Институт образования. М.: НИУ ВШЭ, 2020. 48 с.
3. Сударушкина И.В., Стефанова Н.А. Влияние акселерационной программы на эффективность развития стартапов и научный потенциал молодежи // КНЖ. 2017. №1 (18).
4. State of European tech 2021 [Электронный ресурс]. URL: <https://2021.stateofeuropeantech.com/chapter/executive-summary/>, дата обращения (05.11.2023)
5. W. Sutopo, R. W. Astuti, R. T. Suryandari. Accelerating a Technology Commercialization; with a Discussion on the Relation between Technology Transfer Efficiency and Open Innovation // J. Open Innov. Technol. Mark. Complex. - 2019, 5, 95.

**Yankovskaia A.A.**

Southern Federal University

(Rostom-on-Don, Russia)

**THE IMPACT OF ACCELERATION  
PROGRAMS ON DEVELOPMENT OF STARTUPS  
& SCIENTIFIC POTENTIAL OF PARTICIPANTS**

***Abstract:** the paper provides up-to-date data on the scale of funding for the winners of acceleration programs, including the indicators of the Southern Federal University of the first wave, examines the impact of accelerators on the development of startups and scientific potential.*

***Keywords:** accelerator, higher education institution, youth entrepreneurship, startup, interaction science business.*

УДК 34

**Алиев Н.Н.**

студент магистратуры, 1 курс юридического факультета

МФПУ «Синергия»

(г. Москва, Россия)

## **СУДЕБНЫЕ ШТРАФЫ: ТЕОРИЯ И ПРАКТИКА ПРАВОПРИМЕНЕНИЯ**

***Аннотация:** судебные штрафы применяются чаще всего в уголовном праве. Судебный штраф применяется как замена уголовной ответственности лицу, совершившему преступление. Теория и практика правоприменения судебных штрафов требует опыта практики в суде. Данная статья посвящена дать определение судебному штрафу, разобрать условия и возможности замены уголовной ответственности на судебный штраф, изучению деталей нанесенного вреда в ходе совершения преступления. В статье рассматриваются сроки уплаты судебного штрафа. Приведены примеры из практики правоприменения судебного штрафа.*

***Ключевые слова:** судебный штраф, уголовная ответственность, нанесение ущерба, судебная практика, совершение преступления.*

Верховный Суд Российской Федерации имеет инициативу по совершенствованию системы, позволяющей освобождать лиц от уголовной ответственности.

Эти нововведения были приняты Федеральным Законом Российской Федерации благодаря либеральным идеям, а также идеям гуманизма, продвигающимся сейчас в стране.

В первую очередь данные нововведения применяются в отношении лиц, которые совершили преступление первый раз, если это преступление является небольшой или средней тяжести.

Такие нововведения привели к делению уголовных деяний на преступления, проступки и деяния малозначительные. Благодаря этому



---

расширяется восстановительная и компенсационная функции Уголовного Кодекса Российской Федерации, тем самым лицо, совершившее преступление, оказывается в лучшем положении. Эту функцию закона уголовного права можно разделить на:

1. Возмещение вреда и убытков потерпевшей стороне;
2. Выплаты компенсаций в государственный бюджет.

Статья №76 Уголовного Кодекса Российской Федерации соответствует важной мысли освобождения преступников от уголовной ответственности. Это означает, что существует возможность не преследовать уголовно ответственное лицо, также не осуждать его и не наказывать [1].

Для того, чтобы в отношении уголовно преследуемому преступнику были предъявлены судебные штрафы, а не уголовная ответственность, законодательство определяет следующие обстоятельства:

1. Преступление совершено первый раз;
2. Преступление имеет небольшую или среднюю тяжесть;
3. Позитивное поведение преступника;
4. Уплата штрафа преступником в установленном размере и в строго установленный срок.

Судебный штраф является мерой характера уголовного и правового.

Практика применения судебного штрафа показывает, что возмещение нанесенного вреда или ущерба преступником происходит в виде денежного возмещения, а также в виде возвращения незаконно отнятого имущества его владельцу [2].

Так было проведено расследование по делу некоего гражданина М. в 2018 году, которого обвиняли в мошенничестве. После совершения преступления он полностью возместил ущерб материального характера, который был нанесен им в ходе совершения преступления. В качестве истца выступал тогда Государственный комитет Республики Мордовия по делам занятости и труда населения, живущего в Республике. На расчетный счет Государственного комитета была переведена сумма в размере 400 тысяч рублей, которая и являлась

---

суммой нанесения ущерба. Доказательством возмещения послужило платежное поручение.

Постановления о прекращении уголовных дел в действительности далеко не всегда подтверждают, что ущерб был возмещен, факты не всегда бывают отражены в уголовных делах. Часто действие передают словами "ущерб возмещен в полном объеме" [4].

Судам часто даются рекомендации по ведению постановлений по прекращению уголовных дел:

- указывать вид причиненного вреда;
- путь возмещения ущерба;
- письменные доказательства возмещения вреда, к примеру, платежные поручения или квитанции.

Постановления по прекращению уголовных дел свидетельствуют о том, что нанесенный вред далеко не всегда бывает только имущественного характера. Уголовный Кодекс Российской Федерации выделяет также физический вред, моральный и иной вид [3].

Были случаи освобождения от уголовной ответственности лиц за "формальные" преступления. Ущерб возмещался по мнению суда в абсолютно различных обстоятельствах, которые не всегда соответствовали возмещению реального ущерба.

Так в 2019 году обвиняемый сообщил органам по ведению дел обстоятельства по пособничеству при приобретении средств наркотического характера, выдал всю необходимую информацию о личности, которая была к этому непосредственно причастна. Благодаря этому были установлены все данные о личности, что очень помогло в ведении данного дела. Так преступник К. загладил причиненный вред. Суд в свою очередь указал все факты в постановлении о прекращении уголовного дела о том, что потерпевших в данном деле нет. Активное участие и помощь в расследовании самого преступника Л. в данном деле помогли ему самому загладить причиненный вред.

В том же году тот же суд по таким же основаниям освободил от уголовной ответственности лицо Д. с выплатой в полном объеме штрафа в 100 тысяч рублей за преступление, которое предусмотрено частью 4 статьи 327 Уголовного Кодекса Российской Федерации [5].

Величина судебного штрафа не имеет права превышать одной второй максимума штрафа. Это прописано в специальной (Особенной) части Уголовного Кодекса Российской Федерации.

Иногда минимальный размер судебного штрафа законом не установлен. Представители закона ориентируются на степень тяжести преступления, которое совершено, положение лица относительно имущественного вопроса, его доход или возможности заработка денежных средств [6].

Начисление штрафа может производиться в двух вариантах:

1. Начисление совокупного штрафа за все совершенные преступления, если их несколько;
2. Отдельный штраф за каждое совершенное преступление с невозможностью их суммирования.

Так К. осудили за три различных преступления по части 2 статьи 159 Уголовного Кодекса Российской Федерации. Общая сумма штрафа составила 130 тысяч рублей взамен уголовной ответственности.

Некоего Т. осудили по статье 319 части 1 и статье 318 части 1 Уголовного Кодекса Российской Федерации. Будучи освобожденным от уголовной ответственности, он получил судебные штрафы в размерах 70 тысяч рублей и 50 тысяч рублей.

Все вопросы, связанные с размерами судебных штрафов, решаются на уровне законодательства.

Регулирование в области права и уголовных дел должно установить четкую границу минимального размера судебного штрафа, порядок уплаты и оформление штрафа за несколько совершенных преступлений, тонкости назначения судебных штрафов для несовершеннолетних преступников. Необходимо разъяснить и выделить те преступления, уголовную

---

ответственность за которые невозможно заменить судебными штрафами, что очень важно.

### СПИСОК ЛИТЕРАТУРЫ:

1. Лобанова Л., Мкртчян С. Некоторые проблемы установления и реализации нового основания освобождения от уголовной ответственности // Уголовное право. 2019. № 6.
2. Пикуров Н. И. Освобождение от уголовной ответственности с назначением судебного штрафа: юридическая природа и перспективы применения // Уголовное право: стратегия развития в XXI веке: матер. XIV Международ. науч.-практ. конф. (26—27 января 2017 г.). М., 2020.
3. Уголовное право России. Общая часть: учебник: в 2 ч. Ч. II / под ред. Н. А. Лопашенко. М., 2021.
4. Уголовное право России: Общая часть: учебник / под ред. Н. М. Кропачева, Б. В. Волженкина, В. В. Орехова. СПб., 2022.
5. Филимонов В. Понятие и классификация мер уголовно-правового характера // Уголовное право. 2019. № 4.
6. Юсупов М. Вопросы применения нового вида освобождения от уголовной ответственности с назначением судебного штрафа // Уголовное право. 2020. № 6.

**Aliyev N.N.**

Moscow University Synergy

(Moscow, Russia)

## **COURT FINES: THEORY AND PRACTICE OF LAW ENFORCEMENT**

***Abstract:** court fines are used most often in criminal law. A court fine is applied as a substitute for criminal liability to a person who has committed a crime. The theory and practice of enforcement of court fines requires experience of practice in court. This article is devoted to defining a judicial fine, to analyze the conditions and possibilities of replacing criminal liability with a judicial fine, to study the details of the damage caused during the commission of a crime. The article discusses the terms of payment of a court fine. Examples from the practice of enforcement of a court fine are given.*

***Keywords:** judicial fine, criminal liability, damage, judicial practice, commission of crime.*

УДК 34

**Байгабулова Д.Р.**

Московский финансово-юридический университет МФЮА  
(г. Москва, Россия)

**ОСНОВНЫЕ НАПРАВЛЕНИЯ  
СОВЕРШЕНСТВОВАНИЯ ЗАКОНОДАТЕЛЬСТВА  
ОБ АДМИНИСТРАТИВНОМ СУДОПРОИЗВОДСТВЕ**

*Аннотация:* в данной статье анализируются основные направления совершенствования законодательства об административном судопроизводстве.

*Ключевые слова:* административное производство, суд, КАС, КоАП.

В новых условиях развития российской государственности и состояния гражданского общества назрела необходимость совершенствования административного законодательства, регулирующего широкий круг общественных отношений во всех сферах государственного управления, организации и деятельности органов исполнительной власти, государственных служащих на федеральном и региональном уровнях. Концепция развития административного законодательства должна в современных условиях учитывать, с одной стороны, особенности этапы развития Российской Федерации, а с другой, общемировые и европейские тенденции совершенствования административного законодательства.

Со вступлением в силу Кодекса административного производства Российской Федерации (далее КАС РФ) фактически сформировалась новая отрасль права с присущими ей особыми предметом и методом правового регулирования. Однако это не столько разрешило существующие процессуальные проблемы и упростило работу суда, сколько породило новые вопросы и проблемы на практике.

Обратимся к возможным вариантам развития административного судопроизводства, предлагаемым разными авторами. Согласно анализу научных исследований, статей многими авторами предлагается создание специальных административных судов для рассмотрения дел в порядке КАС РФ.

Как полагает Ю. Н. Стариков, дальнейшим направлением развития административного судопроизводства должно стать учреждение административных судов [4, с. 299]. Обоснованно, что для осуществления административного правосудия нужен судья и суд, к подведомственности которого процессуальным законом относилось бы рассмотрение и разрешение соответствующих дел.

Осуществление административного судопроизводства судами общей юрисдикции по установленным в специальном процессуальном законе правилам создает надлежащую основу для разрешения административных дел, возникающих из публичных правоотношений. Думается, создание административных судов явит собой важный шаг в развитии административного судопроизводства.

Мы считаем, что нецелесообразно в настоящее время создание в России отдельной специализированной системы административных судов, судебная система к этому пока не готова. Для становления самостоятельной науки административного процесса еще потребуются дальнейшие исследования теоретических проблем в данной сфере, анализ практики применения уже существующих административно-процессуальных норм, последующие дополнения и усовершенствования КАС РФ.

При этом не исключаем возможности в будущем, в случае изменения общественных отношений, развития административно-процессуальной науки, изменения подсудности определенных категорий дел, а также, основываясь на результатах деятельности судов по применению КАС РФ создания таких судов.

Стоит учитывать, что подобный опыт имеется у зарубежных стран. Независимость судебных административных органов во Франции

---

гарантирована Конституцией, и никакой другой государственный орган не вправе заменить их при разрешении вопросов, отнесенных к их компетенции. Современная система административной юстиции Франции имеет трехуровневую структуру, которая включает административные суды, административные апелляционные трибуналы, Государственный совет (его специальная секция). Как указывается в литературе, система защиты прав граждан от действий во Франции является признанной во всем мире и послужила основой создания административной юстиции в США, Великобритании, Германии [3, с. 135].

Принимая во внимание положительную оценку деятельности административных судов во Франции, Российской Федерации надлежит перенять опыт данного государства, сформировав систему административных судов.

Правильное определение суда, компетентного рассмотреть дело, является одним из фундаментальных принципов правосудия и его конституционной гарантией, что прямо предусмотрено п. 1 ст. 47 Конституции Российской Федерации.

Кроме создания административных судов также авторами предлагается одновременное функционирование административных судов в рамках существующей судебной системы, т.е. как в судах общей юрисдикции, так и в арбитражных судах.

Это невыгодно прежде всего с точки зрения экономики: потребуются большие финансовые затраты на создание, размещение и оборудование таких судов, выплату заработной платы судьям и иным работникам суда. Кроме того, такая схема вызовет затруднения у лиц, обращающихся в эти судебные органы за защитой своих прав и законных интересов, особенно при определении подведомственности споров.

Следующей идеей развития административного судопроизводства является принятие единого федерального конституционного закона, регулирующего процедуру рассмотрения дел, возникающих из



---

административных правоотношений, как в судах общей юрисдикции, так и в арбитражных судах.

Однако в одном нормативно-правовом акте сложно установить единую процедуру для рассмотрения в арбитражных судах и судах общей юрисдикции дел, возникающих из административных правоотношений, отличающихся правовой природой и субъектным составом. Разработка и принятие подобного акта в ближайшее время являются затруднительными.

На данный момент усовершенствование административного судопроизводства в рамках существующих судебных систем путем внесения соответствующих изменений в КАС РФ, АПК РФ и ГПК РФ представляется наиболее приемлемым в правовом, практическом и финансово-экономическом аспектах.

При рассмотрении проблем административного судопроизводства необходимо обратить внимание на ряд аспектов.

Для успешной и эффективной реализации административного производства необходимы три составляющие: судоустройство, особый процесс и специализация судей по разрешению административных дел.

Специализация судей по вопросам публичного администрирования помогает им больше проникать в суть данных и принимать более квалифицированные решения.

В судах общей юрисдикции присутствует четко выраженная специализация судей по рассмотрению административных дел, установленная на законодательном уровне. Федеральным конституционным законом от 12.03.2014 № 5-ФКЗ были внесены соответствующие изменения в закон от 7 февраля 2011 года № 1-ФКЗ «О судах общей юрисдикции в Российской Федерации» и перечень судебных коллегий Верховного Суда РФ, кассационных судов и апелляционных судов был дополнен судебной коллегией по административным делам [1]. Однако в районных судах такую систему разделения применить не получится, в связи с меньшим количеством административных дел, в отличие от остальных.

---

Административное судопроизводство, урегулированное КАС РФ, в полной мере соответствует поставленным перед ним задачам.

Глава 22 КАС РФ устанавливает особые сроки производства в судах общей юрисдикции по делам, возникающим из административных и иных публичных правоотношений. В частности, дела об оспаривании решений административных органов рассматриваются судьей единолично в срок, не превышающий месяц, а Верховным Судом Российской Федерации в течение двух месяцев со дня поступления административного искового заявления в суд [2].

При рассмотрении административных дел четко определена роль суда. Обязанность доказывания обстоятельств, послуживших основанием для принятия оспариваемого акта, законности оспариваемых решений и действий (бездействия) государственных органов, должностных лиц возлагается на органы и лица, принявшие оспариваемый акт, решение, совершившие оспариваемое действие (бездействие).

Не умаляя достоинства КАС РФ, следует отметить, что правоприменительная административно-юрисдикционная практика требует дальнейшего развития и совершенствования административного судопроизводства в судах общей юрисдикции.

Как показывает судебная практика, в настоящее время большая часть административных дел рассматривается судами общей юрисдикции и с каждым годом это число значительно возрастает. Только за 2022 год было рассмотрено около 5 млн. дел, тогда как арбитражные суды, которые существуют отдельно от судов общей юрисдикции, рассматривают намного меньше дел – 1,7 млн. за 2022 год.

Наиболее приемлемым, эффективным как в финансово-экономическом, так и в организационном аспектах является не ломка устоявшихся судебных систем и создание административных судов, а реформирование административного судопроизводства в судах общей юрисдикции с целью его совершенствования.

Самостоятельным направлением совершенствования российской модели правосудия выступает расширение сферы применения судами цифровых технологий, в административном судопроизводстве в том числе. Верховный Суд уделяет внимание передовым научным разработкам Института по вопросам цифровизации права, в том числе о защите прав человека в цифровую эпоху.

18 августа 2022 года состоялось XVII Совещание председателей Верховных судов государств-членов Шанхайской организации сотрудничества. В рамках встречи обсуждались в том числе становление и развитие административного судопроизводства в России.

Так, Председатель Верховного Суда РФ Вячеслав Лебедев озвучил предложения в части совершенствования административной юстиции. В частности, представляется целесообразным:

- установить возможность одновременного предъявления требования о признании незаконным решения, действия или бездействия и требования о компенсации морального вреда;

- предусмотреть обязательное досудебное урегулирование по делам об оспаривании решений, действий и бездействия таможенных и антимонопольных органов;

- закрепить возможность рассмотрения административных дел в апелляционной, кассационной и надзорной инстанциях по электронным материалам, сформированным и заверенным тем судом, в котором находятся материалы дела на бумажном носителе.

Федеральным законом от 24.07.2023 N 349-ФЗ "О внесении изменений в Кодекс административного судопроизводства Российской Федерации" ч. 1 ст. 70 КАС РФ уже дополнена положением о том, что по поручению суда вышестоящей инстанции суд изготавливает и заверяет в установленном порядке электронные копии имеющихся в материалах дела письменных доказательств и иных документов, формируя электронные материалы административного дела, после чего производство по делу в судах

---

апелляционной, кассационной, надзорной инстанций может вестись по электронным материалам такого дела. При необходимости суд вышестоящей инстанции будет вправе запросить у суда, сформировавшего электронные материалы административного дела, подлинники письменных доказательств по делу [2].

Такое положение введено для ускорения судопроизводства, в том числе по категориям споров с укороченными сроками рассмотрения, к примеру о нарушении избирательных прав. Предлагаемое правило отсутствует в иных процессуальных кодексах, хотя, как известно, в рамках судопроизводства в арбитражных судах подобные электронные материалы дела доступны в картотеке арбитражных дел, однако в АПК РФ отсутствует само право суда рассматривать жалобы исключительно на основе электронных материалов.

Пока на практике применение этого положения нами пока не встречалось.

Шаги в таком направлении определенно унифицируют подходы, связанные с оптимизацией как сроков, так и вероятности фактического получения судебных актов. Формирование же электронных копий документов, имеющих в деле, по поручению суда вышестоящей инстанции хоть и видится одним из необходимых элементов общей политики в области оцифровывания информации, но со всей очевидностью увеличит и без того кропотливый и объемный труд секретарей и помощников судебного состава.

В связи с этим предлагаем постепенно по некоторым категориям дел, например тем же делам о нарушении избирательных прав перейти на электронный учет и на практике посмотреть эффективность данного учета, и при положительных результатах переходить на ведение дел в электронном виде полностью, исключая бумажный вариант.

Также дополнена ч. 3 ст. 135 Кодекса о том, что суд вправе самостоятельно получать нужные для рассмотрения и разрешения административного дела сведения из открытых источников (в том числе из госреестров, размещенных на официальных интернет-сайтах соответствующих

---

органов госвласти, органов местного самоуправления) либо посредством программных комплексов взаимодействия судов с вышеуказанными инстанциями.

Получение же судами из открытых источников на официальных ресурсах необходимых сведений позволит в том числе снизить финансовые издержки, в первую очередь заявителей, которым приходилось с целью доказывания своих доводов прибегать к помощи специалистов, экспертов, нотариусов.

Продолжая тему цифровизации стоит отметить, что в прошлом году благодаря видео-конференц-связи проведено более 500 тыс. судебных заседаний, а с использованием веб-конференции - свыше 460 тыс. судебных заседаний, в электронном виде в суды подано более 5,5 млн. документов.

Таким образом, развитие административного судопроизводства в судах общей юрисдикции Российской Федерации является важной системной гарантией защиты прав невластных субъектов (граждан и организаций) от административного произвола. Пленумом Верховного Суда РФ принято 24 постановления по вопросам рассмотрения административных дел и внесено в Государственную Думу пять проектов федеральных законов, направленных на совершенствование административной юстиции. Формирование административного судопроизводства в полной мере не завершено, и его потенциал еще предстоит реализовать.

### **СПИСОК ЛИТЕРАТУРЫ:**

1. Федеральный конституционный закон от 12.03.2014 N 5-ФКЗ (ред. от 06.11.2020) "О внесении изменений в отдельные федеральные конституционные законы в связи с принятием Закона Российской Федерации о поправке к Конституции Российской Федерации "О Верховном Суде Российской Федерации и прокуратуре Российской Федерации" и признании

---

утратившим силу Федерального конституционного закона "О Дисциплинарном судебном присутствии"// "Российская газета", N 59, 14.03.2014

2. Кодекс административного судопроизводства Российской Федерации от 08.03.2015 № 21-ФЗ (ред. от 17.12.2020) // «Собрание законодательства РФ», № 10, 14.11.2002

3. Соловьев А. А., Остроумов А. А. Зарубежные модели административной юстиции: Учеб. пособие для аспирантов. — М.: Изд-во МГЮА им. Кутафина О. Е., 2015. — 232 с.

4. Стариллов Ю.Н. Административные процедуры, административное судопроизводство, административно-деликтное право: три основных направления модернизации российского законодательства / Ю.Н. Стариллов // Ежегодник публичного права 2015: Административный процесс. – М.: Инфотропик Медиа, 2015. – С. 299–331

**Baigabulova D.R.**

Moscow University of Finance and Law

(Moscow, Russia)

## **THE MAIN DIRECTIONS OF IMPROVING LEGISLATION ABOUT ADMINISTRATIVE PROCEEDINGS**

*Abstract:* this article analyzes the main directions of improving the legislation on administrative proceedings.

*Keywords:* administrative proceedings, court, CAS, Administrative Code.

---

**УДК 346.34**

**Бондаренко А.В.**

Всероссийская академия внешней торговли  
Министерства экономического развития России  
(г. Петропавловск-Камчатский, Россия)

**Научный руководитель:**

**Кудрявцева Н.А.**

судья Камчатского краевого суда в почетной отставке,  
к.ю.н., доцент кафедры «Юриспруденция»  
Дальневосточный филиал  
Всероссийская академия внешней торговли  
Министерства экономического развития России  
(г. Петропавловск-Камчатский, Россия)

**ПРАВОВОЕ РЕГУЛИРОВАНИЕ  
БЕЗОПАСНОСТИ ПЕРЕВОЗОК  
В ПРЕДПРИНИМАТЕЛЬСКОЙ ДЕЯТЕЛЬНОСТИ**

*Аннотация:* в этом исследовании анализируется правовое регулирование транспортной безопасности в российском бизнес-секторе, о чем свидетельствует тревожная статистика аварий за 2023 год. В нем рассматривается эволюция соответствующих законов, критически анализируется действующая законодательная база и выявляются проблемы, с которыми сталкиваются предприятия при соблюдении этих правил. В исследовании также подчеркиваются ограничения существующей системы, включая устаревшие законы, непоследовательное правоприменение и недостаточные положения для малых и средних предприятий. В заключение приводятся стратегические рекомендации по совершенствованию существующей структуры с целью оказания помощи предприятиям, регулирующим органам и политикам в их стремлении к созданию более безопасного и устойчиво развивающегося российского транспортного сектора.

---

*Ключевые слова:* транспортная безопасность, Российская Федерация, перевозка грузов, автомобильный транспорт, дорожное движение, российский бизнес.

Термин "транспортная безопасность" обычно включает в себя широкий спектр руководящих принципов, протоколов и превентивных мер. Их коллективная цель - снизить риск несчастных случаев и травм, которые могут возникнуть во время перевозки грузов или людей. Когда мы говорим о "бизнесе" в этом исследовании, мы фокусируемся на коммерческой деятельности, которая требует перемещения товаров, сырья или персонала. "Правовое регулирование" - это термин, обозначающий набор законов и подзаконных актов, принятых и контролируемых уполномоченными государственными органами, специально разработанных для руководства этой деятельностью.

Транспортная безопасность в бизнесе имеет первостепенное значение. В мире, который все больше зависит от быстрой, эффективной и надежной транспортировки товаров и услуг, ставки как никогда высоки. Тем не менее, несмотря на его значимость, наблюдается поразительное отсутствие глубокого понимания правовых норм, регулирующих эту область, особенно в российском контексте.

“В Транспортной стратегии Российской Федерации на период до 2030 года [1] (далее - Транспортная стратегия) справедливо отмечается, что эффективное функционирование транспортного комплекса страны во многом зависит от качественного правового регулирования общественных отношений, формирующихся в процессе его деятельности и системы транспортных услуг” [3, с.53].

Россия, благодаря своей огромной территории, играет решающую роль на международных торговых путях. Кроме того, его разнообразная транспортная сеть, начиная от автомобильного, железнодорожного, воздушного и заканчивая морским транспортом, требует всеобъемлющей правовой базы для обеспечения безопасности. Однако такие проблемы, как устаревшие нормативные акты,



расхождения в правоприменении и различия в региональных стандартах, продолжают бросать вызов национальной системе транспортной безопасности.

Понимание этих правовых норм и их последствий имеет жизненно важное значение. Для бизнеса это может означать разницу между эффективными операциями и дорогостоящими сбоями; для политиков это дает план улучшений; а для регулирующих органов проливает свет на области, требующие более строгого соблюдения. Таким образом, наше исследование этого вопроса является не просто академическим упражнением, но предприятием практической, далеко идущей важности.

Параметр	Данные за 2023 год
Всего ДТП	43 547
Погибло	4 529
Из них детей	222
Пострадавших	55 039
По видам транспорта:	
С легковыми автомобилями	37 968
С грузовыми автомобилями	6 234
С автобусами	3 030
С мотоциклами	1 743
С мопедами и др.	800
С тракторами и др.	172

Таблица 1. Статистика ДТП и пострадавших в 2023 году по видам транспорта [4]

Транспортная безопасность в бизнесе — это не просто вопрос эффективности, это вопрос жизни и смерти. Статистика подтверждает это. В России в 2023 году произошло в общей сложности 43 547 транспортных происшествий. К сожалению, эти инциденты унесли жизни 4529 человек, в том числе 222 детей, и привели к 55 039 жертвам.

Эти цифры наглядно демонстрируют серьезность и масштаб проблемы. Когда мы разбиваем цифры по видам транспорта, становится очевидным, что проблема охватывает различные секторы. Больше всего аварий произошло с легковыми автомобилями - зарегистрировано 37 968 случаев. За ними последовали грузовики с 6 234 авариями, автобусы с 3 030, мотоциклы с 1 743, мопеды и аналогичные транспортные средства с 800, а также тракторы и аналогичные транспортные средства с 172 авариями. (таб.1)

Эти цифры - не просто статистика; они представляют реальных людей, чья жизнь была нарушена, если не оборвалась, в результате транспортных происшествий. Таким образом, понимание и совершенствование правовых норм, регулирующих транспортную безопасность в России, является не просто возможностью — это императив. От этого зависит безопасность тысяч людей.

История регулирования транспортной безопасности в России была отмечена существенными изменениями и реформами. В советское время безопасность на транспорте была в значительной степени централизована и контролировалась государством. В отсутствие частного бизнеса государство выступало в качестве основного регулирующего органа, оператора и контролера всех транспортных систем.

С распадом Советского Союза в 1991 году Россия вступила на путь рыночных реформ. Это привело к появлению частного бизнеса в транспортном секторе, что потребовало создания новой правовой базы для обеспечения безопасности. Федеральный закон "О безопасности дорожного движения", принятый в 1995 году, ознаменовал значительный поворотный момент в подходе страны к регулированию транспортной безопасности.

Этот закон, наряду с другими, принятыми в последующие годы, заложил основу для современных норм транспортной безопасности в России. Однако эти законы не остались неизменными. Они часто обновлялись и корректировались, чтобы идти в ногу с меняющимся транспортным ландшафтом, внедрением новых технологий и постоянно меняющимися потребностями общества и экономики.

Несмотря на эти усилия, проблемы сохраняются, что делает исследование такого рода своевременным и необходимым.

В нынешних условиях регулирование транспортной безопасности в России регулируется многоуровневой правовой базой. Это включает в себя федеральные законы, такие как вышеупомянутый закон "О безопасности дорожного движения", нормативные акты, установленные Министерством транспорта, региональные стандарты и международные соглашения, участником которых является Россия.

Нормативный акт	Описание	Регулируемые аспекты
Конституция РФ	- Статья 71 делегирует управление федеральными транспортными магистралями и путями связи в ведение Российской Федерации.	Управление федеральными транспортными магистралями и путями связи
Гражданский кодекс РФ	- Глава 40: Нормы, регулирующие общие положения о перевозке грузов и пассажиров, включая условия заключения и исполнения договоров перевозки.	Перевозка грузов и пассажиров
	- Глава 41: Основные нормы, относящиеся к транспортному экспедированию, включая упаковку,	Транспортное экспедирование

Нормативный акт	Описание	Регулируемые аспекты
	погрузку, хранение товаров и другие задачи, связанные с транспортировкой.	
Воздушный кодекс РФ (1997)	- Регулирует деятельность гражданской авиации, включая использование воздушного пространства и обеспечение безопасности полетов.	Гражданская авиация, безопасность полетов
Кодекс торгового мореплавания РФ (1999)	- Регулирует перевозку грузов и пассажиров морским транспортом, обеспечивая безопасность на морском транспорте.	Морская перевозка, безопасность морского транспорта
Кодекс внутреннего водного транспорта РФ (2001)	- Регулирует безопасность на внутренних водных путях, таких как реки и каналы.	Внутренний водный транспорт, безопасность плавания
Устав железнодорожного транспорта РФ (2003)	- Устанавливает правила для железнодорожного сектора, охватывая пассажирские и грузовые перевозки.	Железнодорожный транспорт, пассажирские и грузовые перевозки

Нормативный акт	Описание	Регулируемые аспекты
Устав автомобильного транспорта и городского городского	- Регулирует работу автомобильного транспорта и городского наземного электротранспорта, включая как частный, так и общественный транспорт.	Автомобильный транспорт, городской наземный электротранспорт

Таблица 2. Обзор нормативных актов, регулирующих безопасность транспорта в России

На самом высоком уровне находится статья 71 Конституции Российской Федерации, которая передает управление федеральными транспортными магистралями и путями связи в ведение Российской Федерации.

“В соответствии с п. «о» ст.71 Конституции РФ и п. 1 ст. 3 ГК РФ гражданское законодательство составляет предмет исключительной компетенции Российской Федерации. Поэтому транспортные отношения имущественного характера, обусловленные деятельностью транспорта по перевозкам, регулируются федеральными законами” [5, с.72].

Одним из таких законов, является Гражданский кодекс РФ. Так, глава 40 устанавливает нормы, регулирующие общие положения о перевозке грузов и пассажиров, включая условия заключения и исполнения договоров перевозки.

Глава 41 ГК РФ устанавливает основные нормы, относящиеся к транспортному экспедированию, которое охватывает такие виды деятельности, как упаковка, погрузка и хранение товаров, а также выполнение других задач, связанных с транспортировкой.

Кроме того, существуют различные кодексы, регулирующие различные аспекты транспорта (таб.2):

Воздушный кодекс Российской Федерации (1997)

---

Кодекс торгового мореплавания Российской Федерации (1999)

Кодекс внутреннего водного транспорта Российской Федерации (2001)

Устав железнодорожного транспорта Российской Федерации (2003)

Устав автомобильного транспорта и городского наземного электротранспорта (2007)

Эти законы являются краеугольным камнем российских правил транспортной безопасности, охватывающих различные виды транспорта по всей стране.

Ключевым игроком в обеспечении соблюдения этих правил является Государственная инспекция безопасности дорожного движения, которая осуществляет надзор за безопасностью дорожного движения. Другие органы, такие как Федеральное агентство воздушного транспорта и Федеральное агентство морского и речного транспорта, осуществляют надзор за безопасностью полетов в своих соответствующих областях.

Однако, несмотря на существование этих механизмов, статистика аварий за 2023 год указывает на настоятельную необходимость улучшения. Такие проблемы, как несопоставимые региональные стандарты, неодинаковое применение законов о безопасности, устаревшие нормативные акты и проблемы, связанные с внедрением новых технологий в транспортном секторе, продолжают создавать существенные препятствия.

Кроме того, предприятиям часто бывает трудно ориентироваться в этом сложном и порой неоднозначном нормативно-правовом ландшафте. Эти проблемы диктуют необходимость переоценки эффективности действующей нормативно-правовой базы с целью повышения транспортной безопасности в условиях российского бизнеса.

На практике применение Российских законов о безопасности на транспорте определяет повседневную деятельность предприятий, занимающихся перевозками. Например, законы устанавливают стандарты безопасности, которые должны соблюдаться при перевозке грузов и пассажиров, будь то воздушным, морским, автомобильным или железнодорожным

---

транспортом. К ним относятся требования к техническому обслуживанию транспортных средств, обучению операторов, обеспечению безопасности груза, мерам безопасности пассажиров и многое другое.

Соблюдение этих правил является не просто юридическим обязательством; оно также имеет финансовые последствия. Соблюдение требований часто требует от бизнеса значительных инвестиций в такие области, как обучение персонала, модернизация оборудования, аудит безопасности и страховое покрытие, что значительно скажется на малом и среднем предпринимательстве. (далее – МСП) С другой стороны, несоблюдение требований может привести к штрафным санкциям, приостановлению действия лицензий или даже судебному иску, что может привести к существенным финансовым потерям и ущербу репутации.

Влияние этих законов выходит за рамки операционных и финансовых аспектов. Они также влияют на стратегические решения. Например, предприятие, рассматривающее возможность расширения в новую географическую зону или новый вид транспорта, должно учитывать соответствующие правила техники безопасности и затраты на их соблюдение.

Действующие законы были разработаны в то время, когда определенные технологии, такие как автономные транспортные средства или системы доставки с помощью беспилотных летательных аппаратов, не получили широкого распространения. Предприятия, внедряющие эти технологии, могут столкнуться с "серыми зонами" регулирования, что усложнит их усилия по соблюдению требований.

В целом, хотя целью этих законов является обеспечение безопасности, их практическое применение может иметь значительные последствия для бизнеса. Поэтому для бизнеса крайне важно понимать эти законы и их влияние, чтобы эффективно ориентироваться в российском транспортном ландшафте.

Для повышения эффективности правовой системы, регулирующей транспортную безопасность в российском бизнесе, необходим комплексный подход, охватывающий несколько аспектов:

---

Объединив существующие законы и создав единую, удобную в использовании платформу для доступа ко всем соответствующим нормативным актам, мы можем свести к минимуму фрагментацию и повысить понятность для бизнеса.

Постоянная адаптация для внедрения новых технологий и решения новых задач в области безопасности имеет решающее значение. Это подразумевает постоянный мониторинг технологических достижений и оперативный пересмотр правовых норм.

Путем унификации правоприменительной практики можно создать справедливую конкурентную среду и свести к минимуму неопределенность в отношении соблюдения требований. Этому могло бы способствовать обогащение учебных программ для сотрудников правоохранительных органов и содействие межрегиональному обмену передовым опытом.

Привлечение бизнеса к активному участию в разработке политики может повысить практическую эффективность правовых норм. Регулярные сеансы обратной связи, консультации и инклюзивные форумы для принятия решений могли бы послужить эффективными платформами для такого сотрудничества.

Правовая база должна учитывать уникальные проблемы, с которыми сталкиваются МСП. Индивидуальное руководство, техническая поддержка и финансовые стимулы могли бы облегчить им путь к соблюдению требований.

Помимо соблюдения законодательства, решающее значение имеет привитие культуры безопасности на предприятиях. Регулирующие органы и отраслевые ассоциации могли бы объединить усилия для обеспечения обучения, ресурсов и признания предприятий, демонстрирующих исключительные методы обеспечения безопасности.

Внедрив эти усовершенствования, правовая база могла бы стать более благоприятной и эффективной для обеспечения транспортной безопасности российского бизнеса, тем самым способствуя созданию более безопасного и устойчивого транспортного сектора. «Защищенность от этих угроз позволяет развивать различные виды транспорта, логистические коридоры и транспортные



узлы, внедрять смешенные перевозки, реализовывать инновационные проекты, в том числе по беспилотному (удаленному) управлению транспортными средствами” [2, с.174].

Стратегические реформы, такие как консолидация нормативно-правовой базы, модернизация законодательства, единообразие правоприменительной практики, активное вовлечение заинтересованных сторон и целенаправленная помощь малым и средним предприятиям, являются многообещающими путями улучшения.

Последствия этих выводов широки и многогранны. Для предприятий, особенно в транспортном секторе, эта информация имеет решающее значение для ориентации в нормативно-правовой базе и разработки эффективных стратегий обеспечения безопасности. Регулирующие органы могут использовать эту информацию для совершенствования правоприменительной практики и идти в ногу с технологическими достижениями. Директивные органы могут извлечь выгоду из этих выводов, поскольку они указывают на области, нуждающиеся в реформировании и более широком участии заинтересованных сторон. Благодаря адаптированной правовой базе МСП могли бы столкнуться с меньшими препятствиями для соблюдения требований законодательства. Конечной целью этих усилий является создание более безопасного и устойчиво работающего транспортного сектора, приносящего ощутимую пользу всему российскому обществу.

### СПИСОК ЛИТЕРАТУРЫ:

1. Распоряжение Правительства РФ от 22.11.2008 N 1734-р (ред. от 12.05.2018) «О Транспортной стратегии Российской Федерации» // "Собрание законодательства РФ", 15.12.2008, N 50, ст. 5977.
2. Зайкова, С. Н. Целенаправленность государственного регулирования транспортной безопасности // Правовая политика и правовая жизнь. — 2021. — № 1. — С. 170—179.
3. Рахимов А. Р. Нормативно-правовое регулирование предпринимательской деятельности в транспортной системе Республики Татарстан // Colloquium-

---

journal. – Голопристанський міськрайонний центр зайнятості, 2019. – №. 20 (44). – С. 53-56.

4. Статистика ДТП по России [Электронный ресурс]. - Режим доступа: <https://rusdtp.ru/stat-dtp/> (Дата обращения: 26.06.2023).

5. Сухомлинова Л. А. Правовое регулирование предпринимательской деятельности на железнодорожном транспорте //Естественно-гуманитарные исследования. – 2017. – №. 4 (18). – С. 71-76.

**Bondarenko A.V.**

All-Russian Academy of Foreign Trade  
Ministry of Economic Development of Russia  
(Petropavlovsk-Kamchatsky, Russia)

**Scientific advisor:**

**Kudryavtseva N.A.**

All-Russian Academy of Foreign Trade  
Ministry of Economic Development of Russia  
(Petropavlovsk-Kamchatsky, Russia)

## **LEGAL REGULATION OF TRANSPORTATION SAFETY IN BUSINESS ACTIVITIES**

***Abstract:** this study analyzes the legal regulation of transport security in the Russian business sector, as evidenced by the alarming accident statistics for 2023. It examines the evolution of relevant laws, critically analyzes the current legislative framework and identifies the problems faced by enterprises in compliance with these rules. The study also highlights the limitations of the existing system, including outdated laws, inconsistent enforcement and insufficient provisions for small and medium-sized enterprises.*

***Keywords:** transport security, Russian Federation, cargo transportation, road transport, road traffic, Russian business.*

УДК 34

**Боронина Е.А.**

магистрант

Марийский государственный университет

(г. Йошкар-Ола, Россия)

**УГОЛОВНО-ПРАВОВАЯ И КРИМИНОЛОГИЧЕСКАЯ  
ХАРАКТЕРИСТИКА ХИЩЕНИЙ  
(НА ПРИМЕРЕ РЕСПУБЛИКИ МАРИЙ ЭЛ)**

***Аннотация:** статья посвящена уголовно-правовой и криминологической характеристике хищений. При этом за основу взяты статистические данные Министерства внутренних дел по Республике Марий Эл о состоянии преступности. Рассмотрены признаки хищения, предмета хищения, его формы и виды.*

***Ключевые слова:** хищение, статистические данные, уголовно-правовая характеристика, криминологическая характеристика.*

Уголовно-правовую характеристику хищений следует начать с определения понятия хищения. Его легальная дефиниция закреплена в примечании 1 к ст. 158 Уголовного кодекса Российской Федерации (далее – УК РФ). Исходя из анализа названной нормы, можно выделить определенные составляющие указанного понятия. Это признаки противоправности и безвозмездности изъятия имущества из владения собственника, иного лица. Такое изъятие должно быть совершено только теми способами, которые перечислены в законе. При этом важным моментом является тот факт, что обращение чужого имущества должно произойти или в свою пользу, или в пользу другого лица. Следствием таких действий является причинение собственнику, владельцу имущества реального ущерба, который выражается в уменьшении на определенную часть объема материальной ценности. В законодательстве закреплён только прямой материальный ущерб. Это означает,

что объем и количество собственности у потерпевшего лица становится ниже после совершения по отношению к нему преступных действий. Правильная квалификация хищения находится в прямой зависимости от размера причиненного ущерба. Следует отметить, что в случае наличия упущенной выгоды, ее нельзя расценивать как признак, в результате установления которого лицо может быть привлечено к уголовной ответственности. Еще одним признаком выступает наличие причинно-следственной связи между изъятием имущества и материальным ущербом. Исключение в данном случае составляет разбой.

К субъективным признакам хищения необходимо отнести форму вины, выраженную прямым умыслом, направленным на безвозмездное изъятие имущества. Обязательным признаком является корыстная цель данных деяний. Корыстную цель следует представить в виде стремления лица изъять и (или) обратить чужое имущество в свою пользу, а также распорядиться им как своим собственным. При этом это возможно сделать через передачу имущества в обладание третьих лиц. Корыстная цель хищения выражена как определенная мысленная модель результата, который наступит в будущем и его достижение является необходимым для лица.

В абсолютно любой форме хищения должны быть установлены обязательные признаки предмета хищения. Первым из них является физический признак. В соответствии с ним предметом хищения может быть только предмет материального мира, что позволяет воздействовать на него. Стоит отметить, что нельзя относить к предмету хищения, например, тепловую и электроэнергию, интеллектуальное право собственности [4, с. 172]. Вторым признаком – социальный. Он подразумевает, что предмет хищения должен быть отделен от предметов природы, а в процесс его создания, изменения вложен труд человека. Третьим признаком – экономический. В соответствии с ним, каждый предмет хищения должен обладать способностью удовлетворять потребности людей и иметь стоимостное выражение в денежном эквиваленте. Четвертым признаком –

юридический. Он означает, что чужое имущество не должно принадлежать на праве собственности виновному лицу.

Сложностями при квалификации и раскрытии преступлений, связанных с хищением чужого имущества, являются такие его проявления как цифровой формат. Трудности связаны, прежде всего, с тем, что на данный момент недостаточно высокий уровень квалификации сотрудников правоохранительных органов, а также низкие показатели в технических средствах [6, с. 204].

Впервые на уровне уголовного законодательства с принятием УК РФ стали в равной мере защищаться все формы собственности. Родовым объектом раздела VIII УК РФ выступает совокупность общественных отношений, обеспечивающих нормальное функционирование экономики России как единого народно-хозяйственного комплекса. Видовым объектом главы 21 УК РФ выступают общественные отношения собственности в целом, включая в себя права любого собственника по владению, пользованию и распоряжению своим имуществом. Следует отметить, что в случае, когда лицо не является собственником имущества, а лишь выступает его законным владельцем, то вышеназванное право также является объектом преступления. Важно понимать, что видовой объект, являясь обязательным элементом состава хищения, по своей природе и содержанию совпадает с родовым объектом этого преступления. Непосредственный объект преступлений главы 21 УК РФ определяется принадлежностью имущества к определенной форме собственности. Рассматривая отдельные формы хищения, для них характерен дополнительный объект. При краже, грабеже, разбое – это конституционное право каждого на неприкосновенность жилища. В случаях насильственных форм хищения – здоровье человека, телесная неприкосновенность и личная свобода. Интересы хозяйствования выступают дополнительным объектом при присвоении и растрате [5, с. 85].

Объективная сторона различных форм хищения, представленных в главе 21 УК РФ, характеризуется активными действиями. Именно указанный признак

---

отражает особенность этих видов преступлений. По законодательной конструкции объективной стороны составы хищений в большинстве своем материальные. Исключение составляет грабеж и разбой. Факультативные признаки объективной стороны в некоторых деяниях трансформируются в обязательные. При этом они должны быть обозначены в тексте уголовного закона и влияют на квалификацию. В частности, для всех форм хищения способ является обязательным объективным признаком.

Субъективная сторона хищения выражена в форме прямого умысла. Виновное лицо осознает не только противоправность и безвозмездность изъятия чужого имущества, но и способ совершения своих действий. Именно таким образом лицо хочет завладеть чужим имуществом.

Факультативные признаки субъективной стороны, которые трансформировались в обязательные, представлены в виде корыстной цели всех форм хищения. Стоит отметить, что мотив во всех формах хищения любой, на квалификацию не влияет, но может быть учтен судом при назначении наказания.

Субъект хищений – общий или специальный. Точный субъект определяется в конкретной форме хищения. В частности, в основном составе специальный субъект представлен в ст. 159.1 УК РФ – заемщик, а также в ст. 160 УК РФ – лицо, которому вверено имущество (материально ответственное лицо).

При помощи криминологической характеристики появляется возможность в полной мере проанализировать конкретное преступное деяние, а также не только отнести его к тому или иному виду, но и сформировать представление о криминологическом портрете совершившего его лица. При этом важной составляющей такой характеристики являются особенности хищения, распределения ролей при групповом совершении деяний. Все вышперечисленное обладает большим значением для дальнейшего назначения справедливого наказания.

В рамках криминологической характеристики хищений, следует отметить, что более половины всех зарегистрированных преступлений на территории Российской Федерации составляют различные формы хищения [1, с. 141].

Говоря о статистических данных на территории Республики Марий Эл, за 2021 год было совершено 24 разбойных нападения. При этом все из них были раскрыты правоохранными органами. В прошлом году на территории республики было совершено 214 грабежей, что на 25 % больше, чем за период 2020 года. Однако возрос процент раскрываемости грабежей, что говорит о более эффективной работе правоохранительных органов. По уголовным делам о 51 грабеже предметом хищения выступали средства сотовой связи. Процент раскрываемости по данным видам грабежа превысил 85 %.

Рассматривая тайные хищения чужого имущества, их доля во всех преступных деяниях составила 33,1 %. Само число краж уменьшилось по сравнению с 2020 годом. Указанный факт не помешал тому, чтобы была повышена их раскрываемость до 40 %. Хороших показателей добились и в рамках раскрытия краж прошлых лет. В большинстве своем в качестве предмета посягательства выступали денежные средства и промышленные товары.

Следует отметить небольшой рост числа зарегистрированных квартирных краж. При этом раскрываемость указанных преступлений составила 62,9 %. За период 2021 года можно говорить о существенном снижении фактов тайного хищения чужого имущества из дачных и садовых домиков. При этом значительно вырос процент раскрываемости данных преступлений. В качестве предмета рассматриваемой группы преступлений выступали металлические изделия и лом металла, а также электро- и бензоинструменты.

В период 2021 года выявлен рост числа зарегистрированных мошеннических действий. Их эффективность все еще не высока и составила 19 %. В большинстве своем мошенничество совершалось с использованием

сети Интернет и устройств сотовой связи. Только дистанционного мошенничества было зарегистрировано 1022 факта. Однако пошло на спад по сравнению с 2020 годом число дистанционных краж (краж с банковских счетов). Если брать во внимание все совершенные тяжкие и особо тяжкие преступления, то названные выше деяния составили 39,5 %. Эффективность раскрытия в 2021 году все еще довольно низкая и составила 26,9 % [2].

Обращаясь к статистическим данным за январь-июнь 2022 года, в рамках всей преступной деятельности более половины от всех зарегистрированных преступлений составили преступления против собственности. За рассматриваемый период снизилось количество совершенных грабежей. Однако на 37,5 % выросло число разбойных нападений, на 11,8 % краж, включая квартирные кражи, возросшие на 52,4 %, а также на 10,7 % мошеннических действий [3].

Таким образом, уголовно-правовая и криминологическая характеристика хищений имеет большое значение для эффективного расследования указанной категории уголовных дел. При помощи уже имеющегося опыта могут быть сформулированы наиболее правильные пути по расследованию и раскрытию хищений. Для этого необходимо не только иметь представление о всех признаках составов хищений с точки зрения уголовного права, а также верно использовать их на практике, чтобы увеличивался процент раскрываемости рассматриваемой группы преступлений. Следует учитывать и повсеместное использование преступниками при хищениях современных информационных технологий, которые значительно усложняют работу правоохранительных органов.

### **СПИСОК ЛИТЕРАТУРЫ:**

1. Алексеева Е.А. Трансформация состояния хищений в России: криминологический анализ // Право и государство: теория и практика. – 2020. – № 1 (181). С. 141-143.



2. Краткая характеристика состояния преступности в Республике Марий Эл за 2021 год // Министерство внутренних дел по Республике Марий Эл. URL: <https://12.мвд.рф/document/28263774> (дата обращения: 02.12.2022).
3. Краткая характеристика состояния преступности в Республике Марий Эл за январь-июнь 2022 года // Министерство внутренних дел по Республике Марий Эл. URL: <https://12.мвд.рф/document/31601228> (дата обращения: 02.12.2022).
4. Мира К.А. Имущество в виде информационного объекта, имеющего денежный эквивалент, как предмет хищения чужого имущества // Вестник Университета имени О.Е. Кутафина. – 2021. – № 2 (78). – С. 170-176.
5. Уголовное право России. Особенная часть: учебник / под ред. В.Н. Бурлакова, В.В. Векленко, В.Ф. Щепелькова. – 4-е изд., доп. – Санкт-Петербург: СПбГУ, 2022. – 896 с.
6. Ягодина В.А. Криминологическая характеристика кражи / В.А. Ягодина // Моя профессиональная карьера. – 2021. – Т. 2. – № 31. – С. 202-207.

**Boronina E.A.**

Mari State University

(Yoshkar-Ola, Russia)

**CRIMINAL-LEGAL & CRIMINOLOGICAL  
CHARACTERISTICS OF THEFT  
(BY THE EXAMPLE OF MARI EL REPUBLIC)**

***Abstract:** the article is devoted to the criminal law and criminological characteristics of theft. At the same time, the statistical data of the Ministry of Internal Affairs for the Republic of Mari El on the state of crime were taken as a basis. The signs of theft, the object of theft, its forms and types are considered.*

***Keywords:** embezzlement, statistical data, criminal law characteristics, criminological characteristics.*

УДК 34

**Василов Д.А.**

студент магистратуры, 1 курс юридического факультета  
Московский финансово-промышленный университет «Синергия»  
(г. Москва, Россия)

**УГОЛОВНАЯ ОТВЕТСТВЕННОСТЬ ЗА НАРУШЕНИЕ  
ЗАКОНОДАТЕЛЬСТВА В СФЕРЕ ЗАКУПОК ТОВАРОВ,  
РАБОТ, УСЛУГ ДЛЯ ГОСУДАРСТВЕННЫХ  
ИЛИ МУНИЦИПАЛЬНЫХ НУЖД**

*Аннотация:* исследование посвящено основным проблемам уголовной ответственности в результате несоблюдения законодательства о закупках для государственных либо муниципальных нужд. В работе рассмотрено понятие уголовной ответственности в результате несоблюдения законодательства о закупках для государственных либо муниципальных нужд, а также проанализированы особенности назначения уголовного наказания за данные преступные деяния. Актуальность настоящего исследования заключается в том, что в настоящее время существует потребность научного осмысления единообразных подходов относительно уголовной ответственности в результате несоблюдения отечественного законодательства в сфере закупок товаров, работ, услуг для государственных или муниципальных нужд, в том числе при заключении, изменении, расторжении государственных и муниципальных контрактов, их исполнении, ответственности за неисполнение и ненадлежащее исполнение. Велика роль судебной практики в совершенствовании российского законодательства, выявлении пробелов и коллизий в правоприменении, обозначении общественных отношений, недостаточно регламентированных правовыми нормами.

*Ключевые слова:* государственные закупки, государственные нужды, наказание, нарушение законодательства, уголовная ответственность.

Введение. Актуальность настоящего исследования заключается в том, что в настоящее время существует потребность научного осмысления единообразных подходов относительно уголовной ответственности в результате

несоблюдения отечественного законодательства в сфере закупок товаров, работ, услуг для государственных или муниципальных нужд, в том числе при заключении, изменении, расторжении государственных и муниципальных контрактов, их исполнении, ответственности за неисполнение и ненадлежащее исполнение. Велика роль судебной практики в совершенствовании российского законодательства, выявлении пробелов и коллизий в правоприменении, обозначении общественных отношений, недостаточно регламентированных правовыми нормами.

Проблема уголовной ответственности за нарушение законодательства в сфере закупок товаров, работ, услуг для государственных или муниципальных нужд в специальной литературе освещалась многими авторами (Герцензон А. А., Ковалев М. И., Анашкин Г. Э., Кригер Г. Л., Карпец И. И., Келина С. Г., Загородников Н. И., Багрий-Шахматов А. В., Шишов О. Ф., Кривоченко Л. Н., Сахаров А. Б., Кузнецова Н. Ф., Махоткин В. П., Кардаев Н. С., Фефилова В. П. и др.). Несмотря на весомый вклад указанных авторов в изучение уголовной ответственности за нарушение законодательства в сфере закупок товаров, работ, услуг для государственных или муниципальных нужд, ранее сформулированные выводы и предложения требуют уточнений и дополнений и прежде всего в результате того что исследуемая тема находится в наиболее актуальном русле мировых направлений усовершенствования уголовно-правового воздействия на преступные проявления в области безопасности бюджетной отрасли государства, основное значение в котором отводится отечественным органам власти, а также институтам отечественного гражданского общества.

Цель данной работы состоит в изучении особенностей уголовной ответственности за нарушение законодательства в сфере закупок товаров, работ, услуг для государственных или муниципальных нужд.

В первой половине 2018 года в нашей стране издали довольно ожидаемый Федеральный закон от 23.04.2018 № 99-ФЗ «О внесении изменений в Уголовный кодекс РФ и статью 151 Уголовно-процессуального кодекса РФ» и помимо этого

---

определенным изменениям подвергся УК РФ, в котором появились новые статьи: 200.4, а также 200.5.

На основании данных статей УК РФ predeterminedены со слов законодателя, следующие варианты уголовной ответственности:

- для должностных лиц муниципального и государственного «Заказчика»: контрактного управляющего; работника контрактной службы «Заказчика»; членов комиссии, которые осуществляют закупку; лиц, которые производят непосредственно приемку закупленных товаров, услуг, а также работ;

- для тех, кто принимает участие в государственной закупке.

Вариант наказания, который будет применен к тем лицам, которые непосредственно участвовали в процессе закупок, определяют судебные органы на основании тяжести преступных деяний, а кроме этого размера ущерба, причиненного государству либо его органам определенным виновных субъектом.

На основании норм ст. 200.4 УК РФ определена ответственность в результате совершения конкретных деяний, а именно не исполнение законодательства относительно контрактной системы predeterminedенной в нормах Федерального закона от 05.04.2013 N 44-ФЗ (ред. от 04.08.2023) «О контрактной системе в сфере закупок товаров, работ, услуг для обеспечения государственных и муниципальных нужд» при закупочной деятельности.

Отечественный законодатель особо заострил внимание на том, что преступления, указанные в нормах ст. 200.4 УК РФ совершаются во время закупочной деятельности работниками «Заказчика», которые на основании собственного статуса не выступают в качестве должностных лиц. Такие работники не могут на основании собственного статуса принимать различные административные решения во время применения бюджетных денег, но на самом деле у них есть возможность собственными преступными деяниями причинить убыток во время исполнения возложенных на них обязанностей. Указанные преступления наказывают на основании УК РФ:

- штрафом, но не более 200 тысяч рублей либо в сумме зарплаты виновного субъекта, либо другого дохода осужденного субъекта за срок времени не более восемнадцати месяцев;

- принудительной трудовой деятельностью на период времени не более трех лет с лишением возможности занимать некоторые должности либо конкретными видами деятельности на период времени не более трех лет, либо без этого;

- лишением свободы на период времени не более трех лет с лишением возможности занимать некоторые должности либо конкретными видами деятельности на период времени не более трех лет, либо без этого.

Подкуп сотрудника контрактной службы либо контрактного управляющего, а также членов комиссии, которые занимаются закупками рассматривается в нормах ст. 200.5 УК РФ.

В данном случае подкуп определен следующим образом: это противоправная передача сотрудникам «Заказчика» либо третьим лицам, которых указали данные сотрудники определенных имущественных благ за исполнение незаконных действий, связанных с государственными закупками.

Предварительно сфальсифицированное экспертное заключение относительно государственных закупок рассматривается в качестве преступного деяния в нормах ст. 200.6 УК РФ. На основании данной статьи predetermined уголовная ответственность в результате передачи экспертом предварительно сфальсифицированного экспертного заключения относительно государственных закупок. На основании норм ст. 200.6 УК РФ главный квалифицирующий показатель преступных деяний в форме передачи предварительно сфальсифицированного экспертного заключения относительно государственных закупок, при помощи которого можно отграничить данный состав от административного правового нарушения, это большой размер ущерба (больше 2,25 миллионов рублей).

Так, в качестве примера можно привести одно из дел на основании которого судебные органы вынесли приговор исходя из норм ч. 4 ст. 159 УК РФ.

По материалам дела следственные органы установили то, что организованная группа, состоящая из нескольких человек и включавшая осужденного субъекта, делала то, что в predetermined normative-legal acts documents necessary at the time of participation in state procurement of the subject of which were certain medical preparations, and also medical equipment, some changes, which are obligatory for these preparations and equipment. As a result of the actions of the organized group, they contributed to the fact that: other participants in the result of illegal actions could not participate in the auctions; there was an illegal restriction of free competition; there were illegal preferential, and also positive conditions for specific suppliers cooperating with the organized group relative to state purchases with the subsequent illegal signing of state contracts at a favorable price. In the further, from all signed state contracts, the leadership of the criminal group received certain not insignificant rewards. Sums were all the time different, but varied within the limits from five to twenty percent for each signed contract.

И как результат воплощая в жизнь представленную преступную схему участники преступной группы противоправным образом с применением обмана завладевали бюджетными деньгами. Общий размер похищения оценили в 90 миллионов рублей, а это является особенно большим размером. Стоит сказать о том, что преступный умысел участников преступной группы, направленный на присвоение не менее 140 миллионов рублей, не был реализован в полной мере в результате возникновения независимых обстоятельств в результате того, что финансовые обязательства по подписанным соглашениям были выполнены казначейством не до конца, а противоправную деятельность преступной группы остановили ведомственные структуры. Судебные органы в данном случае вынесли обвиняемым наказание условное лишение свободы, определив при этом испытательный период сроком на три года.

---

Далее стоит сказать о том, что УК РФ не имеет специальных норм относительно уголовной ответственности субъектов в результате совершения ими преступных деяний при государственных закупках, которые представлены в нормах Федерального закона от 18.07.2011 № 223-ФЗ «О закупках товаров, работ, услуг отдельными видами юридических лиц». На основании этого можно сказать о том, что теоретически может возникнуть ситуация, в результате которой на самом деле уголовная ответственность будет определена на основании общих норм отечественного уголовного законодательства относительно присвоения либо мошенничества, а также растраты или халатности и так далее, само собой если виновный субъект совершил преступные деяния, предусмотренные нормами УК РФ.

Выводы. Таким образом, на основании проведенного исследования можно сделать выводы о том, что на данный момент времени одни из самых непростых вопросов, которые стоят перед судебными органами во время его деятельности - это вопросы относительно определения предмета доказывания в делах о несоблюдении законодательства о закупках для государственных либо муниципальных нужд. Нормативно-правовые акты в такой ситуации не представляют закрытого списка обстоятельств, которые нужно установить в рамках процесса определяя надобность сбора данных для индивидуального предмета доказывания по таким уголовным делам при учете индивидуальных особенностей, субъектного состава, а также других факторов, которые будут оказывать воздействие на процесс принятия решения по делу.

С учетом вышесказанного, на данный момент времени есть надобность обобщения правоприменительной практики относительно уголовной ответственности в результате несоблюдения законодательства о закупках для государственных либо муниципальных нужд для недопущения судебных ошибок, которые возникают во время вынесения решения по каждому конкретному делу. Стоит полагать, что такое обобщение может издать Верховный Суд Российской Федерации в виде постановления.

---

**СПИСОК ЛИТЕРАТУРЫ:**

1. Уголовный кодекс РФ от 13.06.1996 N 63-ФЗ (ред. от 04.08.2023) // Собрание законодательства РФ, 17.06.1996, N 25, ст. 2954.
2. Уголовно-процессуальный кодекс РФ от 18.12.2001 N 174-ФЗ (ред. от 04.08.2023) // Собрание законодательства РФ, 24.12.2001, N 52 (ч. I), ст. 4921
3. Федеральный закон от 23.04.2018 № 99-ФЗ «О внесении изменений в УК РФ и статью 151 УПК РФ» // Собрание законодательства РФ, 30.04.2018, N 18, ст. 2569.
4. Федеральный закон от 05.04.2013 N 44-ФЗ (ред. от 04.08.2023) "О контрактной системе в сфере закупок товаров, работ, услуг для обеспечения государственных и муниципальных нужд" // "Собрание законодательства РФ", 08.04.2013, N 14, ст. 1652.
5. Федеральный закон от 18.07.2011 N 223-ФЗ (ред. от 04.08.2023) "О закупках товаров, работ, услуг отдельными видами юридических лиц" // "Собрание законодательства РФ", 25.07.2011, N 30 (ч. 1), ст. 4571.
6. Приговор Абаканского городского суда от 4 мая 2018 г.
7. Бугаев В. А., Феттаева С. Ф. О целесообразности введения в УК РФ новых составов преступлений антикоррупционной направленности // Юрид. науки. 2019. Т. 5 (71), № 2. С. 83–88.
8. Пасикова Т.А., Сидякин М.И., Лапшева И. С. Судебная практика как основание для совершенствования законодательства в сфере государственных закупок // Наука и образование: хозяйство и экономика; предпринимательство; право и управление. 2020. № 9(124). С. 81-85.
9. Синчурин О. В. Понятие коррупционных преступлений в сфере закупок и их классификация // Гос. служба и кадры. 2019. № 1. С. 125–129.



**Vasilov D.A.**

Moscow Financial and Industrial University Synergy

(Moscow, Russia)

**CRIMINAL LIABILITY FOR VIOLATION OF LEGISLATION  
IN FIELD OF PROCUREMENT OF GOODS, WORKS,  
SERVICES FOR PUBLIC OR MUNICIPAL NEEDS**

***Abstract:** the study is devoted to the main problems of criminal liability as a result of non-compliance with the legislation on procurement for state or municipal needs. The paper considers the concept of criminal liability as a result of non-compliance with the legislation on procurement for state or municipal needs, and also analyzes the specifics of assigning criminal penalties for these criminal acts. The relevance of this study lies in the fact that at present there is a need for scientific understanding of uniform approaches regarding criminal liability as a result of non-compliance with domestic legislation in the field of procurement of goods, works, services for state or municipal needs, including when concluding, changing, terminating state and municipal contracts, their execution, liability for non-fulfillment and improper execution. The role of judicial practice is great in improving Russian legislation, identifying gaps and conflicts in law enforcement, and identifying public relations that are insufficiently regulated by legal norms.*

***Keywords:** public procurement, public needs, punishment, violation of legislation, criminal liability.*

УДК 34

**Васькова М.А.**

Марийский государственный университет

(г. Йошкар-Ола, Россия)

**АКТУАЛЬНЫЕ ПРОБЛЕМЫ ПРОИЗВОДСТВА ДЕЙСТВИЙ  
В ПРОЦЕССУАЛЬНЫЙ ПЕРИОД ПРИОСТАНОВЛЕНИЯ  
ПРЕДВАРИТЕЛЬНОГО РАССЛЕДОВАНИЯ**

*Аннотация:* в статье рассмотрен вопрос о необходимости разрешить производство ряда следственных действий в период приостановления предварительного расследования на примере уголовно-процессуального законодательства бывших советских союзных республик и правоприменительной практики.

*Ключевые слова:* приостановление предварительного расследования, следственные действия, иные процессуальные действия, ДНК-материал.

Уголовно-процессуальный закон предписывает необходимость проведения до приостановления предварительного расследования уполномоченным должностным лицом всех возможных следственных действий, для которых участие подозреваемого или обвиняемого не обязательно, либо лица, совершившего преступление, но после вынесения следователем или дознавателем мотивированного решения о приостановлении, такие действия уже не могут быть осуществлены (ч. 3 ст. 209 УПК РФ). Законодатель разрешает осуществление иных процессуальных действий в период приостановления.

По каждому из оснований приостановления следователем или дознавателем должна проводиться своя определенная работа после вынесения соответствующего решения о приостановлении для скорейшего возобновления производства по делу и расследования с направлением уголовного дела в суд для рассмотрения по существу.

Уголовно-процессуальный закон не закрепляет точного перечня следственных и иных процессуальных действий, как для уголовного судопроизводства в целом, так и для приостановления досудебного уголовного производства. Учеными и правоприменителями достоверно определено, что следственные действия указаны в главах 24-27 УПК РФ, «поскольку они являются основными средствами собирания доказательств по уголовному делу» [1, с. 244], а перечень иных процессуальных действий не имеет точного списка. Указанный вопрос порождает дискуссии, как среди ученых-процессуалистов, так и среди правоприменителей, и требует подробного рассмотрения.

Л. А. Москаленко полагает, что к числу иных процессуальных действий можно отнести: принятие заявления о явке с повинной; получение объяснения у граждан и должностных лиц; принятие и истребование предметов и документов у граждан, должностных лиц органов государственной власти и местного самоуправления, предприятий, учреждений, организаций; истребование заключения специалиста; требование производства документальных, ведомственных, контрольных проверок, ревизий и некоторые другие [2, с. 138]. Однако и такой перечень следует считать не исчерпывающим, и представляется, что список иных процессуальных действий необходимо определять от обратного и считать все действия следователя или дознавателя на стадии предварительного расследования, кроме действий, указанных в главах 24-27 УПК РФ.

Легального толкования иных процессуальных действий не имеется и соответственно перечень открытый. Однако выходит, что на практике должностное лицо может выполнить любое действие характерное для стадии предварительного расследования уголовного дела, но в обязательном случае, упоминаемое в законе и, следовательно, обладающее процессуальным характером. Принятие заявления о явке с повинной законодатель не относит к числу следственных действий, однако изложенные в заявлении или протоколе значимые сведения можно отнести к числу иных документов, признаваемых в соответствии с п. 6 ч. 2 ст. 74 УПК РФ в качестве доказательств. По общему

правилу после приостановления предварительного расследования недопустимо проведение следственных действий, однако как установлено, доказательства могут быть получены и в результате производства иных процессуальных действий, что по смыслу указанной нормы также должно быть недопустимо.

Обращаясь к уголовно-процессуальному законодательству бывших советских союзных республик, рассматривая Уголовно-процессуальный кодекс Туркменистана, законодатель закрепляет право следователя после приостановления предварительного расследования произвести необходимые следственные действия «для установления и обнаружения лица, подлежащего привлечению к уголовной ответственности» [3]. Возможность производства следственных действий в период приостановления для установления лица, подлежащего привлечению в качестве обвиняемого, и для установления местонахождения обвиняемого или его розыска закрепляет и Уголовно-процессуальный кодекс Республики Армения [4].

Однако, по нашему мнению, разрешая производство любых следственных действий для установления местонахождения лица, подлежащего привлечению в качестве обвиняемого, подозреваемого или обвиняемого и их розыска, противоречит сущности самого института приостановления предварительного расследования. В то же время не производство вообще следственных действий в период приостановления ограничивает действия правоприменителя и создает трудности в реализации и отработке его версий.

Во время приостановления досудебного уголовного судопроизводства по поручению следователя или дознавателя орган дознания может проводить оперативно-розыскные мероприятия, направленные на установление лица, совершившего преступление, в том числе, например, сбор образцов для сравнительного исследования, исследование предметов и документов, обследование помещений, зданий, сооружений, участков местности и транспортных средств [5], которые в свою очередь сам следователь или дознаватель не может производить, в силу имеющегося у него ограничения на производство всех следственных действий. Оперативно-розыскное

---

мероприятие сбор образцов для сравнительного исследования по своему содержанию во многом схоже со следственным действием: получение образцов для сравнительного исследования. В случае гласного проведения оперативно-розыскного мероприятия сбор образцов для сравнительного исследования, а также его оформления в соответствии с нормами УПК РФ, полученные образцы могут являться доказательством по уголовному делу, после передачи их результатов органом дознания следователю или дознавателю.

Наиболее целесообразным нам видится разрешить производство таких следственных действий в период приостановления досудебного уголовного производства, как получение образцов для сравнительного исследования, а также назначение дактилоскопической судебной экспертизы, судебно-биологической экспертизы и молекулярно-генетической судебной экспертизы по уголовным делам, в том числе, основанием приостановления которых явилась необходимость определить лицо, подлежащее привлечению в качестве обвиняемого, которые составляют особую сложность в расследовании.

В последнее время следы пальцев рук и следы объектов биологического происхождения организма человека имеют огромное, а иногда и решающее значение для расследования уголовного дела. Существующая на данный момент автоматизированная дактилоскопическая информационная система с имеющимися уже в ней данными части населения нашей страны, подлежащей процедуре дактилоскопической регистрации, существенно облегчают расследование уголовных дел, в случае если преступником оставлены отпечатки пальцев на месте происшествия. Однако регистрация геномная информация человека только начинает свой путь в нашей стране, но именно такие следы биологического происхождения чаще всего преступник оставляет на месте происшествия, когда им заранее предусмотрено не оставление отпечатков пальцев на месте преступления. Сравнение образцов для исследования с места происшествия и лица, подозреваемого в совершении преступления, данные которого содержатся в базе данных геномной

информации, в ходе проведенной судебной экспертизы могут указать на лицо совершившее преступление.

Значимым примером установления лица, совершившего преступление, путем сравнения ДНК информации можно считать так называемое дело «поволжского маньяка». 01 декабря 2020 года стало известно, что задержан по указанному уголовному делу гражданин Татарстана, чей ДНК-материал и материал, найденный на платке и зажигалке на месте преступления, которые являлись одними из значимых вещественных доказательств, так как иных данных кроме них и фоторобота у следствия не было, совпали. Однако до установления преступника в течение 9 лет на основе найденных на месте убийств ДНК-материалов и ДНК-материала неопределенного круга лиц было проведено более 10 тысяч сравнительных экспертиз [6]. Как можно предположить, по указанному уголовному делу среди предполагаемых преступников ДНК-материал могли брать у мужчин, подходящего под описание возраста, роста, телосложения, а также жителя одного из субъектов, в котором были совершены указанные преступления, или жителя соседних с ними субъектов. В результате получается большой круг мужчин, подходящих под описание преступника по указанному уголовному делу, пока не будет исследован в ходе судебной экспертизы его ДНК-материал и ДНК-материал с места преступления. Такие уголовные дела представляют особую сложность, и их расследование может затянуться на несколько месяцев или на несколько лет. Уголовно-процессуальный закон устанавливает общий срок расследования уголовного дела и дальнейшую возможность его продления, однако в тоже время срок расследования должен соответствовать принципу разумности срока досудебного уголовного производства, что представляет особую сложность для правоприменителя по уголовным делам, где необходимо определить лицо, подлежащее привлечению в качестве обвиняемого.

Поэтому, по нашему мнению, когда для производства дактилоскопической судебной экспертизы, судебно-биологической экспертизы и молекулярно-генетической судебной экспертизы необходимы специальные

знания и их производство возможно только в определенных условиях специалистом, следователь или дознаватель не может достоверно определить до проведения экспертизы принадлежность отпечатков пальцев и объектов биологического происхождения организма человека, найденных на месте происшествия тому или иному лицу, однако может определить необходимость проведения других следственных действий, для которых не нужны специальные знания, полагаем, что необходимо разрешить следователю или дознавателю после приостановления предварительного расследования получение образцов для сравнительного исследования, назначение дактилоскопической судебной экспертизы, судебно-биологической экспертизы и молекулярно-генетической судебной экспертизы, в том числе по уголовным делам основанием приостановления которых явилась необходимость определить лицо, подлежащее привлечению в качестве обвиняемого (п. 1 ч.1 ст. 208 УПК РФ), так как в таком случае может возникнуть необходимость получения и сравнения образцов неопределенного круга лиц для установления лица, совершившего преступление, а не конкретного подозреваемого или обвиняемого по уголовному делу.

Таким образом, предлагаем внести изменения в часть 3 ст. 209 УПК РФ, изложив ее следующим образом:

«3. В период приостановления предварительного расследования уголовного дела производство следственных действий, предусмотренных главами 24-27 УПК РФ, а также иных процессуальных действий, предусмотренных УПК РФ, посредством которых формируются доказательства, запрещено. В указанный период допускается получение образцов для сравнительного исследования, назначение дактилоскопической судебной экспертизы, судебно-биологической экспертизы или молекулярно-генетической судебной экспертизы.».

---

**СПИСОК ЛИТЕРАТУРЫ:**

1. Уголовный процесс: учебник для вузов / В. П. Божьев [и др.]. Москва: Изд-во Юрайт, 2022. — 567 с.
2. Москаленко Л. А. Роль иных процессуальных действий на этапе приостановления предварительного следствия // International scientific and practical Congress of economists and lawyers "the unification of economists and lawyers-is a key to the new stage of development", Bern (Switzerland), 29 ноября 2013 года / ISAE "Consilium". – Bern (Switzerland): Международное научное объединение экономистов “Консилиум”, 2013. – С. 136-138.
3. Уголовно-процессуальный кодекс Туркменистана от 18.04.2009 . - [Электронный ресурс]. - URL: [https://online.zakon.kz/document/?doc\\_id=31344376](https://online.zakon.kz/document/?doc_id=31344376) (дата обращения: 10.11.2023).
4. Законодательство стран СНГ. «Уголовно-процессуальный кодекс Республики Армения от 01.09.1998 №ЗР-248». - [Электронный ресурс]. - URL: [https://base.spinform.ru/show\\_doc.fwx?rgn=7460](https://base.spinform.ru/show_doc.fwx?rgn=7460) (дата обращения: 10.11.2023).
5. Федеральный закон "Об оперативно-розыскной деятельности" от 12.08.1995 N 144-ФЗ. - [Электронный ресурс]. – Режим доступа: справ.-правовая система «КонсультантПлюс» (дата обращения: 10.11.2023).
6. Новостной портал LIFE. «Охотник на слабых. Поволжского серийного убийцу подвёл ДНК-след». - [Электронный ресурс]. - URL: <https://life.ru/p/1356775> (дата обращения: 10.11.2023).



**Vaskova M.A.**

Mari State University

(Yoshkar-Ola, Russia)

**ACTUAL PROBLEMS OF PRODUCTION OF ACTIONS  
DURING PROCEDURAL PERIOD OF SUSPENSION  
OF PRELIMINARY INVESTIGATION**

***Abstract:** the article considers the issue of the need to allow the production of a number of investigative actions during the suspension of the preliminary investigation on the example of the criminal procedure legislation of the former Soviet Union republics and law enforcement practice.*

***Keywords:** suspension of preliminary investigation, investigative actions, other procedural actions, DNA material.*

УДК 34

**Волкова К.А.**

студент 1 курса Волго-Вятского института (филиал)  
Московский государственный юридический университет  
имени О.Е Кутафина  
(г. Киров, Россия)

**Научный руководитель:**

**Ермакова Т.Н.**

заведующий кафедрой уголовно-процессуального права и  
криминалистики  
Волго-Вятского института (филиал)  
Московский государственный юридический университет  
имени О.Е Кутафина  
(г. Киров, Россия)

**ЮВЕНАЛЬНАЯ ЮСТИЦИЯ В РОССИЙСКОЙ ФЕДЕРАЦИИ,  
ПЕРСПЕКТИВЫ РАЗВИТИЯ ИНСТИТУТА  
ЗАЩИТЫ ПРАВ НЕСОВЕРШЕННОЛЕТНИХ**

*Аннотация:* в данной статье изучается процесс зарождения системы ювенальной юстиции, зарубежный опыт формирования института защиты прав несовершеннолетних. Исследуется история появления системы ювенальной юстиции в Российской Федерации, рассматривается современная система. Выявляются положительные и отрицательные стороны существующей системы ювенальной юстиции. Рассматриваются институты ювенальной юстиции в Кировской области. Прогнозируются дальнейшие перспективы развития системы ювенальной юстиции в Российской Федерации.

*Ключевые слова:* ювенальная юстиция, права несовершеннолетних, социальная справедливость, защита прав детей.

Одним из принципов законодательства Российской Федерации является его соответствие существующим жизненным реалиям. Система правовых норм регулярно изменяется, в неё вводятся новые понятия и термины, что способствует отражению всех общественных отношений в системе законодательства. Но, несмотря на это, некоторые проблемные вопросы до сих пор не нашли своего отражения в системе российского законодательства. Одним из таких проблемных вопросов является защита прав и свобод детей в Российской Федерации. Данная проблема возникала в каждом государстве, и в процессе поиска путей решения этой проблемы сформировался термин ювенальная юстиция, который означает систему органов государственной власти, осуществляющих деятельность в отношении несовершеннолетних в целях защиты их прав и интересов. Целью создания такой системы институтов является необходимость установления и соблюдения особого порядка взаимодействия с несовершеннолетними, обеспечивающего гарантии прав данной категории лиц. Несмотря на то, что система ювенальной юстиции достаточно успешно действует во многих зарубежных странах, на данный момент в Российской Федерации отсутствует чётко выстроенная система защиты прав несовершеннолетних.

О методах решения проблемы защиты прав несовершеннолетних в Российской Федерации задумывались неоднократно. Так, кандидат юридических наук, И.В. Хулхачиева, посвятила данному вопросу свою диссертацию «Становление институтов ювенальной юстиции в России и зарубежных странах: историко-правовое исследование». В качестве результата проделанной работы, исследователь привёл свои предложения по методам организации системы ювенальной юстиции в Российской Федерации. И.В. Хулхачиева придерживается мнения, что существующая на данный момент в Российской Федерации судебная система позволяет создать специальные ювенальные суды, основным направлением деятельности которых будет рассмотрение дел по защите прав несовершеннолетних. Однако, в данном научном труде не отражены конкретные предложения по изменениям, которые

---

возможно реализовать в нынешних реалиях, в результате чего можно сделать вывод, что рассматриваемая проблема не нашла окончательного решения. В связи с этим, целью нашего исследования является отразить уже проделанную работу по внедрению системы ювенальной юстиции в Российской Федерации, а также предложить свои варианты решения данной проблемы.

Для достижения поставленной цели нам, в первую очередь, необходимо изучить вопрос становления ювенальной юстиции в зарубежных странах, поскольку именно за рубежом учёные-правоведы первыми задумались о наличии и способах решения проблемы особого порядка защиты прав несовершеннолетних. До XIX века закон был крайне жесток по отношению к несовершеннолетним. Проявление несправедливости заключалось в приравнивании детей на скамье подсудимых к взрослым, полностью сформировавшимся личностям. В начале XX века самостоятельная ювенальная юстиция появилась в США, Англии и некоторых других европейских странах. В Германской и Испанской империях, Австро-Венгрии функции опекунских судов были объединены с функциями ювенальных судов. Именно это слияние стало отправной точкой в начале развития защиты прав и свобод несовершеннолетних, так как отныне задачей ювенальной юстиции стала именно судебная защита детей. Таким образом, система ювенальной юстиции стала активно развиваться в зарубежных странах с начала XIX века, но Российская Империя также уделяла внимание данной проблеме.

Ювенальные суды в России стали появляться в начале XX века – первый ювенальный суд начал свою работу в 1910 году в Санкт-Петербурге, а впоследствии такие суды в Москве и других городах. Первоначально ювенальная юстиция существовала лишь в нескольких городах Российской Империи, но в декабре 1913 года в Петербурге состоялся съезд деятелей по вопросам суда для малолетних, на котором рассматривались специальные законопроекты. Однако, данный процесс был прерван в связи с началом Первой мировой войны, и так и не был возобновлен. В 1918 году ювенальные суды были упразднены. На смену им была создана система особых комиссий по

---

делам несовершеннолетних. Главным ее отличием от ювенальных судов являлась повсеместная организация на территории страны. Главной целью данной системы являлось преобладание воспитательных мер над карательными. Но, в связи с тем, что ювенальная юстиция в СССР обладала различными идеологическими особенностями, что шло в разрез принципам проводимой советским государством политики в те годы, в 1931 году ЦК по делам несовершеннолетних была ликвидирована, а её функции были переданы наркомату внутренних дел, чья деятельность подразумевала наличие специальных учреждений для несовершеннолетних нарушителей. Таким образом, ювенальная юстиция вновь вернулась к карательным принципам. Это абсолютно не соответствовало тем принципам, которые были заложены в систему ювенальной юстиции в зарубежных странах. К идее возвращения Комиссии по делам несовершеннолетних и замене карательных мер на воспитательные вернулись в 1960-х годах в рамках внесения изменений в Уголовный кодекс РСФСР, а также вступления в законную силу Указа Президиума Верховного Совета РСФСР от 3 июня 1967 года. Распад СССР привёл к прекращению применения ранее принятых актов, в том числе касающихся ювенальной юстиции. Первое время акты Российской Федерации не регулировало эти вопросы. Оставшиеся идеологи ювенальной юстиции решили внести в Государственную Думу проект ФКЗ «О внесении дополнений в Федеральный конституционный закон Российской Федерации «О судебной системе Российской Федерации». Данные изменения предусматривали включение в закон о судебной системе статьи, посвященной ювенальным судам. Но, данный законопроект был отклонен, так как Государственная Дума отказалась рассматривать его, сославшись на неподготовленность нормативной базы. Таким образом, попытка создания в Российской Федерации целостной ювенальной юстиции в очередной раз не удалась.

Несмотря на это, в Российской Федерации действуют различные институты, которые косвенно можно отнести к системе ювенальной юстиции. Эти институты - комиссии по делам несовершеннолетних, чья деятельность

---

основана на федеральном законе «Об основах системы профилактики безнадзорности и правонарушений несовершеннолетних» от 24 июня 1999 года. Помимо этого, на территории Российской Федерации действуют ювенальные технологии – комплекс мер, нацеленных на реализацию и защиту прав, свобод и интересов несовершеннолетних, находящихся в конфликте с законом, и содействующих раскрытию их индивидуального потенциала для свободного развития в обществе и самостоятельного отказа от асоциального поведения. Также, до сих пор окончательно не отказываются от понятия ювенального суда. В данный момент, время от времени, ведутся различные обсуждения о создании ювенальных судов, которые, как предполагается, в пределах своей компетенции будут рассматривать уголовные, гражданские и административные дела, по которым одной из сторон является несовершеннолетний. Но практического воплощения эти обсуждения не находят, и в данный момент перспективы создания ювенальных судов не прослеживаются, так как сейчас все проводимые изменения в судебной системе направлены на достижение других целей. В частности, судейское сообщество сейчас работает над созданием и формированием системы судов на территории новых субъектов Российской Федерации. Поэтому к вопросу о ювенальных судах сейчас возвращаются всё реже и реже.

Введение ювенальной юстиции, по мнению большинства, несет в себе положительные последствия, но мы считаем, что необходимо рассмотреть и возможные отрицательные последствия. Становление в России ювенальной юстиции будет нести в себе такие положительные факторы, как повышение уровня Российской Федерации на международной арене, так как наша страна будет иметь схожую с зарубежными странами систему по защите прав и интересов несовершеннолетних. Помимо этого, в Российской Федерации будут развиваться такие процессы, как опека и попечительство, так как согласно ювенальной юстиции уголовное наказание несовершеннолетними отбывается в социальных учреждениях. Также, судебные процессы будут содержать такие принципы, как благополучие ребенка и индивидуализация процедуры, что в

---

будущем положительно скажется на развитии личности несовершеннолетнего. Но, становление ювенальной юстиции также может нести в себе такие отрицательные последствия, как снижение роли родителей в воспитании ребенка, так как многие воспитательные функции на себя возьмут органы ювенальной юстиции. Помимо этого, повышается угроза лишения родительских прав в случаях, когда подобная мера будет излишней, поскольку будет ужесточен контроль за благополучием несовершеннолетнего. Также, смягчение уголовных наказаний за совершение уголовных преступлений среди преступлений приведет к увеличению преступности среди детей.

Поскольку мы проживаем на территории Кировской области, мы считаем нужным изучить вопрос о том, какие органы в нашем регионе осуществляют функции ювенальной юстиции. На территории субъекта действует Комиссия по делам несовершеннолетних и защите их прав. Всего их насчитывается одна городская и четыре районных. Ежегодно комиссия выполняет свою работу в интересах около 2 тысяч несовершеннолетних и 1,5 тысяч семей, находящихся в социально опасном положении, а также помещают в специализированные учреждения для несовершеннолетних, нуждающихся в социальной реабилитации, от 100 до 200 детей. В качестве ювенальных технологий в Кировской области свою работу осуществляет аппарат Уполномоченного по правам ребенка. Помимо этого, в Кировской области активно функционирует система социальных учреждений и институт социальных работников. Например, Кировский центр социальной помощи семье и детям.

В рамках нашего исследования, мы хотим предложить свои пути решения поставленной проблемы по организации системы защиты прав несовершеннолетних. Мы считаем, что необходимо провести полицейскую реформу, которая будет включать в себя создание штата сотрудников, деятельность которых будет направлена на работу с несовершеннолетними - педагогов, медиков, психологов и других необходимых при общении с несовершеннолетними специалистов. Помимо этого, мы

придерживаемся мнения, что необходимо увеличить количество различных консультаций для несовершеннолетних, служб психолого-педагогической помощи несовершеннолетним, оказавшимся в трудной жизненной ситуации, что приведет к снижению противоправных деяний среди них и будет иметь положительное влияние на общество в целом. Также, мы считаем необходимым создать должность государственного адвоката по делам несовершеннолетних. Участие в судебном процессе граждан, занимаемых данную должность, должно быть обязательным с целью помощи детям в защите своих прав. В требованиях к кандидатам на эту должность будут указаны такие критерии, как наличие профильного психологического, педагогического образования, а также собственных детей, что даст возможность полноценно погрузиться в процесс, а также позволит помочь несовершеннолетнему участвовать в защите своих прав.

Таким образом, уже на протяжении века в Российской Федерации совершаются попытки реализации закрепления системы ювенальной юстиции. Различные отдельные институты ювенальной юстиции действуют и в настоящее время, в том числе на территории Кировской области. Однако, по тем или иным причинам, в данный момент завершение данного процесса невозможно. Предложив наши пути решения данной проблемы и проведя анализ возможных последствий введения особой системы защиты прав и свобод несовершеннолетних, мы считаем, что данный вопрос может быть разрешен только в случае пристального внимания к каждому возможному последствию и детальной проработки каждого законопроекта.

### **СПИСОК ЛИТЕРАТУРЫ:**

1. Автономов А. С. Ювенальная юстиция. Учебное пособие. М.: Российский благотворительный фонд «Нет алкоголизму и наркомании» (НАН), 2009. [Электронный ресурс]. URL: [https://правовая-наркология.рф/nan/docs/2prof\\_1495.pdf](https://правовая-наркология.рф/nan/docs/2prof_1495.pdf) (дата обращения: 2.11.23).



- 
2. Ветошкин С.А. Ювенальное право: Учебное пособие. Екатеринбург: Издательство Российского государственного профессионально-педагогического университета, 2008. [Электронный ресурс]. URL: [https://rsvpu.ru/filedirectory/3468/vetoshkin\\_juvenal\\_pravo.pdf](https://rsvpu.ru/filedirectory/3468/vetoshkin_juvenal_pravo.pdf) (дата обращения: 2.11.23).
3. Давлетшин И. Н., Малышева Ю. Ю. Теоретические проблемы определения понятия ювенальной юстиции и её перспективные элементы. Вестник ТИСБИ, 2008, № 2.
4. Хулхачиева И.В. Становление институтов ювенальной юстиции в России и зарубежных странах: историко-правовое исследование : автореф. дис. д-ра юрид. наук: 12.00.01: защищена 25.06.2009 / Хулхачиева Инджира Викторовна ; Рос. акад. гос. службы при Президенте РФ. – Москва, 2009. – 26 с.
5. Указ Президиума Верховного Совета РСФСР от 3 июня 1967 года // СПС «КонсультантПлюс» [Электронный ресурс]. URL: [https://www.consultant.ru/document/cons\\_doc\\_LAW\\_10547/](https://www.consultant.ru/document/cons_doc_LAW_10547/) (дата обращения: 2.11.23).
6. ФКЗ N 38948-3 «О внесении дополнений в Федеральный конституционный закон Российской Федерации «О судебной системе Российской Федерации» // СПС «КонсультантПлюс» [Электронный ресурс]. URL: <https://www.consultant.ru/cons/cgi/online.cgi?req=doc&base=PRJ&n=8679#vEgsoMTXOGar85BD> (дата обращения: 2.11.23).

**Volkova K.A.**

Volga-Vyatka Institute (branch)  
Kutafin Moscow State Law University  
(Kirov, Russia)

**Scientific supervisor:**

**Ermakova T.N.**  
Volga-Vyatka Institute (branch)

Kutafin Moscow State Law University  
(Kirov, Russia)

**JUVENILE JUSTICE IN THE RUSSIAN FEDERATION,  
PROSPECTS FOR THE DEVELOPMENT OF THE INSTITUTE  
FOR PROTECTION OF RIGHTS OF MINORS**

***Abstract:** this article examines the process of the origin of the juvenile justice system, the foreign experience of the formation of the institute for the protection of the rights of minors. The history of the emergence of the juvenile justice system in the Russian Federation is investigated, the modern system is considered. The positive and negative sides of the existing juvenile justice system are revealed. The institutes of juvenile justice in the Kirov region are considered. Further prospects for the development of the juvenile justice system in the Russian Federation are predicted.*

***Keywords:** juvenile justice, juvenile rights, social justice, protection of children's rights.*















УДК 34

**Гангур А.Н.**

магистр по подготовке «Юриспруденция», 3 курс

АНО ВО Новороссийский институт (филиал)

Московский гуманитарно-экономический университет

(г. Новороссийск, Россия)

## **ПРАВОВОЕ РЕГУЛИРОВАНИЕ ДОГОВОРА ЭНЕРГОСНАБЖЕНИЯ**

***Аннотация:** в статье рассматриваются особенности правового регулирования договора энергоснабжения. Актуальность выбранной темы данной работы обусловлена в первую очередь тем, что договор энергоснабжения, представляя собой отдельный вид сделки по купле-продаже, занимает особое положение среди других его видов, это определяется ярко выраженной особенностью его предмета - энергией. Именно специфика энергии как товара предполагает и способствует применению специальных правил, которые регулируют такие правоотношения, опосредованные снабжением и передачей энергии через присоединенную сеть.*

***Ключевые слова:** правовое регулирование, правовые нормы, договор энергоснабжения, энергия.*

В системе гражданско-правовых договоров, получившей закрепление в действующей кодификации гражданского законодательства, договор энергоснабжения рассматривается в качестве одной из разновидностей договора купли - продажи (§ 6 гл. 30 ГК РФ). Под действия этих норм попадают отношения энергоснабжающей организации, как с гражданами, так и с юридическими лицами.

Договор энергоснабжения выступает как отдельный вид договора купли-продажи, он занимает особое место среди других его видов, что обусловлено ярко выраженной спецификой его предмета - энергии.

---

Согласно статье 539 Гражданского кодекса, договор электроснабжения является договором купли-продажи, согласно которому ресурсная организация имеет обязанность по подаче энергии абоненту по средствам присоединенной сети, а потребитель (абонент) в свою очередь имеет обязанность по оплате принятой энергии, а также соблюдению предусмотренного договором режима ее потребления, обеспечению безопасности эксплуатации находящихся в его ведении энергетических сетей и исправность используемых им приборов и оборудования, которые связаны с потреблением энергии.

Для юридической характеристики соглашения энергоснабжения необходимо указать на то, что это договор консенсуальный, поскольку права и обязанности сторон возникают с момента заключения соглашения и снабжающая организация обязуется подавать абоненту энергию в течение действия соглашения, кроме того, это договор возмездный, взаимный и относится к числу публичных договоров.

Рассматривая вопрос правового регулирования договора энергоснабжения, важнее всего вынести какое общее положения о договоре купли-продажи распространяет на него свое действие и какие не могут к нему применяться.

Из общих положений о купле-продаже к договору энергоснабжения неприменима в полной мере норма, согласно которой покупатель обязуется принять товар. По договору энергоснабжения обязанность энергоснабжающей организации заключается не в том, чтобы «передать товар в собственность другой стороне», а в предоставлении абоненту возможность получать (использовать) энергию из сети снабжающей организации в обусловленных договором пределах. Абонент, если его потребление не лимитировано, вправе получить из сети столько, сколько ему необходимо для обеспечения своих производственных и иных нужд.

Предметом названного договора является электрическая энергия, которая представляет собой продукцию специальных отраслей промышленности, она имеет количественную и качественную оценку, стоимость [7, с. 1019].

Специфика предмета договора энергоснабжения, которая вытекает из договора купли-продажи, осуществляется путем подачи энергии через присоединенную сеть на энергоустановку потребителя. Электроэнергия как товарная продукция отличается тем, что само ее существование проявляется в потреблении и расходовании. Таким образом, обязанность покупателя принять товар, характерная для всех других разновидностей договора купли-продажи, но для договора энергоснабжения не присуща [6, с. 105].

Среди основных законов и иных правовых актов об электроснабжении следует назвать:

- Федеральный закон от 26.03.2003 № 35-ФЗ (ред. от 21.11.2022) «Об электроэнергетике» - основной закон в сфере электроэнергетики. В нем электроэнергетика определяется как комплекс экономических отношений, возникающих в процессе производства, передачи электрической энергии, оперативно-диспетчерского управления в электроэнергетике, сбыта и потребления электрической энергии. Закон закрепляет понятия оптового и розничного рынков электроэнергии, определяет круг их участников. В связи с изменениями инфраструктуры рынка электрической энергии изменилась соответственно и система договорных отношений. Закон определяет оптовый рынок электрической энергии (мощности) в рамках единой энергетической системы России в границах единого экономического пространства Российской Федерации с участием крупных производителей и крупных покупателей электрической энергии, получивших статус субъектов оптового рынка и действующих на основе его правил.

- Постановление Правительства РФ от 04.05.2012 № 442 (ред. от 30.12.2022) «О функционировании розничных рынков электрической энергии, полном и (или) частичном ограничении режима потребления электрической энергии» (вместе с «Основными положениями функционирования розничных рынков электрической энергии», «Правилами полного и (или) частичного ограничения режима потребления электрической энергии»).

---

Договор энергоснабжения и договор купли-продажи имеют достаточные сходства и поэтому на сегодняшний день законодатель определил договор энергоснабжения как разновидность договоров купли-продажи, в связи с этим, его положения регулируются главой 30 Гражданского кодекса РФ, посвященной договору купли-продажи. Общие положения этой главы, за исключением тех, применение которых объективно невозможно, применяются к договору энергоснабжения. Но при этом, энергия как товар обладает настолько нетипичными свойствами, что для этого необходимо особое регулирование.

Энергия отличается от других товаров тем, что представляет собой определенное свойство материи, к ее свойствам относится способность выполнять полезную работу, создание необходимых условия для предпринимательской и любой иной деятельности, обеспечение выполнения различных технологических функций [4, с. 21].

У договора энергоснабжения имеются особенности, которые не являются характерными либо вовсе отсутствуют в институте купли-продажи [5, с. 49].

Столь масштабная роль энергоснабжения предполагает развернутое и детальное правовое регулирование, которое в настоящий момент вряд ли можно считать достаточно разработанным и адекватным складывающимся социальным потребностям. Изучение действующего законодательства, регулирующего правовые (договорные) вопросы энергоснабжения, а также анализ практики применения данного законодательства со всей очевидностью свидетельствует о его несовершенстве. Говоря о проблемах правового института энергоснабжения, следует, прежде всего, отметить традиционную для России множественность соответствующих нормативных актов и их низкое качество. Но основная проблема заключается в бессистемности правовой базы, отсутствии единой концепции регулирования тех или иных вопросов энергоснабжения.

Систематизация законодательства должна осуществляться на основе следующих принципов:

1. минимизация регулирования энергоснабжения подзаконными актами путем придания нормам ГК РФ императивного характера, а также посредством разработки новых норм,

2. повышение платежной дисциплины в энергоснабжении путем ужесточения юридической ответственности сторон за нарушение договорных условий,

3. совершенствование порядка ограничения и прекращения энергоснабжения потребителей, не обеспечивающих оплаты принятой ими энергии,

4. совершенствование порядка компенсации государством потребленной стратегическими (не отключаемыми) организациями энергии в случае их неплатежеспособности. Естественно, обновление норм ГК РФ нельзя рассматривать как панацею. Нельзя также однозначно утверждать, что закон исчерпывающим образом ответит на все существующие вопросы. Но, по крайней мере, изменение ныне действующего порядка позволит решить массу проблем, существующих сегодня в сложном и противоречивом правовом поле. Все это вызывает необходимость глубокого осмысления и правового анализа спорных вопросов энергоснабжения, разрешения и последующего устранения правовых коллизий, препятствующих принятию единственно верного решения. На нынешнем этапе представляется важным привлечь внимание общества к данным проблемам, вызвать широкую дискуссию с теми, кто не желал бы позитивных сдвигов в энергоснабжении как в экономическом, так и в правовом смысле.

### **СПИСОК ЛИТЕРАТУРЫ:**

1. Гражданский кодекс Российской Федерации (часть вторая) от 26.01.1996 № 14-ФЗ (ред. от 01.07.2021, с изм. от 08.07.2021) (с изм. и доп., вступ. в силу с 01.01.2022) // «Собрание законодательства РФ», 29.01.1996, № 5, ст. 410.
2. Федеральный закон от 26.03.2003 № 35-ФЗ (ред. от 21.11.2022) «Об электроэнергетике» (с изм. и доп., вступ. в силу с 01.01.2023) // «Парламентская газета», № 59, 01.04.2003.

3. Постановление Правительства РФ от 04.05.2012 № 442 (ред. от 30.12.2022) «О функционировании розничных рынков электрической энергии, полном и (или) частичном ограничении режима потребления электрической энергии» (вместе с «Основными положениями функционирования розничных рынков электрической энергии», «Правилами полного и (или) частичного ограничения режима потребления электрической энергии») // «Собрание законодательства РФ», 04.06.2012, № 23, ст. 3008.
4. Андреева Л. Энергоснабжению - четкое правовое регулирование / Л. Андреева // Российская юстиция. – 2018. № 8. С. 21-25.
5. Анохин В.С. Договор энергоснабжения: правовое регулирование и практика разрешения споров / В. С. Анохин // Вестник Воронежского государственного университета. Серия: Право. – 2018. № 1. С. 57-71.
6. Вакула М.А. Энергетическое право, курс лекций / Москва, 2020.
7. Гончарова Е.В. Договор купли-продажи энергии / Е. В. Гончарова // Право и политика. – 2018. № 6. С. 1019-1034.

**Gangur A.N.**

Moscow University of Humanities and Economics  
(Novorossiysk, Russia)

## **LEGAL REGULATION OF ENERGY SUPPLY CONTRACT**

***Abstract:** the article discusses the features of the legal regulation of the energy supply contract. The relevance of the chosen topic of this work is primarily due to the fact that the energy supply contract, representing a separate type of purchase and sale transaction, occupies a special position among its other types, this is determined by a pronounced feature of its subject - energy. It is the specifics of energy as a commodity that presupposes and promotes the application of special rules that regulate such legal relations mediated by the supply and transmission of energy through the connected network.*

***Keywords:** legal regulation, legal norms, energy supply contract, energy.*

УДК 34

**Гончаров М.С.**

магистр 1 курса

Московский финансово-промышленный университет «Синергия»

(г. Москва, Россия)

## **ПРОБЛЕМЫ СУДЕБНОГО КОНТРОЛЯ ЗА ПРЕКРАЩЕНИЕМ УГОЛОВНОГО ПРЕСЛЕДОВАНИЯ**

***Аннотация:** рассматривается понятие и основания освобождения лица, совершившего преступление от уголовного преследования, изучаются особенности судебного контроля за прекращением уголовного преследования на примере замены уголовного преследования судебным штрафом.*

***Ключевые слова:** прекращение уголовного преследования, судебный контроль, основания прекращения преследования, проблемы прекращения уголовного преследования, проблемы судебного контроля.*

Судебный контроль является важным элементом защиты прав и свобод человека и гражданина в Российской Федерации. Он применяется, в том числе, в отношении прекращения уголовного преследования, что является основным направлением исследования настоящей статьи. Обратимся к заявлению Председателя Верховного суда Российской Федерации Вячеслава Михайловича Лебедева о прекращении уголовного преследования подсудимых. Так, в ходе совещания по итогам работы судебной системы Российской Федерации, Вячеслав Михайлович отметил, что за 2022 год судами РФ было рассмотрено 767 тысяч уголовных дел, возбужденных в отношении 778 тысяч лиц. Из них 661 тысяча лиц была осуждена, а в отношении 159 тысяч лиц уголовное преследование было прекращено судом [5]. Из данной статистики мы получаем следующее процентное соотношение: осужденных 79%, и 20% лиц, в отношении которых уголовное преследование было прекращено.

Сравним данные, приведенные по тем же основаниям в 2021 году. В первом полугодии 2021 года судами РФ были возбуждены уголовные дела в отношении 380,8 тысяч лиц, из которых было осуждено 293,6 тысяч лиц, а в отношении 87,2 тысяч лиц уголовное преследование было прекращено [6]. Таким образом, в процентном соотношении: осужденных 77%, и 23% лиц, в отношении которых уголовное преследование было прекращено. «Эта цифра – 23% лиц, в отношении которых дела прекращены судом – остается неизменной все последние годы» - отметил Вячеслав Лебедев. Видна тенденция сокращения количества прекращенных уголовных преследований за 2022 год, снижение составило 3%, что может быть связано с нестабильной мировой ситуацией в 2022 году.

Исходя из основных положений Конституции Российской Федерации как демократического правового государства, высшей ценностью для которого являются права и свободы человека и гражданина, а их признание и соблюдение является обязанностью государства [1], можно сделать вывод о том, что уголовная система российского государства, наряду с принципом неотвратимости наказания для лица, виновного в совершении преступления, использует принцип гуманизма, закреплённый в некоторых положениях уголовного закона, что создаёт для государства некую диспозицию в части выбора не самой крайней меры принуждения в виде лишения свободы, а выбора альтернативного метода разрешения конфликта – прекращения уголовного преследования.

Такой способ разрешения конфликта как освобождение лица, совершившего преступление от уголовной ответственности, и, как следствие, прекращение в отношении него уголовного преследования, служит методом поощрения такого лица за его положительное поведение после совершения преступления, что положительно сказывается на исправлении преступника и предотвращении им совершения новых преступлений без применения к нему мер ответственности в виде ограничения прав и свобод. Такой способ достижения цели приводит к существенной экономии затрат средств



государственного бюджета на ведение уголовного расследования и на содержание лица, совершившего преступление в местах лишения свободы, поскольку раскрытие преступления будет совершаться при содействии этого лица, а лишение свободы будет заменяться непосредственным возмещением вреда, причиненного преступлением [3, с. 620].

Реализация такого способа разрешения конфликта как освобождение лица от уголовного преследования происходит по основаниям, предусмотренным статьей 212 УПК РФ, а именно:

- на основании того, что стороны пришли к примирению (ст. 25 УПК РФ);

- лицо, совершившее преступление, прошло длительное раскаяние (ст. 28 УПК РФ);

- если лицо, совершившее преступление в отношении бюджетной системы РФ возместило причиненные преступлением убытки в полном объеме (ст. 28.1);

- назначение такой меры ответственности как судебный штраф, вместо уголовного преследования [2].

Отметим, что с одной стороны, положительные начала применения данных способов разрешения конфликта весьма открыты и понятны, тогда как с другой стороны, практика их применения складывается неоднозначная, возникают проблемы, касающиеся не единообразного применения нормативно-правового регулирования прекращения уголовного преследования на уровне уголовно-процессуального и уголовного кодексов и на ведомственном уровне. Наличие подобных пробелов в законе ведут к непониманию правовых предписаний и неверному применению нормативных норм правоохранительными органами и должностными лицами.

Важным аспектом регулирования прекращения уголовного преследования является судебный контроль. Рассмотрим его проявление на такой мере ответственности, заменяющей лишение прав и свобод, как судебный штраф.

---

Судебный штраф в уголовно-процессуальном законодательстве является основанием, принятым в 2016 году и насчитывающим семилетнюю практику применения, имеющую как положительные, так и отрицательные стороны.

В научном обсуждении о введение данного основания прекращения уголовного преследования распространено мнение, согласно которому судебный штраф служит для предупреждения преступлений и является более мягкой мерой воздействия для этой цели. Соответственно, применение уголовной ответственности становится целесообразным только в случае, когда применение более мягких форм ответственности не возымело эффекта. При этом важным уточнением является то, что законодатель допускает применение более мягких форм ответственности только для преступлений небольшой и средней степеней тяжести.

Отличительной особенностью судебного штрафа как основания прекращения уголовного преследования является наличие правовых последствий санкционного характера, поскольку с одной стороны, лицо освобождается от уголовного преследования, но с другой получает обязательство об уплате судебного штрафа, т.е. несет имущественную ответственность. При этом в случае неуплаты судебного штрафа, суд, по представлению представителя Федеральной службы судебных приставов (пристава-исполнителя), получает возможность отменить постановление о прекращении уголовного преследования в связи с назначением судебного штрафа, направить данные материалы руководителю следственного органа или прокурору и осуществлять дальнейшее производство по уголовному делу в общем порядке (ст. 446.5 УПК РФ). Таким образом, последствием неуплаты судебного штрафа по уголовному делу грозит такому лицу возобновлением в отношении него уголовного производства [4, с. 104].

Судебный контроль возникает на этапе назначения судебного штрафа, поскольку имели место быть случаи, не предусматривающие законных оснований прекращения уголовного преследования и замены его судебным

штрафом. Он возникает на данном этапе как превентивная мера, защищающая права участников уголовного судопроизводства.

Судебный контроль является важным институтом правового государства, реализуемым в двух формах: в определенном порядке проверки законности и обоснованности совершаемых органами предварительного расследования действий и принимаемых ими решений, а также как контроль за действиями и решениями нижестоящего суда. Отметим, что инициатива о применении той или иной меры судебного контроля исходит не от самого суда, от лиц, стремящихся законно и обоснованно разрешить спор субъектов. Результатом судебного контроля является судебный акт, обладающий принудительной силой государства, направленный на разрешение спора между субъектами.

Так, ключевым аспектом деятельности суда как надзорного органа является контроль за деятельностью правоохранительных органов, которые приходят к выводу о допустимости применения судебного штрафа как основания прекращения судебного преследования. Необходимо тщательно соотносить общественную опасность деяния и возможность применения более мягких предупреждающих преступления норм.

Таким образом, судебный контроль за прекращением уголовного преследования, при дискуссионности его сущности и некоторых проблемах применения, остаётся важным элементом системы защиты прав и свобод человека и гражданина, позволяет суду в роли надзорного органа обеспечить соблюдение законности и обоснованности в уголовном судопроизводстве.

### **СПИСОК ЛИТЕРАТУРЫ:**

1. Конституция Российской Федерации [Текст]: принята всенародным голосованием 12.12.1993 г. (с учетом поправок, внесенных Законами РФ о поправках к Конституции Российской Федерации от 30.12.2008 №6-ФКЗ, от 30.12.2008 №7-ФКЗ, от 05.02.2014 №2-ФКЗ, от 21.07.2014 №11-ФКЗ, от 14.03.2020 №1-ФКЗ) // Рос. газета. - 4 июля 2020. - №144.

2. Уголовно-процессуальный кодекс Российской Федерации [Текст]: федер. закон от 18.12.2001 г. №174-ФЗ (с изм. от 04.08.2023 г. № 413-ФЗ) // Собр. законодательства Рос. Федерации. - 2023. - № 25. - Ст. 4425.
3. Ендольцева, Ю.В. Прекращение уголовного преследования и прекращение уголовного дела: современное состояние правоприменения [Текст] / Ю.В. Ендольцева // Актуальные проблемы государства и права – 2022. – № 24 – С. 619-628.
4. Федина, Л.М. Некоторые теоретические аспекты и особенности надзора за прекращением уголовного дела или уголовного преследования в связи с назначением судебного штрафа [Текст] / Л.М. Федина // Право и государство: теория и практика – 2021. – № 8 (200) – С. 104-106.
5. Доклад В.М. Лебедева на совещании председателей республиканских, краевых, областных, арбитражных и военных судов по итогам работы судебной системы России в 2022 году / [Электронный ресурс] // Режим доступа: <https://bit.ly/3SqzPEs> (дата обращения: 02.11.2023).
6. Доклад В.М. Лебедева на совещании председателей верховных судов государств – членов ШОС в 2021 году / [Электронный ресурс] // Режим доступа: [http://vc.pф/press\\_center/mass\\_media/30376/](http://vc.pф/press_center/mass_media/30376/) (дата обращения: 02.11.2023).

**Goncharov M.S.**

Moscow Financial and Industrial University "Synergy"

(Moscow, Russia)

## **PROBLEMS OF JUDICIAL CONTROL OVER THE TERMINATION OF CRIMINAL PROSECUTION**

***Abstract:** the concept and grounds for the release of a person who has committed a crime from criminal prosecution are considered, features of judicial control over termination of criminal prosecution are studied by example of replacing criminal prosecution with a judicial fine.*

***Keywords:** termination of criminal prosecution, judicial control, grounds for termination of prosecution, problems of termination of criminal prosecution, problems of judicial control.*

УДК 34

**Гусынин П.В.**

студент юридического факультета

Московский финансово-промышленный университет «Синергия»

(г. Москва, Россия)

## **СУДЕБНЫЙ ШТРАФ: ТЕОРИЯ И ПРАКТИКА ПРАВОПРИМЕНЕНИЯ**

***Аннотация:** в статье рассматриваются основные проблемные вопросы назначения судебного штрафа. Автор исследования указывает главные проблемы законодательства и практики в данной сфере. Подводя итоги статьи, автор указывает, что данный институт требует дальнейшего совершенствования.*

***Ключевые слова:** судебный штраф, основное наказание, дополнительное наказание, ущерб, суд.*

В современной России сложилась разветвленная система мер воздействия на человека, совершившего правонарушение. Среди них есть и судебный штраф, который предполагается как мера наказания за преступления небольшой тяжести, совершенное человеком впервые. Можно отметить, что введение данного наказания находится в общем русле смягчения мер ответственности и гуманизации наказания. Общая статистика и выводы современных научных исследований показывают, что в случае, если человек не отправляется в места лишения свободы и освобождается от уголовной ответственности, он не так сильно подвержен риску повторного совершения преступления, как лицо, которое было отправлено в колонию за не самое значительное правонарушение.

Судебный штраф может быть основным наказанием или может назначаться в виде дополнительного наказания.

---

Размер судебного штрафа определяется ст. 104.5 УК РФ, где указано, что «Если в санкции нормы особенной части УК РФ имеется наказание в виде штрафа, то судебный штраф не может превышать его половину» [4, с. 1]. При отсутствии данной нормы максимальный размер штрафа устанавливается в размере 250 000 рублей.

При назначении штрафа учитывается материальное положение семьи, информация о личности подсудимого, наличие у него постоянной работы. Однако, как указывает А.А. Акаева, учет этих обстоятельств не является гарантией того, что мера наказания в виде штрафа будет исполнена, потому что работу подсудимый может потерять, либо уйти на длительный больничный, за время которого доход значительно снизится [1, с. 134].

Очень важным становится то, как ведет себя лицо во время расследования. Для назначения наказания в виде судебного штрафа важно, чтобы человек не только признал свою вину, всячески способствовал раскрытию преступления, раскаивался в своем поступке, но и чтобы он возместил потерпевшим ущерб, причиненный его противоправными действиями либо каким-либо путем его загладил.

Данная норма является новой для отечественного законодательства, поэтому на практике выявляются отдельные проблемы в ее применении. В первую очередь данная проблема связана с тем, что законодатель оставил многое на усмотрение суда, что приводит к неоднородности судебной практики по указанному вопросу.

Л.Г. Джиджавадзе отмечает в одной из своих статей, что срок уплаты штрафа определяется судом самостоятельно, что также может привести к ряду проблем. Законодательно данный срок не урегулирован, а значит это порождает почву для судейского произвола [3, с. 410]. Судья может назначить выплату штрафа в короткий срок, заведомо понимая, что подсудимый не сможет уложиться в него, а невыплата штрафа в установленный срок без уважительных причин становится основанием для привлечения лица к уголовной ответственности.

Учеными выделяется также проблема расширенного толкования нормы о судебном штрафе. А.В. Боярская указывает, что освобождение от наказания с назначением судебного штрафа логично тогда, когда подсудимым причинен вред, который может быть возмещен посредством данного штрафа [2, с. 160]. Однако, исследователь говорит о том, что в ситуации, когда вред не причинен, и суд назначает штраф на основании положительной характеристики, несмотря на то, что подсудимый не совершает никаких действий, направленных на заглаживание своей вины, имеет место расширительное толкование данной нормы.

Подводя итог рассмотрению данной темы, мы можем отметить, что штраф как вид уголовного наказания представляет форму уголовной ответственности, назначаемую по приговору суда лицу, виновному в совершении преступления, и выражающуюся в определенном ограничении его имущественных интересов. При этом данная мера в настоящее время требует дальнейшей проработки.

### СПИСОК ЛИТЕРАТУРЫ:

1. Акаева А.А. Проблемы назначения и исполнения уголовного наказания в виде штрафа // Юридический вестник Дагестанского государственного университета. – 2021. – Т. 39. - № 3. – С. 133-135.
2. Боярская А.В. Судебный штраф: проблемы материально-правового базиса и правоприменения// правоприменение. – 2018. – Т. 2. - № 1. – С. 154-163.
3. Джиджавадзе Л.Г. Проблемные вопросы назначения судебного штрафа в уголовном судопроизводстве// Вопросы российской юстиции. – 2020. – Вып. 8. – С. 407-414.
4. Уголовный кодекс Российской Федерации от 13.06.1996 N 63-ФЗ (ред. от 04.08.2023) (с изм. и доп., вступ. в силу с 12.10.2023)/ Электронный ресурс. URL: [https://www.consultant.ru/document/cons\\_doc\\_LAW\\_10699/](https://www.consultant.ru/document/cons_doc_LAW_10699/) (дата обращения: 07.11.2023)

**Gusynin P.V.**

Moscow Financial and Industrial University Synergy

(Moscow, Russia)

## **COURT FINE: THEORY & PRACTICE OF LAW ENFORCEMENT**

***Abstract:** the article discusses the main problematic issues of the appointment of a court fine. The author of the study indicates the main problems of legislation and practice in this area. Summing up the article, the author points out that this institution requires further improvement.*

***Keywords:** judicial fine, main punishment, additional punishment, damage, court.*



УДК 34

**Данилова А.В.**

Сыктывкарский государственный университет имени Питирима Сорокина  
(г. Сыктывкар Россия)

## **ОРГАНИЗАЦИОННЫЕ ПРОБЛЕМЫ ДЕЯТЕЛЬНОСТИ УГОЛОВНО-ИСПОЛНИТЕЛЬНЫХ ИНСПЕКЦИЙ В РОССИЙСКОЙ ФЕДЕРАЦИИ И ПУТИ ИХ РЕШЕНИЯ**

*Аннотация:* в данной статье автор выделяет пути совершенствования уголовно-исполнительной инспекции, связывает необходимость развития указанного института с большим количеством случаев назначения судами наказаний, не связанных с лишением свободы. Помимо указанного, автор также анализирует статус сотрудника уголовно-исполнительной инспекции и перспективы его развития.

*Ключевые слова:* уголовно-исполнительные инспекции, правовой статус, альтернативы лишения свободы, перспективы развития, чистое расширение, пробация, криминологическое предупреждение.

Уголовно-правовая политика государства не является статичной, со временем она претерпевает значительные изменения, на которые влияют многочисленные факторы. Так, например, в последние годы наблюдается тенденция судебной системы применять наказания, не связанные с лишением свободы, во всех случаях, когда это возможно, т.е. если есть достаточные основания полагать, что добиться исправления осужденного возможно без применения к нему изоляции от общества. Как следует из официальной статистики, к настоящему моменту фактически уравнено количество лиц, отбывающих наказания в виде лишения свободы, и лиц, приговоренных к альтернативным видам наказания.

В качестве примера в приложении 2 приведены данные осужденных за преступления, составы которых предусмотрены главой 16 УК РФ. В

---

соответствии с представленными данными, в 2021 году к реальному лишению свободы было приговорено 47 133 чел., в то время как к условному осуждению, а также к наказаниям, не связанным с изоляцией от общества, было приговорено 38 694 чел. При этом в представленных статистических данных отсутствуют лица, состоящие под домашним арестом, контроль за которыми также возложен на уголовно-исполнительные инспекции. В преддверии введения и реализации в Российской Федерации института пробации следует предполагать существенное увеличение нагрузки на уголовно-исполнительные инспекции.

Таким образом, в действительности показатели количества лиц, приговоренных к лишению свободы, и лиц, в отношении которых применено условное осуждение и иные меры наказания, отличаются незначительно, что позволяет говорить о существенной нагрузке на уголовно-исполнительные инспекции.

В соответствии с Постановлением Правительства Российской Федерации от 23 апреля 2012 г. № 360 «О некоторых вопросах деятельности уголовно-исполнительных инспекций» норматив штатной численности сотрудников УИИ утвержден в размере 2,1% среднегодовой численности осужденных, состоящих на учете в инспекциях.

А. Ш. Габараев, ссылаясь на результаты научной оценки загруженности кадров уголовно-исполнительных инспекций, исчисления фактической потребности в сотрудниках с учетом их нагрузки, а также количества лиц, осужденных к альтернативным видам наказания, делает следующие выводы: «проведенный расчет норматива штатной численности работников уголовно-исполнительных инспекций показал, что для надлежащего выполнения служебных задач по организации исполнения наказаний и мер уголовно-правового характера без изоляции осужденных от общества, мер пресечения в виде домашнего ареста установленная на сегодня штатная численность работников уголовно-исполнительных инспекций (10 444 человека) является недостаточной и должна составлять 15 776 штатных единиц, то есть 3,6% среднегодовой численности осужденных, состоящих на учете в УИИ.

Необходимая штатная разница составляет 5 332 человека, или 33,8%. Следовательно, имеющаяся на текущий момент норма нагрузки, в соответствии с которой на одного сотрудника уголовно-исполнительной инспекции приходится 42 состоящих на учете лица, должна находиться в пропорции 1:28».

Таким образом, в настоящее время штатной численности сотрудников уголовно-исполнительных инспекций явно недостаточно, что научно обосновано и доказано. Данный фактор не может негативным образом не сказываться на результатах деятельности инспекций в виде неэффективной воспитательной работы с осужденными, отсутствием должного контроля за их поведением, выявлением реальных случаев нарушения режима домашнего ареста. Многочисленные ранее упомянутые нарушения в деятельности уголовно-исполнительных инспекций (например, невынесение предупреждений в отношении осужденных в случае нарушения ими порядка исполнения обязательных или исправительных работ, ненаправление в суд представлений о замене неотбытой части наказания другим видом наказаний в связи со злостным уклонением от отбывания исправительных или обязательных работ), что, в свою очередь, приводит к общей неэффективности системы исполнения наказаний в Российской Федерации. Между тем, отсутствие здесь должного механизма предопределяет умаление значимости правосудия по уголовным делам: какой смысл в приговоре по уголовному делу, если отсутствует структура, ответственная за его надлежащее исполнение.

Таким образом, к числу основных организационных проблем деятельности уголовно-исполнительных инспекций в Российской Федерации следует отнести недостаточную штатную численность сотрудников уголовно-исполнительных инспекций. Согласно результатам научных исследований, требуется увеличение штатной численности практически в два раза. Следует также учесть и предстоящее введение в Российской Федерации института пробации, реализация которого также потребует увеличение штатной численности сотрудников уголовно-исполнительных инспекций.

Как справедливо отмечает Н. В. Ольховик, при расчете оптимальной численности сотрудников уголовно-исполнительных инспекций следует принимать во внимание не только количество состоящих на учете осужденных лиц, но и фактическое время, затрачиваемое сотрудником на выполнение той или иной функции. В этих целях Н. В. Ольховик приводит результаты исследования (изучения карты рабочего времени):

1) на принятие одного приговора (определения, постановления) суда к исполнению, включая их регистрацию в журнале входящих документов и журнале учета осужденных, изучение, подготовку и направление извещений (сообщений), оформление личного дела осужденного, заполнение контрольно-срочковой и сторожевой карточек, приходится 1,2 часа,

2) для привлечения одного осужденного к отбыванию наказания без изоляции от общества или к исполнению требований приговора суда об условном осуждении либо отсрочки отбывания наказания (ст. 82 УК РФ) необходимо от 1,9 до 2,3 часа,

3) контроль за исполнением одним осужденным требований приговора суда о лишении права занимать определенные должности или заниматься определенной деятельностью требует 52,4 часа,

4) осуществление контроля за отбыванием обязательных работ одним осужденным требует 44,76 часа,

5) на осуществление контроля за отбыванием осужденными исправительных работ затрачивается 91,15 часа,

6) на осуществление контроля за одним условно осужденным инспектор в среднем затрачивает 87,83 часа,

7) контроль за осужденным с отсрочкой отбывания наказания требует 51,02 часа,

8) проведение первоначальных мероприятий по розыску осужденного, местонахождение которого неизвестно, занимает в среднем 4,3 часа.

Н. В. Ольховик предлагает, используя приведенные показатели, «рассчитать суммарную трудоемкость функций, выполняемых сотрудниками в

год. Для этого норматив времени выполнения отдельной функции умножается на количество осужденных, в отношении которых необходимо эту функцию осуществить. Рассчитав суммарную трудоемкость функций, выполняемых сотрудниками уголовно-исполнительных инспекций, можно определить нормативную численность инспекторов и старших инспекторов уголовно-исполнительных инспекций, которая будет зависеть от годового эффективного фонда времени работы одного инспектора». Предложенную методику предлагается применять не только в отношении уголовно-исполнительных инспекций, но и в отношении их филиалов.

Замечание о необходимости переподготовки сотрудников уголовно-исполнительных инспекций становится особенно актуальным в связи с предстоящим вступлением в законную силу Федерального закона «О пробации в РФ». Даже в соответствии с действующей Инструкцией по организации исполнения наказаний, на сотрудников уголовно-исполнительных инспекций возлагаются обязанности по проведению первоначальной беседы с осужденным, разъяснение ему порядка отбывания наказания, коррекция его поведения путем проведения воспитательной работы. Если же обратиться к Федеральному закону «О пробации в РФ», перечень полномочий, осуществляемых уголовно-исполнительными инспекциями и непосредственно связанных с необходимостью применения психологических и педагогических навыков, существенно увеличится.

Учитывая, что осуществление исполнительной пробации возлагается на уголовно-исполнительные инспекции, следует сделать вывод, что все перечисленные в законе составляющие пробации обязывают сотрудников уголовно-исполнительных инспекций владеть определенными знаниями в сфере психологии и педагогики.

Для решения данной проблемы требуется принятие мер для пересмотра системы обучения лиц, поступающих в вузы ФСИН России для получения соответствующего образования, а также для профессиональной переподготовки действующих сотрудников уголовно-исполнительной инспекции.

---

Следует отметить, что должный эффект от получения образования возможен лишь тогда, когда обучающиеся имеют реальную возможность получать знания и проходить практику, применяя знания в сфере психологии и педагогики. Повышенные требования к качеству образования обусловлены значимостью тех задач, которые возложены на уголовно-исполнительные инспекции. В этой связи, как представляется, необходимой мерой является обучение действующих сотрудников уголовно-исполнительных инспекций в отрыве от осуществления служебной деятельности. Заочную форму получения образования такой направленности необходимо исключить, поскольку она не даст требуемого результата – реальной профессиональной подготовленности сотрудников уголовно-исполнительных инспекций к осуществлению работы в рамках пробации.

Надо сказать, что в настоящее время работа инспекторов уголовно-исполнительных инспекций сводится к осуществлению контрольных полномочий, а воспитательная работа, стимулирование законопослушного поведения среди подучетных лиц практически не проводятся. Следовательно, предлагаемые меры по включению психологии и педагогики в образовательную деятельность будущих сотрудников ФСИН России, а также по профессиональной переподготовке действующих сотрудников органов и учреждений уголовно-исполнительной системы позволит решить и те проблемы, которые существуют на протяжении длительного времени.

Подводя итог проведенному в настоящем разделе анализу, можно выделить две основные организационные проблемы в деятельности уголовно-исполнительных инспекций в Российской Федерации: недостаток штатной численности специалистов и недостаточный уровень квалификации сотрудников уголовно-исполнительных инспекций. Решение первой проблемы видится в повышении нормативов штатной численности, в том числе с учетом новых функций уголовно-исполнительных инспекций в сфере пробации, а решение второй – во внесении изменений в образовательные программы высшего

образования, а также в организации профессиональной переподготовки действующих сотрудников.

### СПИСОК ЛИТЕРАТУРЫ:

1. О передаче уголовно-исполнительной системы Министерства внутренних дел Российской Федерации в ведение Министерства юстиции Российской Федерации: Указ Президента Российской Федерации от 28 июля 1998 г. № 904 // Российская газета. 1998. 4 августа.
2. О реформировании уголовно-исполнительной системы Министерства внутренних дел Российской Федерации: Указ Президента Российской Федерации от 8 октября 1997 г. № 1100 // Российская газета. 1997. 15 октября.
3. О некоторых вопросах деятельности уголовно-исполнительных инспекций: Постановление Правительства Российской Федерации от 23 апреля 2012 г. № 360 // Российская газета. 2012. 2 мая.
4. Об утверждении Положения об уголовно-исполнительных инспекциях и норматива их штатной численности: Постановление Правительства Российской Федерации от 16 июня 1997 г. № 729 // Российская газета. 1997. 25 июня.
5. О плане мероприятий Министерства юстиции Российской Федерации по противодействию коррупции на 2021 – 2023 года: приказ Министерства юстиции России от 7 апреля 2021 г. № 63 [Электронный ресурс]. URL: [http://www.consultant.ru/document/cons\\_doc\\_LAW\\_384694/](http://www.consultant.ru/document/cons_doc_LAW_384694/) (дата обращения: 09.08.2023).
6. Об утверждении Инструкции по организации исполнения наказаний и мер уголовно-правового характера без изоляции от общества: приказ Министерства юстиции Российской Федерации от 20 мая 2009 г. № 142 (ред. от 22.08.2014) [Электронный ресурс]. URL: [https://www.consultant.ru/document/cons\\_doc\\_LAW\\_89167/04a646ca1cb3c69d85331b31b0866315e477f942/](https://www.consultant.ru/document/cons_doc_LAW_89167/04a646ca1cb3c69d85331b31b0866315e477f942/) (дата обращения: 15.07.2023).

- 
7. Дементеева, И. И. Развитие уголовно-исполнительного законодательства России: дис. ... канд. юрид. наук : 12.00.08 / Ирина Ильинична Дементеева. М., 2006. 196 с.
8. Дворянсков, И. В., Бурмакин, Г. А. Исполнение наказаний и иных уголовно-правовых мер, не связанных с изоляцией осужденных от общества: история и современность: монография. М.: НИИ ФСИН России, 2016. 111 с.
9. Богорев, Н. В. Эволюция органов, исполняющих наказания, не связанные с лишением свободы, в России: история становления и перспективы развития: науч.-аналит. обзор. Псков: Псков. юрид. ин-т ФСИН России, 2011. С. 28-36.

**Danilova A.V.**

Syktvykar State University named after Pitirim Sorokin

(Syktvykar, Russia)

**ORGANIZATIONAL PROBLEMS OF CRIMINAL  
ENFORCEMENT INSPECTIONS IN RUSSIAN FEDERATION  
& WAYS TO SOLVE THEM**

*Abstract: in this article, the author identifies ways to improve the penal enforcement inspection, connects the need for the development of this institution with a large number of cases of sentencing by courts not related to deprivation of liberty. In addition to the above, the author also analyzes the status of an employee of the penal enforcement inspectorate and the prospects for its development.*

*Keywords: penal enforcement inspections, legal status, alternatives to imprisonment, development prospects, net expansion, probation, criminological prevention.*



УДК 34

**Дмитровская А.Ю.**

магистрант юридического факультета

Московский финансово-промышленный университет «Синергия»

(г. Москва, Россия)

## **ПЕРСПЕКТИВЫ РАЗВИТИЯ И СОВЕРШЕНСТВОВАНИЯ ЗАКОНОДАТЕЛЬСТВА, РЕГУЛИРУЮЩЕГО БАНКРОТСТВО КРЕДИТНЫХ ОРГАНИЗАЦИЙ В СОВРЕМЕННОЙ РОССИИ**

*Аннотация:* в статье рассматривается вопрос возникновения проблематики правового регулирования банкротства кредитных организаций. Регулирование законодательством Российской Федерации общих вопросов, связанных с банкротством и правоотношениями, в которые вступают субъекты гражданского права, имеющие специальную гражданскую правоспособность.

*Ключевые слова:* банкротство кредитных организаций, несостоятельность кредитных организаций, предупреждение банкротства, субъекты правового регулирования, правовое регулирование, меры по предупреждению банкротства.

В настоящее время в банковской системе Российской Федерации наблюдается определённый кризис. Причиной изначально явилась появившаяся пандемия коронавирусной инфекции, а затем введение в отношении банков беспрецедентных по своему масштабу санкций со стороны недружественных стран, в результате которых банки страны попали в тяжёлое экономическое положение. В связи с этим Правительством Российской Федерации и Центральным Банком Российской Федерации предпринимаются ряд мер, направленных на поддержание финансового положения банков и недопущению их банкротства.

Так, например, в настоящее время в Российской Федерации вводятся послабления для кредитных организаций. Федеральный закон от 19.12.2022

№ 519-ФЗ «О внесении изменений в отдельные законодательные акты Российской Федерации и приостановлении действия отдельных положений законодательных актов Российской Федерации» ввел нормы, которые включают в себя не применение мер по финансовому оздоровлению и мер по предупреждению банкротства в случае уменьшения по итогам отчетного месяца у кредитной организации собственных средств ниже размера ее уставного капитала, указанного в ЕГРЮЛ. Ранее при наличии данного обстоятельства, Банк России согласно статьям 189.9 и 189.20 Федерального закона «О несостоятельности (банкротстве)» от 26.10.2002 № 127-ФЗ был обязан проводить меры по предупреждению банкротства. Указанные послабления вводились до 1 июня 2023 г., однако впоследствии были продлены до конца 2023 г. На наш взгляд, подобные послабления и дальше будут продлеваться до тех пор, пока санкции недружественных стран не будут отменены и ситуация в банковской сфере Российской Федерации не стабилизируется.

В Российской Федерации в 2022 г. Постановлением Правительства № 497 от 28.03.2022 г. был введен мораторий на возбуждение дел о банкротстве по требованию кредиторов. В числе субъектов, на которых распространялось действие моратория, оказались кредитные организации. Согласно указанному мораторию требования кредиторов приостанавливались на полгода. Это означало, что в период действия моратория приостанавливалось исполнительное производство и кредиторы кредитной организации не могли предъявить к ней требования по взысканию задолженности по денежным обязательствам и уплате обязательных платежей.

В ходе проведенного нашего исследования были проанализированы нормы Федерального закона «О несостоятельности (банкротстве)», регулирующие процедуру банкротства кредитной организации. На наш взгляд, некоторые положения закона нуждаются в изменении и совершенствовании, которые позволили бы уменьшить продолжительность проведения процедуры банкротства, а также ввели бы дополнительные гарантии лицам, участвующим в деле о банкротстве кредитной организации.

Федеральный закон «О несостоятельности (банкротстве)» называет в качестве обязательного условия для подачи кредиторами заявления в арбитражный суд отзыв у кредитной организации лицензии Банка России на осуществление банковских операций. В случае если Банк России не отозвал лицензию у кредитной организации самостоятельно, кредиторы вынуждены перед подачей заявления в арбитражный суд обращаться с ходатайством в Банк России об отзыве у кредитной организации лицензии. По современному законодательству право подачи заявления у кредиторов возникает только после получения ответа от Банка России или после истечения двух месяцев в случае его непредоставления. Необходимость совершения кредиторами указанных действий увеличивает продолжительность процедуры признания кредитной организации банкротом, а также создает риск в образовании у кредитной организации ещё большей задолженности. Представляется целесообразным внести изменения в Федеральный закон «О несостоятельности (банкротстве)» в части того, чтобы кредиторы наделялись правом подачи заявления в арбитражный суд, не дожидаясь при этом ответа Банка России. При подаче заявления в арбитражный суд кредиторам необходимо приложить к нему копию заявления, направленного в Банк России, об отзыве у кредитной организации лицензии, а также копии документов, подтверждающие наличие у кредитной организации признаков банкротства. Данный порядок подачи заявления в арбитражный суд поможет ускорить процедуру признания кредитной организации банкротом, а также поможет предотвратить риск образования большей задолженности и увеличения числа кредиторов.

Меры по предупреждению банкротства в настоящее время проводятся Банком России при участии Агентства по страхованию вкладов или ООО Управляющей компании «Фонд консолидации банковских средств. ФКБС является подразделением Банка России и осуществляет проведение мер по предупреждению банкротства от его имени, тогда как Агентство является государственной корпорацией, которая принимает участие в проведении мер по предупреждению банкротства по предложению Банка России. В настоящее

---

время процедура конкурсного производства проводится в отношении 299 банков и связи с тем, что риску при банкротстве кредитной организации подвержено неограниченное количество субъектов-вкладчиков, представляется правильным внести в Федеральный закон «О несостоятельности (банкротстве)» изменения, которые выразались бы в обязательном совместном участии ФКБС и Агентства в осуществлении мер по предупреждению банкротства кредитных организаций.

Банк России, назначая меру по предупреждению банкротства в виде временной администрации по управлению делами кредитной организации, обязан издать об этом соответствующий приказ, а также опубликовать его в течение десяти дней в своем официальном издании «Вестнике Банка России». На наш взгляд, для своевременного уведомления кредиторов и лиц, имеющих вклады в кредитной организации, представляется разумным банку размещать информацию о назначении временной администрации на своем официальном сайте.

Процедура финансового оздоровления в соответствии с Федеральным законом «О несостоятельности (банкротстве)» может проводиться по инициативе руководящего органа или Банка России. При этом руководитель кредитной организации должен сначала обратиться с ходатайством в совет директоров банка, отрицательный ответ которого, позволяет ему обратиться в Банк России. На наш взгляд, данная процедура усложнена российским законодательством и нуждается в изменении. Необходимо ввести обязанность руководителя кредитной организации при первых обнаружениях обстоятельств, при которых возможна процедура финансового оздоровления, обратиться в Банк России с соответствующим заявлением. При этом также целесообразно ввести административную ответственность для руководителя кредитной организации в случае невыполнения данной обязанности. Указанные изменения помогут в кратчайшие сроки начать процедуру санации банки, что может положительно сказаться на результатах её проведения.

Анализ судебной практики по делам о банкротстве кредитных организаций позволяет утверждать, что в подавляющем большинстве случаев

причиной обстоятельств, вызвавших признаки банкротства, являются преступные действия руководителей и сотрудников банка. В этой связи представляется правильным ужесточить наказание за фиктивное и преднамеренное банкротство кредитной организации, добавив соответствующие изменения в статьи 195,196,197 Уголовного Кодекса Российской Федерации – санкцию части 1.1 статьи 195 УК РФ изложить в следующей редакции: «наказывается штрафом в размере от трехсот тысяч до пятисот тысяч рублей, либо лишением свободы на срок до восьми лет со штрафом в размере до ста тысяч рублей либо без такового», санкцию части второй статьи 196 УК РФ изложить в следующей редакции: «наказывается штрафом в размере пяти миллионов рублей, либо лишением свободы на срок до десяти лет со штрафом в размере до пяти миллионов рублей и с лишением права занимать определенные должности или заниматься определенной деятельностью или без такового», санкцию статьи 197 УК РФ изложить в следующей редакции: «наказывается штрафом в размере от трехсот тысяч до пятисот тысяч рублей, либо лишением свободы на срок до восьми лет со штрафом в размере до ста тысяч рублей либо без такового».

Таким образом, можно сделать вывод, что в настоящее время кредитные организации испытывают ряд экономических проблем, вызванных действиями недружественных стран. Правительство РФ и Центральный Банк РФ предпринимают меры, которые помогают поддерживать стабильную работу кредитных организаций и помогают им преодолевать трудную экономическую ситуацию в стране. В настоящее время законодательство РФ, регулирующее процедуру несостоятельности (банкротства) кредитных организаций, продолжает свое развитие и совершенствование. Предложенные нами варианты совершенствования законодательства позволят сократить срок рассмотрения арбитражным судом дела до признания кредитной организации банкротом, повысят гарантии субъектов, участвующих в деле о банкротстве, а также увеличат ответственность руководства и сотрудников банка, чьи действия являются зачастую причиной банкротства кредитной организации.

---

**СПИСОК ЛИТЕРАТУРЫ:**

1. Уголовный кодекс Российской Федерации от 13.06.1996 N 63-ФЗ // Собрание законодательства Российской Федерации. – 1996. - № 25. – Ст. 2954.
2. Федеральный закон от 26.10.2002 № 127-ФЗ «О несостоятельности (банкротстве)» // Собрание законодательства Российской Федерации. – 2002. - № 43. - Ст. 4190.
3. Федеральный закон от 19.12.2022 № 519-ФЗ «О внесении изменений в отдельные законодательные акты Российской Федерации и приостановлении действия отдельных положений законодательных актов Российской Федерации» // Собрание законодательства Российской Федерации. – 2022. - № 52. Ст. 9349.
4. Постановление Правительства РФ от 28.03.2022 № 497 «О введении моратория на возбуждение дел о банкротстве по заявлениям, подаваемым кредиторами» (утратило силу) // Справочно-правовая система «КонсультантПлюс». URL: [http://www.consultant.ru/document/cons\\_doc\\_LAW\\_413460/](http://www.consultant.ru/document/cons_doc_LAW_413460/) (дата обращения: 07.11.2023).
5. Центральный Банк Российской Федерации (Банк России): официальный сайт. – URL: [https://www.cbr.ru/banking\\_sector/likvidbase/](https://www.cbr.ru/banking_sector/likvidbase/) (дата обращения: 07.11.2023).

**Dmitrovskaya A.Y.**

Graduate student of the Faculty of Law

Moscow Financial and Industrial University "Synergy"

(Moscow, Russia)

**PROSPECTS FOR DEVELOPMENT & IMPROVEMENT  
OF LEGISLATION REGULATING BANKRUPTCY  
OF CREDIT INSTITUTIONS IN MODERN RUSSIA**

***Abstract:** the article deals with the issue of the emergence of the problems of legal regulation of bankruptcy of credit institutions. Regulation by the legislation of the Russian Federation of general issues related to bankruptcy and legal relations entered into by subjects of civil law who have special civil legal capacity.*

***Keywords:** bankruptcy of credit organizations, insolvency of credit organizations, prevention of bankruptcy, credit organizations, legal regulation, measures to prevent bankruptcy.*

УДК 347.27

**Дэбзева Г.Д.**

студентка магистратуры

Юридический институт

Иркутский государственный университет

(г. Иркутск, Россия)

## **О ПОНЯТИИ И ВИДАХ ДОГОВОРА О ЗАЛОГЕ НЕДВИЖИМОГО ИМУЩЕСТВА (ИПОТЕКИ)**

***Аннотация:** автором статьи осуществляется анализ понятия «договор ипотеки». Рассматриваются признаки, позволяющие определить договор как ипотечный. А также приводится классификация видов договора ипотеки.*

***Ключевые слова:** договор ипотеки, залог недвижимого имущества, ипотека, признаки договора ипотеки, акцессорность договора ипотеки, классификация, виды договора ипотеки.*

Договор ипотеки (залог недвижимости) является одним из наиболее важных правовых инструментов, который позволяет минимизировать правовые риски участникам правовых отношений, начиная с финансирования ипотечного строительства жилья до обеспечения кредитных сделок. По этой причине особое значение заслуживает раскрытие и рассмотрение понятия «договор ипотеки» и его признаков.

Действующее законодательство, на сегодняшний день, не включает «прямого» определения понятия «договор ипотеки (залога недвижимости)».

В силу статьи 334 ГК РФ ипотека признается отдельным видом залога - способом обеспечения обязательства [1].

Несмотря на то, что залог посвящено огромное количество научных работ, в тоже время открытым остается вопрос о правовой природе договора ипотеки.



Отечественные правоведы, Н.Н. Аверченко, Ф.О. Богатырев, Ю.К. Толстой, Л.В. Щенникова и многие другие, в своих трудах выдвигали предложение причислять к числу вещных прав только право залога недвижимости – ипотеку [2, с. 298]. Именно поэтому в России ипотека, изначально, оценивалась правоведом как вещное право. Тем не менее, в настоящий момент ведущей признается концепция, выдвинутая В.М. Хвостовым, который указывает, что залогоу присущи черты, позволяющие рассматривать его как вещное и как обязательственное право, но все вопросы, возникающие в процессе применения норм, регулирующих залог, могут быть разрешены только в том случае, если оценивать залог, как обязательственное право. Именно указанная концепция нашла отражение в современном отечественном законодательстве [3, с.110].

На настоящий момент ипотека является самым надежным способом обеспечения исполнения основного обязательства в гражданском обороте. З.И. Цыбуленко объясняет это несколькими факторами:

– при ипотеке определяется конкретное недвижимое имущество, стоимость которого превышает стоимостную оценку основного обязательства, что гарантирует погашение основного обязательства в случае его неисполнения или ненадлежащего исполнения;

– стороны изначально осознают тот факт, что стоимость заложенного имущества превышает стоимость основного обязательства, что создает гарантии для кредитора и стимулирует должника надлежащим образом исполнить обязательство;

– залогодержатель получает возможность преимущественного удовлетворения своих требований к должнику за счет заложенного имущества; - имущество, переданное в залог по договору ипотеки, зачастую имеет не просто высокую стоимость, а также представляет высокую ценность для должника, что выступает дополнительным стимулом для надлежащего исполнения основного обязательства.

По мнению К.И. Скловского главным отличительным свойством предмета залога по ипотеки является не только высокая стоимость недвижимого имущества, но и особый режим оборота недвижимого имущества, который не позволяет незаметно для залогодержателя отчуждать заложенное имущество [4, с. 423].

Также необходимо отметить особенные черты, которые позволяют выделить ипотеку, как особый вид залога:

– имущественный характер, так как предметом ипотеки выступает исключительно недвижимое имущество, как находящиеся в собственности у должника по обязательству, так и то, которые он приобретет в будущем времени;

– высокая экономическая ценность и стоимость недвижимого имущества, которое делает его значимым в хозяйственной деятельности и в жизни граждан;

– высокий стимулирующий эффект, который направлен принудить должника в добровольном порядке надлежащим образом исполнить основное обязательство;

– особый порядок оборота недвижимого имущества, который не позволяет должнику (не нарушив нормы законодательства) реализовать уже заложенное имущество без согласия залогодержателя .

Согласно ст. 1 Закона об ипотеке по договору о залоге недвижимого имущества (договору об ипотеке) одна сторона - залогодержатель, являющийся кредитором по обязательству, обеспеченному ипотекой, имеет право получить удовлетворение своих денежных требований к должнику по этому обязательству из стоимости заложенного недвижимого имущества другой стороны - залогодателя преимущественно перед другими кредиторами залогодателя, за изъятиями, установленными федеральным законом. Залогодателем может быть сам должник по обязательству, обеспеченному ипотекой, или лицо, не участвующее в этом обязательстве (третье лицо). Имущество, на которое установлена ипотека, остается у залогодателя в его владении и пользовании» [5].

Анализируя данную статью, можно выделить такие характерные для договора ипотеки признаки как:

– ее предмет, в качестве которого выступает исключительно недвижимое имущество;

– залогодержатель, являясь обладателем залогового права на имущество, выступает также в качестве кредитора. В отличие от положения залогодержателя, залогодатель и должник могут быть разными лицами;

– обязательство, обеспеченное ипотекой, должно подразумевать наличие денежных требований.

Также стоит отметить еще одну не мало важную черту характерную договору ипотеки – акцессорность. Акцессорный характер договора об ипотеке проявляется в том, что залогом может быть обеспечено только существующее требование, которое вытекает из кредитного договора, договора купли-продажи, договора займа и других договоров. Другими словами, договор ипотеки является дополнительным по отношению к основному договору и юридически от него зависимым.

Классификация договоров ипотеки (залога недвижимости) может провести: исходя из норм Закона об ипотеке и с учетом конкретного типа недвижимого имущества, который является предметом ипотеки.

В соответствии с действующим законодательством и существующей практикой принято выделять два основания возникновения ипотеки: договор и закон. По данному критерию различают и два вида ипотеки:

– ипотека в силу закона (залог недвижимого имущества, возникающий на основании федерального закона);

– ипотека по договору (залог недвижимости, но который возник не в силу обязательных норм закона, а по соглашению сторон (залогодателя, залогодержателя) путем заключения договора).

Также виды ипотеки можно выделять по специфике заключения сделки.

– ипотечный договор на куплю-продажу квартиры. В этом случае средства, выделенные заёмщиком, уходят на покупку квартиры, которая впоследствии закладывается;

– на куплю-продажи квартиры, где используются кредитные средства. Прежде чем получить деньги, заемщик отдаёт в залог имеющуюся недвижимость;

– на куплю-продажу квартиры за счет кредитных средств. В этом случае соглашение между покупателем и продавцом проходит регистрацию одновременно с договором о залоге жилья банку.

По субъективному критерию можно выделить следующие виды договоров:

– социальная ипотека, созданная для поддержки тех, кто не способен заключить договор на общих условиях,

– военная ипотека, которая появилась как замена непосредственному предоставлению жилья,

– материнская ипотека, позволяющая внести первый взнос или досрочно погасить кредит за счет средств материнского и семейного капитала,

– долевая ипотека, когда в сделку помимо кредитора и заёмщика включен застройщик.

Исходя из вышесказанного, можно сделать вывод о том, что ипотека, является сложным правоотношением, которое имеет как вещную и так обязательственную природу.

### **СПИСОК ЛИТЕРАТУРЫ:**

1. Гражданский кодекс Российской Федерации (Часть первая) от 30 ноября 1994 г. № 51 -ФЗ: по сост. на 18 июля 2019 г. // Собрание законодательства Российской Федерации. - 1994. - № 32. - Ст. 3301.
2. Ахметьянова З.А. Вещное право: Учебник. – М.: Статут, 2011. – 360 с.
3. Хвостов В. М. Общая теория права: Элементарный очерк./ М: Стереотип, 2016, 152 с.
4. Лейст О.Э. История политических и правовых учений. – М: Зерцало, 2006. – 688 с.

5. Об ипотеке (залоге недвижимости): Федеральный закон от 16.07.1998 № 102-ФЗ: по сост. на 02 августа 2019 // Собрание законодательства Российской Федерации. - 1998. - № 29. - Ст. 3400

**Debeeva G.D.**

Irkutsk State University

(Irkutsk, Russia)

**ABOUT THE CONCEPT AND TYPES OF REAL ESTATE  
PLEDGE AGREEMENT (MORTGAGE)**

***Abstract:** the author of the article analyzes the concept of "mortgage agreement". The signs allowing to define the contract as mortgage are considered. And also provides a classification of types of mortgage agreement.*

***Keywords:** mortgage agreement, pledge of real estate, mortgage, signs of mortgage agreement, accessory of mortgage agreement, classification, types of mortgage agreement.*

УДК 34

**Жутов В.В.**

студент юридического факультета

Московский финансово-промышленный университет «Синергия»

(г. Москва, Россия)

**НЕУСТОЙКА: ПРОБЛЕМЫ ПРАВОВОЙ ПРИРОДЫ  
И ИСПОЛЬЗОВАНИЯ В ДОГОВОРНЫХ ОТНОШЕНИЯХ  
В СВЕТЕ РЕФОРМЫ ГРАЖДАНСКОГО ЗАКОНОДАТЕЛЬСТВА**

*Аннотация:* в работе построена математическая модель, которая показывает зависимость рисков от величины неустойки, прописанной в договоре. Представлен анализ проблемы разумности и соразмерности неустоек. Предложены возможные варианты реформы гражданского законодательства для решения данной проблемы.

*Ключевые слова:* неустойка, соразмерная неустойка, риски, разумная стоимость, риск просрочки исполнения, обязательство, математическая модель, гражданское право.

Неустойка представляет собой один из самых популярных инструментов в Российской Федерации, применяемых в гражданско-правовых договорах между юридическими лицами и гражданами, с целью гарантировать исполнение сторонами обязательств возмездного договора.

По смыслу статьи 330 ГК РФ под неустойкой (штрафом, пеней) признается определенная законом или договором денежная сумма, которую должник обязан уплатить кредитору в случае неисполнения или ненадлежащего исполнения обязательства, в частности в случае просрочки исполнения. [1]

При этом законом никак не ограничена разумная величина неустойки и её лимит в процентах, т.е. лица, которые заключают возмездные договоры на оказание услуг, выполнение подрядных работ или поставки товара никак не ограничены в своих «аппетитах» по установлению любой величины неустойки.

---

Поэтому проблема разумности и соразмерности неустойки до сих пор является актуальной в отечественном деловом обороте. Попробуем описать ее не только юридическим, но и математическим языком.

Для построения математической модели введем переменные, которые никак не регламентируются действующим российским законодательством, но непосредственно определяют величину неустойки:

а)  $D$  (от англ. «per day» – за каждый день) – величина неустойки в процентах от суммы неисполненного обязательства за каждый день просрочки;

б)  $L$  (от англ. «limit» – лимит) – лимит величины неустойки от суммы неисполненного обязательства за все время просрочки исполнения обязательства;

в)  $M$  (от англ. «multiplicity» – множественность) – применение двойной ответственности за одно и то же нарушение возмездного договора – просрочку исполнения обязательства (например, комбинация в тексте одного договора одновременно неустойки и штрафа за просрочку исполнения обязательства).

В бизнес-практике нередко встречаются ситуации, когда денежная сумма неустойки, прописанная в возмездном договоре, может превысить стоимость самого товара или услуги, которая должна быть получена заказчиком. Как следствие, подобное положение дел ведет к увеличению рисков для исполнителя в случае неисполнения или просрочки исполнения обязательства по такому договору, ставит вопрос о целесообразности его заключения исполнителем.

Основным выгодоприобретателем от неустойки в большинстве случаев является заказчик товаров, работ и услуг.

Также законодательством Российской Федерации заказчик поставлен в более привилегированное положение по отношению к исполнителю, т.к. исполнитель кроме гражданско-правовой ответственности несёт также уголовную ответственность, предусмотренную статьей 159 УК РФ, в случае неисполнения обязательств по договору и невозврата предоплаты. [2]

---

Поэтому в большинстве случаев именно заказчик выступает инициатором внесения в возмездный договор как можно большей неустойки за просрочку исполнения обязательства исполнителем.

Подобное поведение заказчика порой никак и ничем не обосновано, а риски одинаковы, как для добросовестного исполнителя, так и для непорядочного.

Все это приводит к тому, что на практике заказчик использует «типовой договор» для заказа товаров, работ и услуг, а юристы заказчика во избежание дополнительной работы неохотно вносят в «типовой договор» замечания, поступившие от заказчика. В результате исполнитель вынужден либо брать на себя ничем необоснованные риски взыскания неустойки в случае просрочки исполнения обязательства, либо отказываться от заключения договора, либо включать в конечную стоимость товара, работы или услуги эти риски. В бизнес-практике до сих пор встречаются « типовые договоры », содержащие пункты об уплате неустойки в размере 1% от суммы неисполненного обязательства или непоставленного в срок товара за каждый день просрочки. Напомню, что неустойка 1% в день за каждый день просрочки соответствует ставке рефинансирования 365% годовых, что в десятки раз превышает действующую ставку рефинансирования ЦБ РФ.

В данной научной статье предлагаю также ввести понятие «разумной стоимости с учетом риска просрочки исполнения обязательства» и составить формулу для расчета «разумной стоимости с учетом риска просрочки исполнения обязательства», чтобы наглядно продемонстрировать зависимость конечной цены товара, работы или услуги от желания юристов компании-заказчика внести в договор несоразмерную денежную ответственность для поставщика, тем самым обосновать необходимость скорейшей реформы действующего гражданского законодательства в данной сфере. Для термина «разумная стоимость с учетом риска просрочки исполнения обязательств» будем использовать условное обозначение RC (от англ. «reasonable cost» – разумная стоимость).



По опыту ведения бизнеса в течение 85 месяцев (около 7 лет) в период с 2015 по 2022 гг. мною было исполнено 83 возмездных договора по оказанию строительных работ, услуг монтажа и поставки инженерного оборудования двумя моими компаниями ООО «Институт гидравлики» (ИНН 7701411650) и ООО «Гидровакуум» (ИНН 9709007355), в которых я являлся учредителем и генеральным директором. В 5 из 83 договоров по различным причинам у меня возникали ситуации просрочки исполнения обязательств и возникновение риска взыскания заказчиком неустойки, которые разрешались либо в досудебном, либо в судебном порядке.

Таким образом, вероятность  $P$  (от англ. «probability» – вероятность) возникновения риска просрочки исполнения обязательств на основании вышеизложенных эмпирических данных составляет:

$$P = \left( \frac{\text{количество договоров с просрочкой}}{\text{общее количество договоров}} \right) \times 100\% = \left( \frac{5}{83} \right) \times 100\% = 6\%; (1)$$

Согласно расчету (1) данная вероятность в 6% взыскания неустойки с исполнителя актуальна для любой сферы хозяйственной деятельности, будь то поставка товаров, оказание услуг или выполнение работ, с учетом особенностей российского законодательства, отечественного бизнес-мышления и обычаев делового оборота.

Теперь систематизируем все вышеперечисленные переменные в одну формулу (2) и построим графики (Рис. 1, Рис. 2, Рис. 3) зависимости разумной стоимости с учетом риска просрочки исполнения обязательства  $RC$  от величины лимита неустойки  $L$  (чтобы не вводить ещё одну переменную «количество дней просрочки» совместно с переменной  $D$  при составлении формулы примем допущение, что возмездный договор имеет только лимит или ограничение величины неустойки  $L$ ).

$$RC = C + P \times \left( C \times \frac{L}{100} + M \right); (2)$$

где  $RC$  – разумная стоимость с учетом риска просрочки исполнения обязательств;

$C = 100$  рублей – первоначальная стоимость товара, работы или услуги;

$P = 0,06$  – вероятность 6% возникновения риска взыскания неустойки с исполнителя, полученная эмпирическим путем;

$L = 0...100\%$  – лимит величины неустойки от суммы неисполненного обязательства за все время просрочки исполнения обязательства;

$M = 0$  рублей (5 рублей и 10 рублей) – штраф за просрочку исполнения обязательства.



Рис. 1. Разумная стоимость с учетом риска просрочки исполнения обязательств (РС) при штрафе  $M=0$  рублей



Рис. 2. Разумная стоимость с учетом риска просрочки исполнения обязательств (РС) при штрафе  $M=5$  рублей

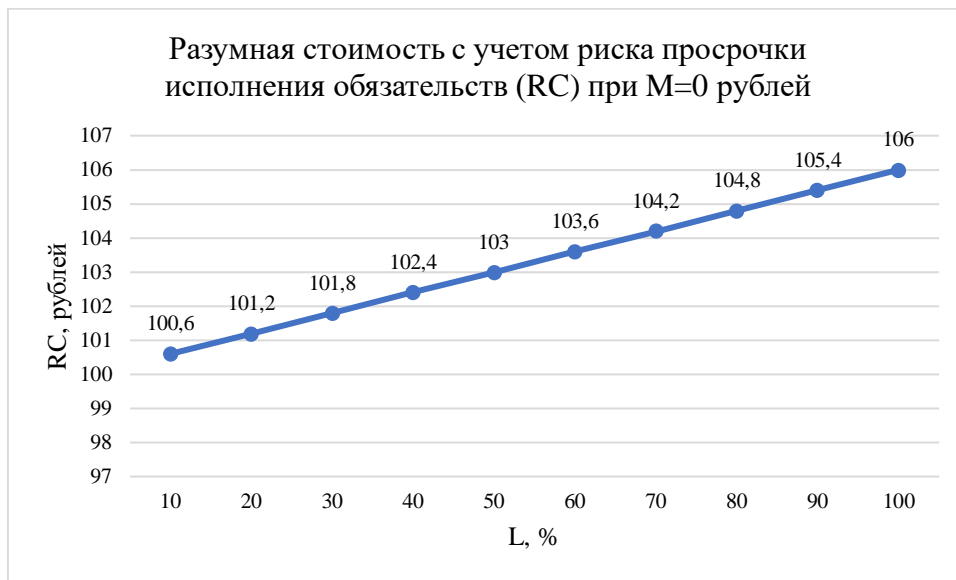

Рис. 3. Разумная стоимость с учетом риска просрочки исполнения обязательств (РС) при штрафе M=10 рублей

**Вывод:** таким образом, согласно проведенным расчетам при включении в текст договора поставки пункта об уплате исполнителем заказчику неустойки, например, в размере 0,4% от стоимости товара за каждый день просрочки поставки товара, но не более 40% от стоимости непоставленного в срок товара, стоимость рисков для исполнителя составит 2,4% от первоначальной стоимости товара, а разумная стоимость такого товара должна быть увеличена на 2,4% вне зависимости от результата по договору. Аналогично, в случае включения в текст договора кроме неустойки также дополнительного пункта об уплате штрафа в размере 10% стоимости товара (M=10 рублей) в случае просрочки поставки товара, стоимость рисков для исполнителя составит 3,0% от первоначальной стоимости товара, а разумная стоимость такого товара должна быть увеличена на 3,0% вне зависимости от результата по договору.

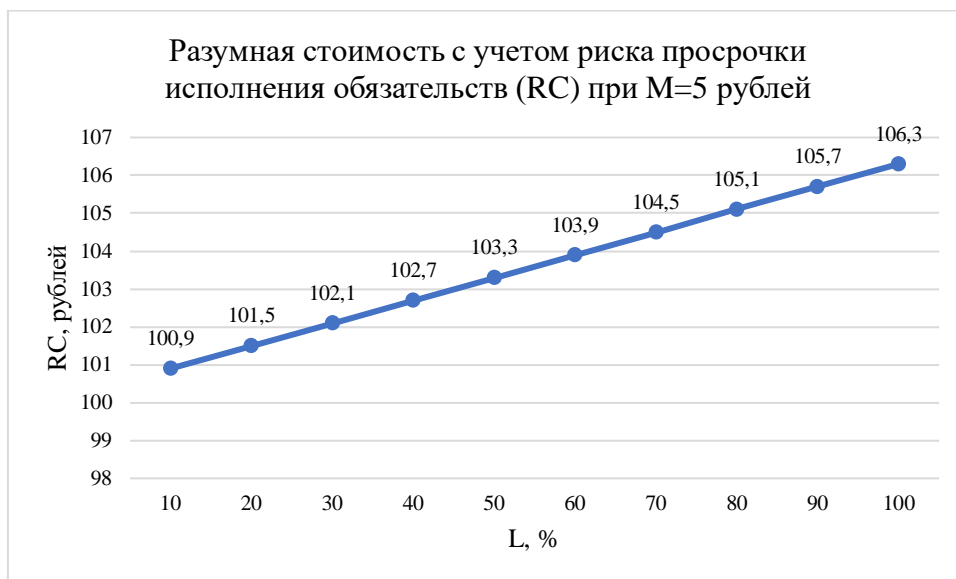
При снижении лимита неустойки в 2 раза, например, с 40% до 20% и закреплении на законодательном уровне такой нормы, что неустойка не должна превышать 20% от стоимости неисполненного в срок обязательства по договорам поставки, оказания услуг, выполнения работ, стоимость рисков для исполнителей (представителей малого и среднего бизнеса) снижается с 2,4% до 1,2% (по аналогии с изменениями, которые внесены в федеральный закон №230-

---

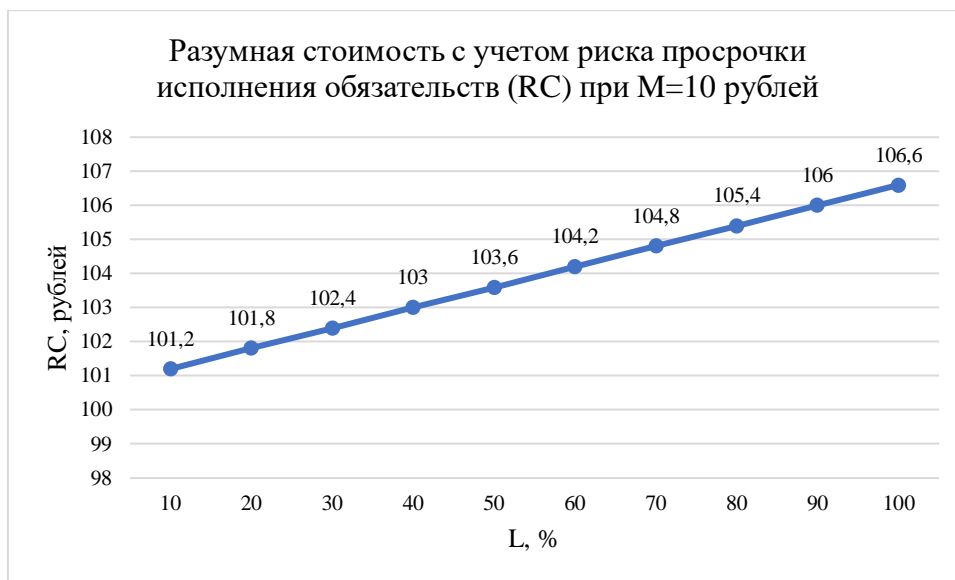
ФЗ об ограничении переплаты по микрозаймам для микрофинансовых организаций). [3]

А при закреплении на законодательном уровне такой нормы о невозможности применения двойной ответственности за одно и то же нарушение гражданско-правового договора в купе с ограничением неустойки, т.е. невозможности применения также штрафа вместе с неустойкой за просрочку исполнения обязательства по договорам поставки, оказания услуг, выполнения работ, стоимость рисков для исполнителей (представителей малого и среднего бизнеса) снижается с 3,0% до 1,2% (по аналогии с изменениями, которые внесены в КоАП РФ о невозможности привлечения к административной ответственности дважды за одно и то же административное правонарушение). [4]

Теперь наглядно, по статистике сайта Госзакупок (<https://zakupki.gov.ru/>) за прошедший 2022 год в Российской Федерации по 44-ФЗ было заключено договоров на сумму 11 391,53 млрд. рублей, по 223-ФЗ было заключено договоров на сумму 11 601,89 млрд рублей. Если перевести каждый процент, сэкономленный на рисках, в рубли, то получится сумма эквивалентная сотням миллиардов рублей!

Поэтому каждый юрист в нашей стране должен разумно подходить к выбору ответственности сторон при составлении возмездных договоров, устанавливать неустойку соразмерно рискам и понимать, чтокупаемый товар может стоить дешевле на величину этих самых рисков.

### **СПИСОК ЛИТЕРАТУРЫ:**

1. Гражданский кодекс Российской Федерации (ГК РФ).
2. Уголовный кодекс Российской Федерации от 13.06.1996 N 63-ФЗ (ред. от 04.08.2023) (с изм. и доп., вступ. в силу с 12.10.2023).
3. Федеральный закон «О защите прав и законных интересов физических лиц при осуществлении деятельности по возврату просроченной задолженности и о

---

внесении изменений в Федеральный закон «О микрофинансовой деятельности и микрофинансовых организациях» от 03.07.2016 N 230-ФЗ (последняя редакция).

4. Кодекс Российской Федерации об административных правонарушениях от 30.12.2001 N 195-ФЗ (ред. от 19.10.2023).

**Zhutov V.V.**

Moscow Financial and Industrial University Synergy

(Moscow, Russia)

**PENALTY: PROBLEMS OF LEGAL NATURE & USE  
IN CONTRACTUAL RELATIONS  
IN LIGHT OF CIVIL LAW REFORM**

***Abstract:** the paper presents a mathematical model that shows the dependence of risks on the amount of the penalty prescribed in the contract. The analysis of the problem of reasonableness and proportionality of penalties is presented. Possible options for the reform of civil legislation to solve this problem are proposed.*

***Keywords:** penalty, proportionate penalty, risks, reasonable cost, risk of late performance, obligation, mathematical model, civil law.*

УДК 347.1

**Изосимова А.А.**

магистрант 2 курса юридического факультета  
Санкт-Петербургский государственный университет  
аэрокосмического приборостроения  
(г. Санкт-Петербург, Россия)

## **ОСОБЕННОСТИ СРЕДСТВ ЗАЩИТЫ ГРАЖДАНСКИХ ПРАВ**

***Аннотация:** настоящая статья посвящена исследованию средств защиты гражданских прав, связанных с определением особенностей средств защиты гражданских прав, а также выявлением его специфических признаков, функций, видов.*

***Ключевые слова:** гражданские права, гражданско-правовые средства, средства защиты гражданских прав, функции средств защиты.*

Под гражданско-правовыми средствами защиты в широком смысле понимаются способы, и меры, которые реализуются и используются субъектами права с целью восстановления нарушенного субъективного гражданского права и пресечения противоправных действий правонарушителя, упорядоченных государством и выраженных в форме действия или бездействия.

Если рассматривать средства защиты гражданских прав в более узком смысле то, это совокупность элементов, состоящих из форм, способов обеспечения обязательств, мер, процедур и методов защиты имущественных и личных неимущественных прав лиц, состоящих в гражданских отношениях.

Средства защиты гражданских прав, в свою очередь, обладают определенными чертами.

Средства защиты гражданских прав различаются в зависимости от цели и характера защищаемых прав: личные неимущественные права и имущественные права.

Средства защиты гражданских прав реализуются посредством практического воплощения субъектами права. Исторически сложилось, что при защите гражданских прав в качестве формы претворения в жизнь права будет - применение, в силу того, что оно возникает во всех случаях, как только совершено противоправное деяние и в отношении виновного необходимо наложить соответствующие меры, возложить ответственность на виновного, когда имеется спор о праве и спорящие не способны своими силами найти решение, разрешить спор и т.д. [1, с. 123] Институт защиты позволяет защитить права не только органов государственной власти, но и лица, чьи права были ущемлены.

Гражданская защита является диспозитивным и добровольным приемом права применения.

Средства защиты гражданских прав используются широким кругом субъектов: участниками гражданских правоотношений (гражданами, юридическими лицами, публично-правовыми органами и т.д.).

Как правило, средства защиты являются правомочиями субъектов гражданского права. В совокупности эти отличительные факторы, раскрывают специфику средств защиты гражданских прав.

Средства защиты закреплены не только в Гражданском кодексе Российской Федерации, но и в иных нормативно-правовых актах. Например, предусматриваются такие средства защиты гражданских прав как безвозмездное устранение недостатков товара, отказ от исполнения договора купли-продажи и требование возврата уплаченной суммы за товар, соразмерное уменьшение покупной цены товара в случае продажи потребителю товара ненадлежащего качества. Отличительной чертой гражданско-правовых средств защиты выступает то, что они предусмотрены исключительно в законе. Стороны не могут по своей инициативе внедрять новые средства защиты.

---

При выборе между различными средствами восстановления нарушенного субъективного гражданского права в первую очередь следует выбирать не само средство защиты (нормативное положение), а его способность удовлетворять и реализовывать потребности и нужды каждого конкретного индивидуума. Целесообразно рассматривать в первую очередь не само средство защиты, а ту функцию, которую оно выполняет.

Функции средств защиты гражданских прав подразделяются на: первичные и вторичные.

Первичные функции - это те, для которых предусмотрены защитные меры. Вторичные функции - это дополнительные функции, однако это не свидетельство того, что они менее значимые, чем первичные. Первичная функция всегда будет самой важной, но следует понимать, что вторичные функции не «исчезают», а выполняются одновременно с первичной.

Данные функции между собой взаимообусловлены, совпадают и дополняют друг друга, поскольку выражают одну и ту же сущность - средства правовой защиты - и преследуют общую цель - восстановление нарушенных прав, возмещение причиненного ущерба и т.д.

Правовые средства несут телеологическую функцию. Телеологическая функция является единственной базовой и основополагающей функцией гражданско-правовых средств защиты. Эта функция является отражением предназначения защитных мер, причину, по которой субъект права избрал ту или иную правовую меру. Предметы или действия, к которым лицо относится как к орудиям, не являются таковыми в силу врожденной необходимости, в силу наличия в них определенных специфических свойств. Только в результате их связи с конкретной целью, для которой они используются, т.е. в силу телеологического определения, предметы или действия приобретают значение средств защиты гражданских прав. [3, с. 98]

Для того, чтобы достичь целенаправленных задач правового регулирования нужны правовые средства. В частности, это выражается в том, что данные явления своим «действием» обеспечивают беспрепятственное



---

обращение интересов субъекта к носителю и гарантируют их законное и справедливое удовлетворение, что, в свою очередь, отражает роль правовых инструментов и технологий в общей системе юридических факторов. [5, с. 183]

К вторичным функциям относятся защитная, регулятивная, восстановительная, компенсационная, превентивная, системообразующая, информационная и воспитательные функции.

Способность выполнять эти функции оправдывает рассмотрение средств защиты как отдельного и самостоятельного правового явления. Если бы правовые средства не обладали способностью выполнять эти функции, то они не имели бы самостоятельной ценности.

Различные способы защиты гражданских прав могут быть классифицированы по различным критериям. В зависимости от обстоятельств, на защиту которых они направлены, и особенностей объекта защиты различают средства защиты имущественных прав и средства защиты личных неимущественных прав. Средства защиты имущественных прав касаются материальных услуг (товаров). Средства защиты личных неимущественных прав направлены на защиту результатов интеллектуальной деятельности, неимущественных личных прав и других нематериальных благ. К этой группе относятся, например, признание авторских прав соответствующего лица, признание контрафактности, публикация опровергающих доказательств, компенсация морального вреда, изъятие товаров, произведенных с нарушением исключительных прав патентообладателя и т.д.

Таким образом, меры по защите права собственности характеризуются общими способами защиты, перечисленными в статье 12 Гражданского кодекса Российской Федерации. Восстановление права собственности возможно всеми перечисленными в этой статье способами. Однако спектр мер по защите личных и неимущественных прав в гражданском праве дополняется нетрадиционными способами: опровержение порочащих сведений, публикация судебного решения, изъятие контрафактной продукции и т.д.

---

## СПИСОК ЛИТЕРАТУРЫ:

1. Алексеев С. С. Гражданское право. Том 1: учебник. - М.: Проспект, 2018. 704 с.
2. Белов В. А. Гражданское право. Актуальные проблемы теории и практики в 2 т. Том 1 - М.: Юрайт, 2023. 484 с.
3. Гонгало Б. М., Илларионова Т. И., Плетнев В. А. Осуществление гражданских прав, исполнение обязанностей. Способы защиты гражданских прав // Гражданское право. Ч. 1. - М.: НОРМА-ИНФРА-М, 1998. 464 с.
4. Грибанов В. П. Советское гражданское право: учебник в 2 т. Т. 1. - М., 1979. 552 с.
5. Нерсесянца В. С. Проблемы общей теории права и государства: учеб. - М.: Норма, 2018. 816 с.

**Izosimova A.A.**

Saint Petersburg State University of Aerospace Instrumentation  
(Saint Petersburg, Russia)

## FEATURES OF CIVIL RIGHTS PROTECTION

***Abstract:** this article is devoted to the study of means of protecting civil rights related to determining the features of means of protecting civil rights, as well as identifying its specific features, functions, and types.*

***Keywords** civil rights, civil remedies, protecting means civil rights, functions of protecting rights.*

УДК 34

**Исломидинова Х.С.**

студентка магистратуры, 1 курс юридического факультета  
Московский финансово-промышленный университет «Синергия»  
(г. Москва, Россия)

## **ИНСТИТУТ УСЛОВНО-ДОСРОЧНОГО ОСВОБОЖДЕНИЯ: ТЕОРИЯ И ПРАКТИКА РЕАЛИЗАЦИИ**

***Аннотация:** в данной статье рассматривается институт условно-досрочного освобождения, его теоретические основы и практика в российском уголовном праве. Авторы анализируют процедуру условно-досрочного освобождения, показывают принципы, на которых он основан, и исследуют различные варианты реализации института. Особое внимание уделяется критериям, которые руководствуют судами при принятии решения о возможности применения условно-досрочного освобождения. Статья также анализирует эффективность института, его влияние на рецидив преступлений и возможные перспективы развития.*

***Ключевые слова:** условно-досрочное освобождение, уголовное право, теория, практика, процедура, принципы, рецидив.*

Институт условно-досрочного освобождения (УДО) - это одна из мер уголовного наказания, предусмотренных законодательством многих стран. Цель этого института состоит в перевоспитании осужденных и их реинтеграции в общество.

УДО основывается на идее, что уголовно наказуемое поведение может быть изменено и что осужденные могут быть успешно реабилитированы с помощью соответствующей поддержки и ресоциализации. Использование УДО влечет за собой ряд преимуществ, как для самого осужденного, так и для общества в целом.

В первую очередь, участие в программе УДО позволяет осужденным более быстро покинуть место лишения свободы. Это особенно актуально в

случае, когда осужденный исполнил значительную часть своего наказания и проявил признаки реабилитации. УДО дает осужденным дополнительный стимул для положительных изменений и образцового поведения.

Кроме того, УДО способствует снижению перегрузки тюрем и улучшению условий содержания осужденных. Осуществление УДО позволяет освободить места для новых заключенных и сократить затраты на их содержание. Таким образом, институт УДО эффективен не только с точки зрения реабилитации осужденных, но и в контексте экономической эффективности системы уголовного правосудия.

Практика реализации УДО требует не только юридической поддержки, но и особых программ реабилитации и социальной поддержки осужденных. Система УДО должна быть гибкой и адаптивной, чтобы учитывать индивидуальные потребности каждого осужденного, а также давать возможность для контроля и оценки эффективности проводимых программ.

Не менее важным является вопрос о том, какими критериями должен руководствоваться суд при рассмотрении дела об УДО. Уголовный и уголовный кодекс постоянно меняются. Кроме того, отдельные критерии были сформулированы в постановлении Пленума Верховного Суда Российской Федерации от 21 апреля 2009 г. №8 «О судебной практике условно-досрочного освобождения от отбывания наказания, замены неотбытой части наказания более мягким видом наказания». В результате в настоящее время существуют следующие критерии:

- возмещение осужденным вреда (полностью или частично), причиненного преступлением, в размере, определенном решением суда, или иным образом заглаженный вред, причиненный в результате преступления;
- отбытие срока назначенного по приговору суда наказания. При этом минимальный срок отбытия осужденным части срока наказания в виде лишения свободы составляет не менее шести месяцев;
- отношение осужденного к получению образования и выполняемым им трудовым функциям в течение всего периода отбывания наказания;

Важным аспектом реализации УДО является психологическая и социальная подготовка осужденных к возможности возврата в общество. Для этого необходимы специальные программы, направленные на развитие навыков социального взаимодействия, поиска работы и жилья, а также на поддержку восстановления семейных связей и установления стабильной социальной сети.

Контроль и проверка осуществления УДО также играют важную роль в обеспечении эффективности и безопасности этой программы. Органы уголовно-исполнительной системы должны осуществлять надлежащий контроль за поведением осужденных, а также предоставлять им необходимую поддержку и сопровождение для стабильной реинтеграции в общество.

Однако, несмотря на все преимущества и потенциал УДО, необходимо учитывать и некоторые недостатки, и риски. Во-первых, существует определенный риск, что осужденные, освобожденные через УДО, могут совершить повторное преступление.

Для минимизации этого риска необходима четкая система оценки и отбора кандидатов на УДО, а также эффективная система наблюдения и поддержки после освобождения.

В-процессе реализации УДО, также возникают некоторые этические дилеммы. Видение и справедливость индивидуальных наказаний могут вступить в конфликт с идеей реабилитации и возвращения осужденных в общество. Однако, важно помнить, что целью уголовного наказания является не только наказание, но и предупреждение повторных преступлений и обеспечение безопасности общества.

Статьей 79 УК РФ предусмотрен перечень требований, и в случае, если осужденный будет соответствовать всем требованиям, перечисленным в данной статье, суд правомочен освободить данное лицо от отбывания наказания посредством предоставления условно-досрочного освобождения от отбывания наказания. К данным требованиям закон относит:

1) признание судом того, что для исправления осужденный не нуждается в полном отбывании назначенного ему наказания;

2) полное или частичное возмещение осужденным причиненного преступлением вреда, определенного решением суда;

3) фактическое отбытие осужденным определенной законом доли срока наказания, которая должна быть не меньше 6 месяцев.

Правоприменительная практика, основанная на данных требованиях, имеет свою специфику. Чтобы определить степень исправления, необходимо учитывать поведение осужденного. В 79-й статье УК РФ указаны критерии, по которым суд принимает решение об уголовном преследовании. Не стоит забывать и о том, что в зависимости от того, как осужденный квалифицирует совершенное преступление, он должен учитывать степень его возмещения. Положительную оценку можно получить и от сотрудников исправительной колонии, которые поделятся своим мнением о том, стоит ли освобождать осужденного из-под стражи.

Не все ходатайства об условном освобождении будут удовлетворены. В первую очередь, необходимо соблюдать условия и основания для освобождения от уголовной ответственности. Для того, чтобы лишить осужденного права на условно-досрочное освобождение, необходимо выполнить ряд условий. Не стоит забывать и о процессуальных нормах, которые регулируют производство по уголовному делу. В большинстве случаев по ходатайству потерпевшего суд выносит решение об условно-досрочном освобождении. По сути, речь идет о взаимодействии прав и морально-ценностных критериев. Не стоит забывать и о том, что исправление осужденного может быть произведено только с согласия потерпевшей стороны. На данный момент существует большое количество проблем, связанных с этим направлением.

Согласно ч. 1 ст. 9 УИК РФ закон под исправлением осужденного понимает «формирование у него уважительного отношения к человеку, обществу, труду, нормам, правилам и традициям человеческого общежития и стимулирование правопослушного поведения». В данном случае речь идет о процессе исправления осужденного. Это связано с тем, что в законе используются два понятия – «формирование и стимулирование». Исходя из

этого, можно сделать вывод о том, что исправление возможно только тогда, когда осужденный имеет уважительное отношение к существующим в обществе правилам и традициям.

Концепция развития уголовно-исполнительной системы РФ предусматривает создание эффективной системы проверочных мероприятий. В первую очередь, речь идет о законодательном закреплении функций и полномочий УИИ в отношении лиц, освобожденных из мест лишения свободы по приговору суда. Второй этап – это оказание помощи освобожденным из-под стражи, в трудоустройстве и социальном обеспечении. Предполагают, что к концу 2030 года количество рецидивистов в органах уголовно-исполнительной системы сократится.

Практика показывает, что УДО – это один из самых действенных способов воспитательной работы с осужденными. УДО является одним из самых желанных поощрений и стимулом к совершению правонарушений.

В результате, институт УДО является важным элементом современной уголовной системы. Он позволяет реабилитировать осужденных, сократить перегрузку тюрем, сэкономить ресурсы и обеспечить безопасность общества. Однако, для успешной реализации этого института необходимы эффективные программы реабилитации и социальной поддержки, а также контроль и оценка его эффективности.

### **СПИСОК ЛИТЕРАТУРЫ:**

1. Канкулов Анзор Хусенович, Жуланов Александр Владимирович АКТУАЛЬНЫЕ ВОПРОСЫ ТЕОРИИ И ПРАКТИКИ ПРИМЕНЕНИЯ УСЛОВНО-ДОСРОЧНОГО ОСВОБОЖДЕНИЯ В РОССИЙСКОМ ЗАКОНОДАТЕЛЬСТВЕ // Право и государство: теория и практика. 2022. №4 (208). URL: <https://cyberleninka.ru/article/n/aktualnye-voprosy-teorii-i-praktiki-primeneniya-uslovno-dosrochnogo-osvobozhdeniya-v-rossiyskom-zakonodatelstve> (дата обращения: 05.11.2023).

- 
2. Постановление Пленума Верховного Суда РФ от 21 апреля 2009 г. № 8 “О судебной практике условно-досрочного освобождения от отбывания наказания, замены неотбытой части наказания более мягким видом наказания” [Электронный ресурс]//URL: Постановление Пленума Верховного Суда РФ от 21 апреля 2009 г. № 8 “О судебной практике условно-досрочного освобождения от отбывания наказания, замены неотбытой части наказания более мягким видом наказания” (garant.ru) (Дата обращения: 05.11.2023).
3. Ремизова, Л.С. К ВОПРОСУ ОБ ОРГАНИЗАЦИИ ДЕЯТЕЛЬНОСТИ И ПРИМЕНЕНИЯ ИНСТИТУТА УСЛОВНО-ДОСРОЧНОГО ОСВОБОЖДЕНИЯ В УГОЛОВНОМ ЗАКОНОДАТЕЛЬСТВЕ / Л. С. Ремизова, Н. В. Ходченков // Правовое государство: теория и практика. — 2020. — № №1. — С. 61-65. — ISSN 2500-0217. — Текст : электронный // Лань : электронно-библиотечная система. — URL: <https://e.lanbook.com/journal/issue/322217> (дата обращения: 05.11.2023).
4. Бабаян, С.Л. История развития института условно-досрочного освобождения в России / С. Л. Бабаян, К. К. Гарибян // Пенитенциарная наука. — 2020. — № 1. — С. 38-43. — ISSN 2686-9764. — Текст : электронный // Лань : электронно-библиотечная система. — URL: <https://e.lanbook.com/journal/issue/312977> (дата обращения: 05.11.2023).
5. Уголовное право. Общая часть : учебное пособие / составитель Н. П. Смотряева. — Москва : МосГУ, 2022. — 104 с. — ISBN 978-5-907410-66-4. — Текст : электронный // Лань : электронно-библиотечная система. — URL: <https://e.lanbook.com/book/259379> (дата обращения: 05.11.2023).
6. Варушкин, А. А. Изоморфизм институтов условно-досрочного освобождения в России и за рубежом / А. А. Варушкин // Вестник Санкт-Петербургской юридической академии. — 2021. — № 3(52). — С. 73-76.



**Islomidinova H.S.**

Moscow Financial and Industrial University Synergy

(Moscow, Russia)

**INSTITUTE OF PAROLE: THEORY  
AND PRACTICE OF IMPLEMENTATION**

***Abstract:** this article examines the institution of parole, its theoretical foundations and practice in Russian criminal law. The authors analyze the procedure of parole, show the principles on which it is based, and explore various options for the implementation of the institute. Particular attention is paid to the criteria that guide the courts when deciding on the possibility of applying parole. The article also analyzes the effectiveness of the institute, its impact on the recidivism of crimes and possible prospects for development.*

***Keywords:** parole, criminal law, theory, practice, procedure, principles, recidivism.*

УДК 34

**Киреева А.М.**

студентка 2 курса института Юстиции

Саратовская государственная юридическая академия

(г. Саратов, Россия)

**ОРГАНИЗАЦИЯ МЕСТНОГО САМОУПРАВЛЕНИЯ  
НА ТЕРРИТОРИИ НАУКОГРАДА В РОССИЙСКОЙ ФЕДЕРАЦИИ  
НА ПРИМЕРЕ ГОРОДА КОРОЛЕВ МОСКОВСКОЙ ОБЛАСТИ**

***Аннотация:** в данной работе проанализированы характерные черты наукограда, как особого вида муниципального образования в Российской Федерации. Были рассмотрены особенности присвоения городскому округу статуса наукоград на примере города Королев Московской области.*

***Ключевые слова:** наукоград, муниципальное образование, научно-технический потенциал, научно-производственный комплекс, местное самоуправление.*

Для любого государства приоритетными направлениями развития признаются развитие научно-технического потенциала, стимулирование инновационной деятельности, экспериментальных разработок, а также подготовка квалифицированных кадров в соответствии с государственными приоритетами развития науки и техники.

Для наиболее эффективного использования и дальнейшего развития научно-исследовательского потенциала отдельных регионов, муниципальным образованиям, которые обладают достаточным научно-производственным комплексом присваивается в установленном законом порядке статус наукограда. Согласно Федеральному закону «О статусе наукограда Российской Федерации» от 07.04.1999 № 70-ФЗ, наукоград – это муниципальное образование со статусом городского округа, имеющее высокий научно-технический потенциал, с градообразующим научно-производственным комплексом.

Рассмотрим механизм присвоения в 2001 году указом Президента РФ статуса наукоград городу Королев Московской области РФ. Муниципальное образование, претендующее на присвоение статуса наукограда должно иметь научно-производственный комплекс, расположенный на территории такого муниципалитета. История Королева берет свое начало с двух крупных предприятий города, а именно завод №38 Л.В. Курчевского и Конструкторское бюро 29 (КБ-29) В.А. Чижевского, которые осуществляли инновационные разработки в области авиации. Также градообразующую основу королева составляют предприятия ракетно-космической отрасли и оборонной промышленности, которые являются предприятиями Федерального космического агентства «Роскосмос».

Кроме наличия научно-производственного комплекса, для приобретения статуса наукограда муниципальному образованию необходимо иметь развитую инфраструктуру города, поскольку для ученых, инженеров, конструкторов должны создаваться комфортные условия для работы и жизни. Так, а за последние десятилетия была реализована комплексная застройка 12-17 кварталов в районе улиц Богомолова, Пионерская, Гагарина и строительство центра управления орбитальной группировкой спутников GPS навигации Глонасс.

Общие положения деятельности органов местного самоуправления закреплены в №70-ФЗ «О статусе наукограда Российской Федерации», а более детально регламентированы в уставе города Королев. Структуру органов местного самоуправления города составляют: Глава городского округа Королев – Трифонов Игорь Владимирович; Совет депутатов городского округа Королев; Администрация городского округа Королев; Контрольно-счетная палата городского округа Королев. В отличие от других муниципальных образований, в перечне вопросов местного значения наукограда представлены следующие обязательные положения: использование находящегося в муниципальной собственности имущества, в том числе предоставления организациям научно-производственного комплекса наукограда органами местного самоуправления;

---

участие в государственных программах, реализуемых субъектами Российской Федерации и предусматривающих поддержку инновационных проектов.

На примере города Королев Московской области хотелось бы отметить наличие Городской Ассамблеи, как формы волеизъявления народа.

Согласно указу Президента РФ, статус наукограда присвоен городу Королев Московской области на срок до 31 декабря 2025 года. При этом ежегодно уполномоченный Правительством РФ федеральный орган исполнительной власти проводит в установленном порядке мониторинг осуществления мероприятий по реализации стратегий социально-экономического развития муниципальных образований, имеющих статус наукограда. Если городской округ Королев будет соответствовать всем требованиям, которые установлены федеральным законодательством, то в 2025 году по истечению срока статус наукограда может быть сохранен на следующий пятнадцатилетний срок.

В заключение хотелось бы сказать, что в настоящее время актуальной проблемой является не только сохранение имеющегося в наукоградах научно-технологического и производственного потенциала, но и создание необходимых условий для всестороннего вовлечения наукоградов в решение стратегических задач построения инновационной экономики в России и формирования современных муниципальных образований с высокоразвитой экономикой и социальной инфраструктурой. Основными источниками создания высокотехнологической продукции и центрами инноваций являются наукограды. Также важным является задача совершенствования законодательства в области правовой регламентации наукоградов, как муниципальных образований.

### **СПИСОК ЛИТЕРАТУРЫ:**

1. Федеральный закон от 06.10.2003 N 131-ФЗ (ред. от 04.08.2023) "Об общих принципах организации местного самоуправления в Российской Федерации" (с

---

изм. и доп., вступ. в силу с 01.10.2023) //URL: [https://www.consultant.ru/document/cons\\_doc\\_LAW\\_44571/](https://www.consultant.ru/document/cons_doc_LAW_44571/) (дата обращения: 07.11.2023)

2. Федеральный закон "О статусе наукограда Российской Федерации" от 07.04.1999 N 70-ФЗ (последняя редакция) //URL: [https://www.consultant.ru/document/cons\\_doc\\_LAW\\_22630/](https://www.consultant.ru/document/cons_doc_LAW_22630/) (дата обращения: 07.11.2023)

**Kireeva A.M.**

Saratov State Law Academy

(Saratov, Russia)

**ORGANIZATION OF LOCAL SELF-GOVERNMENT  
ON TERRITORY OF SCIENCE CITY IN RUSSIAN FEDERATION  
ON EXAMPLE OF CITY OF KOROLEV, MOSCOW REGION**

***Abstract:** this paper analyzes the characteristic features of a science city as a special type of municipality in the Russian Federation. The features of assigning the status of a science city to an urban district were considered on the example of the city of Korolev in the Moscow region.*

***Keywords:** science city, municipal formation, scientific technical potential, scientific production complex, local self-government.*

УДК 34

**Коада А.И.**

студентка магистратуры, 1 курс юридического факультета  
Московский финансово-промышленный университет «Синергия»  
(г. Москва, Россия)

**ПРАВОВОЙ МЕХАНИЗМ РЕАЛИЗАЦИИ  
ПОМИЛОВАНИЯ В РОССИЙСКОЙ ФЕДЕРАЦИИ:  
ТЕОРИЯ И ПРАКТИКА РЕАЛИЗАЦИИ**

***Аннотация:** в данной статье особенности реализации помилования в Российской Федерации. Автором статьи рассмотрена процедура принятия решения о помиловании и выявлены проблемные аспекты данного вопроса. В завершении статьи автор приходит к выводу о том, что помилование становится действенным инструментом современного законодательства.*

***Ключевые слова:** помилование, ходатайство, осужденный, наказание, уголовно-исполнительное законодательство.*

Изучение вопросов помилования в уголовном праве актуально по нескольким причинам. Во-первых, это связано с историческим аспектом, поскольку помилование было одним из инструментов государственной политики в СССР и имела большое значение для многих людей, попавших под репрессии. Изучение этой темы позволяет лучше понять историю страны и ее правовую систему. Во-вторых, вопросы помилования остаются актуальными и в настоящее время. Изучение этой темы позволяет лучше понять современные правовые процессы и их социальное значение. Наконец, изучение вопросов помилования имеет практическое значение для юристов и правоохранительных органов. Знание законодательства и практики применения помилования помогает юристам правильно оценивать ситуацию и защищать интересы своих клиентов,

---

а правоохранительным органам – правильно применять законодательство и учитывать социальные и политические аспекты в своей работе.

Помилование представляет собой процедуру, при которой глава государства или другой компетентный орган может смягчить наказание либо освободить от него лицо, признанное виновным в совершении преступления. Помилование может быть частичным или полным. В настоящее время помилование представляет собой решение Президента Российской Федерации, улучшающее правовое положение индивидуально определенного лица, осужденного за совершение преступления, отбывающего наказание или отбывшего его и имеющего судимость.

До декабря 2001 года в Российской Федерации действовала (созданная указом Президента РФ от 12 января 1992 г. № 17) Комиссия по помилованию при президенте РФ. Ее работа неоднократно подвергалась критике, поскольку считалось, что, во-первых, помилование ежегодно осуществляется в отношении слишком большого числа осужденных, что не позволяет грамотно подойти к анализу целесообразности помилования в каждом случае. Вторым аргументом было то, что в число помилованных попадали лица, осужденные за тяжкие умышленные преступления, а также рецидивисты, что могло негативно сказаться на нормализации криминогенной ситуации в обществе и привести к повторному совершению преступлений лицами данной группы. Кроме того, это подвергало опасности потерпевших от данных преступлений.

Одновременно с этим в федеральную комиссию направлялся слишком большой поток обращений, что часто приводило к тому, что ее сотрудники допускали ошибки при согласовании помилования.

По совокупности этих причин в 2001 году комиссия была расформирована, а ее полномочия переданы комиссиям субъектов РФ. Решение этих комиссий в настоящее время носит рекомендательный характер. После того, как комиссия выносит решение о помиловании, оно должно пройти согласование у губернатора соответствующего субъекта, а уже после быть направлено в

---

администрацию президента РФ. Таким образом, многоступенчатый характер рассмотрения прошений о помиловании призван снизить число ошибок.

При рассмотрении ходатайства осужденного о помиловании учитываются все сведения об осужденном – количество судимостей, тяжесть совершенного деяния, наличие отягчающих и смягчающих обстоятельств, о том, был ли он признан особо опасным, а также иные сведения, полученные из исправительного учреждения, где осужденный отбывает наказание. Важную роль могут сыграть состав семьи, материальной положение или наличие особых заслуг перед Родиной у осужденного лица [1; 201].

Если в помиловании было отказано, осужденный может повторить попытку через год с момента подачи ходатайства. Если же президент принял решение о помиловании, то осужденному немедленно объявляется о данном решении, после чего ему выдается копия указа о помиловании и соответствующая справка. Результатом помилования становится досрочное освобождение лица.

В последние годы было принято важное решение о возможностях применения помилования к лицам, отбывающим иные меры уголовно-правового характера, и обращения с ходатайством о помиловании непосредственно в комиссию по вопросам помилования, минуя администрацию учреждений и органов, исполняющих наказания. При этом некоторые исследователи указывают на то, что данное нововведение противоречит уголовному и уголовно-исполнительному законодательству [5; 41].

В настоящее время помилование (в отличие от амнистий, носящих массовый характер) рассматривается как исключительная мера. Правозащитники указывают на недостаточное применение помилования и забюрократизированность его процедуры.

Кроме того, исследователи выделяют и иные проблемные вопросы данного института.

А.С. Жолобова указывает на то, что каждое лицо имеет право ходатайствовать о помиловании, но для этого оно должно признать себя



---

виновным, поскольку это является обязательным условием рассмотрения ходатайства [2; 1]. В свою очередь то, что человек признал себя виновным, даже в случае помилования, отнимает возможность на его реабилитацию и восстановление доброго имени. Это, в свою очередь устраивает далеко не всех осужденных, поэтому если человек не считает себя виноватым в преступлении, за которое он осужден, он не будет ходатайствовать о помиловании.

При этом, как отмечает Г.А. Майстренко, комиссия о помиловании не ставит под вопрос справедливость вынесенного судом приговора, не истребует уголовного дела и не проверяет обоснованность решения, поскольку данные полномочия возложены на иные органы [4; 370].

По мнению А.С. Жолобовой, представляется целесообразным установить право ходатайствовать о помиловании для лиц, приговоренных к пожизненному заключению, а также за особо опасный рецидив после фактического отбытия минимального срока, установленного на нормативном уровне [2; 3].

А.В. Зейналбдыева указывает, что «отнесение вопросов объявления и применения амнистии только одной палате Федерального Собрания, а не двум занижает правовую значимость таких актов» [3; 40]. По мнению указанного автора, большей объективности в данном вопросе можно будет достичь, если вопрос о помиловании будет рассматриваться обеими палатами парламента.

В вопросах реализации положений о помиловании осужденных существует необходимость нормативного регулирования сроков подачи ходатайств (прошений о помиловании) на региональном и федеральном уровнях, а также анализа текущей ситуации на предмет справедливости применения данного института по отношению к категориям осужденных отбывающие наказание за преступления небольшой, средней тяжести и лица, приговоренные к пожизненному заключению за совершение особо опасных деяний . Сложившаяся ситуация приводит к тому, что излишне долгий срок рассмотрения ходатайства о помиловании приводит к тому, что ходатайствовать лицу становится нецелесообразно, особенно, когда он осужден на сравнительно не

большой срок и имеет возможно освободиться из мест лишения свободы условно-досрочно.

Институты помилования и амнистии являются достаточно востребованными в нашей стране. Несмотря на сравнительно небольшое количество помилованных за последнее время в сравнении с предыдущими десятилетиями, деятельность комиссии по помилованию смягчает участь сотен людей ежегодно.

Значение помилования для современного права заключается в возможности государства смягчать наказание для определенных категорий лиц или в определенных ситуациях. Это позволяет уменьшить перегрузку уголовной юстиции, облегчить условия содержания заключенных, а также дать возможность лицам, совершившим преступления, исправиться и вернуться в общество. Однако, применение помилования должно быть сбалансированным и не должно противоречить принципам правосудия и законности.

### **СПИСОК ЛИТЕРАТУРЫ:**

- Донская, О.Г. Институт помилования в России: современный этап/ О.Г. Донская// Ученые записки Крымского федерального университета имени В. И. Вернадского. Юридические науки. – 2020. – Т. 6 (72). - № 4. – С. 198-206.
- Жолобова, А.С. Амнистия и помилование: проблемы правоприменения// Научно-практический электронный журнал Аллея Науки. - 2022. - №10 (73). – Электронный ресурс. Код доступа: [https://alley-science.ru/domains\\_data/files/1October2022/AMNISTIIYa%20I%20POMILOVANIE%20PROBLEMY%20PRAVOPRIMENENIYa.pdf](https://alley-science.ru/domains_data/files/1October2022/AMNISTIIYa%20I%20POMILOVANIE%20PROBLEMY%20PRAVOPRIMENENIYa.pdf) Дата доступа: 30.10.2023.
- Зейналбдыева, А.В. Проблемные вопросы реализации институтов амнистии и помилования в Российской Федерации/ А.В. Зейналбдыева// Вестник Белгородского юридического института МВД России. – 2020. - № 2. – С. 37-42.

---

Майстренко, Г.А. Правовое регулирование помилования осужденных: концептуальные аспекты/ Г.А. Майстренко// Образование и право. – 2021. - № 2. – С. 370-372.

Селиверстов, В.И. Рассмотрение ходатайств о помиловании в Российской Федерации: новации 2020 г./ В.И. Селиверстов// Пенитенциарная наука, 2021. – С. 33-42.

**Koada A.I.**

Moscow Financial and Industrial University "Synergy"

(Moscow, Russia)

**THE LEGAL MECHANISM FOR IMPLEMENTATION  
OF PARDONS IN RUSSIAN FEDERATION:  
THEORY & PRACTICE OF IMPLEMENTATION**

*Abstract:* in this article, the features of the implementation of pardons in the Russian Federation. The author of the article considers the procedure for making a decision on pardon and identifies problematic aspects of this issue. At the end of the article, the author comes to the conclusion that pardon is becoming an effective tool of modern legislation.

*Keywords:* pardon, petition, convicted person, punishment, penal enforcement legislation.

---

УДК 34

**Колган А.А.**

студент 3 курса юридического факультета  
Донской государственной технической университет  
(г. Ростов-на-Дону, Россия)

**Научный руководитель:**

**Подопригора А.А.**

кандидат юридических наук, доцент кафедры уголовного права и  
криминалистики юридического факультета  
Донской государственной технической университет  
(г. Ростов-на-Дону, Россия)

## **ВАЖНОСТЬ СУДЕБНОЙ ЭКСПЕРТИЗЫ И ЕЁ ВИДОВ В СУДЕБНОМ ПРОЦЕССЕ**

*Аннотация:* в данной научной статье раскрыто понятие судебной экспертизы при расследовании уголовных дел. Обозначена важность проведения экспертизы в судебном и досудебном разбирательствах в уголовных процессах.

*Ключевые слова:* судебная экспертиза, виды судебных экспертиза, уголовные дела, судебный процесс, уголовное преследование.

На сегодняшний день данная тема научной статьи актуальна, так как судебная экспертиза является одним из особо важных и нужных инструментов в правовой системе, потому что она помогает обеспечить объективное и научное доказательство в судебных разбирательствах, а результат экспертизы является одним из наиболее веских доказательств и в суде, и на стадии предварительного расследования. Она помогает судьям и следователям принимать обоснованные решение, предоставляя им истинную информацию о доказательствах или иных фактов. В современном мире и обществе судебная экспертиза становится

наиболее востребованной и актуальной, из-за того, что увеличивается количество судебных процессов и уголовных расследований.

Что понимается под понятием «судебная экспертиза»? Судебная экспертиза – это криминалистическая процедура, которая проводится для изучения важных вопросов, исследование материалов уголовного, гражданского дела либо дела об административном правонарушении, проводимое на основе специальных научных знаний в целях установления фактических данных, имеющих значение для его разрешения. Разрешение вопросов экспертизы требует особых знаний в сфере многих областей.

В настоящее время существует множество видов судебной экспертизы, каждый из которых предназначен для решения определённых задач. Приказом Минюста России от 27.12.2012 №237 утвержден Перечень родов (видов) судебных экспертиз, выполняемых в федеральных бюджетных судебно-экспертных учреждениях Минюста России.

Данный Перечень позволяет классифицировать судебные экспертизы по родам:

- 1) Почерковедческая экспертиза  
- Исследование почерка и подписей.
- 2) Автороведческая экспертиза  
- Исследование письменной речи с целью установления авторства
- 3) Техническая экспертиза документов  
- Исследование реквизитов документов;  
- Исследование материалов документов.
- 4) Фототехническая экспертиза  
- Исследование фотографических изображений и технических средств, используемых для их изготовления.
- 5) Портретная экспертиза  
- Идентификация человека по фотоснимкам и видеоизображениям
- 6) Трасологическая экспертиза  
- Исследование следов человека и животных

- Исследование следов орудий, инструментов, механизмов, транспортных средств (транспортно-трасологическая идентификация)

7) Криминалистическая экспертиза видео- и звукозаписей

- Исследование голоса и звучащей речи;

- Исследование звуковой среды, условий, средств, материалов и следов звукозаписей;

- Исследование видеоизображений, условий, средств, материалов и следов видеозаписей;

8) Криминалистическая экспертиза материалов, веществ и изделий

- Исследование волокнистых материалов и изделий из них;

- Исследование лакокрасочных материалов и покрытий;

- Исследование нефтепродуктов и горюче-смазочных материалов;

- Исследование изделий из металлов и сплавов;

- Исследование наркотических средств, психотропных веществ и их прекурсоров, сильнодействующих и ядовитых веществ, лекарственных средств;

- Исследование изделий из стекла и керамики, минералов и изделий из них, силикатных строительных материалов;

- Исследование спиртосодержащих жидкостей;

- Исследование изделий из резины, пластмасс и других полимерных материалов.

9) Биологическая экспертиза и другие

- Исследование объектов растительного происхождения;

- Исследование объектов животного происхождения.

Судебная и несудебная экспертизы — это два различных типа экспертиз, которые выполняются в рамках юридического процесса или вне его для получения специализированного мнения или экспертной оценки. Судебная экспертиза имеет особый статус, отличающий её от экспертиз иного вида. Она назначается исключительно в рамках судебного разбирательства, а также при рассмотрении дел в Конституционном суде РФ. Основание и порядок назначения

---

судебных экспертиз регламентирован процессуальными кодексами, а также Федеральным законом от 31 мая 2001 г. N 73-ФЗ «О государственной судебно-экспертной деятельности в Российской Федерации».

Судебная экспертиза — это экспертиза, которая проводится в рамках судебного разбирательства. Судебные эксперты АНО «СЗЭПЦ» являются независимыми специалистами, которые имеют необходимую квалификацию и опыт в определенной области знаний. Экспертиза назначается судом для проведения независимой судебной экспертизы, по вопросам, требующим специальных экспертных знаний. Судебная экспертиза имеет юридическую силу и может служить важным доказательством в судебных процессах.

Несудебная экспертиза — это экспертиза, которая проводится вне судебного процесса по инициативе сторон или третьих лиц с целью получения экспертного мнения или оценки по определенным вопросам. Досудебная экспертиза проводится так же независимыми судебными экспертами, которые являются независимыми экспертами в определенной области и предоставляют свои знания и опыт для решения конкретных вопросов. Несудебная экспертиза может использоваться в различных ситуациях, таких как страховые дела, вопросы имущественной оценки, медицинские экспертизы, экономические экспертизы, банкротные экспертизы, оценочные экспертизы, рецензии на экспертизу.

В заключение хочется сказать, что судебная экспертиза является одним из самых важных инструментов в процессе судопроизводства, позволяющим получить объективные и истинные данные, важные для вынесения обоснованного судебного решения. Она проводится специалистами в определённой области знаний – экспертами, которые обладают специальными знаниями и опытом для проведения исследования и дачи заключения по конкретным вопросам.

Основными задачами судебной экспертизы являются установления фактических данных, проверка и оценка доказательств, полученных в ходе

---

расследования, а также выявление новых данных и обстоятельств, которые могут повлиять на исход дела.

### **СПИСОК ЛИТЕРАТУРЫ:**

1. Приказ Минюста России от 27.12.2012 N 237 (ред. от 28.12.2021) "Об утверждении Перечня родов (видов) судебных экспертиз, выполняемых в федеральных бюджетных судебно-экспертных учреждениях Минюста России, и Перечня экспертных специальностей, по которым представляется право самостоятельного производства судебных экспертиз в федеральных бюджетных судебно-экспертных учреждениях Минюста России" (Зарегистрировано в Минюсте России 29.01.2013 N 26742).
2. Федеральный закон "О государственной судебно-экспертной деятельности в Российской Федерации" от 31.05.2001 N 73-ФЗ.
3. Чем отличается судебная экспертиза от внесудебного исследования [Электронный ресурс]. URL: <https://suvorov.legal/sudebnaya-ekspertiza/> (дата обращения: 10.11.23).
4. Адаптация к физическим упражнениям на разных возвратных этапах [Электронный ресурс]. URL: <https://sudexpert-nn.ru/chem-otlichaetsya-sudebnaya-ekspertiza-ot-vnesudebnogo-issledovaniya> (дата обращения: 10.11.23).



**Kolgan A.A.**

Don State Technical University

(Rostov-on-Don, Russia)

**Scientific advisor:**

**Podoprigora A.A.**

Don State Technical University

(Rostov-on-Don, Russia)

**THE IMPORTANCE OF FORENSIC EXAMINATION  
AND ITS TYPES IN THE JUDICIAL PROCESS**

***Abstract:** this scientific article reveals the concept of forensic examination in the investigation of criminal cases. The importance of conducting expertise in judicial and pre-trial proceedings in criminal proceedings is indicated.*

***Keywords:** forensic examination, types of forensic examination, criminal cases, trial, criminal prosecution.*

УДК 34

**Левковский М.Н.**

Белгородский государственный национальный  
Исследовательский университет  
(г. Белгород, Россия)

**Научный руководитель:**

**Цуканов О.В.**

Белгородский государственный национальный  
Исследовательский университет  
(г. Белгород, Россия)

**ПОРЯДОК ИСПОЛНЕНИЯ КРЕДИТНОГО ДОГОВОРА  
И ОТВЕТСТВЕННОСТЬ СТОРОН ПО ДОГОВОРУ  
(ПО ЗАКОНОДАТЕЛЬСТВУ ФРАНЦИИ)**

*Аннотация:* в статье анализируется порядок исполнения кредитного договора и ответственность сторон по договору (по законодательству Франции).

*Ключевые слова:* кредитный договор, ФГК, французское законодательство.

Осуществление расчетов является важным и неотъемлемым элементом любых компенсационных отношений, в пределах которых кредитор получает денежную сумму, равную предоставленной ему стоимости или причиненному ущербу. Оплата может быть произведена наличными или безналичным способом путем перечисления средств, подлежащих оплате через банк.

В нынешнее время, в гражданском и коммерческом обороте часто приходится занимать средства. Эти отношения называются кредитными отношениями. Последние формализуются путем выдачи специальных

---

кредитных соглашений или векселей. Аналогичная взаимосвязь возникает при выдаче чеков и проведении разнообразных банковских операций.

Уже в римском гражданском праве были признаны два типа договоров: договор займа и договор ссуды. В ходе развития товарно-денежных отношений регулирование этих двух видов сделок первоначально осуществлялось путем объединения договоров займа и ссуды в одну правовую категорию. В то же время Французский гражданский кодекс (далее – ФГК) регулирует данный вид договоров совершенно самостоятельно. Французская правовая доктрина понимала указанные договоры как кредитные договоры.

Также, заключение кредитных договоров невозможно, без установления ответственности за нарушение обязательств по нему.

Таким образом, рассмотрение вопросов относительно порядка исполнения кредитного договора во Франции и ответственность сторон по нему очень актуально в нынешнее время.

### 1. Понятие кредитного договора во Франции и порядок его исполнения

По французскому законодательству термины «договор займа» и «кредитный договор» являются синонимами. Указанное будет обосновано в настоящем исследовании.

Ст. 1874 ФГК называет два вида займа: заем на предметы, которые можно использовать без их уничтожения; заем на предметы, которые потребляются в результате их использования. Первый вид называется займом для пользования, или ссудой. Второй вид называется потребительным займом, или простым займом.

В то же время ФГК отдельно регулирует положения о договоре о безвозмездном пользовании, ссуде, а также о возмездном кредите. Соглашение о безвозмездном использовании - это тип займа, в котором одна сторона передает какую-либо вещь или определенную сумму другой без уплаты процентов. Заемщик должен вернуть вещь или деньги в полученной сумме. При

---

заключении соглашения о ссуде одна сторона обязуется передать вещь другой стороне в безвозмездное временное пользование, а вторая обязуется вернуть ту же вещь в полученном ей состоянии. Эти два контракта считаются, как правило, безвозмездными. Третий вид займа – это кредитный договор. О нем и будут анализироваться нами положения.

Проводить кредитные операции вправе только кредитные организации (за незаконную банковскую деятельность предусмотрено уголовное наказание). Но, при этом, незаконная банковская деятельность не влияет на действительность заключенного договора.

Кредитная организация должна предупредить контрагента при заключении кредитного договора, предварительно проинформировав должника обо всех условиях договора.

Кредитный договор заключается подписанием письменного документа. Передача денежных средств может осуществляться только после заключения договора. При этом необходимо обратить внимание на следующее.

Во французской доктрине существует много споров относительно юридической природы кредитного соглашения, а именно является данный договор консенсуальным или реальным.

Понятие «реального контракта» во ФГК заимствовано из римского права и объяснено судебной практикой еще XIX века. До недавнего времени анализируемое соглашение относилось к реальному контракту. В кредитном договоре передача его предмета представлялась необходимой для того, чтобы сама соглашение было признано заключенным. Обоснование такого подхода можно найти в неспособности стороны выполнить встречное обязательство по передаче предмета договора, если он не его получил в свое распоряжение. Действительно, у стороны договора не было возможности реализовать свои права в отношении предмета такового, если же последнее не входило в его владение.

---

Однако со второй половины XX века французское законодательство ослабило режим последнего, осознав недостатки, присущие реальному кредитному договору.

Более того, кредитный договор как консенсусное соглашение уже нашел свое отражение в судебной практике. Кассационный суд в своем решении от 28 марта 2000 года постановил, что кредитный договор, одной из сторон которого является кредитная организация, не является реальным соглашением. В настоящее время это решение распространяется только на кредитный договор с кредитной организацией (профессиональным участником). Такой подход был подтвержден в 2006 году решением кассационного суда Франции. Таким образом, кассационный суд признал консенсусный характер кредитного договора, заключенного с кредитной организацией, нарушением традиционного толкования ст. 1892 ФГК об истинной природе кредитного договора.

Такая судебная практика нарушает стабильность и вносит значительную неопределенность в правовую природу кредитного договора. Если изначально кредитный договор рассматривался только как реальный договор, то с конца XX века судебная практика начала делать исключение: если одной из сторон сделки является кредитное учреждение, то есть такое соглашение является консенсуальным.

Можно сделать вывод, что передача чего-либо является условием надежности и заключения контракта. Обязательство заемщика по погашению кредита возникнет с момента, когда заемщик получит в свое распоряжение денежные средства, являющиеся предметом договора.

Кредитный договор, выданный профессиональным участником (кредитной организацией, банком), действует с момента обмена волеизъявлениями. При этом обязательства «профессионального» кредитора (банка) и должника взаимно выражаются в каузе. В этом случае соглашение вступает в силу с момента обмена волеизъявлениями сторон кредитного договора до момента передачи предмета договора.

---

Это различие выражается и в одном из основных аспектов договорного права, а именно в вопросе наделения доказательной нагрузкой сторон договора.

В случаях, когда кредитное соглашение заключается по обоюдному согласию, достаточно предоставить доказательства согласованной воли.

На практике достаточно банку предоставить поданную письменную заявку на получение кредита, чтобы доказать, что кредитный договор был заключен. Должник, в свою очередь, должен доказать, что выдача кредитных средств осуществлялась.

Кассационный суд посчитал, что консенсуальный характер соглашения не препятствует стороне доказывать выполнение своих обязательств по выдаче денег. Бремя доказывания заключения кредитного договора было возложено соответственно на кредитную организацию.

Таким образом, кредитный договор считается заключенным не с момента подписания, а с момента перечисления или выдачи лично заемщику денежных средств.

Заемщик имеет право оспорить кредитный договор, в связи с его безденежности, и доказать, что денежные средства в действительности:

вообще кредитной организацией заемщику переданы не были, то есть кредитный договор не заключался;

были переданы в меньшем количестве, чем это предусмотрено договором.

По решению суда от 5 марта 1996 г. «основанием обязательства заемщика является предоставление суммы кредита». Не соблюдение такого условия или не полное его соблюдение свидетельствует о недействительности кредитного договора.

Ст. L. 312-16 Кодекса прав потребителей Франции требуют, чтобы кредитор проверял кредитоспособность должника перед заключением соответствующего кредитного соглашения.

Таким образом, Кассационный суд 11 марта 2014 года привлек банк к гражданско-правовой ответственности за выдачу кредита, который не

---

соответствовал финансовым возможностям должника. В данном случае лицо заключило два кредитных договора с кредитной организацией. В то же время, после того, как должник уклонился от погашения кредита, банк подал в суд на ответчика о взыскании задолженности по кредитному договору.

Чтобы сохранить свое положение, должник обратился в суд с требованием возместить ущерб из-за неисполнения банком своих обязанностей, чтобы принять соответствующие меры при выдаче кредита.

В случаях, когда банк предоставляет денежные средства, которые не соответствуют финансовому состоянию должника, должник имеет право потребовать от суда признания соответствующих кредитных договоров недействительными.

Исходя из сути кредитного договора, заемщик обязан выплачивать проценты кредитору.

Как следует из ст. ст. 1905, 1907 ФГК, во Франции допускается заключать процентные соглашения только по такому простому кредиту, в качестве предмета в котором выступают деньги или какие-либо иные движимые предметы. Проценты могут быть как законными, так и договорными. Соответственно первые определяются положениями французского законодательства. Договорные проценты устанавливаются кредитным соглашением, заключаемым сторонами. Они могут превышать регламентированные проценты законом, если последний не устанавливает обратное. Размер процентов по договору должен быть определен в письменной форме.

Проценты выплачиваются при погашении всей суммы долга, а если кредит предоставлен на несколько лет, то они выплачиваются в конце каждого финансового или календарного года. Обязательство заемщика выплачивать проценты по гражданско-правовым сделкам существует только в том случае, если это прямо предусмотрено в договоре, а для коммерческих сделок такие обязательства презюмируются.

---

В соответствии с положениями ст. 1906 ФГК, заемщик, выплативший проценты, не определенные договором, не может требовать возмещения или рассматривать их как долги по капиталу.

Возврат полученного заемщиком имущества кредитору также подтверждается документом. При погашении капитала, которое не содержит пункта о процентах, квитанция определяет предположение о том, что проценты получены, и приводит к освобождению (от обязательства выплачивать проценты).

Отдельно выделим положения об исполнении такого вида кредитного договора в праве Франции, как договор потребительского кредита.

Основные положения о потребительском кредитовании содержатся в главе 1 раздела «кредит» книги III Кодекса потребителей Франции. В соответствии с положениями этого источника к форме кредитного договора предъявляются дополнительные требования.

Кроме того, кредитор должен предоставить заемщику всю информацию в письменной форме, включая информацию обо всех предварительных условиях для заключения договора, чтобы он мог заблаговременно оценить последствия использования этой услуги.

В соответствии со ст. L311-8, кредитор обязан предоставить подробное пояснение заемщику, чтобы определить, соответствует ли предлагаемое кредитное соглашение его потребностям и финансовому состоянию.

Таким образом, во французском законодательстве существует юридическое определение кредитного договора, возмездная версия которого используется экономическими институтами и применяется для регистрации правоотношений, связанных с получением банковских кредитов. Правовая доктрина во Франции понимает кредитный договор и соглашение о займе как взаимозаменяемые, что позволяет использовать термин «кредитный договор» в настоящем докладе. При исполнении контракта французское гражданское законодательство устанавливает права и обязанности как для кредитной организации, так и для заемщика.



## 2. Ответственность сторон кредитного договора во Франции

Согласно абз. 1 ст. 1134 ФГК «соглашение является законом для тех, кто заключает его». Идея придания контракту значения закона в отношениях между его сторонами отражает преемственность давней правовой традиции во Франции.

Неисполнение или ненадлежащее исполнение обязательств обычно приводит к возникновению неблагоприятных правовых последствий для стороны, допустившей такое неисполнение. Совокупность такого плана последствий для виновных обычно называют ответственностью за неисполнение обязательств, в том числе и за неисполнение обязательств по кредитному договору.

Гражданско-правовая ответственность за неисполнение или ненадлежащее исполнение договорных обязательств заключается в обязанности по возмещению в денежной форме материального ущерба (убытка), причиненного неисполнением обязательств. Другими словами, гражданско-правовая неустойка за неисполнение обязательства носит имущественный характер.

Ответственность сторон по кредитному договору в ФГК не определена. Считаем, что в этой ситуации необходимо полагаться на общее регулирование ответственности, согласованное в соответствии с указанным Кодексом.

Раздел IV главы III ФГК «Об убытках, вызванных неисполнением обязательств» посвящена прямому регулированию договорной ответственности. Ст. 1217 ФГК содержит перечень средств возможных применению в целях правовой защиты. Сторона, в отношении которой другая сторона не выполнила полностью или исполнила только частично свои обязательства, имеет следующие права:

право на отказ или отсрочку исполнения своих встречных обязанностей;

---

право на требование об исполнении соответствующего требования в натуре;

право на снижение цены, установленной соглашением;

право требовать устранения последствий, которые явились следствием не исполнения обязательства;

право на расторжение соглашения.

При этом, перечисленные защитные меры могут сочетаться друг с другом. Все перечисленные меры правовой защиты могут сопровождаться с требованием о возмещении убытков.

Проанализируем правовые средства защиты, которые предусматриваются гражданским правом Франции, а также соотнесем их с возможностью применять при допущении нарушений сторонами обязательств, возникших из кредитного договора.

В качестве первой меры, можно назвать *Exceptio Non Adimpleti Contractus*. Указанная мера может применяться только в том случае, если договор является синаллагматическим. Она заключается в том, что одна из сторон отказывается выполнять свои обязательства до тех пор, пока другая сторона договора не выполнит договорные обязательства.

При этом возможность применения меры правовой защиты ко всем синаллагматическим договорам была предусмотрена не французским законодательством, а судебной практикой. В области прав человека данная мера предусматривает временное невыполнение контрагентом договора в случае его невыполнения. Если соглашение остается в силе, и другая сторона выполняет соответствующие обязательства, сторона, отказавшаяся от правил, должна быть готова продолжить их. Конечно, эта мера правовой защиты не всегда соответствует целям кредитора.

Размер анализа служит способом оказания давления на другую сторону. При этом важно, чтобы отношение к другой стороне было соразмерно нарушению.

При этом возможность применения анализируемой меры правовой защиты ко всем синаллагматическим контрактам прорабатывалась именно в судебной практике, а не во французском законодательстве. Данная правозащитная мера предусматривает временное неисполнение стороной договора в случае его неисполнения встречной стороной. Контракт остается в силе, и если соответствующие обязательства выполняются другой стороной, то сторона, отступающая от правил, должна быть готова продолжить их выполнение. Разумеется, эта мера правовой защиты не всегда удовлетворяет целям кредитора.

Анализируемая мера выступает способом оказать давление на другую сторону. В то же время, важно, чтобы отношение к другой стороне было пропорционально нарушению.

Excerptio – это защитное устройство находится достаточно близко к удержанию (*droit de retention*). Оно также может распространяться как на односторонние договоры, так и на те, кто вовсе не заключает договоры друг с другом, к примеру, в связи с компенсацией за сохранение наследственного имущества одного из наследников. Кроме того, excerptio могут применяться к деньгам. Это и отличает рассматриваемую меру от удержания. Последнее применяется к какому-либо конкретно идентифицированному предмету.

Excerptio Non Adimpleti Contractus используется, когда соглашение, по юридической природе, относится к возмездному.

Согласно кредитному договору, по законодательству Франции, одна сторона обязана предоставить деньги другой стороне, а другая обязана вернуть их, заплатив при этом проценты, то есть кредитный договор относится к возмездным соглашениям. Однако, полагаем, этого недостаточно, чтоб при нарушении обязательства по кредитному договору возможно было воспользоваться таким средством правовой защиты. После заключения кредитного договора, денежные средства передаются заемщику, то есть одна сторона уже исполнила свое обязательство по договору. В случае, если

---

заемщик не будет своевременно возвращать денежные средства, займодателю просто нечего удерживать.

Полагаем, что такое средство правовой защиты, как *Exceptio Non Adimpleti Contractus*, не применимо к отношениям, возникшим из нарушения обязательств по кредитному договору.

Следующее правовое средство защиты, регламентированное французским законодательством, - исполнение в натуре.

По французскому законодательству кредитор обязан исполнить обязательство и в то же время имеет право, при необходимости, требовать встречного исполнения соответствующего обязательства в принудительном порядке.

Из этого правила есть исключения, определенные в максимах римского права. В качестве одного такого исключения можно назвать *impossibilium nulla obligation* и *nemo praecise cogi potest ad factum* (никто не может быть принужден к выполнению определенных задач), что означает, что теория права на свободу не хочет навязывать принуждение кому-либо. Кроме того, по французскому законодательству отсутствует механизм неуважения к суду, который бы заключался в неспособности индивида принять меры к исполнению вынесенного акта судом. Но во многом отсутствие этого механизма компенсируется использованием астрента. Французский гражданский законодательный акт регламентирует, что даже при испрашивании компенсации за причинившие убытки, сторона наделена правомочием ограничить исполнение обязательств со своей стороны, если другая сторона не выполняет обязательства, которые должна исполнить в соответствии с соглашением. Как гласят положения ФГК, требуя компенсации за соответствующие убытки, сторона определяет, что она имеет право ограничить исполнение своих обязательств или предпринять определенные действия, если другая сторона не выполняет взятые на себя обязательства.

В практике применения французского гражданского законодательства отмечается ряд условий, при которых можно воспользоваться анализируемой

---

защитой, ввиду чего возмещение ущерба применяется в виде исключения, а не в качестве общего правила.

Следует отметить, что рассматриваемый вид защиты не является методом самозащиты прав, и кредиторы обязаны предварительно в суде получить требуемый акт. Вместе с тем, указанное правило не подлежит применению при чрезвычайных ситуациях, а также в случае, если правоотношения регулируются нормами коммерческого законодательства.

Согласно ст. 1222 ФГК, сторона, выступающая в соответствии с соглашением кредитором, может требовать от другой стороны уничтожения объекта, нарушающего обязательства. Более того, кредитор может и сам получить требуемое разрешение на самостоятельное уничтожение такого объекта за счет другой стороны, являющейся должником. Кто будет осуществлять уничтожение объекта – должник или кредитор, на возможность получения компенсации ущерба влияния не оказывает.

Итак, когда один из застройщиков построил здание с превышением допустимых границ, содержащихся в градостроительном плане, другой застройщик подал иск об уничтожении спорного объекта. Суд отказал застройщику в удовлетворении искового заявления, обосновав тем, что подателем иска не было доказано наличие убытков. Однако решение суда было отменено в кассационном порядке. С середины двадцатого века французские суды исключают возможность усмотрения в таких случаях, основываясь на буквальном толковании ст. 1222 ФГК. Это нормативное правило гласит, что кредитор имеет право уничтожить то, что было сделано. Ранее суды, в пределах своих суверенных полномочий, постановили, что вместо того, чтобы разрешать снос здания, они должны рассмотреть вопрос о компенсации существующего ущерба. При решении этого вопроса суды полагали необходимым учитывать взаимосвязь между прибылью кредитора и убытками должника, а также интересы жильцов здания, которое может подлежать сносу.

Конечно, вышесказанное «искусственное» исполнение не распространяется на обязательства, тесно связанные с личностью исполнителя.

Исходя из вышесказанного, можно сделать вывод, что основной мерой правовой защиты во Франции в случае нарушения обязательства является его исполнение в натуральной форме в различных формах, включая ст. ст. 1221 и 1222 ФГК.

Французское прецедентное право разрешает судам не только выносить решение об исполнении в натуральной форме, но и предписывать вернуть возмещение от получателя за каждый день неисполнения судебного решения, - астрент. Астрент - это способ заставить заемщика (должника) вернуть долг. Во французском праве существует два вида астрента: предварительный (*astreintes provisionaire*) и определенный (*astreintes definitive*). При предварительном астренте сумма, подлежащая досрочному взысканию, оценивается судом по истечении соответствующего периода. А если имеет место определенный астрент, то в последующем пересмотр суммы в суде не допускается. Если заемщик не выполнил решение суда до истечения крайнего срока для исполнения решения суда, суд мог назначить новый астрент.

Использование астрента не ограничивается принудительным выполнением договорных обязательств. Астрент также может быть использован для устранения барьеров на пути надлежащего выполнения обязательств или для принудительного исполнения обязанностей, предусмотренных французским, в том числе семейным, законодательством.

Проанализировав средство правовой защиты – исполнение в натуре, полагаем возможным применять его, как меру ответственности по кредитному договору.

Как было ранее в процессе исследования отмечено, кредитный договор во французском законодательстве заключенным считается с момента подписания договора. Соответственно, займодавец может ненадлежащим образом исполнить это соглашение и не передать денежные средства заемщику. При таких обстоятельствах, на наш взгляд, за заемщиком остается право требовать от кредитора исполнения обязательства в натуре, то есть чтобы последний передал указанную сумму денежных средств в договоре заемщику.

---

Также, при неисполнении данной обязанности кредитором, заемщик не лишен права на сумму астрента. Об этом прямо в законодательстве Франции не регламентируется, но полагаем, что следовало бы.

Убытки, как средство правовой ответственности за нарушение обязательств, по Французскому законодательству, занимают далеко не последнее место.

Во Франции целью компенсации является возмещение ущерба лицу, права которого были нарушены в результате допущенных при исполнении обязательств нарушений. Французское законодательство основано на общем принципе, направленном на компенсацию всех убытков (ст. 1231 ФГК). Убытки могут быть оплачены только в том случае, если они оправданы несоответствующим соглашению поведением должника. Более того, лицо, которое вело себя не надлежащим образом, должно было предвидеть или предвидело возможность возникновения каких-либо убытков.

Обязательным условием о возмещении вреда является нарушение лицом закона. Согласно материалам одного из дел, рассмотренных во французском суде, подрядчик нарушил контракт, использовав для изготовления мебели более дешевые материалы, чем ожидалось. Однако суд пришел к выводу, что из-за изменения материала качество мебели не ухудшилось, то есть клиенту какой-либо вред не был причинен, и суд отказался компенсировать ущерб.

Ст. 1231 ФГК определяет традиционное разделение убытков на реальные убытки и упущенную прибыль. Убытки, причитающиеся кредитору, обычно представляют собой убытки, понесенные кредитором, или убытки, которые он потерял. Например, если продавец не доставляет товар покупателю, то имеют место реальные убытки являющиеся следствием покупки товара по более высокой цене у других продавцов, или же упущенная прибыль выраженная в том, что не смог продать товар по более высокой цене.

Убытки должны быть «определенными». Это означает, что должна быть разумная возможность их вычислить. Убытки, которые зависят от неопределенных событий в будущем, не подлежат возмещению. Однако

прецедентное право достаточно либерально, чтобы считаться «установленным». В частности, это можно увидеть в судебных решениях, касающихся упущенной возможности получения прибыли. Убытки были возмещены в судах, когда возможность купить дом была потеряна из-за халатности нотариуса, а халатность адвоката не привела к выигрышу дела. Потери также были компенсированы жокеем, опоздавшим на гонку, что не позволило лошади получить приз. В таких случаях суды рассчитывали вероятность успеха и компенсировали соответствующие части упущенной выгоды.

Двумя основными ограничениями, определенными ФГК в отношении полноты компенсации, являются непосредственность и предсказуемость ущерба. Французская доктрина интерпретирует непосредственность как причинно-следственную связь между несоблюдением договора или виной ответчика и причиненным ущербом. Требование предсказуемости применяется только к убыткам, возникающим в результате неисполнения договорных обязательств, и некоторым образом корректирует требование о расторжении договора стороной, действия которой не являются преднамеренными. Согласно ст. 1231 ФГК, должник несет ответственность только за убытки, понесенные или ожидаемые в ходе договора, за исключением случаев, когда его обязательство не было выполнено намерением должника. Даже если неисполнение соглашения является результатом намерений должника, ущерб должен включать убытки, понесенные кредитором, и упущенную выгоду, другими словами, только то, что является прямым результатом неисполнения соглашения.

Таким образом, лицо, степень вины которого не охарактеризована разумно, несет ответственность за причиненный ему вред, если он был совершен непосредственно или в результате преступления, и было ожидаемо на стадии заключения договора. Лицо, которое намеревается расторгнуть договор, несет прямую ответственность за ущерб, причиненный нарушением, независимо от того, предвидело оно нарушение или нет. Независимо от того,



---

был причинен вред или нет, ответственность несет лицо, если имело умысел. Другой подход к ответственности за нарушение контракта связан с тем фактом, что при заключении контракта лицо может взять на себя ответственность, основанную на предполагаемом риске, который оно представляет на стадии заключения контракта.

Критерий «прямого» ущерба очень разнообразен. В связи с этим французское законодательство в значительной степени придерживается практического подхода.

Хотя ФГК проводит четкую грань между эффективностью и прогнозируемыми потерями, в действительности эти два требования часто близки. Таким образом, если нарушение в приведенном выше примере приводит к увеличению суммы ущерба от непредвиденных последствий, трудно определить, в какой степени существует прямая взаимосвязь между нарушением и ущербом, и должен ли нарушитель компенсировать ущерб от непредвиденных последствий. В то же время этот вопрос является теоретическим для договорного права, поскольку различие между спонтанностью и предусмотрительностью важно только при наличии намерения, а большинство нарушений гражданско-правовых договоров не имеют намерения.

Стоит отметить, что в двадцатом веке во французской юриспруденции сформировались следующие тенденции, связанные с прогнозированием. Если изначально истец был обязан доказать на этапе заключения контракта, что он знал, какой ущерб может быть достаточным для прогнозирования, то во второй половине двадцатого века истец должен доказать, что нарушитель должен предсказать не только тип, но и степень возможных убытков. Таким образом, исходя из вышеизложенной концепции, сторонам необходимо понимать, какие риски и в какой степени они представляют угрозу при заключении контракта. Еще одна важная тенденция заключается в том, что прогностический критерий должен применяться не к участнику конкретных правоотношений, а к человеку среднего интеллекта. Например, убытки возникнут, если истец докажет, что в

---

этих обстоятельствах он предоставил не конкретного ответчика, а разумное лицо.

Оценка суммы ущерба зависит от решения суда. В данном случае основным принципом расчета является идея возмещения ущерба потерпевшей стороне. Ущерб рассчитывается с момента нарушения до даты вынесения судебного решения. В некоторых случаях виновное лицо может принять меры для уменьшения ущерба. В то же время во французском законодательстве прямо не указано, что кредитор должен выполнить всю работу, чтобы минимизировать убытки. Учитывая ответственность потерпевшего, возможность таких действий рассматривается оценивая имеющиеся убытки.

Полагаем, что убытки, действительно являются ведущим способом защиты права при нарушении обязательств по кредитному договору, в том числе и во Франции.

Заемщик, которому после заключения соответствующего соглашения, не были переданы кредитором денежные средства, имеет право на получение убытком, если они имели место. При этом заемщик обязан доказать, что он действительно понес убытки.

Также, кредитор, который исполнил надлежащим образом свои обязательства по заключенному кредитному договору, вправе требовать возмещения всех понесенных убытком от заемщика, если последний нарушил обязательства по возврату денежных средств и процентов в соответствии с соглашением.

На наш взгляд, убытки – как способ защиты права при кредитных правоотношениях, является более приемлемый. Однако, каждая из сторон кредитного соглашения должна доказать, что убытки были понесены именно вследствие противоправных действий другой стороны.

Стороны, в том числе, в кредитном договоре могут предусмотреть штрафные санкции. Они вправе заранее предусмотреть размер компенсации в случае нарушения положений договора, заключенного между сторонами.

---

Согласно ст. 1231 ФГК, в договоре могут быть предусмотрены более крупные и меньше платежи, в отличие от определенных в законе, в случае нарушения соответствующих условий договора сторонами.

Таким образом, французское законодательство позволяет зафиксировать штраф в договоре.

Законодательство Франции не проводит четкой границы между заранее оцененным ущербом и штрафом. Однако вместо того, чтобы указывать конкретную сумму штрафа, стороны имеют право указать ее верхний предел, которым и будет руководствоваться суд в случае возникновения спора.

Кроме того, стороны кредитного договора могут рассматривать соглашения об устранении или ограничении ответственности.

Французское законодательство рассматривает как действительное положение контрактов, предусматривающее устранение ответственности одной стороны вовсе или же ее ограничение. В то же время оговорки, которые не предусматривают освобождения от ответственности, будут действительны, если они не предусматривают освобождения от ответственности по умыслу и грубой неграмотности.

Еще одной мерой защиты нарушенных прав по законодательству Франции является расторжение заключенного контракта.

В случае, если исполнения договора требует только одна из сторон такового, то кредитор имеет право, если это возможно, выбирать между исполнением требования в натуральной форме и взысканием убытков. Если договор является условным депонированием и кредитор еще не выполнил свои обязательства, то, возможно, как упоминалось выше, может быть использовано освобождение от *adimplet contractus*, но если он уже выполняет свои обязательства или не освобождается от них временно, то в исключительном случае он имеет следующий вариант: расторжение договора одновременно с правом на компенсацию, если есть убытки.

Что касается последствий использования этого метода защиты, он очень похож на расторжение контракта для предотвращения нарушения обычного

---

права, но есть два важных отличия. В этом нет необходимости, поскольку общее право рассматривает нарушение Договора покупателем как независимое основание для расторжения договора.

Французское законодательство не имеет юридически определенных критериев для разделения нарушения договора на те, которые являются достаточными основаниями для расторжения, и те, которые не являются достаточными.

Интересно, что это средство правовой защиты, согласно его теоретическому пониманию, применяется в случае нарушения договора по вине должника, однако суды также используют это средство правовой защиты, когда оно не исполняется по вине должника, например, в случае принуждения.

Юридическое основание для расторжения контракта закреплено в ст. ст. 1224-1230 ФГК:

синаллагматический применяется к контрактам, когда одна из сторон не выполняет свои обязательства;

сторона, не нарушающая права, имеет право либо потребовать исполнения контракта, когда это возможно, либо потребовать расторжения контракта с возмещением ущерба;

запрос о расторжении контракта подается в суд, и суд имеет право предоставить ответчику дополнительное время для исполнения контракта (*un delat*) в зависимости от обстоятельств.

Решение суда ограничено принципами применения права: если должник не полностью выполнил свои обязательства, кредитор не видит возможности воспользоваться задержкой должника в поведении и выйти из «плохого» соглашения. При наличии информации о частичном погашении долга суд может отказать кредитору в расторжении договора.

Таким образом, в соответствии с позицией кассационного суда в случае частичного дефолта суд должен оценить, достаточна ли такая неудача при определенных условиях расторжения договора. Отвечая на вопрос, суд постановил: если бы такое действие было обеспечено, заключил бы кредитор

договор? Может ли причина (юридическая цель) задолженности по кредиту быть неполным элементом должника? Однако суд должен учитывать как экономические условия, при которых подается иск о расторжении договора, так и действия сторон для достижения справедливого баланса между преимуществами кредитора и убытками должника.

В трех случаях расторжение контракта возможно без обращения в суд:

1) контракт может предусматривать и, как правило, предусматривает возможность расторжения;

2) прямое указание на то в законе;

3) другие достаточные, чтобы прекратить действие контракт. Тут говорится о случаях, когда возникает необходимость срочной защиты интересов кредитора или важна личность должника и доверие безвозвратно нарушено.

Таким образом, полагаем, что в случае нарушения стороной кредитного договора, принявших на себя обязательств, возможно воспользоваться таким способом защиты права, как расторжение договора. В случае, если после заключения кредитного договора, займодавец не передает заемщику денежные средства, заемщик может воспользоваться правом на расторжение, подписанного соглашения. Иная ситуация: после заключения кредитного договора и получения заемщиком денежных средств в соответствии с соглашением, заемщик недобросовестно не возвращал кредитору полученное по договору. Займодавец, может обратиться в суд, потребовав расторжения кредитного договора и возврата всех сумм по нему. При этом, при расторжении кредитного договора, каждая из сторон имеет право на возмещение возникших убытков.

При рассмотрении мер ответственности, применимых к сторонам, при нарушении ими кредитного договора, заслуживают внимания, при которых заемщик и займодавец могут быть освобождены от ответственности.

Из общих положений французского законодательства следует, что для освобождения от ответственности должник должен доказать отсутствие вины.

В большинстве случаев должник доказывает наличие обстоятельств, препятствующих исполнению и, следовательно, освобождающих его от ответственности, чтобы оправдать свою невиновность в нарушении обязательства. Такими случаями являются случайные и форс-мажорные обстоятельства - события, произошедшие против воли нарушителя обязательства и освобождающие его от ответственности (ст. 1147, 1148 ФГК). В некоторых случаях должник будет нести ответственность даже при наличии вышеуказанных обстоятельств (например, если его обвиняют в нечестности – ст. 1147 ФГК).

Таким образом, при определенных обстоятельствах, стороны кредитного договора, могут быть освобождены от ответственности за нарушения обязательств по соответствующему соглашению.

### Заключение

Согласно французскому законодательству, синонимом термина «кредитный договор» является термин «договор займа». Договор займа – это договор, по которому одна сторона передает определенную сумму другой стороне, при этом другая сторона возвращает полученную сумму плюс проценты по ссуде.

Французское законодательство предусматривает несколько способов защиты нарушенных прав. Французское законодательство предусматривает несколько способов защиты нарушенного права. Не один из данных способов прямо не выражен в статьях ФГК, посвященных договору займа. Но как пришли к выводу, в результате проделанной работы, общие способы защиты права приемлемы и к сторонам кредитного договора.

Наиболее распространенным способом, к которому может быть привлечена сторона, нарушившая обязательство по кредитному договору, является возмещение убытков. Иначе говоря, сторона-нарушитель обязана возместить в деньгах убытки, причиненные этим нарушением.

В результате работы бы хотелось уделить особое внимание следующему. В случае нарушения сторонами обязательств по кредитному договору, сложно оперировать общими правилами об ответственности, содержащимися в ФГК. В связи с этим, полагаем, что требуется внести во французское законодательство ряд изменений, а именно конкретизировать ответственность сторон за нарушение договора займа во Франции.

### СПИСОК ЛИТЕРАТУРЫ:

1. Гражданский кодекс Франции (Кодекс Наполеона) от 21.03.1804 (с изм. и доп. по состоянию на 01.09.2011).
2. Кодекс прав потребителей Франции от 26 июля 1993 г.
3. Зенин, И. А. Гражданское и торговое право зарубежных стран : учебник и практикум для вузов / И. А. Зенин. — 15-е изд., перераб. и доп. — Москва : Издательство Юрайт, 2023. — 227 с.
4. Комаров, А. С. Гражданское и торговое право зарубежных государств : Учебник : В 2 т. / Отв. ред. проф. А. С. Комаров, проф. А. А. Костин, проф. О. Н. Зименкова, доц. Е. В. Вершинина. Т. 1 : Общая часть. – Москва : Статут, 2019. – 559 с.
5. Комаров, А. С. Гражданское и торговое право зарубежных государств: в 2 т. Том 2 : учебник / отв. ред. проф. А. С. Комаров, проф. А. А. Костин, проф. О. Н. Зименкова, доц. Е. В. Вершинина. - Москва : Статут, 2020. - 832 с.
6. Тариканов, Д. В. КОНКУРЕНЦИЯ ТРЕБОВАНИЙ ПОКУПАТЕЛЯ В СЛУЧАЕ ПРЕДОСТАВЛЕНИЯ ЕМУ ТОВАРА НЕНАДЛЕЖАЩЕГО КАЧЕСТВА ВО ФРАНЦУЗСКОМ ГРАЖДАНСКОМ ПРАВЕ // Правоведение. 2016. №1 (324).
7. Посохов, С. П. Конструирование ответственности за нарушение договоров в праве Франции, Германии и Англии // Вестник РУДН. Серия: Юридические науки. 2007. №5.
8. Cass. I' civ., 28 mars 2000, JCP G 2000. III 10296, concl. J. SAINTE-Rose.

9. Civ 1re, 27 juin 2006.
10. Cass. 1ère civ. 5 mars. 1996.
11. Cour de cassation, première chambre civile, le 11 mars 2014, n°12-29910.
12. Civ . 17 .12 .1963, JCP 1964 .II .13609, Gaz . Pal . 1964 .1 .158.
13. Simler, J-CI . Civ . arts . 1136-45.
14. Civ . 20 .1 .1953, D . 1953 .222, JCP 1953 .II .7677.
15. CE 27 .1 .1933, D . 1934 .3 .68.
16. Civ . 11 .4 .1918, S. 1918 .1 .171.

**Levkovsky M.N.**

Belgorod State National University

(Belgorod, Russia)

**Scientific advisor:**

**Tsukanov O.V.**

Belgorod State National University

(Belgorod, Russia)

**PROCEDURE FOR EXECUTION OF LOAN AGREEMENT  
AND LIABILITY OF PARTIES UNDER AGREEMENT  
(BASED ON EXAMPLE OF FRENCH CIVIL LAW)**

*Abstract: the article analyzes the procedure for the execution of the loan agreement and the liability of the parties under the agreement (under French law).*

*Keywords: loan agreement, French legislation, loan.*



УДК 34

**Лобанников Е.Р.**

магистрант кафедры конституционного и международного права,  
Северо-Кавказский федеральный университет  
(г. Ставрополь, Россия)

**Научный руководитель:**

**Струтинская Т.А.**

к.ю.н., доцент,  
доцент кафедры конституционного и международного права,  
Северо-Кавказский федеральный университет  
(г. Ставрополь, Россия)

**ИНСТИТУТ ПРЕЗИДЕНТСКОЙ ВЛАСТИ.  
РОЛЬ ПРЕЗИДЕНТА В ВОПРОСАХ РЕГИОНАЛЬНОЙ  
БЕЗОПАСНОСТИ ЮЖНОГО КАВКАЗА**

*Аннотация:* в статье рассматривается институт президентской власти. Выявлена роль Президента в вопросах региональной безопасности Южного Кавказа. Институт президентской власти является одним из основных элементов политической системы многих государств.

*Ключевые слова:* президент, безопасность, региональная безопасность, институт президентской власти, вопросы региональной безопасности, Южный Кавказ.

Институт президентской власти является одним из ключевых элементов политической системы во многих странах мира. Он представляет собой организацию и институциональный механизм, обеспечивающий исполнительную власть и руководство государством.

Президентский институт возник в античное время и с тех пор претерпел множество изменений и эволюцию. В современном понимании президент

является главой государства, наделенным исполнительными полномочиями, и в некоторых странах также является верховным главнокомандующим вооруженных сил. Он избирается народным голосованием или выбирается парламентом и представляет собой символ нации и единства страны.

Институт президентской власти представляет собой организационную и правовую структуру, обеспечивающую функционирование и осуществление полномочий президента в рамках государственной системы. Он играет важную роль в политической системе многих стран, где президент является главой государства или имеет значительные полномочия [5].

Основные черты и функции института президентской власти включают:

1. Глава государства: Президент является символом нации и главой государства. Он представляет страну на международной арене, подписывает международные договоры и выполняет другие протокольные функции.

2. Исполнительная власть: Президент наделен исполнительными полномочиями, такими как назначение и увольнение высших должностных лиц в государстве, управление армией, проведение внешней политики и т.д.

3. Законодательная власть: В некоторых системах президент имеет полномочия в области законодательства. Он может вносить законопроекты, имеет право на вето по отношению к законам, принятым парламентом, и т.д.

4. Координирующая роль: Президент координирует работу различных органов власти и обеспечивает согласованность их действий. Он может созывать и председательствовать на совещаниях, советах и прочих мероприятиях, направленных на решение важных вопросов.

5. Гарант конституции: Президент защищает конституционный строй и права граждан. Он наделяется полномочиями по обеспечению соблюдения конституционных норм и может принимать меры в случае нарушения конституционного порядка [3].

Однако, конкретные полномочия и политическая роль президента могут существенно отличаться в различных странах в зависимости от политического устройства и конституционного строя. В некоторых странах, таких как

---

Соединенные Штаты Америки, Франция, Россия и другие, институт президентской власти имеет сильное позиционирование и осуществляет широкий спектр полномочий. В других странах, например, в парламентских системах, роль президента может быть более ограничена, и он выполняет более представительные функции [8].

Институт президентской власти имеет свои положительные и отрицательные стороны. С одной стороны, президентский институт может обеспечить стабильность и силу исполнительной власти, а также эффективность и оперативность принятия решений в критических ситуациях. С другой стороны, значительная политическая власть, сконцентрированная в одном лице, может привести к авторитаризму, коррупции, злоупотреблениям и недемократическим практикам [4].

Президентский институт также предполагает систему сдержек и противовесов, чтобы обеспечить баланс власти и предотвратить возможные злоупотребления. Во многих странах президент совместно с парламентом образует баланс власти, а конституционный суд и другие независимые органы служат контрольными инстанциями, чтобы обеспечить законность и справедливость [2].

Южный Кавказ является регионом, который известен своими геополитическими и этническими конфликтами, территориальными спорами и напряженными отношениями между странами. В такой ситуации Президенты государств, составляющих Южный Кавказ, играют важную роль в принятии мер по обеспечению безопасности, сотрудничеству и урегулированию конфликтов.

Регион Южного Кавказа характеризуется сложным политическим и геополитическим состоянием. Вопросы региональной безопасности являются одними из главных проблем, с которыми сталкиваются эти страны, и роль Президентов в их решении играет важную роль.

Президенты Южного Кавказа несут на себе огромную ответственность за безопасность своих стран и народов. Они являются верховными главами,

---

которые принимают ключевые решения и формируют стратегию в области безопасности. Их задача — обеспечить стабильность и защиту национальных интересов.

Во-первых, Президенты активно взаимодействуют с другими лидерами региона в целях осуществления дипломатических мер по обеспечению безопасности. Они проводят переговоры, подписывают международные соглашения и участвуют в многосторонних форумах, таких как Организация стран Черного моря экономического сотрудничества (БСЭС).

Во-вторых, Президенты Южного Кавказа активно занимаются внутренней политикой в области безопасности. Они разрабатывают стратегии борьбы с терроризмом, контроля над оружием и другими угрозами. При необходимости они принимают экстренные меры, например, вводят чрезвычайное положение, чтобы поддержать безопасность региона.

Президенты Южного Кавказа полностью отвечают за безопасность своих граждан. Они содействуют развитию правоохранительных органов, которые обеспечивают безопасность жителей. Президенты также разрабатывают и реализуют социально-экономические программы, которые способствуют поддержанию стабильности и предотвращению конфликтов.

Кроме того, Президенты Южного Кавказа активно сотрудничают с международными организациями, такими как Организация Объединенных Наций (ООН), Организация по безопасности и сотрудничеству в Европе (ОБСЕ) и другими, чтобы получить поддержку и помощь в решении проблем безопасности. Президенты проводят переговоры и подписывают международные соглашения по взаимной безопасности, границам и сотрудничеству.

Президенты Южного Кавказа также вносят значительный вклад в создание и усиление региональных механизмов безопасности. Это может быть создание совместных комиссий по безопасности, совместных учений и тренировок, обмен информацией и разведывательными данными, а также

---

поддержка внутренней стабильности и сотрудничества между различными силами безопасности.

Однако, чтобы успешно решать вопросы региональной безопасности, Президенты Южного Кавказа должны учитывать интересы сторон конфликта, соблюдать права человека и международное право, и стремиться к сотрудничеству и диалогу. Они должны быть в состоянии находить компромиссы и искать мирные решения, чтобы достичь стабильности и прогресса в регионе Южного Кавказа.

Южный Кавказ является регионом с высоким уровнем геополитической значимости и сложной обстановкой. В этом контексте Президент играет важную роль в обеспечении стабильности и безопасности региона. Рассмотрим роль Президента в вопросах региональной безопасности Южного Кавказа.

1. Дипломатическая деятельность: Президент осуществляет внешнеполитическую деятельность и является главным представителем страны на международной арене. Он проводит переговоры с лидерами других государств региона и сторонами конфликтов, направленные на поиск мирных решений и урегулирование спорных вопросов.

2. Участие в международных организациях: Президент представляет страну в международных организациях, таких как Организация Объединенных Наций (ООН), Организация по безопасности и сотрудничеству в Европе (ОБСЕ) и других.

3. Медиация в конфликтах: Президент может выступать в роли посредника и медиатора в разрешении конфликтов на Южном Кавказе. Он проводит переговоры между конфликтующими сторонами, поощряет диалог и поиск компромиссных решений, нацеленных на достижение мирного соглашения.

4. Военно-стратегическое планирование: Президент определяет стратегические приоритеты в области безопасности и разрабатывает военно-стратегические планы. Он руководит вооруженными силами страны,

---

обеспечивает их готовность к действиям в случае угрозы и принимает меры по укреплению обороноспособности региона.

5. Сотрудничество с другими государствами: Президент устанавливает и развивает отношения с другими государствами в рамках регионального сотрудничества. Он активно привлекает внимание международного сообщества к вопросам безопасности на Южном Кавказе, инициирует совместные проекты и программы, направленные на укрепление стабильности и развитие региона [6].

Роль Президента в вопросах региональной безопасности Южного Кавказа является многогранным и комплексным процессом. Он должен обладать дипломатическими навыками, стратегическим мышлением и способностью эффективно взаимодействовать с другими лидерами региона и международным сообществом для достижения мирного и стабильного развития Южного Кавказа.

Президенты Южного Кавказа играют важную роль в вопросах региональной безопасности. Они участвуют в дипломатической деятельности, медиации конфликтов, сотрудничестве с международными организациями и управлении вооруженными силами. Однако, успешное достижение безопасности требует постоянных усилий, сотрудничества и мирных решений.

Таким образом, институт президентской власти играет важную роль в политической системе многих стран. Хотя его конкретные функции и полномочия могут отличаться, он обеспечивает эффективное функционирование государства, руководствуя страной во многих вопросах и представляя ее интересы как внутри страны, так и в международной сфере. В целом, институт президентской власти является сложной и важной сферой политической системы. Институт президентской власти может отличаться в разных странах и зависит от конкретной конституционной модели. Важно отметить, что реализация президентских полномочий должна соответствовать принципам разделения властей и правовому государству. Роль Президента в вопросах региональной безопасности Южного Кавказа является неотъемлемой

и крайне важной. Они являются ключевыми фигурами, определяющими стратегию и принимающими решения по обеспечению защиты интересов своих стран и народов. Их ответственность состоит в поддержании стабильности, борьбе с угрозами и создании условий для развития безопасного и благоприятного региона.

### СПИСОК ЛИТЕРАТУРЫ:

1. Буторов А.С., Турава Г.М., Плиев С.М. Особенности российского влияния на обеспечение региональной безопасности на Южном Кавказе // Постсоветские исследования. 2022. Т. 5. № 8. С. 780-786.
2. Гончаров В.В. О месте и роли президента российской федерации в системе органов государственной власти // Аграрное и земельное право. - 2021. - № 2 (194). - С. 90-94.
3. Григорьева С.В. Место и роль Президента Российской Федерации в системе органов государственной власти России // В сборнике: Государственная и муниципальная власть в Российской Федерации: современное состояние и перспективы развития. сборник материалов Международной заочной научно-практической конференции. 2018. С. 66-71.
4. Дзьоник В.Р. Возникновение, становление и развитие института президентской власти в России // В сборнике: Теория и практика современной юридической науки. Материалы IV международной научно-практической конференции. Отв. ред. И.С. Кокорин. 2018. С. 75-80.
5. Джафаров, К. Ю. Формы участия Администрации Президента Российской Федерации в законотворческом процессе / К. Ю. Джафаров // Молодой ученый. — 2021. — № 20 (362). — С. 330-333.
6. Иванов С.М. Ситуация в Закавказье и ее влияние на международную и региональную безопасность. - Международная жизнь. - 2019. - № 3. - С. 114 - 119.
7. Иванов С.М. Южный Кавказ в региональной геополитике //

---

Дипломатическая служба, 2019. № 2 (83). С. 41-52.

8. Павлов С.Ю., Хизриев Р.Х. Место Президента Российской Федерации в системе органов государственной власти // Образование и право. 2023. № 5. С. 74.

**Lobannikov E.R.**

North Caucasus Federal University  
(Stavropol, Russia)

**Scientific advisor:**

**Strutinskaya T.A.**

North Caucasus Federal University  
(Stavropol, Russia)

**INSTITUTE OF PRESIDENTIAL POWER.  
ROLE OF PRESIDENT IN ISSUES OF REGIONAL  
SECURITY OF SOUTH CAUCASUS**

***Abstract:** the article discusses the institution of presidential power. The role of the President in the issues of regional security of the South Caucasus is revealed. The institution of presidential power is one of the main elements of the political system of many states.*

***Keywords:** president, security, regional security, presidential power institution, regional security issues, South Caucasus.*



УДК 34

**Лобанников Е.Р.**

магистрант кафедры конституционного и международного права,

Северо-Кавказский федеральный университет

(г. Ставрополь, Россия)

**Научный руководитель:**

**Струтинская Т.А.**

к.ю.н., доцент,

доцент кафедры конституционного и международного права,

Северо-Кавказский федеральный университет

(г. Ставрополь, Россия)

## **МЕСТО И РОЛЬ ПРЕЗИДЕНТА В СИСТЕМЕ ОРГАНОВ ПУБЛИЧНОЙ ВЛАСТИ**

***Аннотация:** в статье рассматриваются место и роль Президента в системе органов публичной власти. Место и роль Президента в системе органов публичной власти рассматриваются в данной статье с учетом специфики президентского статуса в Российской Федерации. Отличительной особенностью конституционно-правового статуса Президента является его обладание широкими полномочиями в отношении законодательной, исполнительной и судебной ветвей власти. Одним из основных принципов организации государственной власти в Российской Федерации является разделение властей. В этом контексте рассматривается роль Президента и его взаимодействие с остальными ветвями власти.*

***Ключевые слова:** президент, институт президентский власти, публичная власть, президент в системе власти.*

Президент – высшее должностное лицо в системе органов публичной власти. В странах с президентской формой правления президент обладает огромной властью и влиянием на политическую жизнь государства.

Однако место президента в системе государственных органов зависит от конкретной конституционной модели государства. В президентской республике президент является главой государства и символическим носителем власти. Он представляет страну на международной арене и выполняет ряд конституционных функций, включая назначение и увольнение чиновников, формирование внешней политики и подписание законов. Президент в полной мере осознает свою ответственность и работает на благо государства. Его положение в системе власти дает ему возможность влиять на развитие и процветание страны, а также обладает авторитетом и является передовым представителем своей нации. Страна опирается на него в международных отношениях и национальных проблемах.

Однако сама должность президента требует высокого уровня компетенции и лидерства. Президент должен быть умелым стратегом, дипломатом, готовым принимать ответственность за принимаемые решения. Его вклад в повседневную работу государственных органов и формирование политики оказывает огромное воздействие на общественное мнение и будущее страны. Президент – ключевая фигура в системе государственной власти. Его роль не только огромна, но и незаменима для успешного развития государства, являясь главным символом нации, олицетворением ее мощи и влияния.

В Конституции Российской Федерации вопрос о природе президентской власти является объектом активных дискуссий и споров среди авторитетных правоведов. Взгляды на конституционный статус Президента различны. Некоторые, например, М.В. Баглай, считают, что президентская власть не подпадает ни под законодательную, ни под исполнительную, ни под судебную ветви [2]. С. А. Авакьян, напротив, рассматривает полномочия Президента РФ как исполнительно-распорядительные [1]. В. Г. Стрекозов видит статус главы государства в тесной взаимосвязи с исполнительной ветвью власти [7].

Для лучшего понимания статуса Президента РФ и его взаимодействия с другими ветвями власти, обратимся к соответствующим статьям Конституции РФ, определяющим его функции и полномочия. Особое внимание следует

---

уделить взаимодействию с судебной и законодательной ветвями. Президент РФ оказывает значительное влияние на законодательную ветвь власти. Согласно Конституции РФ, у Президента есть право законодательной инициативы. Он может представлять Федеральному Собранию свои предложения о внесении, изменении или отмене федеральных законов.

В отношении судебной ветви власти, Президент РФ не имеет прямого влияния на формирование кадров, но важно отметить, что он обладает возможностью выражать позицию и оказывать влияние на процесс формирования судейского состава. Это может осуществляться через участие в назначении и отстранении судей, а также через выработку стратегического направления судебной реформы.

Анализируя статус Президента РФ в контексте разделения властей, видно, что его взаимодействие с судебной и законодательной ветвями играет важную роль в конституционной системе. Это подчеркивает значимость главы государства в обеспечении гармоничного функционирования властей, реализации правосудия и разработке законодательства в интересах граждан России [3].

Одним из аспектов взаимодействия Президента РФ с судебной властью является его прямое влияние на назначение судей. Согласно пункту "е" статьи 83 Конституции РФ, Президент РФ имеет право представлять Федеральному Собранию РФ кандидатуры на должности судей Конституционного и Верховного Судов РФ, Генерального прокурора РФ и его заместителей, а также назначать судей федеральных судов. Это означает, что у Президента РФ есть возможность оказывать влияние на формирование кадров в судебной системе, но его полномочия в этой сфере ограничены. Такое ограничение полномочий Президента РФ связано с принципами независимости судебной власти и обеспечением судебной неприкосновенности. Однако важно отметить, что роль Президента РФ в процессе назначения судей играет значимую роль в обеспечении квалифицированного и независимого судебного состава. Выдвигая

---

кандидатуры на должности судей, он имеет возможность внести свою позицию и влиять на процесс формирования судебного устройства страны.

Хотя его влияние на формирование судебных кадров ограничено, он все же имеет возможность выражать свою позицию и оказывать влияние на процесс формирования состава судебных органов.

Роль Президента РФ в отношении судебной и законодательной власти является значительной. Его право вносить предложения по законам и формировать позицию по законопроектам, принятым Федеральным Собранием, дает ему полномочия влиять на правовую систему и законодательный процесс страны. Президент России играет ключевую роль в обеспечении баланса власти и эффективного функционирования государства.

Президент Российской Федерации играет ключевую роль в обеспечении единства и стабильности системы государственной власти, а также в эффективном функционировании страны. Его влияние на законодательный процесс и судебную власть позволяет ему внести значительный вклад в развитие правового государства и защиту прав и свобод граждан [6].

Президент РФ не только гарантирует судебную независимость, но и оказывает существенное влияние на законодательный процесс. Его роль и ответственность заключаются в создании условий для демократического правопорядка и эффективного управления страной в соответствии с принципами Конституции. Как одно из самых высоких должностных лиц в стране, Президент РФ способен действовать в интересах граждан и обеспечивать стабильность и процветание России.

Также он имеет возможность предлагать кандидатуру председателя Правительства РФ Федеральному Собранию для утверждения. В соответствии с пунктом "г" статьи 84 Конституции РФ, он может вносить законопроекты в Государственную Думу. Кроме того, Президент РФ обладает правом подписания и публикации федеральных законов, а также может использовать право вето, согласно статье 84 Конституции. Важно отметить, что в соответствии с пунктом 4 статьи 111 Конституции РФ, Президент РФ обладает

---

главным полномочием по отношению к законодательной ветви власти – он имеет право на роспуск Государственной Думы, что подтверждает его роль в качестве органа, контролирующего законодательную государственную власть.

Наиболее широкий спектр полномочий Президент РФ имеет по отношению к исполнительной ветви власти. В соответствии с пунктами "а" и "д" статьи 80 Конституции РФ, Президент непосредственно участвует в формировании кадрового состава Правительства РФ. Кроме того, в соответствии с пунктом 3 статьи 115 Конституции, глава государства имеет право отменять принятые Правительством РФ постановления и распоряжения, если они противоречат действующему законодательству. Это подтверждает значимость Президента РФ в контроле за деятельностью исполнительной ветви власти [5].

Таким образом, Президент РФ обладает значительными полномочиями, особенно по отношению к законодательной и исполнительной ветвям власти. Его роль в формировании законодательной инициативы, влияние на законотворческий процесс и контроль за исполнительной властью подчеркивают его важное положение в системе разделения властей в Российской Федерации.

Статья 83 Конституции РФ предоставляет Президенту РФ полномочия председательствовать на заседаниях Правительства РФ. Это означает, что Президент в своем статусе определяет основные направления деятельности Правительства и оказывает влияние на работу исполнительной ветви власти. Однако, при анализе полномочий главы государства, установленных в основном законе, становится понятно, что Президент РФ не относится к определенной ветви власти.

Хотя существуют некоторые рычаги влияния на все ветви власти, следует отметить, что эти инструменты не делают органы власти полностью зависимыми от главы государства. Важно понимать, что Конституция РФ предоставляет Президенту определенные полномочия, которые позволяют ему вести активную политику и воздействовать на работу правительства и

---

законодательной власти. Однако, система разделения властей в России налагает ограничения на полномочия Президента и обеспечивает баланс между различными ветвями государственной власти.

Президент РФ занимает особое место в системе разделения властей. Он не принадлежит ни к одной из существующих ветвей власти, но имеет возможность влиять на их работу. Важно подчеркнуть, что Конституция РФ ставит ограничения на полномочия Президента и обеспечивает баланс и независимость органов государственной власти.

Таким образом, можно сделать вывод, что в системе разделения властей Президент РФ играет важную роль и обладает значительными полномочиями в отношении законодательной, исполнительной и судебной ветвей власти. Однако, следует отметить, что его влияние на судебную власть ограничено, в то время как его взаимодействие с законодательной ветвью более существенно.

Однако на практике реализация принципа разделения властей обусловлена установлением правовых норм и возникновением специальных правоотношений, которые регулируют взаимодействие органов государственной власти [4].

В системе разделения властей, включающей исполнительную, законодательную и судебную, Президент занимает высшую должность в исполнительной ветви власти. В этой роли он имеет полномочия и ответственность за управление государством, осуществление государственной политики и обеспечение исполнения законов. Он обладает правом инициативы в законодательном процессе, предлагая законодательные инициативы и имея право вето на законы, принятые парламентом.

В своей роли президент также может выполнять различные функции лидера нации, может выступать с обращениями к нации, участвовать в церемониях и других мероприятиях, отражающих единение и символизирующих государственность.

Одним из основных критериев для определения места и роли Президента является конституционная система государства. В некоторых

---

странах, таких как Соединенные Штаты Америки, Президент является полностью независимым от правительства и законодательной власти, в то время как в других странах, таких как Франция, Президент играет одну из ключевых ролей в политической системе, но имеет меньшую степень власти.

Президент обычно является главой государства и олицетворяет его на международной арене. Он представляет страну на самом высоком уровне и принимает участие во встречах и переговорах с другими лидерами государств. Кроме того, Президент часто выполняет такие функции, как подписание и ратификация международных договоров, назначение и отзыв дипломатических представителей.

В ряде стран Президент также является главой правительства. Он назначает и возглавляет кабинет министров, определяет основные направления государственной политики и принимает решения по ключевым вопросам. Однако, в большинстве стран эти функции в большей степени выполняются парламентом или правительством, и Президент является в основном символической и представительной фигурой.

В странах с президентским правлением, Президент обладает значительными полномочиями в области назначения и управления государственными служащими, осуществления контроля над армией и правоохранительными органами. Он также ответственен за обеспечение соблюдения законности и защиту конституционных прав граждан.

Одной из важнейших функций является защита и соблюдение конституции. Президент должен быть гарантом свобод и прав граждан, а также балансировать интересы различных политических сил и общественных групп. Он должен работать во благо страны и ее граждан, принимая решения на основе общественного доверия и в соответствии с конституцией.

Президент Российской Федерации занимает высшую должность в исполнительной ветви власти, обладая широкими полномочиями и ответственностью за управление государством, реализацию государственной политики и соблюдение законов. Его роль также заключается в гарантировании

---

соблюдения конституции и обеспечении стабильности в политической системе страны.

Рассматривая роль Президента Российской Федерации в системе разделения властей, видно, что он занимает особое положение. Хотя глава государства не может быть четкой частью какой-либо ветви власти, он все же оказывает значительное влияние на их гармоничное взаимодействие. Мы склонны считать, что Президент России представляет самостоятельный орган власти, выполняющий функции контроля и координации, осуществляя контроль и согласование деятельности других ветвей власти. Это позволяет рассматривать главу государства как четвертую ветвь власти.

В свете данного вывода возникает возможность представить систему разделения властей в России в виде четырех ветвей, которые включают президентскую ветвь, оказывающую как прямое, так и косвенное влияние на остальные ветви власти. Важно отметить, что предлагаемые изменения к Конституции РФ имеют потенциальную способность изменить принцип разделения властей и расширить полномочия главы государства. При принятии этих поправок Президент РФ получит возможность организационно руководить работой судов, прокуратуры и силовых министерств в условиях предварительного согласования соответствующими представителями, большинство из которых назначаются исполнительной властью. Мы считаем, что такой сценарий нарушает принцип разделения властей, закрепленный в статье 101 Конституции РФ.

Таким образом, место и роль Президента в системе органов публичной власти зависят от конкретной конституционной модели государства, но в целом президентскую должность можно рассматривать как высшую должность в исполнительной ветви власти, с полномочиями ведения внешней политики, управления государством и обеспечения соблюдения конституции и закона. Кроме того, Президент выполняет символическую роль лидера нации и играет важную роль в формировании политической позиции страны. Роль Президента в системе органов публичной власти охватывает широкий спектр функций и



полномочий, что делает его ключевым фигурантом в политической жизни государства. Место и роль Президента в системе органов публичной власти зависят от исторического, политического и конституционного контекста каждой страны. Однако, в целом, Президент является ключевым фигурантом в политической системе, обеспечивая единство и стабильность государства, защищая интересы страны и обеспечивая соблюдение законности и конституционных норм.

### СПИСОК ЛИТЕРАТУРЫ:

1. Авакьян, С.А. Конституционное право России. в 2 томах. Том 1 / С.А. Авакьян. — 7-е изд., перераб. и доп. — Москва: ИНФРА-М, 2023. — 864 с.
2. Баглай, М.В. Конституционное право Российской Федерации : учебник / М. В. Баглай. — 14-е изд., изм. и доп. — Москва : Норма : ИНФРА-М, 2023. — 704 с.
3. Ибаев Р.К. Президент РФ и его место в системе органов государственной власти // В сборнике: Молодежь и наука: реальность и перспективы развития. сборник материалов VI Всероссийской научно-практической конференции. 2019. С. 108-112.
4. Исмаилова Х.Ч. Президентская власть - как самостоятельная ветвь власти - конституционная и публично-правовая реальность // Государственная власть и местное самоуправление. 2022. № 5. С. 33-37.
5. Оверченко Е.О. Конституционно-правовой статус Президента РФ и его элементы // В сборнике: Правовые основы укрепления российской государственности. сборник статей по итогам Международной научно-практической конференции. 2018. С. 104-106.
6. Опиев, Ч. Б. Взаимодействие Президента РФ с судебной властью / Ч. Б. Опиев // Молодой ученый. — 2022. — № 17 (412). — С. 227-230.
7. Стрекозов, В.Г. Конституционное право / В. Г. Стрекозов. — 8-е изд., перераб. и доп. — Москва : Издательство Юрайт, 2023. — 279 с.

**Lobannikov E.R.**

North Caucasus Federal University  
(Stavropol, Russia)

**Scientific advisor:**

**Strutinskaya T.A.**

North Caucasus Federal University  
(Stavropol, Russia)

## **THE PLACE AND ROLE OF THE PRESIDENT IN THE SYSTEM OF PUBLIC AUTHORITIES**

***Abstract:** the article examines the place and role of the President in the system of public authorities. The place and role of the President in the system of public authorities are considered in this article, taking into account the specifics of the presidential status in the Russian Federation. A distinctive feature of the constitutional and legal status of the President is his possession of broad powers in relation to the legislative, executive and judicial branches of government. One of the basic principles of the organization of state power in the Russian Federation is the separation of powers. In this context, the role of the President and his interaction with the other branches of government are considered.*

***Keywords:** president, institution of presidential power, public power, President in system of power.*

УДК 34

**Макае Метуа И.Н.**

Российский университет дружбы народов имени Патриса Лумумбы  
(г. Москва, Россия)

## **МЕЖДУНАРОДНОЕ ЭНЕРГЕТИЧЕСКОЕ ПРАВО – КАК ФАКТОР ЭКОНОМИЧЕСКОЙ КОНКУРЕНТОСПОСОБНОСТИ**

*Аннотация:* в данной научной статье рассматривается вопрос энергетической безопасности, а также возможности её применения в качестве инструмента стимулирования экономического сектора конкретного региона или государственной экономики в целом. Международное энергетическое право в исследуемой области рассматривается в качестве правоустанавливающего базиса, поскольку предоставляет устойчивую правовую среду, в рамках которой такое явление, как энергетическая безопасность может полноценно развиваться.

*Ключевые слова:* энергетическая безопасность, международное энергетическое право, экономический сектор, энергетическое сотрудничество.

Энергетическая безопасность – является важным аспектом современной государственной политики, который заслуживает отдельного внимания и изучения с точки зрения имеющегося международно-правового регулирования и перспектив его развития. Сегодня энергетическая безопасность может также рассматриваться в качестве основного права человека, наряду с правом на благоприятную окружающую среду, и именно поэтому представляет особый интерес для исследования. Термин «энергетическая безопасность» принято понимать как способность государства обеспечить достаточное количество доступной и надежной энергии. Стоит также упомянуть, что обеспечение должного уровня энергетической безопасности считается неотъемлемым признаком любого современного развитого государства, поскольку это непосредственно связано с социально-экономическим развитием

---

и реализацией концепции идеального общества, гарантирующего при этом индивидуальные свободы каждого человека.

Энергетическая безопасность также является вопросом национальной безопасности, в контексте данной статьи рассматриваются вопросы энергетической безопасности как важного, по сути, первостепенного элемента национальной безопасности государства.

Стоит упомянуть, что право на стабильное энергоснабжение по доступным ценам – это еще и экономический вопрос, поскольку на данный момент мировая тенденция галопирующей и растущей демографии некоторых государств, влечет за собой трудности в обеспечении растущего населения из-за ограниченности ресурсов.

Вот почему вопрос энергетической безопасности имеет такое серьезное значение для развития экономического и социального секторов.

С глобальной точки зрения, энергетический сектор можно сравнить с ключевым механизмом, который, благодаря своей работе, обеспечивает функционирование машины, которой является государство.

Ниже приведен ряд действий, которые периодически осуществляются государствами с целью укрепления экономической безопасности:

Сотрудничество между государствами в области энергетики;

Налаживание стабильных поставок энергоносителей.

Сотрудничество между государствами – это форма взаимодействия и партнерства между странами для достижения общих целей и решения глобальных проблем. Это сотрудничество может принимать различные формы и может быть сосредоточено на конкретных и узких вопросах. Государства сотрудничают в области энергетики, некоторые государства поддерживают регулярные связи между собой и реализуют энергетические программы, однако энергетическому сотрудничеству в некоторых государствах и регионах уделяется недостаточное внимание. Из этого следует, что международному сообществу необходимо фокусироваться на поощрении, такого рода

---

сотрудничества, которое реализуется путем подписания региональных и даже международных соглашений в рамках энергетического сектора.

После подписания такого рода соглашений для реализации их целей и задач потребуется провести целый ряд логистических мероприятий, строительство соответствующей инфраструктуры, а после ее создания – обеспечение регулярного обслуживания и поставок.

Стабильность поставок энергии – это момент, который не следует упускать из виду при стремлении стать энергетически самодостаточным. Это важнейший аспект в обеспечении надежной и непрерывной работы энергетических систем государства или всего региона, поскольку достаточное количество энергии для удовлетворения растущего спроса, как для бытовых нужд, так и для экономической деятельности. Однако на стабильность поставок энергии может влиять ряд факторов: разнообразие источников энергии, наличие надежной базовой инфраструктуры для хранения энергии и последующее построение стабильной энергетической политики.

Учитывая все меры и инвестиции, вложенные в энергетический сектор, очевидно, что он требует особого внимания, поскольку имеет важное значение для бесперебойной деятельности государства.

Бесспорным является факт, что во всех секторах экономики есть недостатки и пробелы, и энергетический сектор не является исключением. Вопрос технической сложности энергетических установок, их уязвимости и потенциальные угрозы, которые они представляют для окружающей среды, также актуален и не должен быть упущен из виду.

Будучи одним из секторов, влияющих на экономику, международное энергетическое право может сыграть важную роль в её развитии несколькими способами.

Международное энергетическое право помимо прочего обеспечивает правовую основу для защиты иностранных инвестиций в энергетический сектор. Двусторонние инвестиционные договоры и контракты на разведку и добычу энергии предоставляют инвесторам гарантии, особенно в отношении

стабильности регулирования, разрешения споров и защиты от произвольной национализации. Повышение безопасности инвестиций привлекает иностранный капитал, стимулирует экономическую деятельность, связанную с энергетикой, и способствует экономическому росту.

Международное энергетическое право путем установления должного правового регулирования поддержать переход к более устойчивым источникам энергии, таким как возобновляемые источники энергии. Международные климатические соглашения, такие как Парижское соглашение, поощряют страны желающими снизить зависимость от ископаемого топлива и принять политику экологически чистой энергетики. Содействуя развитию и использованию возобновляемых источников энергии, международное энергетическое право помогает создавать новые экономические возможности, особенно в секторах солнечной, ветровой, гидроэлектрической энергии и чистых технологий.

Международное энергетическое право признает право на доступ к энергии в качестве одного из основных прав. Гарантируя справедливый доступ к энергии для всех людей, международное энергетическое право способствует экономическому развитию, позволяя людям иметь доступ к электричеству, топливу и другим источникам энергии, необходимым для улучшения качества жизни и участия в экономической деятельности.

### **СПИСОК ЛИТЕРАТУРЫ:**

1. Международно-правовое регулирование транзита энергоносителей // Вопросы Российской Юстиции, 2020 Артанова Марина Владимировна 2687-007х UDK: 341.244
2. Энергетические ресурсы как инструмент внешней политики России Постсоветские Исследования, 2019 Ибрагимов Али Муса Гюль Мусаоглу
3. Анализ Основных Положений Теории Предпринимательства И Ее Роли В Развитии Инновационной Экономики В Центре Экономики, 2020 Юрий

4. Метанол И. Энергетика будущего. Когда закончатся нефть и газ // Электронный Ресурс 2020 Ола Дж. Publisher: Лаборатория Знаний 419 P. ISBN: 9785001017127

**Макае Metua I.N.**

Patrice Lumumba Peoples' Friendship University of Russia  
(Moscow, Russia)

**INTERNATIONAL ENERGY LAW  
AS A FACTOR OF ECONOMIC COMPETITIVENESS**

***Abstract:** this scientific article examines the issue of energy security, as well as the possibility of its use as a tool to stimulate the economic sector of a particular region or the state economy as a whole. International energy law in the field under study is considered as a legal basis, since it provides a stable legal environment within which such a phenomenon as energy security can fully develop.*

***Keywords:** energy security, international energy law, economic sector, energy cooperation.*

УДК 347.4

**Мальшев П.Н.**

студент магистратуры, группа 02ЮРв7220

Московский финансово-юридический университет МФЮА

(г. Москва, Россия)

## **ИПОТЕКА: ЗАЛОГ ОБЪЕКТА НЕДВИЖИМОСТИ В СИЛУ ЗАКОНА И В СИЛУ ДОГОВОРА**

***Аннотация:** данная статья исследует текущее состояние и перспективы развития рынка ипотечного кредитования в России. В статье проведен анализ основных факторов, влияющих на формирование и функционирование данного рынка. Статья представляет исчерпывающий обзор правового регулирования ипотеки в России, сосредотачивая внимание на двух основных видах ипотеки: ипотеке в силу закона и ипотеке в силу договора. Путем систематизации основных законодательных актов, таких как Федеральный закон о ипотеке и Гражданский кодекс Российской Федерации, статья анализирует условия возникновения и особенности каждого из этих видов ипотеки, а также предоставляет информацию о предмете ипотеки, который может охватывать широкий спектр недвижимости и имущества. Статья описывает основные черты российского рынка ипотечного кредитования, включая структуру, особенности и нововведения. Рассматриваются особенности программ и условий ипотечного кредитования, а также исследуются подходы для развития рынка ипотечного кредитования России.*

***Ключевые слова:** ипотека, ипотечное кредитование, банк, условия, рынок, законодательство.*

Ипотека является важным и актуальным инструментом финансирования приобретения недвижимости в России. В течение последних десятилетий ипотечный рынок страны быстро развивался и претерпел значительные изменения. Ответственность государства заключается в создании благоприятных условий для развития рынка ипотечного кредитования, обеспечении доступности жилищного кредитования для населения и защите



---

интересов сторон, участвующих в этом процессе.

Целью данной научной статьи является анализ текущего состояния ипотечного рынка в России, выявление основных проблем и вызовов, а также рассмотрение мер, которые были предприняты государством для развития этого сектора. Область исследования охватывает основные аспекты ипотечной системы, включая законодательный Фреймворк, механизмы финансирования, структуру рынка и влияние ипотечного кредитования на экономику и социальное благополучие населения.

Ипотечный рынок в России имеет стратегическое значение для развития жилищного сектора и стимулирования экономического роста, в связи с этим можно отметить высокую актуальность данной темы исследования. В условиях роста численности населения и растущего спроса на жилье, наличие эффективного и стабильного ипотечного рынка является необходимым условием для обеспечения жилищных потребностей граждан и реализации государственной политики по развитию жилищного строительства. Использование ипотеки в сфере недвижимости имеет широкое распространение среди семей, желающих стать владельцами собственного жилья.

Для определения текущего состояния рынка ипотеки в России, следует рассмотреть ряд нормативно-правовых документов, определяющих правила и регулирование этой сферы. Главным нормативно-правовым актом, влияющим на рынок ипотеки в России является Федеральный закон "Об ипотеке (залоге недвижимости)" – этот закон является основополагающим в России в сфере ипотечного кредитования. Он устанавливает основные принципы и ограничения, касающиеся сделок ипотеки, и определяет права и обязанности сторон, участвующих в ипотечных операциях [1].

Ниже рассмотрены основными правовыми актами, которые регулируют вопросы ипотеки в России, а также краткое описание того, какие вопросы они регулируют.

Таблица 1. Основные правовые акты,  
регулирующие ипотечные отношения в России

<b>№ и дата акта</b>	<b>Название акта</b>	<b>Регулятивные основы</b>
№ 102-ФЗ от 16 июля 1998 г.	"Об ипотеке (залоге недвижимости)"	Регулирует правовые аспекты ипотечных сделок и права и обязанности сторон в них.
№ 218-ФЗ от 13 июля 2015 г.	"О государственной регистрации недвижимости"	Устанавливает порядок регистрации прав на недвижимость и сделок с ней, включая ипотеки.
№ 188-ФЗ от 29 декабря 2004 г.	"Жилищный кодекс Российской Федерации"	Определяет основные нормы и правила, касающиеся жилищных отношений и сделок с недвижимостью.
№ 136-ФЗ от 25 октября 2001 г.	"Земельный кодекс Российской Федерации"	Регулирует вопросы земельных отношений, которые могут быть связаны с ипотечными сделками.
№ 135-ФЗ от 29 июля 1998 г.	"Об оценочной деятельности в Российской Федерации"	Определяет порядок проведения оценки недвижимости, что может быть важным в ипотечных сделках.
№ 218-ФЗ от 30 декабря 2004 г.	"О кредитных историях"	Регулирует сбор, хранение и предоставление

№ и дата акта	Название акта	Регулятивные основы
		информации о кредитной истории, что важно для кредитных ипотечных сделок.
Постановление Правительства № 285 от 13 мая 2006 г.	"Об утверждении Правил предоставления молодым семьям субсидий на приобретение жилья в рамках реализации подпрограммы «Обеспечение жильем молодых семей» федеральной целевой программы «Жилище» на 2002—2010 гг."	Устанавливает правила предоставления субсидий на приобретение жилья молодым семьям в рамках жилищных программ.

Эти правовые акты регулируют различные аспекты ипотечных сделок, включая условия ипотеки, регистрацию недвижимости, оценку имущества, кредитную историю и программы поддержки жилья.

В России действующим законодательством предусмотрены два вида оснований возникновения ипотеки, ниже они отображены в таблице (табл. 2) [1].

Таблица 2. Основания возникновения ипотеки в России

Вид ипотеки	Описание	Основания возникновения
Ипотека в силу закона	Возникает при наступлении определенных фактов, указанных в законе,	1. Приобретение недвижимости с использованием кредитных средств или целевого займа. 2. Строительство недвижимости с использованием кредитных средств или целевого займа. 3. Продажа в кредит. 4. Рента. 5. Залог имущественных прав.

<b>Вид ипотеки</b>	<b>Описание</b>	<b>Основания возникновения</b>
	независимо от волеизъявления сторон.	
Ипотека в силу договора	Возникает на основании договора об ипотеке (залоге недвижимости), заключенного сторонами.	Договор об ипотеке обеспечивает выполнение обязательства по займу, кредитному договору или другому обязательству.

Ипотека в силу закона возникает автоматически при выполнении определенных условий, указанных в законе, и не требует дополнительных соглашений сторон. С другой стороны, ипотека в силу договора основывается на договоре об ипотеке и требует регистрации по заявлению сторон.

Что касается предмета ипотеки, то имущество, которое может быть предметом ипотеки, включает недвижимые вещи, как определено в Законе об ипотеке и Гражданском кодексе РФ. Это включает земельные участки, предприятия, здания, жилые дома, квартиры, дачи, гаражи и другие недвижимые объекты, а также воздушные и морские суда, суда внутреннего плавания и космические объекты, используемые в предпринимательской деятельности или для жилых целей.

По данным Минфина России, в 2022 г. банки предоставили 1,3 млн ипотечных кредитов на сумму 4,8 трлн руб. Статистика показывает, что использование ипотеки для покупки жилья в России становится все более популярным. В настоящее время около 50% всех жилых объектов в стране приобретаются с использованием ипотечного кредита. Частота покупки жилья в ипотеку может сильно варьироваться в зависимости от конкретных

географических и экономических условий в разных регионах России. Крупные города, такие как Москва и Санкт-Петербург, склонны к более высокой частоте использования ипотеки для покупки жилья, чем меньшие города и сельская местность. В целом, покупка жилья в ипотеку является одним из самых распространенных вариантов приобретения жилой недвижимости среди населения.

В России для получения ипотеки необходимо иметь достаточно высокую кредитную историю. Банки обращают внимание не только на совокупный доход заемщика, но и на его задолженности, своевременность погашения кредитов и другие финансовые обязательства.

В России достаточно высокая процентная ставка по ипотечным кредитам, которая варьируется от 9-12 % годовых. Банки имеют право устанавливать свои процентные ставки на ипотеку, и они могут варьироваться в зависимости от риска, связанного с каждым конкретным заемщиком. Кредитная история и доход заемщика оказывают влияние на процентную ставку.

В большинстве случаев, по закону в России сумма первоначального взноса на приобретение жилья должна составлять не менее 20% стоимости недвижимости.

Несмотря на эти особенности, ипотека остается популярным способом финансирования приобретения жилья в России. В последние годы были предприняты шаги и нововведения для упрощения процесса получения ипотеки и усовершенствования процессов на ипотечном рынке, которые способствуют его развитию.

За последние два года в России были введены некоторые изменения в сфере ипотечного кредитования, направленные на улучшение условий жилищного кредитования и обеспечение доступности ипотеки для населения. Вот несколько основных изменений, произошедших за последние три года:

1. Снижение ставок по ипотечным кредитам: В 2020 году Центральный Банк России снизил ключевую ставку до исторически низкого уровня, что привело к снижению ставок по ипотечным кредитам во многих банках. Это

---

позволило заемщикам получать ипотеку по более низким процентным ставкам, делая ее более доступной.

2. Государственная поддержка ипотеки: В связи с пандемией COVID-19 ряд мер был предпринят для поддержки рынка ипотечного кредитования. Например, Центральный Банк России увеличил лимит на банковскую субсидию ставок по ипотеке на первоначальный взнос от 300 тысяч рублей до 1,5 миллиона рублей.

3. Развитие дистанционной ипотеки: В условиях цифровизации банки активно внедряют технологии дистанционного оформления ипотечных кредитов. Заемщики могут предоставлять документы и подписывать договоры онлайн, что упрощает процесс получения ипотечного кредита и делает его более удобным в условиях ограничений по контакту.

4. Повышение доступности ипотеки для молодых семей: в рамках государственной программы "Молодая семья" были приняты меры для повышения доступности ипотеки для молодых семей. Программа предусматривает субсидирование процентных ставок по ипотечным кредитам и может существенно снизить ежемесячные платежи заемщиков.

5. Весной 2020 года была утверждена программа льготной ипотеки с процентной ставкой 6,5% для покупателей жилья в новостройках [6].

6. В середине декабря 2022 года президент России Владимир Путин объявил о продлении действия программы льготной ипотеки, которая изначально должна была завершиться 31 декабря. При этом было объявлено о плавном снижении программы: льготная ипотека будет продлена на всей территории РФ на полтора года до 1 июля 2024 года, но при повышенной ставке 8%. Важным изменением является расширение программы на семьи с двумя детьми, не достигшими 18 лет, что способствует большей доступности ипотечных условий для многих семей [6].

Такие изменения способствуют развитию ипотечного рынка в России, улучшают доступность ипотечного кредитования, снижают ставки и создают условия для большего числа граждан, желающих приобрести собственное жилье.

Можно сделать вывод, что ипотечное кредитование в России является важным инструментом развития рынка жилой недвижимости и стимулирования экономического роста. Несмотря на ряд вызовов и проблем, таких как высокие процентные ставки, ограниченный доступ к кредитам для низкого и среднего класса населения, а также необходимость улучшения правового и регуляторного окружения, ипотечное кредитование продолжает привлекать все большее внимание со стороны государства, банков и потенциальных заемщиков.

Реализация комплексных мер по снижению стоимости ипотеки, совершенствованию законодательства и стимулированию конкуренции в банковском секторе может значительно улучшить ситуацию на рынке ипотечного кредитования в России, способствуя приобретению более доступного жилья для граждан и устойчивого развития экономики страны в целом.

### **СПИСОК ЛИТЕРАТУРЫ:**

1. Федеральный закон от 16 июля 1998 года № 102-ФЗ "О ипотеке (залоге недвижимости)" [Электронный текст] // КонсультантПлюс. URL: [https://www.consultant.ru/document/cons\\_doc\\_LAW\\_19396/d836e1193354d4edf46e84d116702bb4b87b0c2e/](https://www.consultant.ru/document/cons_doc_LAW_19396/d836e1193354d4edf46e84d116702bb4b87b0c2e/)
2. Постановление Правительства РФ от 28 декабря 2013 года № 1332 "Об утверждении Правил предоставления государственной поддержки получателям ипотечных кредитов для приобретения (строительства) жилых помещений"
3. Галузинская О.Г., Голгота М.М., Кузнецов В.М. Государственные программы и страхование ипотечных жилых кредитов в России [Текст]. // Вестник Российского экономического университета имени Г.В. Плеханова. 2017. № 3 (93). С. 32-42.
4. Ипотечное жилищное кредитование: от проблемы к "младшему брату" рынка ипотеки и примерам государственной регулятивной и финансовой поддержки в России и за рубежом [Текст] / Л.Г. Кузьминов, Е.А. Кузьминова, В.В. Головин [и др.] // Журнал "Вестник Центрального банка Российской Федерации". 2012. № 3. С. 50-64.
5. Колот, А.А. Государственные программы ипотечного жилищного кредитования в России [Текст] // Финансы, учет и аудит. 2016. Т. 3. С. 131-136.
6. Программу льготной ипотеки продлят до 1 июля 2024 г. с повышением

---

ставки до 8% [Электронный ресурс] // Interfax. URL: <https://www.interfax.ru/business/877124>

7. Государственная поддержка ипотечного кредитования в России [Текст] / Л.В. Литвинов, Э.В. Рыжкова. — М.: Финансы и статистика. 2019. С. 224.

8. Никитина, Е.С. Государственная поддержка ипотечного кредитования в России и за рубежом: проблемы и перспективы [Текст] // Финансы и кредит. 2013. Т. 34. С. 25-38.

**Malyshev P.N.**

Moscow University of Finance and Law

(Moscow, Russia)

**MORTGAGE IS A PLEDGE  
OF A REAL ESTATE OBJECT BY VIRTUE  
OF THE LAW AND BY VIRTUE OF THE CONTRACT**

***Abstract:** this article examines the current state and prospects for the development of the mortgage lending market in Russia. The article analyzes the main factors influencing the formation and functioning of this market. The article provides an exhaustive overview of the legal regulation of mortgages in Russia, focusing on two main types of ipo-tech: mortgage by law and mortgage by contract. By systematizing the main legislative acts, such as the Federal Law on Mortgages and the Civil Code of the Russian Federation, the article analyzes the conditions of occurrence and features of each of these types of mortgages, and also provides information about the subject of mortgage, which can cover a wide range of real estate and property. The article describes the main features of the Russian mortgage lending market, including the structure, features and innovations. The features of mortgage lending programs and conditions are considered, as well as approaches for the development of the mortgage lending market in Russia are investigated.*

***Keywords:** mortgage, mortgage lending, bank, conditions, market, legislation.*



УДК 343.346.2

**Матвеева А.С.**

Всероссийская академия внешней торговли  
Министерства экономического развития России  
(г. Петропавловск-Камчатский, Россия)

**Научный руководитель:**

**Кудрявцева Н.А.**

судья Камчатского краевого суда в почетной отставке,  
к.ю.н., доцент кафедры «Юриспруденция»  
Дальневосточный филиал  
Всероссийская академия внешней торговли  
Министерства экономического развития России  
(г. Петропавловск-Камчатский, Россия)

## **УГОЛОВНО-ПРАВОВАЯ ХАРАКТЕРИСТИКА НАРУШЕНИЙ ПРАВИЛ ДОРОЖНОГО ДВИЖЕНИЯ**

***Аннотация:** настоящее исследование посвящено правонарушениям, связанным с правилами дорожного движения и эксплуатацией транспортных средств. Исследуется проблема правового регулирования общественных отношений, возникающих в связи с нарушением правил дорожного движения. Анализируются нормы уголовного права, регламентирующие ответственность за данные виды преступлений. Рассматривается понятие транспортной безопасности. В статье излагаются взгляды на выявление и решение проблем квалификации правонарушений в области дорожного движения и эксплуатации транспортных средств.*

***Ключевые слова:** транспортная безопасность, дорожное движение, нарушение ПДД, проблемы квалификации транспортных преступлений.*

На современном этапе развития автомобильный транспорт выступает важнейшим элементом транспортной системы страны. В связи с этим система

обеспечения безопасности дорожного движения и эксплуатации транспортных средств приобретает все больше серьезных проблем, связанных с нарушением правил дорожного движения и эксплуатации транспортных средств. Нарушения приводят к ряду проблем в социально-экономической, административно-правовой и уголовно-правовой сферах, что приводит к необходимости разработки государственных мер в целях уменьшения степени воздействия последствий автомобилизации.

Таким образом, автомобилизация страны, направленная на разрешение задач по перевозке пассажиров и грузов, привела к проблемам обеспечения безопасности дорожного движения.

В соответствии со статьей 2 Конституции Российской Федерации человек, его права и свободы являются высшей ценностью государства, а их защиты целиком и полностью его обязанность [1]. Из этого следует, что обеспечение безопасности дорожного движения выступает средством охраны жизни и здоровья граждан, а также сохраняет материальные ценности, так как аварии, или любые другие опасные ситуации, которые произошли на дороге, причиняют вред человеку, его имуществу и государству. Российская Федерация проводит большую работу для повышения эффективности мер безопасности в этой сфере.

Понятие транспортной безопасности толкуется в федеральном законе «О транспортной безопасности» [2] как реализация определяемой государством системы правовых, экономических, организационных и иных мер в сфере транспортного комплекса, соответствующих угрозам совершения актов незаконного вмешательства.

Согласно сведениям о показателях состояния безопасности дорожного движения число ДТП в 2022 году, по сравнению с 2020 годом, практически не изменилось, но количество погибших в них снизилось: 16152 человек в 2020 году, 14874 в 2021 и 12753 человек в 2022 году [7] .

Главные причины неизменности аварийности на дорогах в России видятся в росте парка автотранспортных средств. Согласно данным 2022

---

года, на регистрационном учете в Госавтоинспекции состоит более 60 миллиона единиц транспортных средств.

Человеческий фактор так же играет особую роль. По мнению И. М. Тяжкова, высокая степень данного вида наказания заключается в том, что лица, имеющие дело с источниками повышенной опасности, не выполняют должным образом правила, обеспечивающие безопасное функционирование (движение и эксплуатацию) транспортных средств, по итогу чего причиняется вред здоровью и жизни людей [6]. Именно поэтому, необходимо оценить положительно изменения, которые были внесены за крайние года в УК РФ. Конкретно нужно обратить внимание на ужесточение уголовной ответственности лиц, управлявших транспортными средствами в нетрезвом виде. В то же время необходимо обратить внимание на то, что виновники аварии чаще уходят от ответственности.

Основным вопросом, возникающим в ходе расследования таких преступлений, является вопрос о том, всегда ли имеется состав преступления в действиях лица, нарушившего правила дорожного движения и причинившего вред здоровью человека при наличии причинно-следственной связи. Данный вопрос разъяснил Пленум Верховного Суда Российской Федерации в Постановлении № 25 «О судебной практике по делам о преступлениях, связанных с нарушением правил дорожного движения и эксплуатации транспортных средств, а также с их неправомерным завладением без цели хищения», уточнив, что уголовная ответственность по ст. 264 УК РФ наступает только в том случае, если у водителя имелась техническая возможность избежать дорожно-транспортного происшествия и между его действиями и наступившими последствиями установлена причинная связь [3].

Отграничение преступления от смежных составов, это важнейшая деятельность органов дознания, прокурора, суда. Ошибки в квалификации преступлений могут повлечь за собой серьезные последствия как для обвиняемого, так и для потерпевшего.

Глава 27 УК РФ содержит несколько составов, которые можно назвать смежными. Они регулируют отношения, связанные с нарушениями правил движения транспорта. Однако отдельные элементы состава преступления существенно отличаются. Если сравнить составы статей 263 и 264 УК РФ, то они будут отличаться по объекту, субъекту, предмету и объективной стороне. Статья 263 УК РФ предполагает наличие специального субъекта, который не только достиг шестнадцатилетнего возраста, но и обладает определенными профессиональными качествами. Основное отличие от субъекта преступления, предусмотренного статьей 264 УК РФ – обязанность по обеспечению безопасности движения и эксплуатации транспорта, которая наложена на него в связи с его профессиональной деятельностью. Что же касается субъекта статьи 264 УК РФ, то субъектом может быть только достигшее 16-летнего возраста лицо, управлявшее автомобилем, трамваем или другим механическим транспортным средством, предназначенным для перевозки по дорогам людей, грузов или оборудования, установленного на нем [4].

Таким образом, составы преступлений схожи только субъективной стороной – виной в форме неосторожности. Необходимо также различать составы преступлений по статьям 264 и 268 УК РФ. Основное отличие заключается в субъекте. Если субъект состава преступления, предусмотренного статьей 264 УК РФ – это водитель транспортного средства, но субъект преступления по статье 268 УК РФ – это пассажир или пешеход, нарушающий правила движения.

Таким образом, обращая внимание на элементы состава преступления при квалификации преступлений связанных с функционированием транспортных средств, можно правильно выбрать необходимую норму УК РФ.

Под эксплуатацией транспортного средства следует понимать движение транспорта в пределах дорог, а также на прилегающих к ним территориях, предназначенных для движения транспортных средств (во дворах, в жилых массивах, на стоянках транспортных средств, заправочных станциях и других территориях). Наиболее сложным элементом состава рассматриваемого

---

преступления является его объективная сторона, которая включает нарушение правил дорожного движения и эксплуатации транспортных средств, общественно опасные последствия и причинную связь между нарушением и последствиями. Ответственность за нарушение правил эксплуатации транспортных средств наступает по ст. 264 УК РФ только в том случае, когда эксплуатация транспортного средства находится в тесной связи с обеспечением безопасности дорожного движения. Другими словами, под нарушением правил эксплуатации транспортных средств понимается нарушение правил использования только тех узлов и агрегатов транспортного средства, которые обеспечивают возможность его движения (рулевой механизм, очистительные щетки, тормоза и т. д.). Примечательно, что в ст. 264 УК РФ законодатель четко отделил союзом «или» правила дорожного движения от правил эксплуатации, но при этом из диспозиции статьи следует, что вменить нарушение этих правил можно только лицу, «управляющему механическим транспортным средством» [5].

Опираясь на все вышеизложенное, считаем, что обеспечение безопасности дорожного движения должно выступать в виде средства охраны жизни и здоровья граждан, потому что дорожно-транспортные происшествия причиняют огромный вред человеку, обществу, а также государству. Необходимо создать правовую базу для повышения эффективности государственного управления в области обеспечения безопасности дорожного движения и снижения уровня дорожно-транспортных происшествий. С этой целью ужесточить санкции за повторное совершение административных правонарушений в области безопасности дорожного движения.

Таким образом, обеспечение безопасности дорожного движения должно выступать в виде средства охраны жизни и здоровья граждан, потому что дорожно-транспортные происшествия причиняют огромный вред человеку, обществу, а также государству. Необходимо создать правовую базу для повышения эффективности государственного управления в области обеспечения безопасности дорожного движения и снижения уровня дорожно-транспортных

происшествий. С этой целью ужесточить санкции за повторное совершение административных правонарушений в области безопасности дорожного движения.

### СПИСОК ЛИТЕРАТУРЫ:

1. Конституция Российской Федерации [принята всенародным голосованием 12.12.1993 с изменениями, одобренными в ходе общероссийского голосования 01.07.2020; с учетом поправок, внесенных законом Российской Федерации о поправке к Конституции Российской Федерации от 14 марта 2020 г. № 1-ФКЗ].
2. О транспортной безопасности : федеральный закон от 09.02.2007 № 16-ФЗ (ред. от 28.06.2022) // Собрание законодательства Российской Федерации. – 2007. – № 7. – Ст. 837. [Электронный ресурс]: режим доступа: <http://www.pravo.gov.ru> (дата обращения: 19.02.2023).
3. О судебной практике по делам о преступлениях, связанных с нарушением правил дорожного движения и эксплуатации транспортных средств, а также с их неправомерным завладением без цели хищения : Постановление Пленума Верховного Суда Российской Федерации от 09.12.2008 № 25 (ред. от 24.05.2016) // Российская газета. – 2008. – № 265.
4. Голубков, А. М. К вопросу о разграничении нарушений правил дорожного движения и эксплуатации транспортных средств от смежных и иных составов преступлений / А. М. Голубков // Молодой ученый. – 2017. – № 19 (153). – С. 194-196. [Электронный ресурс]: режим доступа: <https://moluch.ru/archive/153/43363/> (дата обращения: 18.02.2023).
5. Ербахаева, З. В. Некоторые вопросы совершенствования объективных признаков преступления, предусмотренного ст. 264 Уголовного кодекса Российской Федерации / З. В. Ербахаева // Молодой ученый. – 2016. – № 20 (124). – С. 505-508. – [Электронный ресурс]: режим доступа: <https://moluch.ru/archive/124/34338/> (дата обращения: 18.02.2023).

6. Тяжкова, И. М. Неосторожные преступления с использованием источников повышенной опасности / под ред. В.С. Комисарова. – СПб.: Юридический центр Пресс. – 2016. – С. 253.

7. Сведения о показателях состояния безопасности дорожного движения. [Электронный ресурс]: режим доступа: <http://stat.gibdd.ru/> (дата обращения: 19.02.2023).

**Matveeva A.S.**

All-Russian Academy of Foreign Trade  
Ministry of Economic Development of Russia  
(Petropavlovsk-Kamchatsky, Russia)

**Scientific advisor:**

**Kudryavtseva N.A.**

All-Russian Academy of Foreign Trade  
Ministry of Economic Development of Russia  
(Petropavlovsk-Kamchatsky, Russia)

## **CRIMINAL-LEGAL CHARACTERISTICS OF VIOLATIONS OF TRAFFIC RULES**

***Abstract:** this study is devoted to offenses related to the rules of the road and the operation of vehicles. The problem of legal regulation of public relations arising in connection with violation of traffic rules is investigated. The norms of criminal law regulating responsibility for these types of crimes are analyzed. The concept of transport security is considered.*

***Keywords:** transport security, traffic, traffic violation, problems of qualification of transport crimes.*

УДК 343.9

**Оджагов Э.Н.**

студент направления Судебная и прокурорская деятельность

Тюменский государственный университет

(г. Тюмень, Россия)

**Моисеев Д.А.**

студент направления Судебная и прокурорская деятельность

Тюменский государственный университет

(г. Тюмень, Россия)

**КРИМИНАЛЬНАЯ АКТИВНОСТЬ ИНЦЕЛОВ,  
ПРИЧИНЫ РОСТА ПРЕСТУПНОСТИ СРЕДИ ИНЦЕЛОВ,  
МЕТОДЫ БОРЬБЫ И ПРОФИЛАКТИКИ ИНЦЕЛ-СООБЩЕСТВ**

*Аннотация:* в работе анализируются причины появления “инцелов” в обществе, их негативное, экстремистское влияние на общество, факторы риска и механизм перехода здоровой личности к “инцельству”, -жено мужсненавистничеству. предпосылки к совершению “инцелами” реальных преступлений. В работе рассмотрен механизм формирования инцел-персон, предложены эффективные методы профилактики подобного поведения.

*Ключевые слова:* инцелы, инцел-сообщества, инцел-персоны, мужское государство.

Инцел (сокращение от «инволюнтарный» и «целомудренный») — это термин, описывающий лиц мужского пола, как правило в возрасте до 30 лет, испытывающих длительные неудачи в общении с противоположным полом, и выражающими свой негативный опыт в онлайн-сообществах, и обвиняя в неудачах меркантильных женщин, предпочитающих по их мнению только более успешные варианты мужчин [1].



На фоне увеличения градуса экстремистских идей в инцел-сообществах и массовых призывах к насилию они активно начали привлекать внимание сообщества ученых к себе, на данный момент получая развитие лишь в «западных странах». В последние годы было замечено увеличение криминальной активности среди инцелов, что вызывает серьезную озабоченность явлением и требует анализа.

Необходимо оговориться, что «инцел-сообщества» и «инцел-персоны» есть и женского пола, но говорить о массовом распространении таких тенденций среди женщин — на данный момент некорректно, так как это по факту единичные случаи.

Ввиду новизны такого поведения, а название ему, вероятно, дали СМИ, у общественности возникают вопросы как и почему люди объединяются в инцел-сообщества, какие факторы способствуют росту и развитию инцелов, становлению их идеологии воздержания и борьбы с женщинами. Почему инцелы, преимущественно тихие представители общества, превращаются в настоящих преступников, насильников и убийц.

Как высказываются СМИ в лице VAX, New York Times, некоторые инцел-персоны, разработали сложное социополитическое объяснение своих сексуальных неудач, основанное на идее о том, что женщины поверхностны, злобны и привлекают их только подтянутые мужчины. Они видят это как глубокую несправедливость по отношению к мужчинам, похожим на них, которые страдают от врожденного генетического недостатка не по своей вине. Такие радикалы верят, что насилие, особенно в отношении женщин, является подходящей и положительной и саморазумеющейся реакцией и что «Восстания инцелов» или «Восстания бета-мужчин» в конечном итоге изменит существующий социальный порядок.

Примером такого восстания может являться жестокое убийство 10 человек, инцел-персоной Алеком Минасяном в Торонто, США, когда последний переехал 10 человек на грузовике будучи неудовлетворенным своими отношениями с женщинами. Данный мотив он подтвердил СМИ [2].

Переходя к причинам роста преступности среди инцелов и их сообщества, выделяются социальная изоляция и отсутствие поддержки, таким образом часто они ощущают себя отвергнутыми обществом и могут развивать чувства обиды, злости и мести. А некоторые инцелы даже могут стать подверженными радикальным идеям насилия, в особенности в онлайн-сообществах, где они находят подобных себе и получают поддержку своим идеям [2].

На основе ранее приведенного понятия, можно выделить характерный круг причин перехода здоровой личности к идеологии инцелов, следовательно:

1. Низкая самооценка и отсутствие уверенности персоны в себе, как достойного партнера для отношений и/или тревога и социальная неловкость, препятствующая установлению здоровых романтических отношений с противоположным полом.

2. Социальные навыки и коммуникация, неразвитые умения в общении с противоположным полом зачастую приводят к провалам в отношениях даже на начальном этапе знакомств, а из провалов зачастую рождается озлобленность у инцелов к людям, а в частности к женщинам.

3. Внешность и физическая привлекательность: некоторые инцелы могут считать себя непривлекательными и несоответствующими стандартам красоты, навешанными обществом, что вызывает рост неуверенности в себе.

4. Социо-экономические факторы – трудности инцелов на работе, в учебе и при общении с людьми в целом, сильно отражаются на их шансах в романтических аспектах и следовательно это приводит к развитию озлобленности и оправдания ими насилия.

Таким образом все 4 причины сводятся к одному-двум факторам становлению инцела, а именно к неуверенности человека в себе и озлобленности на общество [4].

Притом следует разграничивать инцела и мужчину-сексиста, поскольку инцел-персона это как правило лицо, представляющее крайнюю форму сексизма, носитель крайне враждебной идеологии по отношению к женщинам, а сексит — лицо, носитель предрасудков и предвзятого отношения к женскому полу. То есть

инцел-персону следует воспринимать как носителя крайней формы сексизма. Уместно говорить, что каждый инцел это сексит, но не каждый сексит является инцелом [5].

Инцел-сообщества – это онлайн-сообщества, где инцелы обмениваются своим негативным опытом и идеями. В таких сообществах могут преобладать негативные и деструктивные взгляды как на женщин, так и на общество в целом. Помимо этого члены сообщества могут искать поддержку у подобных себе на таких площадках, на них же распространять идеи ненависти, сексизма или даже насилия. Например, в случаях с насилием и домогательствами вина возлагается на саму жертву (на девушку) из-за одежды, ярких аксессуаров, косметики и т.д., либо из-за выбора в партнеры лицо иной национальности, расы, вероисповедания.

В Российской Федерации примером такого сообщества выступает «Мужское государство» (запрещенное на территории РФ) – российское экстремистское мужское движение, продвигающее идеи патриархата, мизогинии, расизма и национализма, созданное Владиславом Викторовичем Поздняковым в 2016 году в рамках закрытого сообщества во «ВКонтакте», и как высказывается Комсомольская правда, «учившая хлюпиков Родину и баб не любить» [5].

Проблема появления подобных сообществ это прежде всего:

- а) консолидация людей с экстремистскими и насильственными идеями.
- б) возможность пропаганды таких идей общим лидером сообщества.
- в) устойчивая идеология насилия, основанная на выдуманных факторах по отношению к той или иной группе, дискриминирующая членов сообщества по расово-национальному, деятельному признаку.

Например, Поздняковым раздавались указания членам сообщества Мужское государство, в которых он приказывал раскрывать личности, например, российских актрис фильмов для взрослых и отправлять информацию в группу, родственникам и близким жертвы, тем самым, как он считал, борется с «русскими проститутками». При этом под руку Позднякова попадают абсолютно

---

все неудобные, к примеру, лица явно выражающие (выражавшие) протест движению [6].

С другой стороны, инцел-сообщество «Мужское государство» опасно не только своей откровенно женоненавистнической политикой, но и тем, что пропагандирует радикальный национализм и идеи насилия.

Таким образом, общественная опасность, исходящая от таких сообществ, существенно возрастает: при этом, жертвами противоправных деяний становятся не только уязвимые члены общества, такие как проститутки и гомосексуалисты, но и близкие родственники, противники движения, иммигранты, приезжие и иностранцы.

На наш взгляд, борьба с инцелами — это прежде всего борьба с деструктивными ячейками общества, уничтожение их организационных площадок. Иными словами, лишаясь места, где они могут встречаться, они лишаются возможности массово продвигать свои идеи, искать новых членов, собираться вместе и планировать противоправные коллективные действия [7].

Путь к предотвращению такого поведения, как уже говорилось выше, заключается в устранении причин, по которым люди становятся инцелами. К сожалению, единого метода или подхода к решению этой проблемы не существует, так как фундаментальная задача заключается в развитии базовых навыков человека, его социализации, воспитании основных морально-этических норм и нравственной индоктринации.

Однако, как вариант, могут быть предприняты различные меры по выявлению и социализации инцелов, в том числе и меры психологической поддержки.

Важным аспектом борьбы с преступной активностью инцелов является просвещение и информирование общества о проблемах, с которыми сталкиваются сами инцелы на их жизненном пути. Это может способствовать устранению предрассудков в обществе и формированию понимания мышления инцелов как уязвимой и маргинальной ячейки общества, потерявшей надежды на светлое будущее. В свою очередь, общественные кампании и

---

медиаплатформы могут способствовать распространению информации, борьбе со стигматизацией и изменению отношения общества к инцелам.

Кампании против насилия и ксенофобии также могут сыграть важную роль в предотвращении преступной деятельности инцелов. То же самое относится и к антиэкстремистской деятельности, поскольку некоторые сообщества инцелов имеют признаки экстремистских организаций.

Кроме того, следует обратить внимание на организацию сетевых сообществ инцелов. Полицейский контроль и мониторинг таких сообществ может помочь предотвратить распространение насилия и экстремизма, устранив места, где насилие и экстремизм могут подкреплять свое поведение и распространяться среди масс населения. Сотрудничество между правоохранительными органами и представителями социальных медиаплатформ также может оказать существенное влияние на снижение преступной активности инцелов.

Борьба с криминальными проявлениями инцелов также требует понимания глубинных причин, способствующих совершению преступлений этой криминальной группой. Среди возможных факторов - дискриминация, отсутствие социальных и коммуникативных навыков, нестабильная самооценка и нереалистичные ожидания.

Необходимо уделять внимание профилактике и раннему вмешательству, направленному на устранение причин, способствующих снижению уровня криминального поведения инцелов. Образовательные учреждения и общественные группы могут предложить свои программы, направленные на развитие социальных навыков, таких как общение и укрепление самооценки. Психологическая поддержка - важный способ помочь инцелам преодолеть их внутренние психологические проблемы и переживания при социализации.

Очень важно создать для инцелов безопасную среду. Социальные институты, такие как школы и университеты, должны демонстрировать абсолютную нетерпимость к насилию и дискриминации, а также способствовать

---

формированию инклюзивной культуры, в которой все люди чувствуют себя принятыми и уважаемыми.

Помимо перечисленных мер, важное значение имеет также проведение исследований, систематизация и анализ данных о криминальном поведении инцелов. Ввиду этого можно выявить специфические факторы и особенности, способствующие совершению преступлений среди этой группы криминальных элементов, и разработать более эффективные стратегии ее профилактики.

Одной из возможных стратегий является разработка программ социальной адаптации и поддержки инцелов. Это могут быть групповые занятия, тренинги и консультации, направленные на развитие коммуникативных навыков, управление эмоциями и повышение самооценки. Важно также обучать потенциальных инцелов навыкам разрешения конфликтов и управления агрессией.

Помимо перечисленных мер, как уже отмечалось, важно также уделять внимание профилактике проявления подобного криминального явления. Это означает, что молодежь необходимо обучать основам уважения, гармонии и равенства, что позволит предотвратить возникновение негативных и деструктивных установок и моделей поведения.

Важно включить в программы обучения и повышения квалификации таких профессий как: учителя, психологи, врачи т.п. умения распознавать и предупреждать признаки инцела, чтобы работать с проблемой на этапе ее возникновения.

В целом, предотвращение криминальной активности инцелов требует комплексного подхода, объединяющего образование, предупреждение, реабилитацию и сотрудничество.

## Криминологический портрет инцела в сравнении.

	Преступник- Инцел*	Преступник- Насильник [8]	Преступник- Экстремист [9]	Преступник- убийца [10]
Возраст	от 16 до 30	от 18 и до 24 лет	от 14 до 17 лет.	от 14 до 50 лет (20-25 лет и 25-29 лет в совокупности 21.3% преступников)  *как таковой средний возраст тяжело выделить
Пол (большинства)	мужской	мужской	мужской	мужской
Степень организованност и	Действуют организованным и группами в рамках онлайн травли и поодиночке в рамках реальных преступлений	Действуют поодиночке	Действуют организованным и группами	Действуют поодиночке
Образование	Преобладает среднее образование	Преступники обладают низким уровнем образования	Преобладает среднее образование	Среднее Профессиональ ное и среднее общее образование, т.е. лица обладают

	Преступник-Инцел*	Преступник-Насильник [8]	Преступник-Экстремист [9]	Преступник-убийца [10]
				низким уровнем образования
Состояние психики/ Психологические качества	ряд асоциальных расстройств и фобий	преобладание органических психических расстройств	достаточно сильная приверженность к какой-либо идеологии, ориентир на насилие, фанатизм, занятия экстремальной деятельностью	сложная и объемная классификация, сводящаяся к типам сдерживания агрессии: - чрезмерно контролируемая агрессивность - низкая степень самоконтроля
Отношение к браку, род занятий	не состоят в браке либо иных отношениях в принципе, как правило имеют доход	не имеет определенный род занятий, а также не состоит в браке и проживает в одиночестве.	не состоят в браке, не имеют постоянного источника дохода	сожительствуют, т.е. находятся в гражданском браке, имеют тяжелую работу, неквалифицированную и не престижную

\* Необходимо уточнить, что на данный момент как таковой статистики, работ по криминологическому портрету инцел-преступника не существует. Инцелами могут быть и иные рассмотренные группы преступников. Указанный портрет произведен на основе анализа деятельности сообщества, членского состава «Мужского государства» (запрещенного в РФ).



В целом, криминальная активность инцелов является крайне негативным явлением, требующим пристального внимания и адекватной реакции со стороны общества.

### СПИСОК ЛИТЕРАТУРЫ:

1. Beauchamp Z. Incel, the misogynist ideology that inspired the deadly Toronto attack, explained // vox.com. 2018. [Электронный ресурс]. URL: [vox.com/world/2018/4/25/17277496/incele-toronto-attack-alek-minassian/](https://www.vox.com/world/2018/4/25/17277496/incele-toronto-attack-alek-minassian/) (дата обращения: 30.10.23).
2. Taub A. On Social Media's Fringes, Growing Extremism Targets Women // nytimes.com. 2018. [Электронный ресурс]. URL: [nytimes.com/2018/05/09/world/americas/incele-toronto-attack/](https://www.nytimes.com/2018/05/09/world/americas/incele-toronto-attack/) (дата обращения: 30.10.23).
3. What is an incel? // TheWeek. 2021. [Электронный ресурс]. URL: [theweek.com/93167/what-is-the-incele-movement/](https://www.theweek.com/93167/what-is-the-incele-movement/) (дата обращения 30.10.23).
4. Masequesmay, Gina. Sexism // Encyclopedia of Gender and Society O'Brien, Jody (ed.). SAGE. 2008. С.1032.
5. Иванов А.А. Как «Мужское государство» учило хлюпиков Родину и баб не любить // kp.ru. 2018. [Электронный ресурс]. URL: [kp.ru/daily/26898/3943201/](https://www.kp.ru/daily/26898/3943201/) (дата обращения: 31.10.23).
6. Меркурьева К.А. «Мы придём за тобой». Как «Мужское государство» травит активисток // svoboda.org. 2021. [Электронный ресурс]. URL: <https://www.svoboda.org/a/31113292/> (дата обращения: 01.11.23).
7. «Мужское государство» заблокировали за призывы к насилию. Паблик обещал «морально уничтожить» россиянок за порноклип солиста Rammstein // fontanka.ru. 2020. [Электронный ресурс]. URL: [fontanka.ru/2020/07/01/69344416/](https://www.fontanka.ru/2020/07/01/69344416/) (дата обращения 01.11.23).
8. Закатов М.Г. Портрет насильника и выбираемой им жертвы // spravochnick.ru. 2023. [Электронный ресурс]. URL:

---

spravochnick.ru/kriminalistika/portret\_nasilnika\_i\_vybiraemoy\_im\_zhertvy/ (дата обращения: 07.11.2023).

9. Бадаева Ю.Р. Криминологический портрет личности преступника, совершившего преступление, предусмотренное статьей 282 УК РФ // moluch.ru. 2019. [Электронный ресурс]. URL: moluch.ru/archive/285/64318/ (дата обращения: 07.11.2023).

10. Николаев Б.В., Егорхин А.С. Криминологический портрет преступника, совершившего преступление против жизни // Вестник Пензенского Государственного университета. 2022. №1. С.34-38.

**Ojagov E.N.**

Tyumen State University

(Tyumen, Russia)

**Moiseev D.A.**

Tyumen State University

(Tyumen, Russia)

**CRIMINAL ACTIVITY OF INCELS, REASONS  
FOR GROWTH OF CRIME AMONG INCELS, METHODS  
OF COMBATING & PREVENTING INCEL COMMUNITIES**

***Abstract:** the paper analyzes the causes of the appearance of “incels” in society, their negative, extremist influence on society, risk factors and the mechanism of transition of a healthy person to “incelism” - misogyny. prerequisites for the commission of real crimes by “incels”. The paper considers the mechanism of formation of incel-persons, suggests effective methods of prevention of such behavior.*

***Keywords:** incels, incel communities, incel persons, male state.*

---

УДК 340.12

**Пивоварова И.А.**

магистрант

Всероссийский государственный университет юстиции

(г. Ростов-на-Дону, Россия)

**Научный руководитель:**

**Коженко Я.В.**

канд. юрид. наук, доцент кафедры теории и истории государства и права

Всероссийский государственный университет юстиции

(г. Ростов-на-Дону, Россия)

**ПРАВОВОЙ ПОДХОД ОТЕЧЕСТВЕННОГО  
ЗАКОНОДАТЕЛЬСТВА К ТРАКТОВКЕ  
ПОНЯТИЯ «ЭКСТРЕМИЗМ»**

***Аннотация:** в работе приводится обзор понятия «экстремизм» и подход к его толкованию в области права. Отмечается тенденция широкого толкования в отечественном законодательстве данного феномена, путем перечисления перечня деяний, не обязательно связанных с категорией насилия. Это приводит к возможности привлечения к уголовной ответственности широкого круга лиц.*

***Ключевые слова:** экстремизм, насильственный экстремизм, ненасильственный экстремизм, политический экстремизм.*

Согласно общепринятому понятию, экстремизм (от лат «extremus» - крайний, чрезмерный) – антисоциальное общественно-политическое явление, связанное с формированием определенной идеологии, основанной на нелегитимных и противоправных действиях. Многоаспектность понятия «экстремизм» создает сложности в его закреплении как юридической дефиниции. В международном праве до сих пор нет единого подхода к

---

определению экстремизма и экстремистской деятельности. «Каждое государство стремится закрепить собственное понятие, с учетом исторических, культурных, национальных и религиозных особенностей» [1].

На субъективный и конструируемый характер понятия «экстремизм» в смысловом поле указывает С.А. Сергеев: «...в теоретическом плане проблема определения экстремизма зависит, в конечном итоге, от того, что в данном обществе считается нормой, а что – отклонением от нее, девиацией. Поэтому в демократических обществах экстремистами называются те индивиды или группы, которые выступают за устранение демократии и установление авторитарного режима, а в авторитарных и тоталитарных обществах – наоборот» [2, 15].

Рассматривая категорию «экстремизм» с точки зрения права, можно с полной уверенностью говорить о том, что в отечественном законодательстве она стала осмысляться в качестве формы политической борьбы уже в конце 1990-х годов. Сам общий процесс по формированию правовой базы по противодействию экстремизму в России начался с конца XX века. Особенной датой в отношении российской правовой системы, а также в отношении формирования механизмов правового противодействия данному феномену, считается 23 марта 1995 года, когда Президентом РФ Б.Н. Ельцином, был подписан особый Указ под №310 «О мерах по обеспечению согласованных действий органов государственной власти в борьбе с проявлениями фашизма и иных форм политического экстремизма в РФ». В рамках данного Указа внимание было обращено на опасность повсеместного распространения и проникновения идей фашизма, которые в полной степени влияли бы на разжигание расовой, а также национальной и религиозной розни, что создавало бы угрозу конституционному строю Российской Федерации [3]. При этом сам термин «экстремизм» долгое время находился за пределами официальных документов, что следует рассматривать как правовой парадокс.. Только к концу 2001 года в отечественной правовой науке в полной мере начинается осмысление такого явления как «экстремизм». Связано это отчасти с террористической атакой на

Соединенные Штаты Америки, которая была спланирована и организована 11 октября 2001 года членами террористической организации «Аль-Каида», запрещенной в России. Данный акт способствовал активизации современного осмысления феномена экстремизма.

Уже в начале следующего года в Российской Федерации был принят ФЗ №114-ФЗ от 25 июля 2002 «О противодействии экстремисткой деятельности», в рамках которого отечественный законодатель в первый раз вводит данное понятие «экстремизм» и старается использовать метод обобщения, опираясь на конкретный список экстремистских действий. Важно также отметить тот факт, что в ст. 1 ФЗ от 25.07.2022 №114-ФЗ «О противодействии экстремисткой деятельности» был впервые включен обособленный перечень действий, которые относятся к экстремизму. Более подробно обозначим все действия, закрепленные в ФЗ:

– насильственное изменение основ конституционного строя и (или) нарушение территориальной целостности Российской Федерации (в том числе отчуждение части территории Российской Федерации). За исключением делимитации, демаркации, а также редемаркации Государственной границы Российской Федерации с сопредельными государствами;

– публичное оправдание основ терроризма и иная террористическая деятельность;

– возбуждение социальной, расовой, национальной или религиозной розни;

– пропаганда исключительности, а также превосходства либо неполноценности человека по признаку его социальной, расовой, национальной, религиозной или языковой принадлежности или отношения к религии;

– воспрепятствование осуществлению гражданами их избирательных прав и права на участие в референдуме или нарушение тайны голосования, соединенные с насилием либо угрозой его применения;

– воспрепятствование законной деятельности государственных органов, органов местного самоуправления, избирательных комиссий, общественных и

---

религиозных объединений или иных организаций, соединенное с насилием либо угрозой его применения;

– совершение преступлений по мотивам, указанным в пункте «е» части первой статьи 63 Уголовного кодекса Российской Федерации;

– использование нацистской атрибутики или символики, либо атрибутики или символики, сходных с нацистской атрибутикой или символикой до степени смешения, либо атрибутики или символики экстремистских организаций, за исключением случаев использования нацистской атрибутики или символики, либо атрибутики или символики, сходных с нацистской атрибутикой или символикой до степени смешения, либо атрибутики или символики экстремистских организаций, при которых формируется негативное отношение к идеологии нацизма и экстремизма и отсутствуют признаки пропаганды или оправдания нацистской и экстремистской идеологии;

– публичные призывы к осуществлению указанных деяний либо массовое распространение заведомо экстремистских материалов, а равно их изготовление или хранение в целях массового распространения;

– публичное заведомо ложное обвинение лица, замещающего государственную должность Российской Федерации или государственную должность субъекта Российской Федерации, в совершении им в период исполнения своих должностных обязанностей деяний, указанных в настоящей статье и являющихся преступлением;

– организация и подготовка указанных деяний, а также процесс подстрекательства к их осуществлению;

– финансирование указанных деяний либо иное содействие в их организации, подготовке и осуществлении, в том числе путем предоставления учебной, полиграфической и материально-технической базы, телефонной и иных видов связи или оказания информационных услуг [4]

Как можно отметить, отечественные законодатели стремятся раскрывать понятие «экстремизм» за счет перечисления тех или иных общественно-опасных деяний, которые не всегда бывают связаны с насилием

(насилие рассматривается как родовый признак экстремистских деяний – И.П.) . По этому поводу В. Фуртат пишет: «экстремизм может проявляться законно до тех пор, пока эти активные действия не будут негативно влиять на какие-либо общественные отношения, охраняемые уголовным законодательством. Феномен экстремистской деятельности может посягать на закон, но и может представлять собой правомерное явление» [5].

Метод обобщения, используемый отечественным законодателем при определении экстремизма, дает возможность широкого толкования при квалификации преступлений и привлечении граждан к уголовной ответственности.

### СПИСОК ЛИТЕРАТУРЫ:

1. Кузнецов Р.Д. К вопросу о понятии экстремизма в современной юридической науке и законодательстве Российской Федерации // КиберЛенинка – научная электронная библиотека. [Электронный ресурс]. – URL: <https://cyberleninka.ru/article/n/k-voprosu-o-ponyatii-ekstremizma-v-sovremennoy-yuridicheskoy-nauke-i-zakonodatelstve-rossiyskoy-federatsii> (дата обращения: 20.10. 23)
2. Сергеев, С.А. Исследования экстремизма и радикализма в зарубежных и отечественных социальных науках. Конфликтология / С.А. Сергеев. – Казань: КФУ, 2011. С. 1-17.
- Назарова, Е.В. Экстремизм как угроза основам конституционного строя и безопасности государства // КиберЛенинка – научная электронная библиотека. [Электронный ресурс]. – URL: <https://cyberleninka.ru/article/n/ekstremizm-kak-ugroza-osnovam-konstitutsionnogo-stroya-i-bezopasnosti-gosudarstva> (дата обращения 20.10.2023).
3. Федеральный закон от 25 июля 2002 г. № 114-ФЗ «О противодействии экстремистской деятельности»: в ред. от 21.07.2014 г. // Собрание законодательства РФ. - 2002. - № 30. - ст. 3031.

---

4. Фуртат В.В. История экстремизма и ее отражение в понятийном аппарате//Вестник РПА №3, 2019. [Электронный ресурс]. – URL: <https://docs.yandex.ru/docs/view?tm=1663588081>\_(дата обращения 20.10.2023).

**Pivovarova I.A.**

All-Russian State University of Justice  
(Rostov-on-Don, Russia)

**Scientific advisor:**

**Kozhenko Y.V.**

All-Russian State University of Justice  
(Rostov-on-Don, Russia)

**LEGAL APPROACH OF DOMESTIC  
LEGISLATION ON INTERPRETATION  
OF THE CONCEPT OF «EXTREMISM»**

***Abstract:** in paper provides an overview of the concept of "extremism" and an approach to its interpretation in the field of law. There is a tendency for a broad interpretation of this phenomenon in domestic legislation, by listing a list of acts that are not necessarily related to the category of violence. This leads to the possibility of bringing a wide range of persons to criminal responsibility.*

***Keywords:** extremism, violent extremism, nonviolent extremism, political extremism.*



УДК 34

**Пудрова Г.С.**

студентка магистратуры,

1 курс юридического факультета,

Московский финансово-промышленный университет «Синергия»

(г. Москва, Россия)

**ПОВЫШЕНИЕ ЭФФЕКТИВНОСТИ ПРОКУРОРСКОГО  
НАДЗОРА ЗА ДЕЯТЕЛЬНОСТЬЮ ОРГАНОВ  
ПРЕДВАРИТЕЛЬНОГО СЛЕДСТВИЯ (НА ПРИМЕРЕ  
СЛЕДОВАТЕЛЕЙ СЛЕДСТВЕННОГО КОМИТЕТА РФ) В СФЕРЕ  
СОБЛЮДЕНИЯ ПРАВ И СВОБОД ЧЕЛОВЕКА И ГРАЖДАНИНА В  
ДОСУДЕБНЫХ СТАДИЯХ УГОЛОВНОГО ПРОЦЕССА**

***Аннотация:** статья рассматривает вопросы повышения эффективности прокурорского надзора над работой органов предварительного следствия, с особой концентрацией на деятельности следователей Следственного комитета Российской Федерации в контексте обеспечения соблюдения прав и свобод человека и гражданина на этапах досудебного уголовного процесса. Статья подчеркивает необходимость строгого соблюдения законодательных и процессуальных норм, а также активного вмешательства прокурора для обеспечения справедливого, компетентного и своевременного расследования, что способствует защите прав участников уголовного производства и содействует развитию системы уголовной юстиции в Российской Федерации.*

***Ключевые слова:** прокурорский надзор, эффективность, органы предварительного следствия, Следственный комитет РФ, права и свободы человека, уголовное производство, досудебные стадии, соблюдение, надзорная деятельность.*

В течение значительного периода времени правоохранительные органы, включая органы прокуратуры Российской Федерации, выполняют свою обязанность по защите прав и свобод человека в интересах нашего государства. «В соответствии со ст. 2 Конституции РФ, защита прав и свобод человека – это

---

обязанность, которая содержит определенные принципы реализации, основополагающие начала правозащитного процесса» [1].

Защита прав и свобод человека сегодня стоит перед нами как весьма значимая проблема. В этом контексте, прокуратуре придается специальная роль в обеспечении гарантий прав и свобод общества и граждан, а также государству, в рамках такой системы гарантий. Поэтому крайне важно рассмотреть вопросы, задачи и область деятельности прокуратуры в сфере защиты прав и свобод человека и гражданина.

Сегодня прокуратура в России играет важную роль как ключевой элемент формирования правового государства. Она обеспечивает целостность страны и реализует высокие стратегические задачи России, направленные на всеобъемлющее развитие общества. Работа сотрудников прокуратуры является крайне сложной, ответственной и существенной для каждого гражданина и государственного учреждения в России. Это связано с тем, что система прокуратуры осуществляет надзор и контроль над всеми аспектами политической, социально-экономической и законодательной деятельности. Прокуратура является важным фактором обеспечения стабильности и эффективного развития российского общества.

Т.Н. Москалькова подчеркивает, что в демократическом обществе права и свободы человека считаются наивысшей ценностью, и эффективность гарантий для их осуществления должна быть на самом высоком уровне. Она также приводит пример из практики, где правоохранительные органы неадекватно выполняли свои обязанности по защите права человека на жизнь. Из Московской области поступила жалоба от жителя, который регулярно получал угрозы убийства. Он обратился в правоохранительные органы, опасаясь за свою жизнь, однако полиция отказала в возбуждении уголовного дела, поскольку не обнаружила достаточных доказательств. Городская прокуратура провела проверку, но не приступила к уголовному расследованию, и житель не получил желаемого результата. Только после дополнительной проверки, проведенной прокурором, действия полиции были признаны

незаконными. Права гражданина были восстановлены, однако этот процесс потребовал значительного времени, в то время как у него стояла под угрозой жизнь [20]. В этой ситуации роль прокуратуры была определяющей в обеспечении защиты прав человека.

Защита прав и свобод граждан, которую осуществляет прокуратура, является гарантией торжества закона и справедливости и одним из предварительных условий создания подлинно демократического, гражданского и открытого общества в нашей стране. Все усилия, которые прилагает Прокуратура Российской Федерации, направлены на решение важнейших проблем, имеющих отношение к развитию современного, цивилизованного, процветающего государства.

Прокурорский надзор играет важную роль в гарантировании прав и свобод человека и гражданина. Путем оперативного реагирования на правонарушения этот орган способен в кратчайшие сроки восстановить нарушенные права и привлечь к ответственности виновных лиц. Прокурорский надзор осуществляется в соответствии с принципом непосредственного действия прав и свобод, согласно конституционным нормам. Этот вид надзора может быть охарактеризован как форма правовых мер и средств, включая акты прокурорского надзора и методы их осуществления. Так, за январь-октябрь 2022 при реализации прокурорского надзора было выявлено 3 555 778 случаев нарушения законов, принесено протестов – 368 766, к дисциплинарной ответственности привлечено 597 249 лиц, предостережено лиц о недопустимости нарушения закона – 82 947 и т.д. [14, с.5].

В 2021 году Прокуратура Волгоградской области завершила надзорные проверки в сфере соблюдения прав инвалидов и других социально уязвимых групп населения, что привело к выявлению более чем 1200 нарушений. Основной упор был сделан на нарушения в предоставлении услуг по социальному обслуживанию инвалидов и ветеранов Великой Отечественной войны. В результате проведенных мероприятий было составлено 642 представления, вынесено 31 протеста и привлечено к дисциплинарной

---

ответственности 560 служащих.

Следовательно, можно обоснованно сделать вывод, что прокурорский надзор является одним из важных инструментов для обеспечения соблюдения прав и свобод человека и гражданина. Законодательное закрепление этой роли прокуратуры свидетельствует о росте ее значения в механизме защиты указанных интересов [21]. Учитывая, что в последние годы наблюдается увеличение случаев нарушения прав человека и недостаток у граждан средств для оплаты услуг адвоката, становится необходимым дальнейшее усовершенствование законодательства, особенно в части выполнения органами Прокуратуры Российской Федерации прокурорского надзора.

Особенно важной остается роль Прокуратуры РФ в предоставлении квалифицированной юридической поддержки населению. Этот механизм становится более актуальным в свете низкого уровня правовой культуры в России, который требует особой помощи граждан в осуществлении и защите их прав и законных интересов. Прокуратура, в данном контексте, входит в категорию несудебных органов, способных предоставлять квалифицированную юридическую поддержку.

Важно отметить, что в недавнем прошлом прокуратура обладала широкими полномочиями, но начиная с 2017 года ситуация изменилась. Теперь прокуроры должны строго придерживаться установленной темы в рамках прокурорской проверки. Они могут проводить проверки только в случае крайней необходимости, и в случае решения провести проверку, Прокуратура обязана ясно объяснить цели, цель и юридические основания для такой проверки.

Г.М. Мусаева указывает, что в настоящее время ситуация с защитой прав и свобод человека является особенно актуальной и критичной [17]. По этой причине, активности органов прокуратуры Российской Федерации следует уделить особое внимание, при условии, что они соблюдают требования текущего законодательства Российской Федерации. Исторически, органы прокуратуры олицетворяют собой уникальный конституционный институт. Их

---

работа направлена на поддержание законности в государстве и обществе. Они выполняют важную миссию в защите прав человека, прав граждан и свобод, и поэтому сужение их компетенции должно быть оправданным. В области предварительного следствия, прокуратура обладает особыми полномочиями, такими как проверка и рассмотрение жалоб, заявлений и других обращений. В каждом конкретном случае прокуратура имеет право восстанавливать нарушенные права и свободы и разрешать правовые конфликты. С изменением социальных условий, разработкой новых правовых основ и укреплением верховенства закона, в работу прокуратуры необходимо внести соответствующие изменения. Возможно, следует рассмотреть создание нового, независимого органа, который мог бы взять на себя функции, которые в настоящее время выполняются в рамках надзорной деятельности прокуратуры.

Федеральный закон, который регулирует функционирование прокуратуры Российской Федерации, также устанавливает нормы, касающиеся деятельности этой организации [4]. Это свидетельствует о высокой степени внимания, уделяемой органами государственной власти контролю за соблюдением прав человека и личных свобод в процессе судебных преследований. Таким образом, подчеркивается важная роль, которую органы прокуратуры играют в данной сфере.

Указ Президента Российской Федерации о стратегии государственной политики на период до 2025 года подчеркивает, что, подобно другим государственным институтам, органы прокуратуры обязаны активно осуществлять государственную политику по защите прав и свобод человека, как это определено в Конституции и других законах и нормативных актах [5].

Значимость действий прокурора в обеспечении соблюдения гражданских прав, а также прав и свобод личности подчеркивается фактом, что в статье 2 Конституции Российской Федерации прописывается, что права и свободы человека являются наивысшей ценностью. Государство и его органы, включая органы прокуратуры, обязаны постоянно защищать и соблюдать эти права и свободы.

---

Основной характеристикой задач, которые поручаются прокурору в данной сфере, являются следующие:

1. Прокурор проверяет соответствие актов, принимаемых исполнительными органами государственной власти и органами местного самоуправления, нормам, установленным Конституцией Российской Федерации и другими законодательными актами.

2. Он осуществляет контроль за соблюдением законов, включая положения, закрепленные в Конституции Российской Федерации, которые регулируют права и свободы человека.

Выполнение порученных прокурору полномочий направлено на обеспечение полного соблюдения прав и свобод человека. В то же время, все государственные и муниципальные органы, а также лица, занимающие определенные должности, обязаны придерживаться этих прав и свобод. Прокурор также обязан следить за немедленным устранением незаконных или несопоставимых нормативных актов. При выявлении таких актов прокурор, в пределах своих полномочий, должен настаивать на привлечении к юридической ответственности тех лиц, которые допустили нарушения в данной сфере.

Как О.М. Громова подчеркивает, в России на сегодняшний день действует система государственных институтов, включая надзорные, прокурорские и судебные органы, работающих на защиту и обеспечение прав и свобод человека и гражданина [16, с. 93].

Важно отметить, что институты, предназначенные для обеспечения защиты прав и свобод человека, включают в себя разнообразные структурные элементы. Например, существующее законодательство выделяет определенные категории граждан, находящихся в сложных жизненных обстоятельствах по разным причинам. Эти категории включают в себя лиц с ограниченными физическими возможностями, пожилых граждан, сирот, одиноких матерей, а также граждан, права и свободы которых требуют особой защиты, например, военнослужащих и сотрудников различных силовых структур. Последние обладают особым юридическим статусом из-за особенностей своей работы,

которая иногда подвергает их здоровью риску и вызывает другие проблемы.

Важно понимать, что прокурорский надзор в данной области охватывает контроль за деятельностью различных государственных органов, местных властей, компаний и учреждений. Множество субъектов подлежат надзору прокурора, что объясняется широким спектром аспектов, регулирующих права и свободы человека в существующем законодательстве.

Экономические, политические, культурные и экологические права могут полностью реализовываться только при активной поддержке со стороны государства. Тем не менее, на практике часто бывает так, что определенные права не получают должного соблюдения в соответствии с действующим законодательством. Эта ситуация распространена и характерна для многих юридических систем. Но основной задачей прокуроров в данной сфере является решение наиболее серьезных проблем и устранение недоразумений.

Пункт 4 статьи 27 Федерального закона «О прокуратуре Российской Федерации» утверждает, что в случае нарушения прав, защищаемых гражданским законодательством, если потерпевший по причине своего возраста, состояния здоровья или других обстоятельств не способен лично защищать свои права, или если права большинства граждан были нарушены, или нарушение имеет общественное значение, прокурор имеет право предъявить гражданский или арбитражный иск, при условии, что у прокурора есть полномочия на начало и ведение дела о нарушении прав человека [11, с. 244].

С учетом вышеизложенного, можно сделать вывод о том, что в современных условиях участие прокуроров в гражданском судопроизводстве подвергается ограничениям, и им предоставляются определенные ограничения в их полномочиях. В результате этого функции прокурора ограничиваются принципом защиты интересов ограниченной группы лиц, имеющих право обращения в суд. Важно отметить, что этот принцип регулируется Федеральным законом «О прокуратуре Российской Федерации» и Гражданским процессуальным кодексом Российской Федерации.



В контексте правоприменения возникают ситуации, когда прокурорский надзор направлен на обеспечение прав и свобод определенных групп граждан. Это подтверждается тем, что в соответствии с Конституцией Российской Федерации Россия является социальным государством, что обязывает государственные органы обеспечивать более высокий уровень жизни граждан. Очевидно, что эта задача лежит не только на плечах прокурорских органов, но прокурор также должен активно участвовать в решении этой проблемы.

Исключительно важно отметить, что «Генеральный прокурор Российской Федерации определяет основные направления прокурорского надзора за соблюдением прав и свобод человека». Поэтому прокурорский надзор в данной сфере должен быть фокусирован на наиболее серьезных и критических проблемах. Например, в настоящее время существует значительное количество проблем, связанных с нарушением трудовых прав граждан. На практике часто встречаются случаи увольнения женщин, находящихся в декретном отпуске, а также ситуации, когда работодатели отправляют работников в отпуск, но не выплачивают им заработную плату [13, с. 3].

Ограничения, накладываемые на полномочия прокуроров в данной сфере, создают трудности в усилении прокурорского надзора, поскольку действующее законодательство ограничивает область компетенции лиц, чьи права могли бы быть защищены прокурорами в судебных процедурах. Следовательно, ограничение полномочий прокуратуры влечет за собой негативные последствия.

В этой связи, конечной целью надзора в отношении прав человека и соблюдения прав и свобод граждан должно стать достижение баланса, в рамках которого права и свободы граждан будут искренне уважаться всеми служителями закона и правоохранительными органами, и граждане, в свою очередь, будут обладать уверенностью в том, что их права и свободы будут надлежащим образом защищены [15, с. 35].

Следовательно, сейчас можно усилить практическую реализацию прав



---

человека и граждан, а также обеспечение соблюдения их прав и свобод, предоставив прокурорам больше полномочий, включая возможность защищать разнообразные индивидуальные трудовые права. Полная реализация экономических, политических, культурных и прочих прав граждан является возможной только при должной защите их личных прав. Поэтому важно в данный момент уделять внимание исследованию проблем, связанных с реализацией и обеспечением личных прав и свобод человека и гражданина.

Постепенное развитие правового государства в качестве субъекта, который несет ответственность перед личностью и обществом за выполнение своих обязанностей по обеспечению реализации их прав, требует от органов государственной власти и должностных лиц строгого соблюдения международных норм, Конституции и отраслевых законов в ходе исполнения своих функций с целью подтверждения приоритета личности, ее прав, свобод и законных интересов как высшей социальной ценности.

С учетом этого, уголовное производство, связанное с повышенными рисками нарушения прав и свобод его участников, требует особой внимательности со стороны органов прокуратуры, которые заботятся о защите прав и свобод участников уголовного производства от незаконных вмешательств. При осуществлении надзора над уголовным судопроизводством прокуроры должны действовать своевременно и эффективно для предотвращения или пресечения нарушений, совершаемых следователями и сотрудниками оперативных подразделений, обеспечивая максимальную безопасность для участников уголовного производства, таких как потерпевшие, подозреваемые и обвиняемые, и гарантируя равные возможности для их участия в процессе.

С учетом перехода отечественного уголовного процесса на более высокий уровень качества и необходимости дальнейшего совершенствования подходов к роли прокурорского надзора, анализ определенных аспектов этой проблемы кажется особенно актуальным. Следовательно, необходимо исследовать проблемы обеспечения реализации прав участников уголовного

производства и определить, какую роль играет прокурорский надзор в решении этих вопросов. Это требует рассмотрения прав отдельных участников уголовного производства (например, прав потерпевшего на немедленную подачу заявления об уголовном правонарушении, признание лица потерпевшим, право потерпевшего и подозреваемого на участие в следственных (розыскных) и других процессуальных действиях, доступ к материалам дела, апелляционные возможности для обжалования решений, действий или бездействия компетентных органов и прочее), учитывая, что нормы, касающиеся этих прав, иногда неоднозначны и могут вызвать неоднозначную практику применения законов.

Во второй главе Уголовно-процессуального кодекса Российской Федерации предусмотрены основные принципы уголовного производства. Среди этих ключевых принципов можно выделить равенство перед законом и судом, презумпцию невиновности, обязанность предоставления доказательств вины, обеспечение права на защиту, доступ к суду, конкуренцию между сторонами, гарантию права на апелляцию в отношении процессуальных решений, действий или бездействия, а также разумное установление сроков, а также множество других принципов, которые тесно взаимосвязаны между собой и направлены на решение задач, установленных законодателем в статье 6 Уголовно-процессуального кодекса Российской Федерации [2].

Для обеспечения ориентира в деятельности уполномоченных государством на осуществление досудебного производства органов и должностных лиц, принципы, упомянутые выше, должны явно отражаться в нормах УПК РФ. Эти принципы следует конкретизировать через положения специальных подзаконных актов и последующим обязательным соблюдением их при правоприменении. Тем не менее, сегодняшняя система оценки качества уголовного производства, с точки зрения защиты прав его участников, демонстрирует нестабильные результаты. В связи с этим возникает потребность в эффективных механизмах контроля и противовесах. В этом контексте, проведение прокурорского надзора становится весьма значимым, так как оно

---

помогает компенсировать недостатки в системе уголовного судопроизводства и уравнивает просчеты в деятельности органов государства.

Более того, согласно позиции Европейского суда по правам человека, обращение в прокуратуру представляет собой эффективное средство защиты, предусмотренное национальным законодательством.

Не смотря на разногласия среди ученых относительно оптимального перечня задач, которые должны выполняться в рамках прокурорского надзора, несомненно, что среди них можно выделить фундаментальные задачи, такие как использование правовых инструментов государства для обеспечения примата права, выявление незаконных действий, защита от незаконных действий и поддержание правопорядка. Многие эксперты также подчеркивают, что прокурорский надзор является реакцией на фактическое нарушение закона, начиная с момента сообщения о правонарушении и заканчивая окончательным решением суда. Он включает в себя быстрое, всестороннее, полное и беспристрастное расследование преступлений, восстановление нарушенных прав, свобод и законных интересов участников уголовного производства, а также своевременные меры по устранению причин и условий, способствовавших совершению преступления. Все эти аспекты напрямую связаны с полномочиями прокурора, который является процессуальным руководителем досудебного расследования [12, с. 215].

Для обеспечения качественного прокурорского надзора, необходимо учитывать сложность квалификации, общественное внимание, ожидаемый объем работы и профессиональный опыт прокуроров при назначении процессуальных руководителей досудебного расследования. В случае необходимости, можно также создать группы прокуроров. Мы считаем, что такие указания способствуют более эффективному руководству процессуальными делами. Однако необходимо акцентировать внимание на организационно-кадровом обеспечении органов прокуратуры, так как без правильной организации и кадровой поддержки эффективность надзора снижается. Недостаточное кадровое обеспечение и перегрузка прокуроров-

---

руководителей процессуальных дел напрямую влияют на снижение эффективности надзора, делая его бессмысленным в таких условиях.

Сфокусировав внимание на проблеме обеспечения прав потерпевшего, можно заметить, что начальные трудности связаны с правом на немедленную подачу заявления о преступлении и с признанием лица потерпевшим. Особое внимание должно быть уделено тому, что лицо должно действовать в соответствии с законом и моментально подавать заявление о преступлении. В связи с этим могут возникать препятствия для потерпевшего на начальных этапах досудебного расследования. Одним из факторов, приводящих к этим трудностям, является законодательное требование о полной и оперативной регистрации преступления. В этом контексте видно, что сложность расследования, отсутствие улик и неопределенность судебной перспективы могут побуждать уполномоченных лиц к незаконным действиям, что ограничивает доступ потерпевшего к правосудию, что гарантируется Конвенцией о защите прав человека и основных свобод. Это также приводит к неравенству сторон в уголовном производстве.

В данном случае, особое внимание привлекает решение законодателя по Уголовно-процессуальному кодексу Российской Федерации об отказе от обязательной выдачи решения о признании лица потерпевшим, вместо этого вручая только талон-уведомление о принятии заявления и информацию о правах и обязанностях. Главной целью этой законодательной инициативы было упрощение процедуры (практически, ставящееся на автомате признание статуса потерпевшего). Однако, это привело к отсутствию официального подтверждающего документа о статусе потерпевшего и, следовательно, создало спорные интерпретации и трудности в прямом участии потерпевшего в уголовном процессе. Это фактически убрало один из элементов состязательного уголовного процесса, который включает активное участие сторон, включая их права.

В данной ситуации наблюдается противоречие с традиционными представлениями о том, как обеспечивать состязательность в уголовном

---

процессе, поскольку эта проблема касается не только прав стороны обвинения, как это указывает неоднозначная практика применения закона, но и прав потерпевшего, который делегирует свои интересы государству, но при этом получает особый правовой статус. Некоторые представители юридической науки и практики аргументируют, что введение в Уголовно-процессуальный кодекс Российской Федерации положения, позволяющего следователю отказать в признании лица потерпевшим, предотвращает злоупотребления гражданами возможностью автоматически получить статус потерпевшего.

Важным аспектом в деятельности прокуратуры в контексте осуществления надзора является обеспечение прав подозреваемого, в частности, его права участвовать в проведении процессуальных действий. Это включает в себя возможность задавать вопросы, высказывать замечания и возражения, а также использовать технические средства в определенных случаях во время проведения процессуальных действий. Подозреваемому также предоставляется право подавать ходатайства с просьбой о проведении определенных действий.

Осуществление вышеперечисленных прав подозреваемых и степень ответственности прокурора за обеспечение этих прав имеют особое значение в рамках принципа состязательности в уголовном процессе в Российской Федерации. В данном контексте под состязательностью понимается стремление к соблюдению прав подозреваемых, а также потребность в обеспечении быстрого, полного и беспристрастного расследования, а также соблюдении правовых процедур для каждого участника уголовного производства.

Таким образом, деятельность прокурора заключается в принятии соответствующих мер для того, чтобы обеспечить права и законные интересы всех участников уголовного производства, а также соблюдение правовой процедуры. Важным аспектом является также наличие лица, которое инициировало проведение следственных и розыскных действий, и их участие в процессе, включая возможность задавать вопросы, выражать мнения и замечания, которые должны быть зафиксированы в протоколе.

Организационные и методические аспекты реализации этих прав представляют собой сложную задачу, особенно в связи с высокой трудоемкостью данного процесса. В целом, указанные права участников уголовного судопроизводства наиболее полно отражают содержание принципа состязательности, который на этапе досудебного расследования не столько проявляется через противостояние правовых позиций сторон, как это может быть на стадии судебного разбирательства, но скорее через общее стремление всех сторон к обеспечению соблюдения правил и процедур в интересах беспристрастного и полного расследования. Важно соблюдать баланс процессуального положения сторон, учитывая их различные «весовые категории» и разнообразие правовых вопросов, которые могут возникать в ходе расследования из-за разной квалификации как подозреваемых, так и потерпевших. Это подчеркивает важность привлечения защитника подозреваемого и представителя потерпевшего как квалифицированных посредников между органом досудебного расследования и участниками уголовного производства с целью обеспечения соблюдения их прав. Важно отметить, что на стадии досудебного расследования за привлечение защитника подозреваемого и представителя потерпевшего отвечает следователь или прокурор.

Особо важными аспектами являются полномочия прокурора по согласованию или отказу в согласовании ходатайств следователя к судье относительно проведения процессуальных мероприятий, а также возможность отмены незаконных и необоснованных постановлений следователей. Прокурор также может поручать следователям проведение указанных мероприятий, выдавать указания относительно их проведения, участвовать в них или осуществлять их непосредственно. Эти полномочия направлены на обеспечение соблюдения прав как потерпевших, так и подозреваемых.

Прокурору предстоит тщательно проверять наличие законных оснований для согласования ходатайств следователей относительно проведения следственных (или розыскных) действий. Он также обязан немедленно

отменять незаконные решения о закрытии уголовных производств и восстанавливать незаконно прекращенные предварительные расследования. Прокурору приходится следить за соблюдением процессуальных сроков, прав и законных интересов подозреваемых, а также обеспечивать строгое соблюдение прав подозреваемого, включая прекращение мер пресечения, которые были наложены из-за решений суда или их отмены. Перед согласованием ходатайств о проведении секретных следственных (или розыскных) действий, прокурору требуется проверить, соответствуют ли представленные данные требованиям законов, материалам и фактическим обстоятельствам уголовного производства. Эти вопросы должны решаться немедленно.

Признание необходимости установления жестких временных рамок для прокурора означает, что ему следует действовать в строго установленные сроки. Это связано с особенностями сферы уголовного производства, где существует высокий риск нарушения прав его участников, и поэтому использование неопределенных сроков в определении процессуальных сроков не допустимо.

Тем не менее, эффективное осуществление этих полномочий зависит от активного процессуального воздействия прокурора и требует, чтобы он бережно следил за действиями следователя. В этом контексте предлагается право прокурора получать отчеты о ходе расследования уголовных дел от следователей, дознавателей, руководителей следственных органов и работников следственных органов. Это усилит информированность прокурора о ходе расследования и позволит более оперативно выявлять нарушения закона, включая те, которые касаются прав и свобод участников процесса. Предложение о праве прокурора на получение таких отчетов считается обоснованным и следует рассматривать возможность внесения соответствующих законодательных изменений для его нормативного закрепления [19, с. 74].

Один из важных аспектов прокурорского надзора, в контексте обеспечения соблюдения прав участников уголовного производства,



---

заключается в активной поддержке заключения соглашения о примирении, при условии выражения соответствующей воли сторон. Это включает в себя обязанность информировать подозреваемого и потерпевшего о возможности примирения и ясное объяснение последствий заключения такой сделки. Важно подчеркнуть, что прокурору предписывается обеспечить, что такое соглашение заключается по добровольному выбору сторон, и не допускать использование каких-либо методов воздействия, включая психологическое давление.

Несомненно, обеспечение прав участников уголовного производства в значительной степени связано не только с обеспечением принципа состязательности, но и с разумностью сроков досудебного расследования. Если рассматривать этот вопрос в контексте прокурорского надзора, возникает ряд проблем. Одной из этих проблем является странная и парадоксальная ситуация, заключающаяся в том, что прокурор в некоторых случаях лишен необходимых процессуальных инструментов для обеспечения разумных сроков проведения расследования. В этом контексте особое внимание заслуживает позиция С.П. Соляра, который указывает на проблему, заключающуюся в фактической невозможности завершения уголовных дел в случаях, когда нет оснований для закрытия дела следователем по реабилитирующим обстоятельствам и прокурором, поскольку ни одному лицу не было предъявлено обвинение [18, с. 93].

Давайте согласимся на том, что такая процессуальная несостоятельность со стороны прокурора делает его зависимым от следователя и его законных решений. Тем не менее, обязанность обеспечения проведения досудебного расследования в разумные сроки лежит на прокуроре, а не на следователе. Поэтому, может быть целесообразно предоставить прокурору полномочия закрыть уголовное производство без ограничений. В конечном итоге можно сказать, что в данном случае важно найти баланс между скоростью и качеством, поскольку и слишком быстрое, и слишком медленное расследование несовместимы с полноценным расследованием.

С учетом вышесказанного, можно утверждать, что эффективность



надзорной функции прокурора проявляется, если он строго соблюдает как материальные, так и процессуальные требования законодательства, а также полностью и всесторонне контролирует процессуальную деятельность следователя, гарантируя своевременное, компетентное и адекватное расследование с целью защиты прав участников уголовного производства. Одновременно с этим необходимо обратить особое внимание законодателя на устранение выявленных недостатков в процессуальных нормах с целью уменьшения риска возникновения препятствий для справедливого правоприменения. Это, в свою очередь, способствует развитию прогрессивной системы уголовной юстиции в Российской Федерации.

### СПИСОК ЛИТЕРАТУРЫ:

1. Конституция Российской Федерации (принята всенародным голосованием 12 декабря 1993 г.) (с изменениями, одобренными в ходе общероссийского голосования 01.07.2020) // Справочно-правовая система Гарант [Электронный ресурс] URL: <https://internet.garant.ru/#/document/10103000/paragraph/52419/doclist/7193/1/0/0/конституция:20> (дата обращения: 30.10.2023).
2. Уголовный кодекс Российской Федерации от 13.06.1996 N 63-ФЗ (ред. от 18.03.2023) // Справочно-правовая система Консультант Плюс [Электронный ресурс] URL: [https://www.consultant.ru/document/cons\\_doc\\_LAW\\_10699/](https://www.consultant.ru/document/cons_doc_LAW_10699/) (дата обращения: 30.10.2023).
3. Уголовно-процессуальный кодекс Российской Федерации" от 18 декабря 2001 г. № 177-ФЗ (ред. от 18 марта 2023) // Собрание законодательства РФ. – 2001. – № 52 (ч. I). – Ст. 4924; Собрание законодательства РФ. – 2023. – № 1 (часть I). – Ст. 70.
4. Федеральный закон от 17.01.1992 № 2202-1 (ред. от 29.12.2022) «О прокуратуре Российской Федерации» // Российская газета, № 39, 18.02.1992.
5. Указ Президента РФ от 19.12.2012 № 1666 (ред. от 06.12.2018) «О Стратегии государственной национальной политики Российской Федерации на период до 2025 года» // Собрание законодательства РФ, 24.12.2012, № 52, ст. 7477.
6. Определение Конституционного Суда РФ от 29 октября 2020 г. № 2539-О «Об отказе в принятии к рассмотрению жалобы гражданина Солодкина Игоря Анатольевича на нарушение его конституционных прав статьей 125 Уголовно-процессуального кодекса Российской Федерации и пунктом 3 постановления Пленума Верховного Суда Российской Федерации»

Федерации «О практике рассмотрения судами жалоб в порядке статьи 125 Уголовно-процессуального кодекса Российской Федерации» // Справочно-правовая система Гарант [Электронный ресурс] URL:

<https://internet.garant.ru/#/document/74935861/paragraph/10/doclist/1677/1/0/0/прокурорский%20надзор%20за%20деятельностью%20органов%20предварительного%20следствия:0> (дата обращения: 30.10.2023).

7. Определение СК по административным делам Верховного Суда РФ от 18 февраля 2015 г. N 41-КГПР14-33 // Справочно-правовая система Гарант [Электронный ресурс] URL: <https://internet.garant.ru/#/document/70919968/paragraph/28/doclist/1677/2/0/0/прокурорский%20надзор%20за%20деятельностью%20органов%20предварительного%20следствия:0> (дата обращения: 30.10.2023).

8. Определение Апелляционной коллегии Верховного Суда РФ от 11 мая 2017 г. № АПЛ17-135// Справочно-правовая система Гарант [Электронный ресурс] URL: <https://internet.garant.ru/#/document/71683028/para>

<graph/32/doclist/1677/3/0/0/прокурорский%20надзор%20за%20деятельностью%20органов%20предварительного%20следствия:0>(дата обращения: 30.10.2023).

10. Решение Верховного Суда РФ от 12 октября 2016 г. N АКПИ16-738 // Справочно-правовая система Гарант [Электронный ресурс] URL:<https://internet.garant.ru/#/document/71536686/paragraph/24/doclist/1677/4>

</0/0/прокурорский%20надзор%20за%20деятельностью%20органов%20предварительного%20следствия:0> (дата обращения: 30.10.2023).

12. Амирбеков К.И., Магомедов М.А. Совершенствование Закона о прокуратуре Российской Федерации в концепции четырехфункциональной доктринальной модели ее правового статуса // Вестник Академии Генеральной прокуратуры Российской Федерации. М. 2018. № 1.

13. Братановский С. Н. Прокуратура Российской Федерации в механизме защиты конституционных прав и свобод человека и гражданина: монография. – Саратов, 2018. С. 244.

14. Васягина М.М. Полномочия прокурора по надзору за соблюдением законов органами следствия должны быть расширены // Новая наука: от идеи к результату. 2018. Т. 1. № 2. С. 215.

15. Воробьев С.Д. Защита трудовых прав граждан органами прокуратуры // Законность. 2019. № 4. С. 3.

- 
16. Воронин О.В. О современном понимании понятий "правовые средства прокурорского надзора" и "формы реализации правовых средств прокурорского надзора" / О. В. Воронин // Вестник Томского государственного университета. Право. – 2021. – № 39. С. 5.
17. Габоев А.Б. Защита прав и свобод человека – важнейший составной элемент при осуществлении государственной национальной политики // Государство и право. 2018. № 1. С. 35.
18. Громова О. М. Права и свободы человека и гражданина как одно из приоритетных направлений деятельности органов прокуратуры // Стратегическое управление: теория, практика, проблемы: материалы 14-й Региональной научно практической конференции. – Владимир, 2019. № 5. С. 93.
19. Мусаева Г.М. Роль прокуратуры российской федерации в механизме защиты прав и свобод человека и гражданина в российской федерации // Юридический вестник Дагестанского государственного университета. 2014. №3. URL: <https://cyberleninka.ru/article/n/rol-prokuraturyrossiyskoy-federatsii-v-mehanizme-zaschity-prav-i-svobod-cheloveka-i-grazhdanina-v-rossiyskojfederatsii> (дата обращения: 30.10.2023).
20. Соляр С. Проблемы практического применения отдельных положений Уголовно-процессуального кодекса Российской Федерации // Аллея науки. 2018. № 3. С. 93.
21. Юрчишин В.М. Надзор прокурора при производстве досудебного расследования по Уголовнопроцессуальному кодексу Российской Федерации / В.М. Юрчишин // Аллея науки. 2018. № 3. С. 74
22. Диалог с Уполномоченным по правам человека Т.Н. Москалькова. [электронный ресурс]. Режим доступа: <http://ombudsmanrf.org> (дата обращения: 30.10.2023)
23. Основные результаты прокурорской деятельности за январь-октябрь 2022 года. [электронный ресурс]. Офиц. сайт Генеральной прокуратуры РФ (дата обращения: 30.10.2023).

**Pudrova G.S.**

Moscow Financial and Industrial University "Synergy"

(Moscow, Russia)

**IMPROVING EFFECTIVENESS OF PROSECUTORIAL SUPERVISION  
OVER ACTIVITIES OF PRELIMINARY INVESTIGATION BODIES  
(USING EXAMPLE OF INVESTIGATORS OF INVESTIGATIVE  
COMMITTEE OF RUSSIAN FEDERATION) IN SPHERE OF OBSERVANCE  
OF HUMAN AND CIVIL RIGHTS AND FREEDOMS  
IN PRE-TRIAL STAGES OF CRIMINAL PROCESS**

***Abstract:** the article examines the issues of increasing the effectiveness of prosecutorial supervision over the work of the preliminary investigation bodies, with a special focus on the activities of investigators of the Investigative Committee of the Russian Federation in the context of ensuring respect for human and civil rights and freedoms at the stages of pre-trial criminal proceedings. The article emphasizes the need for strict compliance with legislative and procedural norms, as well as the active intervention of the prosecutor to ensure a fair, competent and timely investigation, which contributes to the protection of the rights of participants in criminal proceedings and contributes to the development of the criminal justice system in the Russian Federation.*

***Keywords:** prosecutor's supervision, efficiency, preliminary investigation bodies, Investigative Committee of Russia, human rights freedoms, criminal proceedings, pre-trial stages, compliance, supervisory activities.*

УДК 347.4

**Рахмангулова Е.Г.**

магистрант кафедры гражданско-правовых дисциплин

Московский финансово-юридический университет

(г. Москва, Россия)

**ИССЛЕДОВАНИЕ ВОЗМОЖНЫХ ПУТЕЙ УЛУЧШЕНИЯ  
ЗАКОНОДАТЕЛЬСТВА И СОВЕРШЕНСТВОВАНИЯ  
ПРАВОПРИМЕНИТЕЛЬНОЙ ПРАКТИКИ  
В СФЕРЕ ДОГОВОРА ПОСТАВКИ**

*Аннотация:* в работе представлены возможные пути улучшения законодательства и совершенствования правоприменительной практики в сфере договора поставки в гражданском праве РФ.

*Ключевые слова:* гражданское право, договор поставки, законодательство.

Хотя договор поставки и имеет достаточно обширное и детальное регулирование в пределах гражданского права, в практической деятельности все равно можно выявить проблемы, которые связаны с определением существенных условий договора, моментом его заключения, сторонами договора и т.д., требующие своего разрешения.

Условиями современной рыночной экономики диктуется необходимость тщательного и точного законодательного регулирования договорных отношений, в частности договора поставки. Это обусловливается скоростью и сложностью отношений между субъектами предпринимательской деятельности. Какая-либо ошибка при согласовании сроков, количества, качества и тем более ассортимента товара может привести к огромным потерям для предпринимателя.

Нельзя забывать и о недобросовестной конкуренции и недобросовестных контрагентах. Всяким несовершенством законодательства или недосмотр, который допускается стороной в ходе заключения договора поставки, создается

простор для желающих обойти закон, обмануть контрагента и извлечь из этого выгоду.

Актуальность данной темы также основана на том, что совсем недавно в мире была пандемия коронавирусной инфекции, которая, конечно же, оказала влияние на исполнения обязательств по договору поставки, поскольку во множестве регионов нашей страны были установлены определенные ограничения в рамках осуществления предпринимательской деятельности и был введен режим повышенной готовности.

Из-за пандемии и объявленных в ее рамках ограничений предпринимательской деятельности и общественной жизни участниками гражданских правоотношений нарушалось большое количество договорных обязательств (в частности, в рамках договора поставки товаров) в силу простой невозможности исполнить их надлежащим образом.

В качестве помех исполнению обязательств выступали такие обстоятельства, как болезни людей, запрет на работу в силу болезни, запрет на посещение общественных мест и упадок прибыли заведений, которые в данных общественных местах находятся. Также на исполнение обязательств в области торговли сильно повлияло закрытие границ между государствами.

Из-за приостановления международной торговли некоторыми посредниками в сфере продаж не был поставлен ранее оговоренный ассортимент товара в силу того, что попросту он не был получен от производителя [10, с. 110-111].

Определим некоторые законодательные пробелы по вопросу договора поставки.

1. Можно наблюдать проблему противоречия норм ст. 523 ГК РФ и ст. 515 ГК РФ, которые касаются оснований возникновения права сторон на односторонний отказ от исполнения договора поставки.

П. 1 ст. 523 ГК РФ отмечается, что данное право может возникнуть у поставщика при существенном нарушении договора получателем, а в п. 3 ст. 523

ГК РФ нарушение предполагается существенным при неоднократном нарушении сроков оплаты товаров или неоднократной невыборки товаров.

В качестве ключевого выступает термин «неоднократный», который, по логике, считается числовым показателем и означает число, которое больше «однократного» (одного, то есть единицы). Иначе говоря, нарушение становится существенным при повторном нарушении.

П. 2 ст. 515 ГК РФ отмечает, что при однократной невыборке товаров у поставщика может возникнуть право на односторонний отказ, что противоречиво нормам п. 1 и п. 3 ст. 523 ГК РФ [7, с. 441-442].

С целью устранения отмеченного противоречия п. 2 ст. 515 ГК РФ с п. 1 и п. 3 ст. 523 ГК РФ целесообразно из п. 2 ст. 515 ГК РФ исключить слова «отказаться от исполнения договора либо» и изложить п. 2 ст. 515 в следующей редакции: «2. Невыборка покупателем (получателем) товаров в установленный договором поставки срок, а при его отсутствии в разумный срок после получения уведомления поставщика о готовности товаров дает поставщику право потребовать от покупателя оплаты товаров».

2. Ст. 469 ГК РФ регламентируются требования, которые предъявляются лишь к качеству поставляемого товара, упускаются при этом требования к безопасности товара [3, с. 440]. Полагаем, что необходимо добавить требование его безопасности, изложить п. 1 ст. 469 ГК РФ в следующей редакции: «1. Продавец обязан передать покупателю товар, качество и безопасность которого соответствуют договору купли-продажи.».

3. Заключение договора поставки напрямую зависит от согласования существенных условий. Однако, множеством участников правоотношений предпочитается ради гибкости договора и удобства его использования во временной перспективе определение существенных условий поставки не в самом договоре, а в других документах, которые составлены после подписания договора поставки, чаще всего в спецификациях.

Благодаря данному подходу стороны в дальнейшем могут сильно изменять условия договора, если им это потребуется. И хоть с одной стороны это

является удобным, на практике обилием спецификаций и уточнений к договору поставки вызывается путаница, поскольку каждая спецификация может содержать разные условия, как о товаре, так и о цене, а иногда и противоречить основному договору поставки [2, с. 99-99].

Анализируя судебную практику, следует заметить, что участники договора поставки, очень часто, ссылаются именно на отсутствие спецификаций к договору, когда пытаются признать договор незаключенным по причине несогласования существенных условий. И хотя во множестве случаев арбитражный суд не соглашается с данными доводами (как это видно из обзора судебной практики), наблюдались случаи, когда договор поставки все же был признан незаключенным из-за отсутствия спецификаций.

Как, к примеру, в деле № А45-3187/2022 Арбитражного Суда Новосибирской Области. В ходе этого дела у сторон возник спор по поводу подлинности спецификации к договору поставки, в которой содержались существенные условия договора.

Одной стороной указывалось на то, что спецификация была заключена, причем не в результате электронного документооборота, а в ходе реальной командировки сотрудника. Другой стороной данный факт оспаривался, и она настаивала на отсутствии такой спецификации.

В результате суд согласился с отсутствием факта заключения спецификации и признал договор поставки незаключенным [8].

Неизвестно кто был прав в данном случае, однако наглядным примером было показано, что излишняя гибкость условий договора поставки повлекла затянутой почти на год судебный процесс.

В соответствии с вышеизложенным, на наш взгляд, целесообразно дополнить ст. 506 ГК РФ указанием на то, что к существенным условиям договора поставки относится цена, срок и предмет договора. А также, что они должны быть оговорены в едином документе.

А чтобы такие нововведения не ударили по гибкости договора и удобству его применения для предпринимателей, по нашему мнению, целесообразно



---

предусмотреть в ГК РФ общие положения, которыми регулируется порядок заключения рамочного договора таким образом, чтобы в него можно было включить перечень условий, которые стороны смогут изменять с помощью заключения дополнительных договоров.

Как отмечает В.В. Витрянский, таким договором могли бы определяться условия, которые стороны вправе уточнить и конкретизировать в процессе заключения отдельных видов договоров, условия подачи заявок одной из сторон во исполнение отдельного вида договора [1, с. 457].

То есть сначала между сторонами будет заключаться рамочный договор. В нем будет указываться направление сотрудничества (к примеру, поставка товаров), а также список условий, которые стороны смогут уточнить и конкретизировать в дополнительных договорах и спецификациях, заключаемых во исполнение рамочного договора.

В результате данных преобразований в законодательстве стороны договора поставки будут обязаны согласовывать все существенные условия внутри единого договора поставки для защиты его от признания незаключенным, а все необходимые уточнения вносить уже на стадии заключения дополнительных договоров и соглашений. К тому же уточнения должны быть внесены лишь по тем пунктам, которые стороны изначально посчитали подлежащими к изменениям при заключении рамочного договора.

4. Отдельно следует выделить необходимость включения срока исполнения договора поставки в перечень существенных условий его заключения. В современной рыночной экономике вопрос своевременного исполнения обязательств участниками рыночных отношений стоит очень остро. В условиях, при которых предложением превышает спрос, конкурирующим субъектам предпринимательской деятельности очень важно получать товар вовремя, поскольку во множестве случаев на нынешнем рынке продавец ищет покупателя, а не наоборот. При малейшей просрочке продавец может потерять клиентов и понести убытки.

Потому полагаем, что особо важно законодательное установление существенности условия о сроке (сроках) поставки [4, с. 431-432].

С целью единого понимания закона и однозначной практики его применения, принимая во внимание, что нормы § 1 главы 30 ГК РФ распространены на все виды договора купли-продажи, считаем целесообразным изложить п. 3 ст. 455 ГК РФ в следующей редакции: «3. Условие договора купли-продажи о товаре считается согласованным, если договор позволяет определить наименование, количество товара и сроки его передачи».

5. По поводу предоплаты в рамках договора поставки, на наш взгляд, целесообразно дополнение п. 5 ст. 487 ГК РФ, включающий в себя определение форс-мажорных обстоятельств, при которых покупатель не сможет требовать возврата предоплаты в случае, если продавец, получивший сумму предварительной оплаты, не исполняет обязанность по передаче товара в установленный срок.

П. 5 ст. 487 ГК РФ необходимо изложить следующим образом: «Покупатель не имеет права требовать возврата суммы предварительной оплаты в случае, когда продавец, получивший сумму предварительной оплаты, не исполняет обязанность по передаче товара в установленный срок в силу обстоятельств, возникших помимо воли и желания сторон, которые нельзя было предвидеть или избежать, включая объявленную или фактическую войну, гражданские волнения, эпидемии, землетрясения, наводнения, пожары и другие стихийные бедствия, действия государственных или муниципальных органов и прочие непреодолимые обстоятельства».

6. В рамках статей ГК РФ можно наблюдать отсутствие такого термина как «форс-мажор». Что стало особенно неудобно после начала пандемии Covid-19. На первых этапах суды и субъекты предпринимательской деятельности просто не понимали, как квалифицировать обстоятельство пандемии и нарушения исполнения обязательств, которые она повлекла.

В связи с актуальностью распространения инфекции 21 апреля 2020 г. Верховным судом РФ был выпущен Обзор судебной практики, который связан с

применением законодательства и мер по противодействию распространения новой корона вирусной инфекции (COVID-19) № 1, в котором разъяснены некоторые вопросы применения п. 3 ст. 401 ГК РФ. Так, судом подчеркнута, что признание распространения нового вируса Covid-19 обстоятельство непреодолимой силы не может быть универсальным для всех категорий должников, вне зависимости от типа их деятельности, условий ее осуществления, а также региона, в котором действует организация [9, с. 319].

Существование событий непреодолимой силы должно устанавливаться с учетом обстоятельств определенного дела (в том числе срока исполнения обязательства, характера неисполненного обязательства, разумности и добросовестности действий должника и т.д.).

К примеру, негативные влияния коронавируса на рыночные отношения не могут быть рассмотрены в качестве форс-мажорного обстоятельства. Нельзя снять с себя ответственность за нарушение договорных обязательств в связи с падением спроса на какую-либо продукцию или услуги, которые вызваны эпидемией [6].

На наш взгляд, целесообразно дополнить определением форс-мажорных обстоятельств п. 3 ст. 401 ГК РФ следующим образом: «3. Если иное не предусмотрено законом или договором, лицо, не исполнившее или ненадлежащим образом исполнившее обязательство при осуществлении предпринимательской деятельности, несет ответственность, если не докажет, что надлежащее исполнение оказалось невозможным вследствие непреодолимой силы, то есть чрезвычайных и непредотвратимых при данных условиях обстоятельств».

К таким обстоятельствам относятся обстоятельства, возникшие помимо воли и желания сторон, которые нельзя было предвидеть или избежать, включая объявленную или фактическую войну, гражданские волнения, эпидемии, землетрясения, наводнения, пожары и другие стихийные бедствия, действия государственных или муниципальных органов и прочие непреодолимые обстоятельства...».

Также необходимо выделить одно из перспективных направлений развития договора поставки, да и договорных отношений в целом. В современных условиях в связи с активным развитием информационных технологий заключение договора поставки все чаще происходит с использованием электронного документооборота.

Как отмечается Д.В. Наумкиным, внедрение в организацию электронного документооборота обладает большими преимуществами в сравнении с бумажными документами.

В первую очередь, наблюдается упрощение заключения договоров, спецификаций и хозяйственно-финансовых документов, статус документа возникает сразу же после подписания электронной подписью. Такая подпись на территории России является равнозначной собственноручной подписи.

Во-вторых, скорость доставки. Электронный документооборот не требует помощи курьеров и пересылки документов бумажной почтой.

В-третьих, благодаря электронному документообороту сделки совершаются без физического контакта между людьми, подписывающими договор. Такое преимущество стало весьма актуальным во времена пандемии коронавирусной инфекции.

И, в-четвертых, надежность. Цифровые версии документов намного проще хранить и сложнее потерять, чем физические. Между тем, последним преимуществом создаются и новые проблемы, которым необходимо решение. Электронный документооборот является лакомым кусочком для кибератак недоброжелателей организации, потому вместе с его развитием нужно параллельно обеспечивать и его безопасность [5, с. 116].

Проведенный анализ некоторых проблем договора поставки позволяет сделать вывод о том, что в современных условиях данный вид гражданско-правового обязательства требует более четкой правовой регламентации и совершенствования.

Для совершенствования правоприменительной практики в сфере договора поставки целесообразно внести следующие изменения в законодательство:

- целесообразно из п. 2 ст. 515 ГК РФ исключить слова «отказаться от исполнения договора либо» и изложить п. 2 ст. 515 в следующей редакции: «2. Невыборка покупателем (получателем) товаров в установленный договором поставки срок, а при его отсутствии в разумный срок после получения уведомления поставщика о готовности товаров дает поставщику право потребовать от покупателя оплаты товаров»;

- необходимо добавить требование безопасности товара и изложить п. 1 ст. 469 ГК РФ в следующей редакции: «1. Продавец обязан передать покупателю товар, качество и безопасность которого соответствуют договору купли-продажи.»;

- целесообразно дополнить ст. 506 ГК РФ указанием на то, что к существенным условиям договора поставки относится цена, срок и предмет договора. А также, что они должны быть оговорены в едином документе;

- предусмотреть в ГК РФ общие положения, которыми регулируется порядок заключения рамочного договора таким образом, чтобы в него можно было включить перечень условий, которые стороны смогут изменять с помощью заключения дополнительных договоров;

- с целью единого понимания закона и однозначной практики его применения, принимая во внимание, что нормы § 1 главы 30 ГК РФ распространены на все виды договора купли-продажи, считаем целесообразным изложить п. 3 ст. 455 ГК РФ в следующей редакции: «3. Условие договора купли-продажи о товаре считается согласованным, если договор позволяет определить наименование, количество товара и сроки его передачи»;

- п. 5 ст. 487 ГК РФ необходимо изложить следующим образом: «Покупатель не имеет права требовать возврата суммы предварительной оплаты в случае, когда продавец, получивший сумму предварительной оплаты, не исполняет обязанность по передаче товара в установленный срок в силу

обстоятельств, возникших помимо воли и желания сторон, которые нельзя было предвидеть или избежать, включая объявленную или фактическую войну, гражданские волнения, эпидемии, землетрясения, наводнения, пожары и другие стихийные бедствия, действия государственных или муниципальных органов и прочие непреодолимые обстоятельства»;

- целесообразно дополнить определением форс-мажорных обстоятельств п. 3 ст. 401 ГК РФ следующим образом: «3. Если иное не предусмотрено законом или договором, лицо, не исполнившее или ненадлежащим образом исполнившее обязательство при осуществлении предпринимательской деятельности, несет ответственность, если не докажет, что надлежащее исполнение оказалось невозможным вследствие непреодолимой силы, то есть чрезвычайных и непредотвратимых при данных условиях обстоятельств. К таким обстоятельствам относятся обстоятельства, возникшие помимо воли и желания сторон, которые нельзя было предвидеть или избежать, включая объявленную или фактическую войну, гражданские волнения, эпидемии, землетрясения, наводнения, пожары и другие стихийные бедствия, действия государственных или муниципальных органов и прочие непреодолимые обстоятельства...».

### **СПИСОК ЛИТЕРАТУРЫ:**

1. Брагинский М.И. Витрянский В.В. Договорное право: Общие положения. Кн. 1 / Брагинский М.И., Витрянский В.В. – 2-е изд., испр. – М.: Статут, 1999. – 848 с.
2. Викторова О.С. Понятие договора поставки в гражданском праве Российской Федерации // Академическая публицистика. 2023. № 9-1. С. 95-100.
3. Дьякова А.С., Петрова О.И. Договор поставки // Инновации. Наука. Образование. 2021. № 42. С. 431-446.
4. Елчев А.А. Предложения по совершенствованию законодательства о договоре поставки // Скиф. Вопросы студенческой науки. 2023. № 5 (81). С. 429-433.

- 
5. Наумкин Д.В. Анализ существенных условий договоров поставки, проблемы применения с позиций современного законодательства // Всероссийский форум молодых исследований - 2022: Сборник статей Всероссийской научно-практической конференции, Петрозаводск, 27 сентября 2022 года. – Петрозаводск: Международный центр научного партнерства «Новая Наука» (ИП Ивановская И.И.), 2022. С. 116-122.
  6. Обзор по отдельным вопросам судебной практики, связанным с применением законодательства и мер по противодействию распространению на территории Российской Федерации новой коронавирусной инфекции (COVID-19) № 1 (утв. Президиумом Верховного Суда РФ 21.04.2020) // Бюллетень Верховного Суда РФ. 2020. № 5.
  7. Плясунова Е.С. Актуальные проблемы договора поставки и пути их решения // Синергия Наук. 2023. № 82. С. 441-445.
  8. Решение Арбитражного Суда Новосибирской Области от 21 ноября 2022 г. по делу № А45-3187/2022 // <https://sudact.ru/> (дата обращения: 18.05.2023).
  9. Сорокина Н.Ю., Любченко А.К. Рекомендации по договору поставки // Синергия Наук. 2022. № 72. С. 317-324.
  10. Шляпина В.А. Актуальные проблемы договора поставки в системе договоров гражданского права // Вестник науки. 2022. Т. 1. № 1 (46). С. 108-111.

**Rakhmangulova E.G.**

Moscow University of Finance and Law University  
(Moscow, Russia)

**INVESTIGATION OF POSSIBLE WAYS TO IMPROVE  
LEGISLATION AND IMPROVE LAW ENFORCEMENT  
PRACTICE IN THE FIELD OF SUPPLY CONTRACTS**

*Abstract: the paper presents possible ways to improve legislation and improve law enforcement practice in the field of supply contracts in the civil law of the Russian Federation.*

*Keywords: civil law, delivery contract, law.*



УДК 347.4

**Рахмангулова Е.Г.**

магистрант кафедры гражданско-правовых дисциплин

Московский финансово-юридический университет

(г. Москва, Россия)

**ОБЗОР ПРОБЛЕМ, СВЯЗАННЫХ  
С ДОГОВОРОМ ПОСТАВКИ  
В ГРАЖДАНСКОМ ПРАВЕ РОССИИ**

*Аннотация:* в работе рассмотрены проблемы, связанные с договором поставки в гражданском праве.

*Ключевые слова:* гражданское право, договор поставки, законодательство.

В современном российском законодательстве договор поставки трактуется в качестве договора, по которому поставщик – продавец, которым осуществляется предпринимательская деятельность, обязуется передать в обусловленный срок или сроки производимые или закупаемые им товары покупателю для использования в предпринимательской деятельности или в иных целях, которые не связаны с личным, семейным, домашним и иным подобным использованием» (ст. 506 ГК РФ). Это определение изначально включает некоторые проблемы, связанные с реализацией договоров поставки. К ним следует относить: отграничение договоров поставки от других договоров гражданско-правового характера; правовой статус сторон; предмет договора поставки; сроки поставки.

Помимо этого, в соответствии с анализом имеющихся правовых норм, предпринимательской и судебной практики, к проблемам также можно относить: исполнение обязательств по договору; форму договора; изменение условий договора; урегулирование разногласий; порядок оплаты; качество товара.

Первая и с учетом исторического контекста важная проблема применения договора поставки - его отграничение от других гражданско-правовых договоров.

Так, еще в начале XVIII века (1737 год) договор поставки объединялся по признакам с договором подряда: «Одна из сторон принимает на себя обязательство исполнить своим иждивением предприятие или поставить известного рода вещь, а другая – учинить за то денежный платеж.

Предметом подряда и поставки могут быть всякого рода предприятия, как-то:

- 1) постройка, починка и пр. зданий, и производство всяких работ;
- 2) поставка материалов, припасов и вещей;
- 3) перевозка людей и тяжестей».

Однако, уже ко второй половине XVIII века (1742 год) договор поставки был отнесен к одной из разновидностей договоров купли-продажи, принимая во внимание, что такое разграничение обладает искусственным характером. В связи с чем установлением отличительных признаков представляется практическая важность, поскольку законом определяется различная форма для каждого из трех видов, – купля-продажа движимых вещей может совершаться словесно, тогда как запродажа и поставка должны обличаться в письменную форму, и существование их не может быть доказано свидетельскими показаниями.

Гражданским законодательством РСФСР договор поставки был выведен в отдельный вид обязательств, между тем, уже в современном законодательстве Российской Федерации (ГК РФ) договор поставки был снова отнесен к договорам купли-продажи, как имеющий общий основной признак – передачу одной стороной вещи (товара) в собственность другой стороне за определенную денежную сумму (цену) [10, с. 134-135].

Это положение, по нашему мнению, спорное, поскольку данное условие не является единственным существенным, и при использовании принципа объединения видов договоров по одному из условий возможен полный пересмотр и перестроение сформированного и уже более 300 лет действующего

---

российского (учитывая исторические изменения) гражданского законодательства, регулирующего обязательственное право в целом и отдельные виды обязательств в частности.

В качестве следующей проблемы, часто возникающей при поставке товаров, выступает оформление договора поставки в письменной форме. Многими предпринимателями полагается, что, так как законодательно форма договора не устанавливается, то достаточно озвучить намерения о поставке и подтвердить саму поставку отдельным документом либо пакетом документов, в которых будут указываться наименование товара, его количество и в некоторых случаях – цена. Этими документами являются счета, которые выставляются поставщиком в виде оферты и акцептуемые покупателем при их оплате, а также спецификации, товарные накладные, счета-фактуры, акты приема-передачи товара, иные документы, подтверждающие факт передачи товара от поставщика к покупателю.

Такой вариант договорных отношений не противоречив действующему законодательству Российской Федерации, между тем, несет в себе немало рисков, которые связаны с недостаточной урегулированностью между сторонами отдельных условий, достаточно часто становящихся предметами возникающих между сторонами договора споров, в том числе сроков действия договора, поставки, оплаты, гарантий качества товара, порядка исполнения обязательств по договору и изменения условий договора.

Неурегулированные споры же в свою очередь часто представляют собой предмет судебных разбирательств, по которым не всегда выносятся решения, удовлетворяющие хотя бы одну из сторон (к примеру, при признании договора ничтожным либо перевода в разряд единичного договора купли-продажи) [4, с. 101-102].

В качестве еще одной проблемы выступает определение сторон договора. Согласно понятию договора поставки в качестве его сторон выступают лица, которыми осуществляется предпринимательская деятельность – поставщик и покупатель.

В данном случае, простота определения стороны договора поставки в современных условиях является кажущейся, так как на момент принятия этой нормы было предположено, что под физическими лицами, осуществляющими предпринимательскую деятельность, следует подразумевать лиц, зарегистрированных индивидуальными предпринимателями.

Одновременно, с 01 января 2019 года вступил в силу новый налоговый режим, согласно которому у граждан Российской Федерации стала возникать возможность осуществления предпринимательской деятельности без регистрации в качестве индивидуального предпринимателя, так называемая «самозанятость».

Учитывая условия этого правового режима и части второй п. 1 ст. 23 ГК РФ самозанятые граждане обладают правом выступить в роли поставщика, между тем, в данном случае покупатель должен помнить, что могут наблюдаться случаи, при которых самозанятые граждане не вправе осуществлять предпринимательскую деятельность.

В современных условиях к ним необходимо относить следующее: запрет на реализацию подакцизных товаров и товаров, которые подлежат обязательной маркировке средствами идентификации на основании законодательства РФ, а также запрет на перепродажу товаров и имущественных прав, исключая продажу имущества, использовавшегося ими для личных, домашних и (или) иных подобных нужд [3, с. 92-93].

Следовательно, самозанятый гражданин может выступать в качестве стороны договора поставки (поставщика) в случае, когда сам является производителем товара, то есть часть законодательного определения договора поставки с «закупаемыми поставщиком товарами» к самозанятым гражданам, по сути, не может относиться, что не урегулировано гражданским законодательством.

Проблема установления сроков действия договора очень часто связана не столько со сроками поставки товара, сколько со сроками оплаты, так как в современных условиях многими юристами-практиками в договоры, оплата по

---

которым производится по факту поставки товара, добавляется пункт о том, что в части оплаты договор действует до его полного исполнения.

То есть покупателем используется поставленный товар тогда, когда оплата по нему еще не прошла и фактически срок ее неизвестен. Такой вариант положения договора законом не запрещается, между тем, им предполагается невозможность со стороны поставщика своевременного возмещения собственных затрат, учитывая оплату налогов, пошлин [5, с. 187-188].

Также следует проанализировать и проблему со сроками оплаты. Так, Пленумом Высшего Арбитражного Суда Российской Федерации в своем постановлении было установлено, что «покупатель обязан оплатить полученные товары в срок, предусмотренный договором поставки либо установленный законом и иными правовыми актами, а при его отсутствии непосредственно до или после получения товаров (пункт 1 ст. 486 ГК РФ).

Потому суды исходят из того, что при расчетах за товар платежными поручениями, когда иные порядок и форма расчетов, а также срок оплаты товара соглашением сторон не определены, покупателю необходимо оплатить товар непосредственно после получения и просрочка с его стороны наступает по истечении предусмотренного законом или в установленном им порядке срока на осуществление банковского перевода, исчисляемого со дня, следующего за днем получения товара покупателем (получателем)...» [6].

При наличии в договоре конкретных условий о сроках оплаты стороны руководствуются ими. В этом случае, такие условия должны устанавливаться исключительно по решению сторон договора и не имеют ограничительных сроков давности.

К проблемам правоприменительной практики следует относить сроки поставки товара, которые, в свою очередь, часто завязаны на срок действия договора.

К примеру, при отсутствии в договоре сроков поставки товара, он должен поставляться в разумный срок после возникновения обязательства по его поставке. Как правило, обязательство может возникнуть либо после оплаты

---

товара (согласно условиям оплаты), либо после подписания договора обеими сторонами, либо после вступления договора в силу (если такой срок не тождественен сроку подписания договора обеими сторонами).

Между тем, обязательство, которое не исполнено в разумный срок, должно исполняться в семидневный срок со дня предъявления покупателем требования о поставке товара. То есть, если в договоре не указываются конкретные сроки – собственно действия договора, оплаты, поставки, то каждой из сторон в какой-либо момент может использоваться свое право на возмещение понесенных убытков (пени, штрафы).

Проблема отсутствия гарантий качества на поставляемый товар несколько глубже, чем проблемы со сроками. Основано это на том, что не на каждый товар данная гарантия устанавливается производителем, однако, товар должен являться пригодным для целей, для которых товар такого рода обычно используется. И в данном случае, может возникнуть ситуация, при которой мало кто из покупателей в курсе необходимости информирования поставщика о цели, для которой приобретается товар. Если поставщик не был проинформирован, то и покупатель не имеет права ссылаться на то, что товар поставлен не того качества, не пригодный для использования [11, с. 169-170].

Помимо этого, очень часто позиции судов в вопросах поставки качественного товара разнятся вплоть до противоположных.

Так, судами определяются нормы ст. 475 ГК РФ «Последствия передачи товара ненадлежащего качества» и как диспозитивные с возможностью их изменения договором поставки [7], и как диспозитивные с возможностью расширения, но не сокращения прав покупателей [8], и как императивные без возможности изменения или отмены договором поставки [9].

Следовательно, отсутствие конкретных гарантий и условий поставки качественного товара не гарантирует сторонам договора возможность определенного решения возникших проблем, в том числе в судебном порядке.

Во всяком случае, при возникновении разногласий по договору поставки стороны пытаются их разрешить, и это зачастую бывает проблематичным из-за

---

того, что урегулирование разногласий по договору связано с проблемой порядка изменения условий договора.

К примеру, в отсутствие конкретных условий по договору подтвердить какой-либо момент несоответствия исполняемых по нему обязательств самому договору не всегда просто. Зачастую, при этом, стороны стараются урегулировать разногласия в формате переговоров, между тем, этот вариант не может предотвратить возникновения такого же рода разногласий в дальнейшем и это влечет необходимость документального оформления принятого в результате переговоров решения. В данном случае, стороны должны ссылаться на документальные подтверждения разногласий (к примеру, акты осмотра товара, платежные документы), в том числе и при передаче их на разрешение в судебные органы. Одновременно, облегчить такую ситуацию может наличие договора поставки, который заключается в письменной форме.

Заключение договора поставки обладает особенностью, что при наличии разногласий в условиях договора между сторонами предусматривается специальный порядок их урегулирования в соответствии с ГК РФ. Если не оговаривается иное, то сторона, которая получила подтверждение согласия на заключение договора на иных условиях, должна проявлять активность в течение 30 дней и предпринимать необходимые действия для урегулирования разногласий.

Между тем, в реальности такой порядок не всегда придерживается, поскольку отсутствуют последствия или ответственность за несоблюдение данного порядка, и не определяется конкретный способ урегулирования [12, с. 108-109].

На наш взгляд, в российском гражданском праве отсутствует специальная норма, которой бы осуществлялся контроль за формой договоров поставки, что представляет собой одну из проблем правового регулирования данных договоров. Необходимо заметить, что отношения, которые регулируются договором поставки, часто обладают системным характером, поскольку в качестве сторон обычно выступают предприниматели.

Такие обстоятельства способствуют уклонению сторон от заключения договора в письменной форме, отдавая предпочтение оформлению документов через вспомогательные документы, в частности, товарные накладные или соответствующие акты передачи.

Исходя из этого, интересным является мнение Е.Р. Абашевой о необходимости особой квалификации гражданско-правового обязательства, которое возникло на основе кондикции, если товар был передан лишь по акту без заключения письменного договора. При этом, должник обязан оплатить товар, который получен в качестве владельца имущества, приобретенного или сохраненного за счет другого лица (потерпевшего), не имеющего правовых оснований для передачи товара. Если данная передача товара повлекла неосновательное обогащение, его возмещение может быть потребовано на основании правил п. 1 ст. 1105 ГК РФ [1, с. 6].

Помимо этого, необходимо заметить, что существенные условия договора поставки зачастую согласовываются сторонами не в самом договоре, а в дополнительных документах, таких как спецификации.

Несмотря на то, что заключение договора поставки с согласованием всех существенных условий считается его правомерным заключением, анализируемый договор не является фактическим доказательством установления данных правоотношений, в то время как практическую значимость в этом вопросе играет акт приема-передачи. В данном случае, к этому документу таких требований, как к непосредственному договору поставки, не предъявляется, оставляя его оформление на самотек, чем обуславливается наличие множества его форм: расписка, накладная, акт и т.д.

Следовательно, благодаря строгому соблюдению требований к форме договора поставки со стороны обеих сторон, может сокращаться количество ошибок и неясностей относительно формы данного договора и, как следствие, уменьшаться количество случаев, когда договор поставки не признается заключенным.



Еще одна проблема – это возможность изменения условий договора поставки сторонами через конклюдентные действия при исполнении договора. Несмотря на то, что в самом договоре может указываться, что стороны могут изменять его условия лишь через письменное соглашение, в практической деятельности изменение договора может происходить через взаимное согласие сторон или их представителей. Это одностороннее изменение условий договора представляет собой проблему, так как это может быть противоречивым положению о необходимости подписания двустороннего соглашения. Это также может приводить к случаю, когда одна сторона не соблюдает права другой стороны на законное исполнение договора.

Вопросом гарантийных обязательств сторон также занимается договор поставки, создавая проблемы для его сторон. В качестве одного из главных вопросов в данной сфере является возможность покупателя предъявлять требования напрямую к производителю.

Между тем, ГК РФ не предоставляется прямой порядок предъявления этих требований, а при наступлении гарантийного случая покупатель может обратиться лишь к продавцу. Таким образом, покупатель лишается возможности защиты своих прав и прямого обращения к производителю при возникновении проблем с приобретенным [2, с. 152-153].

Следовательно, на наш взгляд, необходимо сделать обоснованный вывод о том, что в современных условиях в законодательстве Российской Федерации, которым регулируются вопросы поставки, существует существенный пробел, связанный с установлением обязательной письменной формы договора поставки.

Решение этой проблемы приведет к уменьшению спорных вопросов при исполнении договора поставки, а также уменьшению количества вопросов, которые связаны с его исполнением в процессе разрешения споров в судебных органах.

Успешное заключение договора поставки имеет зависимость от определения существенных условий договора. Для этого можно рекомендовать

---

более детально регулировать данные условия в ГК РФ. Помимо этого, принимая во внимание специфику договора поставки, возможно предусмотрение оплаты товара в зависимости от исполнения сторонами своих обязательств.

### СПИСОК ЛИТЕРАТУРЫ:

1. Абашева Е.Р. Характеристика проблемных вопросов договора поставки и пути их решения // Аллея Науки. 2022. №9. С. 1-10.
2. Бакшевич В.Е. Договор поставки: основные проблемы его применения // Академическая публицистика. 2022. № 1-2. С. 146-156.
3. Викторова О.С. Проблемы рассмотрения договоров поставки в гражданском праве РФ // Академическая публицистика. 2023. № 9-1. С. 89-94.
4. Гринштейн А.И. Проблемы определения содержания договора поставки в соответствии с нормами гражданского кодекса Российской Федерации // Эпомен. 2020. № 44. С. 99-103.
5. Машков Е.В., Хамин И.А., Потапова Л.А. Проблемные аспекты, связанные с применением договора поставки на практике // Трибуна ученого. 2021. № 4. С. 184-192.
6. Постановление Пленума ВАС РФ от 22.10.1997 № 18 "О некоторых вопросах, связанных с применением Положений Гражданского кодекса Российской Федерации о договоре поставки" // Вестник Высшего Арбитражного Суда Российской Федерации. 1998. № 3.
7. Постановление Пленума ВАС РФ от 14.03.2014 № 16 "О свободе договора и ее пределах" // Вестник Высшего Арбитражного Суда Российской Федерации. 2014. № 5.
8. Постановление Девятого арбитражного апелляционного суда от 06.05.2020 № 09АП-12417/2020 по делу № А40-275694/2019 // <https://sudact.ru/> (дата обращения: 18.05.2023).

- 
9. Постановление Тринадцатого арбитражного апелляционного суда от 19.04.2021 № 13АП-2766/2021 по делу № А56-60822/2020 // <https://sudact.ru/> (дата обращения: 18.05.2023).
  10. Пряхин А.И. Проблемы правового регулирования договора поставки // Теория права и межгосударственных отношений. 2021. Т. 1. № 2 (14). С. 133-138.
  11. Тоноян Т.М. Договор поставки: основные проблемы применения // Закон. Право. Государство. 2023. № 2 (38). С. 168-170.
  12. Шляпина В.А. Актуальные проблемы договора поставки в системе договоров гражданского права // Вестник науки. 2022. Т. 1. № 1 (46). С. 108-111.

**Rakhmangulova E.G.**

Moscow University of Finance and Law University  
(Moscow, Russia)

**OVERVIEW OF PROBLEMS RELATED TO THE  
SUPPLY CONTRACT IN RUSSIAN CIVIL LAW**

*Abstract: the paper considers the problems associated with the delivery contract in civil law.*

*Keywords: civil law, delivery contract, law.*

УДК 34

**Рейзов М.Э.**

Московский финансово-промышленный университет «Синергия»

(г. Москва, Россия)

## **МЕРЫ АДМИНИСТРАТИВНОГО ПРИНУЖДЕНИЯ: ПОНЯТИЕ, ВИДЫ И ПРОБЛЕМЫ ИХ РЕАЛИЗАЦИИ**

*Аннотация:* в данной работе рассматриваются проблемы понимания мер административного принуждения, а также проблемы их реализации.

*Ключевые слова:* административное право, меры административного принуждения, юриспруденция.

Для того, чтобы дать определение мерам административного принуждения, следует в первую очередь обратиться к мнениям учёных по данному вопросу. Потому что существуют разные подходы к пониманию этого термина, что несомненно можно назвать проблемой для современной юридической науки.

Так, классическим принято считать определение, которое было дано ещё в 70-ые годы во времена СССР. Это же определение можно соотнести с современными подходами к определению мер административного принуждения. Л.Л. Попов дал следующее определение «административное принуждение – это внешнее государственно-правовое психическое или физическое воздействие на сознание и поведение людей в форме ограничений (лишений) личного, организационного или имущественного характера» [1, с. 166].

Иной подход к определению мер административного принуждения можно увидеть в работах Ю.М. Козлова. Особый вид правового принуждения подразумевается Ю.М. Козловым, как использование представителями публично-властных институтов обязательных мер, которые провозглашаются

нормами административного права, для превенции противоправных деяний. Этот подход занимает важное место в обеспечении правопорядка и также имеет профилактическое значение в борьбе с правонарушениями. Основа для понимания этого состоит в том, что органы внутренних дел, властные структуры и другие исполнительные органы регулярно осуществляют надзор за соблюдением соответствующих правил и могут незамедлительно среагировать на их нарушение. То есть здесь явно прослеживается функция превенции совершения правонарушений. [2, с. 211].

Исходя из того, что различные определения отличаются друг от друга по содержанию, я бы хотел определить меры административного принуждения с помощью характерных признаков, свойственных этому определению.

1. Меры административного принуждения, как средство поддержания общественного порядка используется для предотвращения наступлений антисоциальных последствий. К таким последствиям относятся причинение вреда здоровью, ущерб инфраструктуре, подрыв общественного правопорядка. Эти меры применимы тогда, когда есть состав административного правонарушения, соответственно они применяются в случаях нарушения административного кодекса РФ.

2. Также для мер административного принуждения свойственно множество различных структур и органов, которые эти меры реализуют. Также их реализация осуществляется на двух уровнях – государственном и муниципальном.

3. В отличие от мер уголовного принуждения меры административного принуждения распространяются не только на физических лиц (субъектов преступления), но и на юридических лиц, и иных организационно-правовых форм

4. Меры административного принуждения регламентированы кодексом об административных правонарушениях. Также в нём определены порядок, сроки основания для наступления этих мер.

Данные меры могут применяться лишь органами власти, в чьи компетенции входит реализация таких мер. Это делает проще отслеживание применения таких мер. Также применение таких норм, лицами и организациями, которое такими полномочиями не обладают, влечёт для них ответственность [3, с. 37]

Что касается характеристики мер административного принуждения, то для них характерно воздействие на психологическом уровне, так выражается превентивная функция, не дающая совершать правонарушения под страхом применения каких-либо мер. А также воздействие на материальном уровне (штрафы) и физическом (административный арест)

Далее следует определить какие бывают виды мер административного принуждения, в зависимости от их классификации по разным критериям

Самыми частыми являются следующие виды мер административного принуждения:

1. Досмотр граждан и их имущества
2. Надзорные проверки
3. Проверка документов
4. Обязательные для выполнения властные предписания
5. Проверка физических показателей и медицинское освидетельствование

Также эти меры можно разграничить по их сущности и применению. Так можно выделить четыре вида мер административного предупреждения.

1) Меры, которые носят превентивный характер и служат мерой предотвращения наступления общественно-опасных последствий. Примером такого типа мер является прекращение работы инфраструктуры и транспорта при наступлении чрезвычайных ситуаций природного или техногенного характера, таких как наводнения, ураганы и так далее.

2) Далее идут меры по предотвращению преступлений и правонарушений: досмотр субъекта или его транспортного средства, административное задержание, надзор за субъектами, покинувшими места лишения свободы.

3) Также меры, направленные на обязательное исполнение императивных предписаний: обязательное покидание аварийного и ветхого жилья

4) Меры, направленные на восстановление психического и физического здоровья граждан, ведь заболевания могут нанести вред, как окружающим людям, так и общественному спокойствию. Например, обязательное соблюдение карантина в период пандемии [4, с. 228].

Что касается проблем применения мер административного принуждения, то Т.В. Казина считает, что на данный момент отсутствует чёткая система реализации таких мер. Также нет регламентированной профилактической работы по предупреждению наступления противоправных последствий. Недостаточная правовая и организационная база приводит к увеличению общественной опасности [5, с. 79].

Для решения этой проблемы требуется федеральное финансирование и разработка средств улучшения эффективности мер административного принуждения. Для этого требуется совместная работа законодателей, органов, имеющих компетенцию для непосредственной реализации таких мер, а также учёных-практиков.

На данный момент административная превенция базируется на общих основах права и использует основным методом императивные предписания.

Однако административное право нуждается в унификации норм и положения, которые находятся в разрозненных нормативных актах. Следует закрепить в кодексе общий перечень мер административного принуждения. Там же следует указать, какие государственные органы и должностные лица имеют права эти меры применять, какой порядок их применения, какие сроки и порядок обжалований решений по применению этих мер. Это даст толчок к достижению строгости и регламентированности, которая свойственна мерам уголовного принуждения.

Также такой регламентации должны подлежать процессуальные документы, которые составляют должностные лица.

---

**СПИСОК ЛИТЕРАТУРЫ:**

1. Братановский С. Н. Административное право России: учебник. 2-е изд., перераб. и доп. Проспект. 2010. С. 228.
2. Джамирзе Б. Ю. Меры административного принуждения, применяемые к юридическим лицам в связи с нарушениями лицензионных требований: монография. Москва: Норма. 2021. С. 37.
3. Казина Т. В. Предупреждение преступности административно-правовыми средствами // Административное право и процесс. 2015. № 6. С. 79.
4. Козлов Ю. М. Административное право: Учебник. М., Юрист. 1999. С. 211.
5. Мелехин А. В. Административное право Российской Федерации: Курс лекций. 2009. С. 166.

**Reyzov M.E.**

Moscow Financial and Industrial University Synergy

(Moscow, Russia)

**MEASURES OF ADMINISTRATIVE COERCION: CONCEPT, TYPES  
AND PROBLEMS OF THEIR IMPLEMENTATION**

***Abstract:** this work examines the problems of understanding administrative coercive measures, as well as the problems of their implementation.*

***Keywords:** administrative law, administrative coercive measures, jurisprudence.*



УДК 34

**Русу И.И.**

студентка юридического факультета

Московский финансово-промышленный университет «Синергия»

(г. Москва, Россия)

## **СОВЕРШЕНСТВОВАНИЕ ПРОЦЕССУАЛЬНОЙ ДЕЯТЕЛЬНОСТИ СЛЕДОВАТЕЛЯ В УСЛОВИЯХ ЦИФРОВИЗАЦИИ УГОЛОВНОГО ПРОЦЕССА**

***Аннотация:** в статье рассматриваются актуальные вопросы, связанные с использованием цифровых технологий в работе следователя и в уголовном судопроизводстве Российской Федерации. Автором статьи сделан комплексный анализ изменений работы следователя с использованием цифровых технологий. Внедрение цифровых технологий в конечном итоге ускорит процесс расследование преступлений и повысит уровень раскрываемости.*

***Ключевые слова:** следователь, расследование, цифровые технологии, уголовное судопроизводство, искусственный интеллект, видеоконференцсвязь.*

Бурное развитие информационных технологий, постепенно охватывает все сферы жизни общества. Развитие экономики, повышение эффективности принятия управленческих решений, прорывы в научных исследованиях и в медицине, все это стало возможно благодаря современной системе передачи информации в цифровой форме.

Хочу обратить внимание, что в условиях цифровизации, деятельность следователя претерпела существенные изменения. Именно переход к цифровым технологиям привел к появлению инновационных методов и технологий, тем самым повышая эффективность и результативность расследования уголовных дел.

Одним из изменений стало внедрение инновационного порядка работы с материалами дела и доказательствами. Если раньше следователи всегда полагались на традиционные бумажные носители, это очень пыльная работа, занимающая уйму времени, то теперь они могут пользоваться цифровыми записями и онлайн-ресурсами, намного быстрее находить нужную информацию, например адрес подозреваемого.

Перекрестные ссылки, например, тоже очень эффективны в работе следователя, так как они позволяют связать разные страницы или разделы, облегчая навигацию, предоставляя дополнительную информацию.

Что касается работы с массивными данными, следователи теперь могут пользоваться искусственным интеллектом, это позволяет более эффективно обрабатывать и анализировать большой объем данных, то, что не удавалось сделать обычными методами. Например, в ситуации, когда со слов свидетеля или записей с камер видеонаблюдения известны только некоторые символы государственного регистрационного номера автомобиля подозреваемого, то можно сузить круг подозреваемых лиц, если обработать базу действующих государственных номеров с помощью искусственного интеллекта, введя только достоверно известные символы. Все это, в конечном итоге, ускоряет процесс расследования.

Цифровые технологии изменили порядок проведения допросов и бесед. Например, видеоконференцсвязь и записи позволяют проводить удаленные допросы. Это весьма удобно если свидетель или подозреваемый находится в другой локации. Конечно, тут есть и свои минусы, подозреваемый может испугаться и скрыться, а, например, свидетель дает показания под дулом пистолета – мы же не можем увидеть, что творится за кадром. Тем не менее, эти цифровые технологии могут быть записаны и сохранены, как часть материалов дела. [2]

Также изменилась коммуникация, в том плане что следователь в процессе расследования может общаться со своими коллегами, специалистами, экспертами, юристами, и другими лицами, связанными с уголовным делом,

---

через защищённые онлайн-каналы. Тут также есть изъяны, в современном цифровом мире никто не застрахован от преступной деятельности хакеров, которые способны взломать и такие защищенные источники коммуникации. В этой связи, в Уголовном Кодексе Российской Федерации появилась глава 28, под названием «Преступления в сфере компьютерной информации».

Ещё одно новшество в целях раскрытия преступлений привело к созданию справочно-информационной системы, а также для розыска лиц, оружия и предметов, используемых в качестве оружия. Самые наиболее активные информационно-поисковые системы являются (АИПС): АИПС «Картотека», АИПС «Сейф», АИПС «Досье», АИПС «Розыск номерных вещей», АИПС «Розыск оружия» и т.д. Также активно используется автоматизированная дактилоскопическая идентификационная система АДИС «Папилон» и автоматизированная база данных АБД «Регион». [3]

Выше я затронула проблему, связанную с обеспечением безопасности данных от несанкционированного доступа. На сегодняшний день этот вопрос весьма актуален. Расследование преступления в принципе должно проводиться в соответствии с протоколами, так они сохраняют целостность цифровых доказательств, и предотвращают любые нарушения.

Итак, всё началось с цифровизации уголовного судопроизводства, изменив работу следователя. Появились новые инструменты, новые методы, повышающие эффективность при расследовании уголовных дел. В 2021 году была реализована законодательная инициатива, касающаяся модернизации стадии предварительного расследования. Так появилась в Уголовно-процессуальном Кодексе статья 189.1, которая устанавливает специальные правила для проведения допроса, очной ставки и опознания с использованием систем видео-конференц-связи государственных органов, занимающихся предварительным расследованием. [1]

Дополнения положений Уголовно-процессуального кодекса требуют комплексного подхода к переводу процессуальной деятельности в цифровой формат. Основной целью такого перехода конечно же является обеспечение

разумных сроков уголовного судопроизводства. Для начала можно интегрировать цифровые технологии в процессуальные задачи, такие как: отправка уведомлений и копий процессуальных документов, передача копий обвинительных заключений (актов, постановлений) с приложением, предоставление участникам уголовного судопроизводства доступ к материалам дела. [4]

Практика показала, что доставка процессуальных документов и их копий в бумажном виде имеют свои недочеты, например задержка в получении рассылки, возможность утраты и тд. Этим могут злоупотреблять некоторые участники уголовного процесса.

Переход в цифровой формат ускорит и упростит процесс ознакомления участников процесса с материалами дела, при этом они могут ознакомиться в удобное для них время и в удобном месте, без присутствия следователя или дознавателя, также сокращается объем дублирования процессуальных документов на бумажном носителе и риск преднамеренного уничтожения оригиналов материалов дела. [5]

Вывод: итак, к основным новшествам, которые появились в профессиональной работе следователя с приходом цифровизации, я бы отметила следующие:

- переход на электронный документооборот;
- применение перекрестных ссылок в тексте;
- применение искусственного интеллекта для обработки массивов данных;
- внедрение видеоконференцсвязи для коммуникации;
- внедрение справочно-информационных систем.

В заключение могу отметить, что развитие процессуальной деятельности следователя в условиях цифровизации уголовного судопроизводства привело к изменению методов проведения расследований, сокращению сроков расследования, повышению эффективности следственной деятельности.

---

**СПИСОК ЛИТЕРАТУРЫ:**

1. Уголовно-процессуальный кодекс Российской Федерации от 18.12.2001 N 174-ФЗ (ред. от 04.08.2023) (с изм. и доп., вступ. в силу с 12.10.2023)
2. Победкин А.В. Производство следственных действий с использованием систем видео-конференц-связи на досудебном производстве: рамочность процессуальных гарантий // Вестник Уфимского юридического института МВД России. - 2022. - № 3. - С. 77-84.
3. Евгений А.Д., Елена Е.К. Возможности использования цифровых технологии в раскрытии и расследовании преступлений. // Вестник Сибирского юридического института МВД России. - 2022. - № 1(46). - С. 31-36.
4. Гришина Е. П. К вопросу об использовании электронных доказательств в уголовном судопроизводстве // Администратор суда. - 2020. - № 3. - С. 31-34.
5. Иванов Е. Е. Уведомление участников судопроизводства на досудебных стадиях: усилить гарантии // Актуальные проблемы российского права. - 2020. - Т. 15. - № 4 (113). - С. 99-109. - doi 10.17803/1994-1471.2020.113.4.099

**Rusu I.I.**

Moscow Financial and Industrial University "Synergy"

(Moscow, Russia)

**IMPROVEMENT OF PROCEDURAL ACTIVITIES  
OF INVESTIGATOR IN CONDITIONS  
OF DIGITALIZATION OF CRIMINAL PROCESS**

***Abstract:** the article deals with topical issues related to the use of digital technologies in the work of an investigator and in criminal proceedings of the Russian Federation. The author of the article made a comprehensive analysis of changes in the investigator's work using digital technologies. The introduction of digital technologies will eventually speed up the process of investigating crimes and increase the level of detection.*

***Keywords:** investigator, investigation, digital technologies, criminal proceedings, artificial intelligence, videoconferencing.*

УДК 34

**Смирнова В.Н.**

магистрант кафедры промышленного дизайна

Нижегородский государственный архитектурно-строительный университет

(г. Нижний Новгород, Россия)

**Научный руководитель:**

**Прохожев О.А.**

канд. философ. наук., зав. кафедрой пром. дизайна

Нижегородский государственный архитектурно-строительный университет

(г. Нижний Новгород, Россия)

## **ГРАЖДАНСКО-ПРАВОВАЯ ЗАЩИТА СТРИТ-АРТА КАК ВИДА ИЗОБРАЗИТЕЛЬНОГО ИСКУССТВА**

***Аннотация:** в данной статье рассматривается вопрос наличия авторского права в настенной живописи. Проведен краткий анализ нормативно-правовых источников в области граффити и уличного искусства, на основании которого сделаны выводы о исключительных имущественных и неимущественных правах райтера. Актуальность темы обусловлена предвзятым отношением к уличным художникам, недостатком проверенной литературы и непонимание различия между искусством и вандализмом. Методологически работа будет построена на комплексном текстуальном анализе нормативно-правовых актов РФ, на базе которого появилось двухчастное деление основного раздела по типу объекта деятельности: вандализм или искусство, правовые полномочия.*

***Ключевые слова:** авторское право, граффити, настенная живопись, законодательство в уличном искусстве, вандализм.*

Сегодня граффити рассматривается как форма концептуального искусства, стрит-арта, который преобразует городскую среду. В частности, такие рисунки меняют жилые районы с однообразными многоэтажными домами. В то же время далеко не все изображения на стенах можно отнести к искусству.

---

Некоторые из них считают вандализмом, так как они противоречат нормам «урбанистического» этикета.

Статья 214 УК РФ определяет вандализм как «осквернение зданий или иных сооружений, порча имущества на общественном транспорте или в иных общественных местах». Применяются такие меры наказания как штрафы, принудительные работы и лишение свободы за изображения, разжигающие ненависть и вражду.

Для того чтобы избежать ответственности нужно доказать, что своим изображением автор не осквернил, а только улучшил эстетический вид объекта. Для этого собирается специальная искусствоведческая экспертиза, заключение которой и будет являться решающим в деле о признании или непризнании художника вандалом. Процесс затягивается и обычно не приносит положительных результатов, если райтера поймали за руку.

Стоит отметить, что чем качественнее выполнен рисунок, тем лояльнее к нему относятся окружающие.

Если целью художника становятся жилые многоквартирные дома, то ему потребуется устроить собрание жильцов. На данном собрании он как можно более подробно и ярко презентуете свои идеи по преобразению и в случае успеха составляете договор о том, что жильцы данного дома не против размещения рисунка на их собственности.

Если райтер хочет создать картину на муниципальном объекте, то ему нужно пройти через администрацию района или в управление архитектуры и градостроительства. Этот проект будет оценён с точки зрения безопасности (это больше относится к материалам), этики и эстетики. Если вдруг выбор места не будет одобрен, ему будет предложен альтернативный вариант. Судьба несанкционированного арта на муниципальной территории будет решаться на уровне местного самоуправления.

Не многие райтеры обращают внимание на то, что в формулировке 214 статьи УК РФ не прописано использование в художественных целях асфальта. Получается, что отнести рисование на асфальте к вандализму нельзя. Главное –

не затрагивать проезжую часть и следить, что именно изображается у людей, по сути, под ногами. Например, изображение государственных символов уже будет иметь серьёзные последствия. То есть, формально закон допускает такой вид стрит-арта.

Главный критерий того, является ли граффити искусством, отвечает на вопросы - для чего и где создается изображение. Большинство любительских рисунков на стене не подходят под городскую колористику. Несанкционированный и агрессивный посыл используется для выражения визуального протеста и поэтому представляют собой особый тип репрезентации, в котором ведущую роль играет не смысл текста, а форма.

Начать стоит с того, что граффити можно рассматривать как объект авторского права. Согласно статье 1259 Гражданского кодекса Российской Федерации (далее – ГК РФ) произведения живописи, скульптуры, графики, дизайна, графические рассказы, комиксы и другие произведения изобразительного искусства относятся к объектам авторского права. Перечень объектов изобразительного искусства не является исчерпывающим, и хоть прямо граффити или стрит-арт не поименованы в ГК РФ, это не означает невозможность их правовой охраны.

Если граффити является продуктом творческого труда и выражено вовне в доступной для восприятия форме, каковой вполне является нанесение рисунка на стену здания, – оно является объектом авторского права. Соответственно, автору граффити принадлежат авторские права на созданное им изобразительное произведение, в которые входят как личные неимущественные права автора, так и исключительное право использовать произведение любым способом, разрешать или запрещать такое использование другим лицам, а также особые права следования и право доступа. Значит, и право требовать защиты авторских прав в случае их нарушения также принадлежит автору.

Если изучить российскую судебную практику по запросу «графффити», как ни странно, не найдется решений о защите авторских прав уличных художников, зато найдутся дела о взыскании ущерба, который понесли собственники здания



---

вследствие необходимости удаления со стен их творчества [1] или об обязательном удалении граффити [2].

Нанесенное художником в отсутствие согласия собственника здания граффити называют «нелегальным». Нелегальность его в том, что в качестве «материала» художник использует то, что ему не принадлежит, и тем самым вмешивается в абсолютное право собственности лица, которому принадлежит этот «материал» – здание. Владелец здания, на котором нанесено граффити, в свою очередь, вправе делать в отношении своей собственности любые действия, в том числе, по закрашке нанесенного на здание рисунка. При этом стена принадлежащего ему здания в то же время выступает как оригинал изобразительного произведения, в случае закрашки стены, таким образом, будет уничтожен и оригинал произведения.

Понятие оригинала изобразительного произведения упоминается в части IV ГК РФ, однако его толкования не дается. Фактически под оригиналом необходимо понимать созданное самим автором выражение изобразительного произведения на материальном носителе. То есть, стена здания, на которой художник создает граффити и является тем самым оригиналом произведения. При этом такая стена здания в то же время имеет свое собственное функциональное назначение, которое не связано изначально с нанесением на нее рисунка. Соответственно, передача такого оригинала граффити вообще затруднительна, так как, как правило, невозможно функциональное отделение стены от здания. Исключением, однако, является пример с продажей граффити Бэнкси «Девочка с цветком», которое было нанесено на белой кирпичной стене автозаправки в Лос-Анджелесе. После того как владелец автозаправки решил продавать автозаправку, и здание должны были сносить, кусок стены, где было изображено граффити Бэнкси, аккуратно был вырезан и позднее продан на аукционе за 204 тысячи долларов. Другую картину Бэнкси ранее выставляли также на аукционе на Ебай, интересно, что по условиям аукциона лицо, которое приобретет картину, должно было также самостоятельно нести расходы по демонтажу стены, где рисунок расположен. Интересно в указанных выше

примерах, что от такой продажи сам Бэнкси не получил ничего, так как такую продажу на аукционе инициировал сам собственник здания. При этом вряд ли сам Бэнкси разрешал собственнику здания осуществлять продажу его граффити. Например, по российскому законодательству согласно пункту 1 статьи 1291 ГК РФ при отчуждении автором оригинала произведения исключительное право на произведение сохраняется за автором, если договором не предусмотрено иное. В случае с нелегальным граффити говорить о намеренном отчуждении автором оригинала граффити собственнику здания нельзя. Автор самовольно создает произведение на своеобразном материальном носителе, принадлежащем другому лицу, собственник в данном случае не выражает какого-либо своего согласия на приобретение оригинала произведения. И в любом случае по общему правилу такое отчуждение не привело бы к переходу исключительного права на произведение по умолчанию. Собственник здания, получивший такой рисунок граффити, не становится по умолчанию его правообладателем, а соответственно, и не может иметь права распоряжаться граффити без согласия автора. Фактически при продаже граффити другим лицам такой собственник нарушает авторские права художника.

Нет правовых документов о требовании защиты авторских прав на нелегальное граффити. Художник, который создает нелегальное граффити, вторгаясь в пределы права собственности другого лица без его спроса, должен лишаться авторских правомочий на защиту своего произведения: на основании статьи 10 ГК РФ суд должен отказывать в защите такого права, ссылаясь на злоупотребление правом художником, и, соответственно, нелегальное граффити вообще не может охраняться нормами об авторском праве.

С другой стороны, художник, создавший произведение с нарушением права собственности другого лица и так может быть привлечен к административной ответственности [3] и даже к уголовной за вандализм (ст. 214 УК РФ), к нему может обратиться с требованием о возмещении ущерба и сам собственник в рамках гражданско-правового спора. Но даже в данном случае лишать автора возможности защиты своего произведения нельзя. Нелегальное

граффити не может лишаться авторско-правовой защиты просто в силу того, что было создано в отсутствие согласия собственника. Однако в отдельных случаях автору такого граффити при его обращении в суд с требованием о защите авторских прав может быть отказано в защите со ссылкой на злоупотребление с его стороны правом (ст. 10 ГК РФ). Так, например, при предъявлении художником требования к собственнику здания о прекращении использования его произведения и взыскания компенсации за сам факт того, что собственник осуществляет воспроизведение произведения (просто в силу того, что оно находится именно на стене принадлежащего ему здания), суд с учетом обстоятельств дела может признать, что художник злоупотребляет правом и отказать в его защите. Но в то же время, если собственник здания начинает получать выгоду от использования граффити без разрешения художника, требование художника о прекращении нарушения может иметь место, и суд должен в данном случае оценить баланс интересов сторон и принять независимое решение. Ничто в данном случае не должно лишать художника и возможности требовать защиты его права по отношению к третьим лицам, право которых он не нарушил, создавая свое произведение. Например, если кто-то скопировал и воспроизвел граффити в отсутствие его согласия или дополнил граффити чем-то, перекрыл его своим рисунком, нарушив личное неимущественное право автора на неприкосновенность произведения.

Также авторские права нарушаются, когда собственник закрашивает граффити, тем самым уничтожая оригинал изобразительного произведения, нанесенного на стене здания. Если бы вопрос встал о любом другом объекте авторского права, то, скорее, уничтожение оригинала такого произведения не создавало бы нарушения авторских прав как такового, пока существует возможность его восстановить. Например, если речь идет о рукописи литературного произведения, в случае его уничтожения при наличии копии рукописи автор способен создать еще один такой же оригинал произведения. В случае же с изобразительным произведением такое не работает, так как такое произведение является неповторимым, и при любом копировании, воссоздание

изобразительного произведения не получится. Так, при уничтожении оригинала изобразительного произведения происходит конец единственной объективной формы, в которой было выражено изобразительное произведение. Фактически такое произведение больше не существует, так как отсутствует объективная форма его выражения.

Неоднозначен вопрос и с тем, может ли быть заявлено художником требование к собственнику здания о возмещении ущерба вследствие уничтожения последним граффити? Суд фактически имеет основания отказать автору в защите его права со ссылкой на статью 10 ГК РФ, так как он создал свое произведение в нарушение прав собственника, который вправе решать, каким образом изменять внешний вид принадлежащего ему здания. То есть, закрасив стену здания, где было изображено граффити, собственник действовал в рамках своих правомочий, когда художник, наоборот, создавая граффити, нарушал его право.

### **СПИСОК ЛИТЕРАТУРЫ:**

1. Постановление Арбитражного суда Северо-Западного округа от 28. 2018 № Ф 07-1201 / 2018 по делу № А 56-28636 / 2017. Постановление ФАС Западно-Сибирского округа от 28. 2012 по делу № А 45-12392 / 2012.
2. Постановление Арбитражного суда Северо-Западного округа от 27. 2018 № Ф 07-12329 / 2018 по делу № А 56-98120 / 2017. Решение Ленинского районного суда г. Перми от 27. 2011 по делу № 2-2545 / 2011.
3. Закона Санкт-Петербурга от 31. 2010 № 273-70 «Об административных правонарушениях в Санкт-Петербурге»

**Smirnova V.N.**

Nizhny Novgorod State University of Architecture and Civil Engineering  
(Nizhny Novgorod, Russia)

**Scientific advisor:**

**Prokhozhev O.A.**

Nizhny Novgorod State University of Architecture and Civil Engineering  
(Nizhny Novgorod, Russia).

## **CIVIL PROTECTION OF STREET ART AS A TYPE OF VISUAL ART**

***Abstract:** in this article the question of copyright availability in wall painting is considered. A brief analysis of normative-legal sources in the field of graffiti and street art is carried out, on the basis of which conclusions are drawn about the exclusive property and non-property rights of the rater. The relevance of the topic is due to prejudice towards street artists, lack of proven literature and lack of understanding of the difference between art and vandalism. Methodologically the work will be built on the complex textual analysis of legal acts of the Russian Federation, on the basis of which appeared a two-part division of the main section on the type of the object of activity: vandalism or art, legal powers.*

***Keywords:** copyright, graffiti, mural painting, legislation in street art, vandalism.*

УДК 347

**Тарасов Я.С.**

магистрант кафедры гражданского права  
Казанский (Приволжский) федеральный университет  
(г. Казань, Россия)

## **СОВРЕМЕННЫЙ ПОНЯТИЙНО-КАТЕГОРИАЛЬНЫЙ АППАРАТ В СФЕРЕ ЦИФРОВЫХ ПЛАТФОРМ (МАРКЕТПЛЕЙСОВ)**

***Аннотация:** в статье рассмотрен понятийно-категориальный аппарат сферы цифровых платформ (маркетплейсов), содержащийся в законопроекте № 445923-8. Осуществлено сравнение терминологии из ныне действующего законодательства и предложенных законодателем нововведений, проведено отграничение цифровых платформ (маркетплейсов) от иных агрегаторов услуг и интернет-магазинов. Статья направлена на устранение пробела в толковании современных терминов сферы электронной торговли.*

***Ключевые слова:** электронная торговля, агрегаторы услуг, цифровые платформы, маркетплейсы, сеть Интернет, ПВЗ, интернет-магазин.*

Понятийно-категориальный аппарат в сфере цифровых платформ постоянно развивается и совершенствуется. С развитием технологий и изменением потребностей потребителей и продавцов, появляются новые понятия и категории.

Марченков А.А. в своей работе описывает маркетплейс как веб-сайт, на котором систематизируется информация о товарах и/или услугах разных брендов от разных поставщиков, магазинов или людей, представленных на одной и той же платформе [1].

На сегодняшний день маркетплейсы являются наиболее успешным сегментом рынка электронной торговли. По данным аналитической компании Data Insight на 2022 год, объем продаж товаров большинства продавцов на маркетплейсах превосходит объем продаж через их интернет-магазины [2].

На данный момент в отечественном законодательстве отсутствует единое определение термина «маркетплейс» и можно дать лишь его собирательное определение. Маркетплейс – это интернет-площадка для покупки или продажи товаров, которая не является фактическим продавцом и не несет ответственности за качество товара, а лишь предоставляет информацию о продукте третьих лиц – продавцов.

На момент написания статьи в Государственную Думу Российской Федерации внесен законопроект № 445923-8, который предполагает введение новых терминов в сферу электронной торговли. Так, авторы законопроекта под маркетплейсом понимают агрегатор информации о товарах (услугах) (далее - маркетплейс) – программа для электронных вычислительных машин и (или) сайт в информационно-телекоммуникационной сети «Интернет», позволяющие потребителю одновременно ознакомиться с предложением продавца (исполнителя) о заключении договора купли-продажи товара дистанционным способом (договора возмездного оказания услуг дистанционным способом), заключить с продавцом (исполнителем) договор купли-продажи дистанционным способом (договор возмездного оказания услуг дистанционным способом), а также произвести предварительную оплату указанного товара (услуги) путем наличных расчетов либо перевода денежных средств владельцу маркетплейса в рамках применяемых форм безналичных расчетов в соответствии с пунктом 3 статьи 16.1 Закона Российской Федерации от 7 февраля 1992 года № 2300-1 «О защите прав потребителей» и Федеральным законом Российской Федерации от 27 июня 2011 года № 161-ФЗ «О национальной платежной системе»[3].

Помимо определения самого агрегатора информации о товаре, законопроект содержит в себе ряд терминов, которые в совокупности дают более четкое представление о том, как функционирует система маркетплейса. Новым для российского законодательства является определение пункта выдачи заказов маркетплейсов (далее - ПВЗ) – помещение или часть помещения, находящееся у организации независимо от организационно-правовой формы либо индивидуального предпринимателя в собственности, аренде или во владении (на

ином законном основании), в котором такая организация (индивидуальный предприниматель) осуществляет приемку, хранение, выдачу товаров покупателям продавцом на маркетплейсах товаров, получение от покупателей возвратов товаров, реализуемых через маркетплейс с последующим возвратом уплаченной за товар суммы маркетплейсом и оказывает иные услуги (исполняет иные поручения) маркетплейса, продавцов товаров и покупателей[4]. Таким образом, законопроект вводит в оборот новые субъекты гражданского права, что в свою очередь также может породить ряд проблем, которые могут возникнуть в ходе взаимодействия между маркетплейсом, продавцом, ПВЗ и покупателем ввиду значительной цепочки посредников и недостаточного уровня законодательного регулирования.

Помимо этого, в случае принятия данного проекта, законодатель четко разграничит между собой интернет-магазины и агрегаторы информации о товаре. На данный момент модели схожи для покупателя, так как имеют аналогичную процедуру покупки товаров. Основным отличием двух площадок является продавец товара. Если с интернет-магазином все просто - он сам является собственником товара, то в случае с маркетплейсом – агрегатор лишь посредник, предоставляющий покупателю информацию о товаре продавца. На основании указанного различия складывается вывод о том, что маркетплейс не несет ответственности за качество товара, что в свою очередь может создать трудности покупателю в случае, если товар сломался или оказался некачественным.

Аналогичная позиция изложена в постановлении Четвертого КСОЮ от 16 июня 2022 года по делу № 8Г-11930/2022 [5].

На основании вышесказанного необходимо отметить тенденцию законодателя к постепенному регулированию электронной торговли, в том числе в направлении маркетплейсов. На наш взгляд данные нововведения являются позитивными, поскольку как уже было сказано ранее, объем продаж товаров через маркетплейсы превосходит продажи через интернет-магазины и данная сфера нуждается в своевременном регулировании.



---

**СПИСОК ЛИТЕРАТУРЫ:**

1. Марченков А.А. Маркетплейсы как главный тренд электронной коммерции // Молодежный сборник научных статей «Научные стремления». 2019. №26  
URL: <https://cyberleninka.ru/article/n/marketpleysy-kak-glavnyu-trendelektronnoy-kommertsii> (Дата обращения 25.10.2023 г.).
2. Аналитическая компания Data Insight «Маркетинговое исследование Селлеры на российских маркетплейсах 2022» [Электронный ресурс] URL: [https://datainsight.ru/SellersOnMarketplaces\\_2022](https://datainsight.ru/SellersOnMarketplaces_2022) (дата обращения 20.10.2023 г.).
3. Система обеспечения законодательной деятельности «Законопроект № 445923-8» [Электронный ресурс]  
URL: <https://sozd.duma.gov.ru/bill/445923-8> (дата обращения 27.10.2023 г.).
4. Система обеспечения законодательной деятельности «Законопроект № 445923-8» [Электронный ресурс]  
URL: <https://sozd.duma.gov.ru/bill/445923-8> (дата обращения 27.10.2023 г.).
5. Постановление Четвертого КСОЮ от 16.06.2022 г. по делу № 8Г-11930/2022 [Электронный ресурс]  
URL: [http://4kas.sudrf.ru/modules.php?name=sud\\_delo&srv\\_num=1&name\\_op=doc&number=10172352&delo\\_id=2800001&new=2800001&text\\_number=1](http://4kas.sudrf.ru/modules.php?name=sud_delo&srv_num=1&name_op=doc&number=10172352&delo_id=2800001&new=2800001&text_number=1) (Дата обращения 30.10.2023 г.).

**Tarasov Y.S.**

Kazan Federal University

(Kazan, Russia)

**MODERN CONCEPTUAL & CATEGORICAL APPARATUS  
IN FIELD OF DIGITAL PLATFORMS (MARKETPLACES)**

***Abstract:** the paper considers the conceptual and categorical apparatus of the sphere of digital platforms (marketplaces) contained in Bill No. 445923-8. A comparison of terminology from the current legislation and the innovations proposed by the legislator was carried out, the differentiation of digital platforms (marketplaces) was carried out from other aggregators of services and online stores. The paper is aimed at eliminating the gap in the interpretation of modern terms in the field of electronic commerce.*

***Keywords:** e-commerce, aggregators of services, digital platforms, marketplaces, Internet, point of delivery, personal account, online store.*

УДК 347.77

**Угрюмова И.О.**

магистрантка 2 курса, кафедра коммерческого,  
предпринимательского и конкурентного права

Сибирский федеральный университет

(г. Красноярск, Россия)

## **ПАРАЛЛЕЛЬНЫЙ ИМПОРТ В СОВРЕМЕННЫХ ЭКОНОМИЧЕСКИХ УСЛОВИЯХ**

***Аннотация:** в данной статье рассматривается сущность понятия «параллельный импорт» и его связь с понятием «контрафакт» в условиях ограничительных мер российской экономики.*

***Ключевые слова:** параллельный импорт, контрафакт, исключительные права, принципы исчерпания права, ограничительные меры.*

Современное общество невозможно представить без исключительных прав, играющих ключевую роль в защите интеллектуальной собственности и создании уникальной имиджевой структуры правообладателей. В условиях ограничительных мер в российском обществе обозначилась острая потребность в адаптации экономики к внешнему давлению, поиску новых путей решения, а также в усилении конкурентоспособности, в частности, в области охраны исключительных прав на средства индивидуализации.

Предпосылки к изменениям в российском законодательстве появились с первыми экономическими санкциями, введенными против России еще в 2014 году. Результатом стало принятие Конституционным судом Российской Федерации Постановления от 13.02.2018 № 8-П [4] (далее – Постановление суда), разграничившее понятия и меры ответственности в случаях, когда товар является *контрафактом*, а когда ввезен по *параллельному импорту*.

Согласно Постановлению суда:

*контрафакт* — это подделки, которые производятся, ввозятся в страну и продаются под видом оригинальных товаров;

*параллельный импорт* — это импорт продукции независимо от согласия производителя товара или его официального дистрибьютора.

Судебный орган в Постановлении [4] указал на приоритет публичных интересов, исключив параллельный импорт из общего правила об ответственности, и тем самым, обеспечил защиту интересов российских импортеров в условиях внешнего экономического давления - уничтожению подлежат товары либо ненадлежащего качества, либо в целях обеспечения безопасности, защиты жизни и здоровья людей, охраны природы и культурных ценностей. Однако нормы гражданского права не были признаны требующими пересмотра их правоприменительной практики.

В 2022 году в качестве ответной меры на беспрецедентные по своему масштабу санкции международного сообщества с началом специальной военной операции Правительство Российской Федерации утвердило Постановление от 29.03.2022 года № 506 [6] (далее – Постановление Правительства), тем самым легализовав *параллельный импорт* в качестве нового правового инструмента. «Параллельный импорт» представляет собой ввоз на территорию России, без согласия правообладателя, оригинального иностранного товара, введенного в гражданский оборот за рубежом. Таким образом, после того как товар был выпущен на рынок правообладателем или с его официального согласия, правообладатель теряет возможность контролировать перемещение своего товара, в связи с «исчерпанием» своего исключительного права.

Существует несколько принципов исчерпания исключительных прав правообладателей:

- *региональный* – правообладатель утрачивает свое исключительное право на распространение товара в тот момент, когда товар был выпущен на рынок в пределах какого-либо региона;

- *национальный* – правообладатель утрачивает свое исключительное право на распространение товара в тот момент, когда товар был выпущен на рынок в пределах страны;

- *международный* – правообладатель утрачивает свое исключительное право на распространение товара после первой продажи на любом рынке вне зависимости от какой-либо местности или страны.

Статьей 1487 Гражданского кодекса Российской Федерации [9] устанавливается национальный принцип исчерпания права на товарный знак, указанная норма не отменена и действительна, исходя из чего прослеживаются явные разногласия с вышеназванным Постановлением Правительства, а также, принятым немногим позже, Приказом Министерства промышленности и торговли Российской Федерации от 19.04.2022 года № 1532 (прим. утратил силу с 04.11.2023 г.) [7], утвердившим широкий перечень товарных знаков, на которые не распространяется действие положений, закрепленных п. 6 ст. 1359 и ст. 1487 ГК РФ. Неприменимость данных положений указывает на отсутствие нарушения в случае законного ввода товаров в оборот как самим правообладателем, так и путем получения разрешения на его ввод в оборот, следовательно, указывает и на отсутствие нарушения исключительного права в случае введении товаров в оборот третьими лицами без согласия правообладателя. Отсюда вновь усматривается близость понятия «параллельный импорт» понятию «контрафактный товар».

Негласное применение международного принципа исчерпания права на объекты интеллектуальной собственности, несмотря на закрепленный на законодательном уровне национальный принцип исчерпания права, указывает на то, что на территории нашей страны действие параллельного импорта не имеет под собой твердой правовой базы, и кроме того, в законодательстве прослеживается явная рассогласованность, требующая корректировки.

---

**СПИСОК ЛИТЕРАТУРЫ:**

1. Бабанов А. Б., Бохан П. А., Шетов А. А. Перспективы использования параллельного импорта в Российской Федерации // Государственное и муниципальное управление. Ученые записки. 2023. № 1. С. 54–60. // Южно-Российский институт управления – филиал РАНХиГС [электронный ресурс]. URL: <http://upravlenie.uriu.ranepa.ru/wp-content/uploads/2023/03/54-60.pdf> (дата обращения: 01.10.2023).
2. Григорьева О.Г. Легализация параллельного импорта как юридическое средство обеспечения национальных интересов России в условиях санкционных ограничений. // Вестник СГЮА. 2023. №1 (150). // КиберЛенинка : научная электронная библиотека [электронный ресурс]. URL: <https://cyberleninka.ru/article/n/legalizatsiya-parallelnogo-importa-kak-yuridicheskoe-sredstvo-obespecheniya-natsionalnyh-interesov-rossii-v-usloviyah-sanktsionnyh> (дата обращения: 10.10.2023).
3. Клунко Н.С., Егорова Л.В. Промышленная трансформация России на фоне специальной военной операции: санкции и параллельный импорт. // Интерактивная наука. 2023. №3 (79). // КиберЛенинка : научная электронная библиотека [электронный ресурс]. URL: <https://cyberleninka.ru/article/n/promyshlennaya-transformatsiya-rossii-na-fone-spetsialnoy-voennoy-operatsii-sanktsii-i-parallelnyy-import> (дата обращения: 07.10.2023).
4. Постановление Конституционного суда Российской Федерации от 13.02.2018 № 8-П по делу «о проверке конституционности положений пункта 4 статьи 1252, статьи 1487 и пунктов 1, 2 и 4 статьи 1515 Гражданского кодекса Российской Федерации в связи с жалобой общества с ограниченной ответственностью «ПАГ». // КонсультантПлюс : справочная правовая система. URL: [http://www.consultant.ru/document/cons\\_doc\\_LAW\\_290909/](http://www.consultant.ru/document/cons_doc_LAW_290909/) (дата обращения: 28.09.2023).

5. Постановление Пленума Верховного Суда Российской Федерации от 23 апреля 2019 года № 10 г. Москва от «О применении части четвертой Гражданского кодекса Российской Федерации». // Российская газета: официальный сайт. URL: <https://rg.ru/documents/2019/05/06/postanovlenie-dok.html> (дата обращения 28.09.2023).
6. Постановление Правительства Российской Федерации от 29 марта 2022 года № 506 «О товарах (группах товаров), в отношении которых не могут применяться отдельные положения Гражданского кодекса Российской Федерации о защите исключительных прав на результаты интеллектуальной деятельности, выраженные в таких товарах, и средства индивидуализации, которыми такие товары маркированы». // КонсультантПлюс : справочная правовая система. URL: [http://www.consultant.ru/document/cons\\_doc\\_LAW\\_413173/](http://www.consultant.ru/document/cons_doc_LAW_413173/) (дата обращения: 25.09.2023).
7. Приказ Министерства промышленности и торговли Российской Федерации от 19.04.2022 года № 1532 «Об утверждении перечня товаров (групп товаров), в отношении которых не применяются положения подпункта б статьи 1359 и статьи 1487 Гражданского кодекса Российской Федерации при условии введения указанных товаров (групп товаров) в оборот за пределами территории Российской Федерации правообладателями (патентообладателями), а также с их согласия» : утратил силу с 04.11.2023 года. // КонсультантПлюс : справочная правовая система. URL: [https://www.consultant.ru/document/cons\\_doc\\_LAW\\_416496/](https://www.consultant.ru/document/cons_doc_LAW_416496/) (дата обращения: 02.10.2023).
8. Приказ Министерства промышленности и торговли Российской Федерации от 21.07.2023 года № 2701 «Об утверждении перечня товаров (групп товаров), в отношении которых не применяются положения статей 1252, 1254, , пункта 5 статьи 1286.1, статей 1301, 1311, 1406.1, подпункта 1 статьи 1446, статей 1472, 1515 и 1537 Гражданского кодекса Российской Федерации при условии введения указанных товаров (групп товаров) в оборот за пределами территории Российской Федерации правообладателями (патентообладателями), а также с их

---

согласия. // КонсультантПлюс : справочная правовая система. URL: [https://www.consultant.ru/document/cons\\_doc\\_LAW\\_454/](https://www.consultant.ru/document/cons_doc_LAW_454/) (дата обращения: 02.10.2023).

9. Российская Федерация. Законы. Гражданский кодекс Российской Федерации. Часть 4. // КонсультантПлюс : справочная правовая система. URL: [http://www.consultant.ru/document/cons\\_doc\\_LAW\\_64629/](http://www.consultant.ru/document/cons_doc_LAW_64629/) (дата обращения: 25.09.2023).

**Ugryumova I.O.**

Siberian Federal University

(Krasnoyarsk, Russia)

## **PARALLEL IMPORTS IN MODERN ECONOMIC CONDITIONS**

***Abstract:** this article examines the essence of the concept of “parallel imports” and its connection with the concept of “counterfeit” in the context of restrictive measures in the Russian economy.*

***Keywords:** parallel imports, counterfeit, exclusive right, principle of exhaustion of rights, sanctions.*



УДК 34

**Хилинский А.Н.**

заместитель начальника УБК

УМВД России по Оренбургской области

(г. Оренбург, Россия)

## **ПРАВОПРИМЕНИТЕЛЬНЫЕ АКТЫ В ДЕЯТЕЛЬНОСТИ ТЕРРИТОРИАЛЬНЫХ ОРГАНОВ МВД РОССИИ**

*Аннотация:* в статье рассмотрено понятие правоприменительного акта, необходимость их наличия, проблемные вопросы организации деятельности территориальных органов МВД России в области правоприменения, предложены варианты решений проблемных вопросов в данной области.

*Ключевые слова:* правоприменительная деятельность, правоприменительный акт, акт-документ, акт-действие, правотворческие ошибки.

Любое общество существует в рамках определённых общепринятых норм и правил, которые называются традициями. На основании традиций разрабатываются и применяются законы, обеспечивающие существование и развитие общества, поддержание надлежащих принципов и порядка в поведении субъектов общественных отношений. Наличие и выполнение чётких рамок поведения, установленных нормами права, приводит к установлению законности в обществе, в отсутствие рамок, регламентированных правом, наступит хаос, что всегда приводит к отрицательным последствиям, получает выгоду и выживает самый приспособленный, в независимости от нужд общества. С целью соблюдения законности, для обеспечения правовых норм, установленных нормативными правовыми актами различных субъектов законотворческой деятельности, в органах исполнительной власти используются правоприменительные акты.

Процесс выполнения задач, поставленных перед органами исполнительной власти, должен строго соответствовать требованиям законодательной базы и выражается в издании правоприменительного акта. Законодательством понятие «правоприменительный акт» не определен, вследствие чего анализ юридической литературы позволил прийти к выводу, что последний подразумевает под собой акт-документ и акт-действие:

- акт-документ представляет собой решение уполномоченного органа, должностного лица по конкретному юридическому факту, оформленный надлежащим образом в письменной форме, так как она позволяет установить его содержание и проверить обоснованность издания и легитимность (приказы, постановления, протоколы, указания, предупреждения, представления, разрешения, предписания, решения). Например, фиксация обстоятельств расследования дела, применение мер административного принуждения, расстановка и подбор кадров;

- акт-действие представляет собой решение, влекущее юридические последствия, невыполнение которого влечет уголовную, административную, дисциплинарную, материальную, ответственность (распоряжение, указание, предъявление требований). Например, требования сотрудников полиции к гражданам прекратить нарушения порядка, указание дежурного, отдаваемое сотрудникам патрульно-постовой службы по радиосвязи и т.д.

Правоприменительный акт – это документ, содержащий решение индивидуального характера, имеющее властно-обязательный характер, влекущее правовые последствия, т.е. устанавливающее, изменяющее или прекращающее юридические обязанности и субъективные права.

Правоприменительная деятельность органов внутренних дел заключается в подведении конкретной ситуации под норму права и принятии правоприменительного акта.

В процессе внутриведомственной деятельности руководители территориального органа МВД России подписывают приказы и готовят указания, обращенные к подчиненным сотрудникам.

В результате приема на работу, организации трудовой деятельности, принятии мер по укреплению дисциплины и законности, увольнении сотрудников деятельность органов внутренних дел связана с изданием актов применения норм трудового права (приказ о зачислении на работу, поощрении, взыскании и др.). И если проблемам по вопросам применения норм административного права посвящено большое количество научных работ и исследований, то актам, включающим в себя управленческие решения по принятию на службу и увольнению, уделено мало внимания.

Одной из актуальных проблем правотворческих актов территориальных органов - это содержание в тексте законодательной, нормативной правовой базы, утратившей силу. Обилие коллизий и пробелов в законодательстве и наличие правотворческих ошибок в текстах приказов о назначении и увольнении препятствует упорядочению существующему порядку реализации деятельности прохождения службы сотрудниками полиции. Приказы в отдельных случаях противоречат отдельным нормам закона или ссылаются на утратившую силу нормативные правовые акты.

С целью устранения правотворческих ошибок при составлении правоприменительного акта в области трудового права осуществляется мониторинг службами правового обеспечения, но тем не менее количество поводов к подаче иска на обжалование решений не снижается (13 исков за 2021 год, 16 исков за 2022 год по Оренбургской области).

Примером проблемного вопроса в правоприменительной деятельности является внесение изменений в 2023 году в существующий приказ МВД России от 01.02.2018 № 50 «Об утверждении порядка организации прохождения службы в органах внутренних дел Российской Федерации», которые значительно заменили тактику организации деятельности кадровой службы, а именно: увольнение сотрудников, зачисленных в распоряжение управлений, отделов, отделений МВД России по федеральным территориям и замещавших должности начальников указанных территориальных органов и их заместителей производится Министром внутренних дел Российской Федерации, что

---

противоречит нормам Федерального закона от 30 ноября 2011 года № 342-ФЗ (ред. от 14.04.2023) «О службе в органах внутренних дел Российской Федерации и внесении изменений в отдельные законодательные акты Российской Федерации», где п. 19 ст. 36 гласит, что зачисление сотрудника органов внутренних дел в распоряжение федерального органа исполнительной власти в сфере внутренних дел, его территориального органа или подразделения оформляется приказом руководителя федерального органа исполнительной власти в сфере внутренних дел или уполномоченного руководителя. Согласно положениям данного приказа, следует внести изменения либо в сам приказ, либо в Федеральный закон.

Также в качестве примера проблемного правоприменения приведём норму приказа МВД России от 14.06.2018 № 370 «Об утверждении Инструкции по организации деятельности военно-врачебных комиссий в системе Министерства внутренних дел Российской Федерации», которой утверждена категория сотрудников, подлежащие освидетельствованию. В территориальных органах системы МВД России сохраняется практика направления на прохождение военно-врачебной комиссии при переводе на равнозначную должность без наличия оснований со ссылкой на пункт 107 приказа МВД РФ от 14.07.2010 № 523 «Об утверждении инструкции о порядке проведения военно-врачебной экспертизы и медицинского освидетельствования в органах внутренних дел Российской Федерации и внутренних войсках Министерства внутренних дел Российской Федерации», согласно которому направление сотрудников на освидетельствование военно-врачебной комиссии производится начальником (руководителем) органа внутренних дел, имеющим право назначения на должность и увольнение. В данном случае необходима единая правоприменительная практика.

---

## СПИСОК ЛИТЕРАТУРЫ:

1. Федеральный закон от 30 ноября 2011 года № 342-ФЗ «О службе в органах внутренних дел Российской Федерации и внесении изменений в отдельные законодательные акты Российской Федерации» (ред. от 14.04.2023).
2. Приказ МВД России от 01.02.2018 № 50 «Об утверждении порядка организации прохождения службы в органах внутренних дел Российской Федерации», которые значительно изменили тактику организации деятельности кадрового подразделения в обеспечении порядка прохождения службы в органах внутренних дел» (ред. от 30.01.2023).
3. Приказ МВД России от 14.06.2018 № 370 «Об утверждении Инструкции по организации деятельности военно-врачебных комиссий в системе Министерства внутренних дел Российской Федерации» (ред. от 23.12.2022).
4. Приказ МВД РФ от 14 июля 2010 года № 523 «Об утверждении инструкции о порядке проведения военно-врачебной экспертизы и медицинского освидетельствования в органах внутренних дел Российской Федерации и внутренних войсках Министерства внутренних дел Российской Федерации» (ред. от 26.08.2013).

**Khilinsky A.N.**

Ministry of Internal Affairs of Russia for Orenburg region  
(Orenburg region, Orenburg)

### LAW ENFORCEMENT ACTS IN ACTIVITIES OF TERRITORIAL BODIES OF MINISTRY OF INTERNAL AFFAIRS OF RUSSIA

***Abstract:** the article discusses the concept of a law enforcement act, the need for their availability, problematic issues of organizing the activities of territorial bodies of the Ministry of Internal Affairs of Russia in the field of law enforcement, and offers solutions to problematic issues in this area.*

***Keywords:** law enforcement activity, law enforcement act, act-document, act-action, law-making errors.*

---

УДК 342.7

**Черноталов Р.А.**

член экспертного совета по реализации молодежной политики при  
Министерстве науки, высшего образования  
и молодежной политики Кузбасса  
(г. Белово, Россия)

**Наруджимова М.В.**

начальник управления образования  
Администрация Беловского городского округа  
(г. Белово, Россия)

## **ПРАВА ЧЕЛОВЕКА В СОВРЕМЕННОМ МИРЕ – 2023**

*Аннотация:* в работе были рассмотрены состояния прав человека, в сегодняшнем мире. Рассмотрены такие аспекты, как права женщин и детей, права мигрантов и беженцев, а также проблемы, связанные с цифровой безопасностью и правами в интернете.

*Ключевые слова:* права, общество, современный мир, человек.

В наше время, когда мир стал еще более сложным и разнообразным, вопросы прав человека остаются одними из самых актуальных. Сохранение и защита этих прав являются основополагающими принципами устойчивого развития общества. В свете глобальных вызовов и изменений, которые происходят в современном мире, особое внимание должно быть уделено обеспечению полного спектра прав для всех людей.

С каждым годом все больше стран признают неотъемлемость прав человека как фундаментального принципа. Отсутствие дискриминации по полу, возрасту, расе или вероисповеданию становится нормой для процветания

---

обществ. Однако существует ряд проблем и вызовов, с которыми мы сталкиваемся в нашем пути к достижению полной защиты прав человека.

В данной статье мы рассмотрим состояние прав человека в сегодняшнем мире и предоставим анализ тенденций на ближайший период - 2023 год. Будут рассмотрены такие аспекты, как права женщин и детей, права мигрантов и беженцев, а также проблемы, связанные с цифровой безопасностью и правами в интернете. Мы также обсудим роль государств и международных организаций в защите прав человека и возможные пути улучшения текущего состояния.

Осознание необходимости уважения прав человека является главным условием для построения справедливого, равного общества. Наш непоколебимый приоритет - сохранение достоинства каждого человека независимо от его положения или социального статуса. В этой статье мы подробно разберемся в актуальных проблемах нарушений прав человека и предложим решения для строительства лучшего будущего.

### **Введение: Значение и актуальность прав человека в современном мире**

Значение и актуальность прав человека в современном мире Права человека являются одним из основных принципов справедливости и равенства в обществе. Они определяют основные свободы, которые должны быть гарантированы каждому индивидууму без каких-либо дискриминаций. В современном мире, где технологии развиваются со стремительной скоростью, вопрос о правах человека становится все более актуальным.

С 2023 года мы сталкиваемся со сложными вызовами, которые имеют непосредственное отношение к правам человека. Технологическое развитие приводит к появлению новых этических и юридических вопросов, таких как использование и защита персональных данных, роль искусственного интеллекта в принятии решений, а также цифровая безопасность.

Один из ключевых аспектов прав человека - это защита личной жизни и конфиденциальности. Современные технологии позволяют собирать огромные объемы данных о каждом человеке. Это вызывает вопросы о том, как эти

---

данные используются и кому они доступны. Важно разработать законодательство и механизмы контроля, которые обеспечат защиту персональных данных каждого индивидуума.

Еще одним аспектом актуальности прав человека является роль искусственного интеллекта (ИИ) в принятии решений. С использованием ИИ возникает потенциал для автоматической дискриминации на основе расы, пола или других характеристик. Чтобы предотвратить это, необходимо разрабатывать и применять алгоритмы ИИ с учетом принципов справедливости и недискриминации.

Цифровая безопасность - еще одна область, где права человека становятся все более актуальными. В связи со всепроникающей цифровизацией общества становится крайне важным защитить информацию от кибератак и злоупотребления. Правительства должны гарантировать безопасность онлайн-коммуникаций и предоставлять средства защиты для всех граждан.

В заключение, права человека имеют фундаментальное значение в современном мире и становятся все более актуальными в контексте развития технологий. Защита личной жизни, предотвращение дискриминации на основе ИИ и обеспечение цифровой безопасности - все это является необходимыми условиями для сохранения свобод и равенства каждого индивидуума. Правительства и общество должны работать вместе, чтобы обеспечить выполнение этих правил и принципов.

### **История прав человека: От Декларации прав человека до современных международных норм**

История прав человека: От Декларации прав человека до современных международных норм. С 1948 года, когда была принята Всеобщая декларация прав человека ООН, идея универсальности и неделимости прав каждого индивида стала основой международного сообщества. Это был значимый шаг в развитии понимания и защиты прав человека.

С течением времени организация ООН разработала ряд конвенций и документов, направленных на расширение круга гарантированных прав. В 1976



---

году были приняты Международный пакт о гражданских и политических правах и Международный пакт о экономических, социальных и культурных правах. Эти две конвенции вместе составляют Международный пакт о всеобъемлющих правах человека.

Важным этапом в развитии международной системы защиты прав человека стало создание Специализированного комитета по предотвращению пыток (САТ) в 1984 году и Международного уголовного суда в 2002 году. Оба этих органа имеют целью пресекать нарушения прав человека, особенно в отношении лиц, подвергаемых пыткам и другим жестоким формам обращения.

Кроме того, множество региональных систем защиты прав человека также были созданы по всему миру. Например, Европейская конвенция о защите прав человека и основных свобод (1950 год) является одной из самых старых и значимых систем защиты прав человека.

Сегодня мы наблюдаем развитие новых вызовов для международной системы прав человека. С развитием интернет-технологий возникают новые угрозы приватности и свободе слова. Также глобальные проблемы, такие как изменение климата или пандемия COVID-19, требуют учета социальных и экономических аспектов прав человека.

В этой связи ООН продолжает работать над разработкой новых документов и стандартов для защиты прав в сфере цифровизации и экологической устойчивости. Например, в 2019 году была принята Декларация о цифровых правах человека ООН, а также проведена Глобальная конференция по климату и правам человека.

Современные международные нормы прав человека продолжают эволюционировать, чтобы отражать изменяющиеся реалии современного мира. И хотя еще есть множество вызовов и проблем в области защиты прав человека, усиление сотрудничества и разработка новых стандартов позволяют надеяться на дальнейший прогресс в обеспечении всесторонней защиты прав каждого индивида.

## **Проблемы и вызовы: Нарушения прав человека и их последствия в современном обществе**

В современном мире, несмотря на все достижения в области прав человека, продолжают происходить систематические нарушения этих прав. Нарушение прав человека может иметь различные формы и последствия для отдельных лиц и всего общества.

Одной из основных проблем является недостаточное соблюдение свободы выражения. Во многих странах журналистам и активистам по-прежнему грозят аресты, пытки и даже убийства за критику власти или раскрытие коррупции. Это создает атмосферу страха и самоцензуры, ограничивая информационную свободу и возможность граждан быть информированными о происходящем в мире.

Еще одной серьезной проблемой является нарушение прав женщин. Дискриминация на основании пола все еще распространена: женщины получают меньше оплаты за ту же работу, они испытывают преследования на рабочем месте из-за беременности или материнства, а также подвергаются физическому и психологическому насилию. Это препятствует равноправному участию женщин в обществе и экономике, а также создает неравенство между полами.

Также следует отметить, что права мигрантов и беженцев не всегда соблюдаются должным образом. Многие страны ограничивают доступ к территории для людей, ищущих защиты от конфликтов или нарушений прав человека. В результате мигранты часто сталкиваются с незаконными задержаниями, лишением свободы или депортацией без возможности получения убежища.

Нарушения прав человека имеют серьезные последствия для общества в целом. Они подрывают доверие граждан к государству и институтам власти, что может привести к социальной нестабильности и конфликтам. Недостаток свободы выражения препятствует развитию свободных и независимых СМИ и

---

ограничивает доступ граждан к информации, необходимой для принятия осознанных решений.

Чтобы решить эти проблемы, необходимо усиление международного сотрудничества и обеспечение строгого соблюдения международного права. Государства должны активно бороться с нарушителями прав человека и преследовать их в соответствии с законом. Необходимо также проводить образовательные программы, направленные на повышение осведомленности о правах человека, чтобы граждане могли защитить свои права и бороться против нарушений.

В целом, недостаточное соблюдение прав человека является серьезной проблемой в современном обществе. Его последствия отрицательно влияют как на индивидуумы, так и на всю социальную структуру

### **Роль государства и международных организаций: Защита и содействие правам человека**

В современном мире права человека стали одним из ключевых вопросов на глобальной арене. Защита и содействие этим правам является обязанностью как национальных государств, так и международных организаций.

Государства играют важную роль в защите прав человека, поскольку они должны создавать законодательную базу для гарантирования этих прав своим гражданам. Устанавливая конституции или осуществляя реформы законодательства, государства должны учитывать все аспекты прав человека: от политических и экономических до социальных и культурных.

Вместе с тем, нередко возникают случаи нарушения прав человека со стороны самого государства. В таких ситуациях международные организации имеют возможность выступить в качестве защитников этих прав. Один из примеров – Международный Суд ООН, который может служить инстанцией для разбирательств и рассмотрения жалоб по нарушению прав человека.

Международные организации, такие как ООН, ЕС и Совет Европы, играют важную роль в защите прав человека на глобальном уровне. Они разрабатывают нормативные акты и конвенции, направленные на защиту всех

---

аспектов прав человека. Более того, эти организации осуществляют мониторинг соблюдения прав человека в различных странах и обращаются к государствам с рекомендациями по улучшению положения.

Кроме того, международные организации проводят информационно-просветительскую работу в целях повышения осведомленности людей о своих правах. Различные программы и проекты помогают распространять знание о правах человека и способствуют формированию позитивного отношения к ним.

Также необходимо отметить значимость региональных организаций в защите прав человека. Например, Комиссия по правам человека Африканского союза выполняет функции мониторинга соблюдения прав человека в странах Африки и преследует случаи их нарушений.

В заключение, защита и содействие правам человека в современном мире является ответственностью как государств, так и международных организаций. Государства должны создавать условия для защиты этих прав в рамках своего законодательства, а международные организации – осуществлять контроль за их соблюдением на глобальном уровне. Только так можно обеспечить всеобщую защиту прав человека в современном мире.

### **Перспективы развития: Ожидаемые изменения и улучшения в области прав человека до 2023 года**

Перспективы развития: Ожидаемые изменения и улучшения в области прав человека до 2023 года Современный мир постоянно меняется, и с ним должны меняться и права человека. В ближайшие несколько лет ожидаются значительные изменения и улучшения в области защиты прав всех людей.

Правительства всего мира активно работают над созданием более эффективных систем защиты прав человека. Будут разработаны новые законы, которые предотвратят дискриминацию на основе расы, пола, религии или сексуальной ориентации. Кроме того, будет больше контроля над нарушениями прав человека со стороны государственных органов.

Важная составляющая улучшения прав человека - доступ к информации. В связи с технологическим прогрессом все больше людей получают возможность

свободного доступа к интернету. Это позволит каждому получать информацию о своих правах и быть осведомленным об актуальных событиях в этой области.

Большое значение имеют также международные отношения. Ожидается, что страны будут сотрудничать на более глубоком уровне в области защиты прав человека. Международные организации, такие как ООН и ЕС, будут работать над укреплением своих механизмов контроля и реагирования на нарушения прав человека.

Особое внимание будет уделено проблемам гендерного равенства. До 2023 года ожидаются значительные изменения в понимании и признании прав женщин. Будет продолжаться борьба за полное равноправие мужчин и женщин во всех сферах жизни: политике, экономике, социальной сфере.

Важным фактором является также осведомленность людей о своих правах. Предполагается разработка программ образования, которые помогут детям и юношеству лучше понять значение прав человека. Это поможет создать новое поколение активных заступников за права каждого индивидуума.

Ключевой темой до 2023 года будет также борьба с кризисами и конфликтами по всему миру. Ожидается улучшение механизмов быстрой реакции и предотвращения нарушений прав человека в условиях конфликта.

В заключение, ожидается, что до 2023 года права человека продолжат развиваться и улучшаться как в отдельных странах, так и на международном уровне. Значительные изменения будут связаны с созданием эффективных систем защиты прав и доступом к информации о них. Будет акцентировано внимание на проблеме гендерного равенства и осведомленности людей о своих правах. Важным фактором будет сотрудничество стран и образовательные программы для формирования нового поколения защитников прав человека.

### **СПИСОК ЛИТЕРАТУРЫ:**

1. Право : учебник и практикум для вузов / А. А. Вологдин [и др.] ; под общей редакцией А. А. Вологодина. — 4-е изд., перераб. и доп. — Москва :

---

Издательство Юрайт, 2023. — 413 с. — (Высшее образование). — ISBN 978-5-534-15299-9. — Текст : электронный // Образовательная платформа Юрайт [сайт]. — URL: <https://urait.ru/bcode/511389>

2. Право Европейского союза в 2 ч. Часть 1 : учебник и практикум для вузов / А. Х. Абашидзе [и др.] ; под редакцией А. Х. Абашидзе, А. О. Иншаковой. — 3-е изд., перераб. и доп. — Москва : Издательство Юрайт, 2023. — 327 с. — (Высшее образование). — ISBN 978-5-534-14613-4. — Текст : электронный // Образовательная платформа Юрайт [сайт]. — URL: <https://urait.ru/bcode/516255>

3. Международное гуманитарное право: война, память, справедливость (юридические и исторические аспекты): учебное пособие для вузов / Л. А. Лазутин [и др.] ; под редакцией Л. А. Лазутина, М. А. Лихачева. — Москва : Издательство Юрайт, 2023. — 312 с. — (Высшее образование). — ISBN 978-5-534-12710-2. — Текст : электронный // Образовательная платформа Юрайт [сайт]. — URL: <https://urait.ru/bcode/518581>

4. Гетьман-Павлова, И. В. Международное право : учебник для вузов / И. В. Гетьман-Павлова, Е. В. Постникова. — 3-е изд., перераб. и доп. — Москва : Издательство Юрайт, 2023. — 560 с. — (Высшее образование). — ISBN 978-5-534-06679-1. — Текст : электронный // Образовательная платформа Юрайт [сайт]. — URL: <https://urait.ru/bcode/510656>

5. Региональные системы защиты прав человека : учебник для вузов / А. Х. Абашидзе [и др.] ; под редакцией А. Х. Абашидзе. — 2-е изд., перераб. и доп. — Москва : Издательство Юрайт, 2023. — 378 с. — (Высшее образование). — ISBN 978-5-9916-9435-3. — Текст : электронный // Образовательная платформа Юрайт [сайт]. — URL: <https://urait.ru/bcode/512773>

6. Африканская система защиты прав человека и народов : учебное пособие для вузов / А. Х. Абашидзе [и др.] ; под редакцией А. Х. Абашидзе. — Москва : Издательство Юрайт, 2023. — 118 с. — (Высшее образование). — ISBN 978-5-534-08080-3. — Текст : электронный // Образовательная платформа Юрайт [сайт]. — URL: <https://urait.ru/bcode/513935>

**Chernotalov R.A.**

Ministry of Science, Higher Education and Youth Policy of Kuzbass  
(Belovo, Russia)

**Narujimova M.V.**

Administration of the Belovsky city district  
(Belovo, Russia)

## **HUMAN RIGHTS IN THE MODERN WORLD – 2023**

***Abstract:** the paper examined the state of human rights in today's world. Such aspects as the rights of women and children, the rights of migrants and refugees, as well as problems related to digital security and rights on the Internet are considered*

***Keywords:** rights, society, modern world, man.*

УДК 347.61/.64

**Ярошенко В.В.**

магистрант,

Сибирский юридический университет

(г. Омск, Россия)

**РЕАЛИЗАЦИЯ ПРИНЦИПОВ  
СЕМЕЙНОГО ПРАВА ОРГАНАМИ  
ПРАВОСУДИЯ РОССИЙСКОЙ ФЕДЕРАЦИИ**

*Аннотация:* в настоящей статье проводится анализ актуальных проблем реализации принципов семейного права в судебной практике. Устанавливается вывод о правовой роли Конституционного Суда РФ и Верховного Суда РФ в закреплении юридической силы принципов семейного законодательства.

*Ключевые слова:* принцип, равенство, супруги, правовая система, семья, судебная система, защита принципов семейного права.

Помимо законодательства, реализующие фундаментальное развитие института семьи и детства в Российской Федерации, роль укрепления закона в области семейного права играет Конституционный Суд Российской Федерации и Верховный Суд Российской Федерации.

Если изучать правовую природу позиции Конституционного Суда РФ, то можно сделать вывод о том:

Конституционный Суд РФ выполняет задачу по конкретизации содержания института семьи и детства в определенных конституционных нормах;

Конституционный Суд РФ раскрывает конституционно-правовой смысл норм текущего законодательства и, следовательно, занимается также толкованием конституционных основ данных институтов в соответствующих нормах права.



---

Правовые позиции Конституционного Суда РФ имеют императивный характер требований, которые направлены на полноценную реализацию конституционных основ в нормах текущего законодательства, а также поддержанию и развитию его, руководствуясь принципом гуманизма в отношении институтов семьи и детства.

Суд также отметил то, что обязанность родителей по защите своих детей от внешних угроз помимо того, что является конституционной обязанностью, так и сама по себе является отражением общепризнанной моделью социального поведения. Также определяется характер правоотношений между родителями и детьми с целью рассмотрения законодателем конкретных мер юридической и социальной защиты жилищных прав несовершеннолетних, устанавливается система гарантий этих прав, руководствуясь принципами добросовестности участников семейных отношений друг другу. Помимо всего прочего, определяется с учетом принципа высокого доверия детей к родителям, нежели к другим законным представителям несовершеннолетних, - их правомочия и соответственно, субсидиарный характер опеки и попечительства со стороны государственных органов, имеющих правомочия по урегулированию вопросов, когда попечение со стороны родителей не осуществляется.

Значительное влияние на развития конституционного принципа защиты семьи в свое время оказало Постановление Пленума Верховного Суда Российской Федерации от 26 октября 2017 г. № 56 «О применении законодательства при рассмотрении дел связанных со взысканием алиментов»[1].

Пленум оказал содействие по разъяснению правовых вопросов о статусе ребенка, рожденный не в период брака[2]. 49 статья Семейного кодекса Российской Федерации предусматривает право установления отцовства в судебном порядке, в частности, при рождении ребенка у родителей, не состоящих в браке, вопрос о происхождении ребенка решается судом по заявлению:

Одного из родителей;

Опекуна (попечителя) ребенка;

Совершеннолетний;

Лицо, на иждивении которого находится ребенок;

Было также отмечено то, что законом не установлен срок исковой давности по вопросам установления отцовства, поэтому отцовство может быть установлено в любое время после рождения ребенка. При этом необходимо учитывать, что в силу положений семейного законодательства, установление отцовства в отношении лица, достигшего возраста восемнадцати лет, допускается только с его согласия (если признан недееспособным, то с согласия его опекуна или органа опеки и попечительства).

Помимо урегулирования вопросов установления отцовства, Верховный Суд РФ разьяснял и решал споры, связанные с воспитанием детей, пределов осуществления родительских прав и обязанности родителей перед детьми. Постановление Пленума Верховного Суда РФ от 27 мая 1998 г. № 10 «О применении судами законодательства при разрешении споров, связанных с воспитанием детей» установил категории дел, которые относятся к спорам, связанным с воспитанием детей [3].

Разьяняя пределы осуществления родительских прав, был сделан вывод о том, что уклонение родителей от выполнения своих обязанностей по воспитанию детей может выражаться в отсутствии уровня воспитания, нравственного и физического развития. На сегодняшний день злоупотребление родительскими правами может быть основанием создания препятствий в обучении детей, склонении их к воровству, проституции, алкоголизму и др. Жестокое обращение с детьми может проявляться не только в применении какого-либо насилия, но и с применением недопустимого способа воспитания (в грубом, унижающем человеческое достоинство обращении с детьми, оскорблении или эксплуатации детей). В данном случае необходимо принимать соответствующие меры жесткого воздействия, в том числе ограничивать или вовсе лишать родительских прав с целью сохранения безопасности ребенка в первую очередь.

---

## СПИСОК ЛИТЕРАТУРЫ:

1. Постановление Пленума Верховного Суда Российской Федерации от 26 октября 2017 г. № 56 «О применении законодательства при рассмотрении дел связанных со взысканием алиментов».
2. Постановление Пленума Верховного Суда РФ от 27 мая 1998 г. № 10 «О применении судами законодательства при разрешении споров, связанных с воспитанием детей»
3. Семейный кодекс Российской Федерации от 29.12.1995 № 223-ФЗ (ред. от 31.07.2023)
4. Федеральный закон "Об основах охраны здоровья граждан в Российской Федерации" от 21.11.2011 N 323-ФЗ // СПС «КонсультантПлюс»

**Yaroshenko V.V.**

Siberian Law University

(Omsk, Russia)

## IMPLEMENTATION OF FAMILY LAW PRINCIPLES

## JUSTICE BODIES OF THE RUSSIAN FEDERATION

***Abstract:** this article analyzes current problems of implementing the principles of family law in judicial practice. A conclusion is established about the legal role of the Constitutional Court of the Russian Federation and the Supreme Court of the Russian Federation in consolidating the legal force of the principles of family law.*

***Keywords:** principle, equality, spouses, legal system, family, judicial system, protection of family law principles.*

УДК 347.61/.64

**Ярошенко В.В.**

магистрант,

Сибирский юридический университет

(г. Омск, Россия)

**СУДЕБНЫЙ ПОРЯДОК ЗАЩИТЫ  
ПРИНЦИПОВ СЕМЕЙНОГО ПРАВА  
РОССИЙСКОЙ ФЕДЕРАЦИИ**

*Аннотация:* в настоящей статье проводится анализ актуальных проблем реализации судебного порядка защиты принципов семейного права РФ. Устанавливаются пути решения проблемы и перечень мер по укреплению института брака.

*Ключевые слова:* принцип, судебная защита, супруги, правовая система, семья, государство, поддержка, брак, права человека.

В статье 8 Семейного кодекса РФ предопределяется порядок защиты семейных прав посредством суда по правилам гражданского судопроизводства, а также государственными органами, в том числе органами опеки и попечительства. Данные положения характеризует судебный порядок как общий и основной в механизме защиты семейных прав.

Исследования показывают, что судебные дела, связанные с семейно-правовыми спорами занимают существенное место в общем объеме дел, рассматриваемых судами.

При должном изучении судебного порядка защиты семейных прав, должны учитываться процессуальные понятия как подведомственность и подсудность. В классическом понимании гражданского процесса о правилах определения подведомственности ряд категорий семейно-правовых споров относит к исключительной компетенции суда. Под исключительностью понимается запрет разрешения вопроса иными органами ввиду отсутствия

---

соответствующих полномочий в перечне своих прямых прав и обязанностей. Институт подсудности определяет правила распределения конкретных семейных споров между мировыми судьями и судами общей юрисдикции с учетом предмета и характера спора (родовая подсудность) и территориальных пределов компетентного суда (территориальная подсудность)[1].

Если анализировать сегодняшнюю судебную практику по вопросам качества разрешения семейно-правовых и причин подачи жалоб в ту или иную инстанцию, то можно выявить ряд процессуальных ошибок, так и неверное применения норм материального права:

Ошибочное установление подсудности. Например, не учет привил альтернативной подсудности при подаче лицом заявления об изменении размера алиментов, которое фактически является повторным, следовательно, недопустимо отказывать в принятии искового заявления по мотиву неподсудности дела данному суду или необходимости обращения в суд только по месту жительства ответчика;

Ошибочное определение размера алиментов. Например, эмансипация несовершеннолетнего не является прямым основанием для удовлетворения заявления об уменьшении или вовсе освобождения от уплаты алиментов, поскольку эмансипация несовершеннолетнего может быть связана с самим заявителем, т.к. его действия или бездействия могли привести к тяжелому материальному положению семьи и прямой необходимостью несовершеннолетнего лица эмансипироваться.

Ошибочное определение времени, с которого производится взыскание алиментов. Например, алименты во вновь установленном размере взыскиваются не с момента подачи заявления о взыскании, а со вступления решения суда в законную силу.

Изучение судебного порядка защитных прав позволяет сформулировать основные выводы и предложения по совершенствованию законодательства и правоприменительной практики:

Судебный порядок защиты споров, возникающих в семейно-правовых отношениях, является основным и общим в силу прямых указаний закона, а также объективных показателей социально-экономического развития. Особенности защиты заключается в следующем:

Используется для разрешения семейно-правового спора;

Используется для узаконивания определенных юридических фактов и правовых состояний, порождающих, изменяющих или прекращающих семейные права и обязанности.

Перечень категорий дел, возникающих из семейно-правовых отношений, прямо не закреплен законодателем, но может быть сформирован благодаря правильному толкованию норм семейного и гражданского процессуального права, а также судебной практики судов, но может быть сформирован с целью разграничения компетенции суд по вопросу регулирования семейно-правовых конфликтов[2].

На эффективность судебной защиты также влияют такие процессуальные институты как подведомственность и подсудность на верную использование которых воздействует спорность или бесспорность конкретного субъективного семейного права;

Выявленные пробелы судебной практики позволили предложить следующие пути их решения:

при рассмотрении споров, возникающих при разделе долговых обязательств супругов судам необходимо понимать, чтобы данные обязательства в период брака для интересов всей семьи, что подтверждает обоснованной солидарной ответственности супруг за долговое обязательство, указанное в судебном решении;

медиативное процедура разрешения вопроса о расторжении брака супругами эффективна с позиции способа защиты права на сохранение семьи. Может быть нормативно обеспечено указанием в п. 3 ст. 8 Семейного кодекса РФ разрешения применения процедуры медиации для защиты прав и законных интересов участников семейных правоотношений[3].

---

**СПИСОК ЛИТЕРАТУРЫ:**

1. Кликушин А.А. Основная задача Верховного суда Российской Федерации – сформировать правильную и единообразную практику применения законодательства. [Электронный ресурс] / Сайт журнала «Судья». – Режим доступа: <http://www.zhurnalsudya.ru/archive/2017/6.2017/?article=2627>
2. Кодекс административного судопроизводства Российской Федерации от 08.03.2015г. № 21- ФЗ Ершов В.В. Тенденции развития права и неправа // Российское правосудие. 2011. № 7. с. 13
3. Гражданский процесс. Учебник / В.В. Аргунов, Е.А. Борисова, Н.С. Бочарова и др.; под ред. М.К. Треушникова. – 5-е изд., перераб. и доп. – М.: Статут, 2014. – 960 с. [Электронный ресурс]: Программа информационной поддержки Российской науки и образования. – Консультант Плюс: Высшая школа. – Учебное пособие. – Выпуск 24 к осеннему семестру 2015 года.

**Yaroshenko V.V.**

Siberian Law University

(Omsk, Russia)

**JUDICIAL PROCEDURE FOR THE PROTECTION OF PRINCIPLES  
FAMILY LAW OF THE RUSSIAN FEDERATION**

***Abstract:** this article analyzes the actual problems of the implementation of the judicial procedure for the protection of the principles of family law of the Russian Federation. The ways of solving the problem and a list of measures to strengthen the institution of marriage are being established.*

***Keywords:** principle, judicial protection, spouses, legal system, family, state, support, marriage, human rights.*

**УДК 37.015.31**

**Абуов М.Ж.**

студент

Astana IT Univeristy  
(г. Астана, Казахстан)

**Кыдырханов Ж.Ж.**

студент

Astana IT Univeristy  
(г. Астана, Казахстан)

**Сейтбаев Р.А.**

студент

Astana IT Univeristy  
(г. Астана, Казахстан)

## **ВОСПИТАНИЕ УМА: ПСИХОЛОГИЧЕСКИ ЭФФЕКТИВНЫЕ СТРАТЕГИИ ДОСТИЖЕНИЯ УСПЕХА В ОБРАЗОВАНИИ**

*Аннотация:* эта статья описывает психологические стратегии, способствующие достижению успеха в образовательной сфере. Основное внимание уделяется развитию когнитивных и эмоциональных аспектов обучения, а также применению инновационных методов в образовательном процессе.

*Ключевые слова:* психологические стратегии в образовании, критическое мышление, эмоциональный интеллект, множественный интеллект, ростовой менталитет, проектное обучение, мотивация учащихся.

Образование в XXI веке переживает период значительных трансформаций, где основной акцент смещается на развитие умственных способностей и критического мышления учащихся. Эффективность обучения во



---

многим зависит от применения психологических стратегий, направленных на всестороннее развитие личности.

Одной из ключевых задач современного образования является развитие не только знаний, но и умения мыслить критически, а также формирование глубокого понимания учебного материала. В этом контексте психологические стратегии играют важную роль, опираясь на различные теоретические основы.

### **Множественный интеллект Говарда Гарднера**

Теория множественного интеллекта, предложенная Говардом Гарднером, является фундаментальным принципом, лежащим в основе современных образовательных подходов. Гарднер определяет интеллект как способность решать проблемы или создавать продукты, ценные в одной или нескольких культурных средах. Он идентифицирует несколько типов интеллекта, таких как лингвистический, логико-математический, пространственный, музыкальный, телесно-кинестетический, межличностный, внутриличностный и природный. Эта теория подчеркивает, что различные студенты обладают разными наборами сильных сторон и предпочтений в обучении, что требует индивидуализированного подхода в образовании.

### **Кейс-стади и примеры**

Чтобы лучше понять, как теоретические основы психологических стратегий применяются на практике, важно рассмотреть конкретные примеры и кейс-стади из реального образовательного процесса.

В последние годы во многих школах США активно интегрируется обучение эмоциональному интеллекту. Программы, такие как Social and Emotional Learning (SEL), направлены на развитие самосознания, саморегуляции, социальных навыков, эмпатии и ответственности. Это подход воплощает идеи социокультурного подхода Выготского, подчеркивая важность социального взаимодействия и эмоционального развития в образовательном процессе.

### **Преимущества и проблемы**

Использование психологических стратегий, основанных на множественном интеллекте и ростовом менталитете, способствует развитию

---

критического мышления и решения проблем. Это ведет к более глубокому пониманию учебного материала и способствует формированию навыков, необходимых в современном мире.

### **Развитие Эмоционального Интеллекта и Социальных Навыков**

Обучение, основанное на социальном взаимодействии и эмоциональном развитии, как в программе SEL, способствует развитию важных социальных навыков и эмоционального интеллекта. Это не только улучшает межличностные отношения в классе, но и готовит учащихся к успешной социальной адаптации в будущем.

Одной из главных проблем при внедрении новых образовательных стратегий является необходимость глубокой адаптации учебных программ. Это требует времени, ресурсов и, зачастую, изменения в образовательной политике на уровне школ или даже государства.

### **Сравнительный анализ**

Сравнение Традиционных и Инновационных Образовательных Подходов:

Традиционные методы обучения часто фокусируются на передаче знаний от учителя к ученику и оценке через стандартизированные тесты. Эти методы обычно подчеркивают важность запоминания фактов и формул, но могут не уделять достаточно внимания развитию критического мышления, решения проблем и творческих навыков.

С другой стороны, инновационные подходы, такие как проектное обучение и методы, основанные на ростовом менталитете, стремятся создать более интерактивную и студентоцентрированную образовательную среду. Они способствуют развитию навыков критического мышления, самостоятельного обучения и творчества, что особенно важно в быстро меняющемся мире.

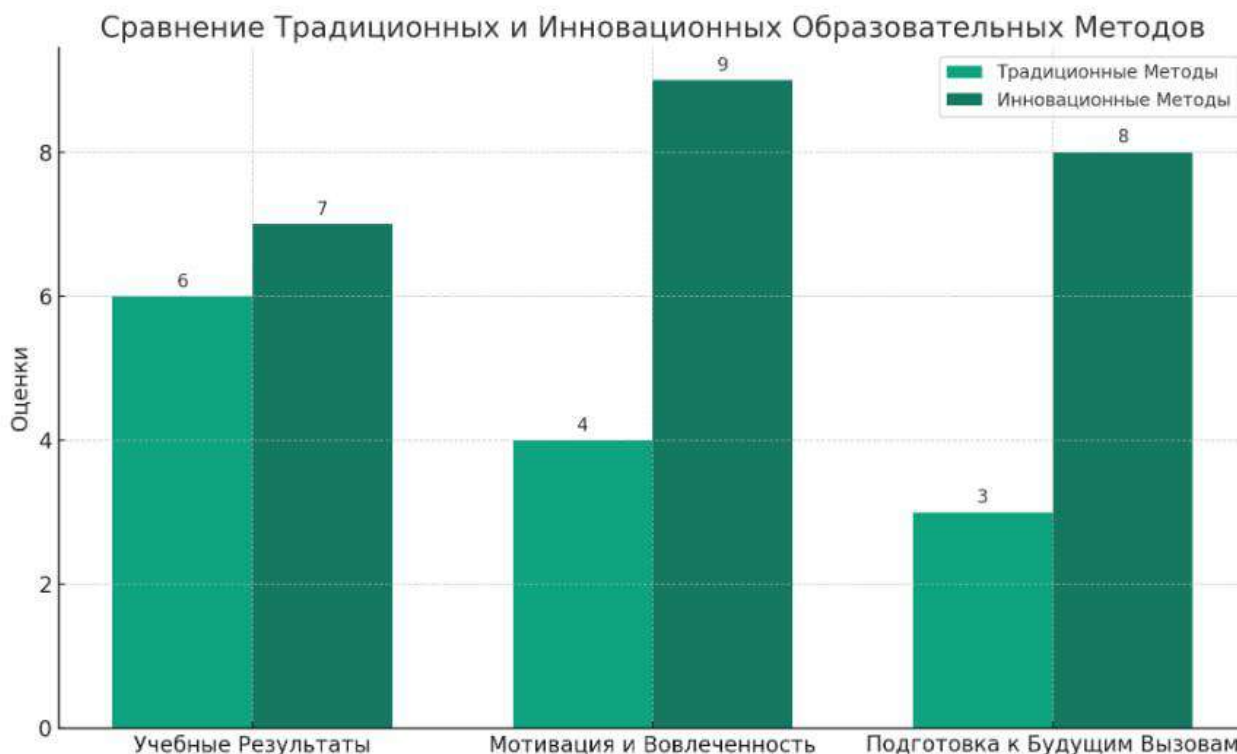

### СПИСОК ЛИТЕРАТУРЫ:

1. Иванова С.В. Инновационные методы в современном образовании // Педагогика. 2020. № 3. С. 45-49.
2. Смирнова О.Е., Петрова И.И. Роль эмоционального интеллекта в обучении // Образование и наука. 2019. № 5. С. 89-93.
3. Кузнецова М.Ю. Применение концепции множественного интеллекта Говарда Гарднера в школьном образовании // Вестник образования. 2018. № 7. С. 112-116.
4. Павлова Н.Г., Ларионова А.В. Сравнительный анализ традиционных и инновационных образовательных методов // Журнал современного образования. 2021. № 2. С. 34-38.

**Abuov M.Z.**

Astana IT University  
(Astana, Kazakhstan)

**Kydyrkhanov Z.Z.**

Astana IT University  
(Astana, Kazakhstan)

**Seiytbaev R.A.**

Astana IT University  
(Astana, Kazakhstan)

## **NURTURING MINDS: PSYCHOLOGICALLY EFFECTIVE STRATEGIES FOR EDUCATIONAL SUCCESS**

***Abstract:** this article describes psychological strategies that contribute to achieving success in the educational field. The main focus is on developing cognitive and emotional aspects of learning, as well as applying innovative methods in the educational process.*

***Keywords:** psychological strategies in education, critical thinking, emotional intelligence, multiple intelligences, growth mindset, project-based learning, student motivation.*

УДК 37

**Андреева А.Г.**

воспитатель

Детский сад комбинированного вида №1 Медвежий Стан

подразделение д. Лаврики

(Ленинградская область, Россия)

## **ЭКОЛОГИЧЕСКОЕ ВОСПИТАНИЕ ДЕТЕЙ РАЗНОВОЗРАСТНОЙ ГРУППЫ В ДЕТСКОМ САДУ**

***Аннотация:** экологическое воспитание – это единство экологического сознания и поведения, гармоничного с природой. На формирование экологического сознания оказывают влияние экологические знания и убеждения. Сегодня взаимодействие человека и природы превратилось в одну из актуальных тревожных проблем, поэтому важнейшей задачей общества является формирование экологической культуры подрастающего поколения.*

***Ключевые слова:** экологическое воспитание, окружающая среда.*

Экологическое воспитание - одно из фундаментальных общечеловеческих ценностей, суть которого состоит в урегулировании научными, нравственными, художественными средствами системы экологических отношений, в превращении негативных проявлений, ведущих к экологическому кризису, в позитивную деятельность.

В Федеральном законе «Об охране окружающей среды» (с изменениями на 13 июля 2015 года) в статье 74 «Экологическое просвещение» п. 1 сказано: в целях формирования экологической культуры в обществе, воспитания бережного отношения к природе, рационального использования природных ресурсов осуществляется экологическое просвещение посредством распространения экологических знаний об экологической безопасности,

---

информации о состоянии окружающей среды и об использовании природных ресурсов.

С принятием законов Российской Федерации «Об охране окружающей природной среды» и «Об образовании» созданы предпосылки правовой базы для формирования системы экологического образования населения.

«Указ президента Российской Федерации по охране окружающей среды и обеспечению устойчивого развития» (с учетом Декларации Конференции Организации Объединённых Наций по окружающей среде и развитию, подписанной Россией), соответствующие постановления Правительства возводят экологическое образование в разряд первостепенных государственных проблем. Указанные документы подразумевают создание в регионах страны системы непрерывного экологического образования, первым звеном которого является дошкольное.

Дошкольный возраст – самоценный этап в развитии экологического воспитания личности. В этом возрасте ребёнок начинает выделять себя из окружающей среды, развивается эмоционально-ценностное отношение к окружающему, формируются основы нравственно-экологических позиций личности. Экологическое образование уже стало неотъемлемой частью дошкольной педагогики. Необходимо вовремя научить детей любить уголок родной земли и всю природу как один большой дом. Без этого ребёнок никогда не станет Человеком. А людям, по мнению В.И. Вернадского, обязательно необходимо научиться жить, мыслить и действовать не только в аспекте отдельной личности, семьи или рода, государств и их союзов, а и в планетарном масштабе.

В одном из пяти направлений развития и образования детей в Стандарте дошкольного образования – «Познавательном развитии» – предполагается «формирование первичных представлений о себе, других людях, объектах окружающего мира, о свойствах и отношениях объектов окружающего мира». В направлении «Социально – коммуникативное развитие», в части, которая называется «Безопасное поведение в природе» прописаны следующие задачи:

– формировать основы экологической культуры и безопасного поведения в природе;

– формировать понятия о том, что в природе все взаимосвязано, что человек не должен нарушать эту взаимосвязь, чтобы не навредить животному и растительному миру;

– знакомить с явлениями неживой природы (гроза, гром, молния, радуга), с правилами поведения при грозе и т. д.

Таким образом, экологическое воспитание личности согласно ФГОС ДО предполагает формирование экологической культуры с дошкольного возраста.

Можно сделать следующие выводы: воспитание экологической культуры дошкольников будет наиболее эффективным и плодотворным, если дети найдут поддержку в семье в интересующих их вопросах. А педагогу необходимо постараться довести до родителей необходимость осознанного и правильного отношения к природе, к окружающей среде.

### **СПИСОК ЛИТЕРАТУРЫ:**

1. Александрова, О.В. Окружающий мир / О.В Александрова. – М.: Эксмо, 2010. – 64 с.
2. Бобылева Л. Интерес к природе как средство экологического воспитания дошкольников //Дошкольное воспитание/ – 2005. — №7. – с. 10-15
3. Воронкевич, О.А. «Добро пожаловать в экологию!»/ О.А. Воронкевич СПб, «Детство– Пресс» 2006.

**Andreeva A.G.**

Kindergarten of combined type No. 61 Bear Camp  
(Leningrad region, Russia)

**ECOLOGICAL EDUCATION OF CHILDREN OF DIFFERENT  
AGE GROUPS IN KINDERGARTEN**

***Abstract:** ecological education is the unity of ecological consciousness and behavior in harmony with nature. Ecological knowledge and beliefs influence the formation of ecological consciousness. Today, the interaction of man and nature has turned into one of the urgent disturbing problems, therefore, the most important task of society is the formation of the ecological culture of the younger generation.*

***Keywords:** ecological education, environment.*



УДК 376.2

**Баранова К.Д.**

Московская международная академия

(г. Москва, Россия)

**ОПЫТ ИНКЛЮЗИВНОГО ОБРАЗОВАНИЯ  
СТУДЕНТОВ С ОВЗ ПРИ ОБУЧЕНИИ  
ИНОСТРАННОМУ ЯЗЫКУ В ВУЗЕ**

***Аннотация:** статья посвящена актуальным вопросам организации инклюзивного образования студентов с ограниченными возможностями здоровья при обучении иностранному языку в высших учебных заведениях. Рассмотрен опыт преподавания иностранного языка различным категориям студентов с ОВЗ. Проанализированы основные принципы и подходы к созданию инклюзивной языковой среды в вузе, включая применение специальных педагогических методик и средств обучения, разработку индивидуальных учебных планов, формирование мотивирующей образовательной среды.*

***Ключевые слова:** инклюзивное образование, иностранный язык, студенты с ограниченными возможностями здоровья, специальные методы обучения, индивидуальный подход, инклюзивная образовательная среда.*

Актуальность темы инклюзивного образования студентов с ограниченными возможностями здоровья (ОВЗ) при обучении иностранному языку в вузе обусловлена ростом числа лиц с ОВЗ, поступающих в высшие учебные заведения для получения профессионального образования наравне со здоровыми сверстниками, что требует адаптации образовательного процесса в вузах к потребностям таких студентов. Кроме того, владение иностранным языком становится важным навыком для специалистов в различных сферах в условиях глобализации. Однако традиционные методы преподавания иностранного языка часто недостаточно эффективны для студентов с ОВЗ.

Сегодня существует необходимость разработки специальных педагогических технологий и методик преподавания иностранного языка студентам с различными ограничениями здоровья (с нарушениями зрения, слуха, опорно-двигательного аппарата и др.) в условиях инклюзивного образования. Отмечаем наличие потребности в научном обосновании принципов построения инклюзивной языковой среды в вузе, позволяющей студентам с ОВЗ успешно овладевать иностранным языком наряду с остальными обучающимися. Таким образом, комплексный анализ особенностей инклюзивного языкового образования студентов с ОВЗ представляется весьма актуальным. Решение этой многоплановой проблемы имеет важное практическое значение для развития системы высшего профессионального образования.

Эта проблематика нашла отражение в трудах ряда отечественных авторов, которые рассматривали различные аспекты инклюзивного образования студентов с ОВЗ при обучении иностранному языку в вузе: Е.Н. Бондаренко [1] исследовала социально-педагогическую диагностику как основу сопровождения студентов с инвалидностью и ОВЗ; Е.Н. Гурьянова касалась вопроса о преподавании иностранного языка студентам с ОВЗ [2]; В.И. Литовченко [4] рассматривал реализацию технологий инклюзивного образования на занятиях по иностранному языку в вузе; А.О. Манохин [5] исследовал реализацию технологий инклюзивного образования при обучении иностранным языкам; А.Г. Михайлова, Т.А. Кокодей, С.П. Строкина и Р.В. Кира [3] рассматривали изучение иностранного языка в контексте инклюзивного образования.; М.Ю. Романович и Н.В. Щербакова [8] рассматривали обучение иностранному языку лиц с ограниченными возможностями здоровья по зрению в условиях лингвистического вуза; О.В. Смолоник и И.В. Симачевская [9] анализировали обучение иностранному языку в условиях инклюзивного образования.

В основу инклюзивного образования положена идеология, которая исключает любую дискриминацию детей и обеспечивает равное отношение ко

всем людям, и создает особые условия для детей, имеющих особые образовательные потребности. Так, В. И. Литовченко отмечает важность удовлетворения различных потребностей и стилей обучения студентов – в его работе используются разнообразные педагогические методы, которые, при правильном применении, изменяют подход к обучению. Это позволяет перейти от реактивного подхода, ориентированного в основном на учителя, к активному подходу, ориентированному на студента [4, с. 121].

Преподаватели внедряют активные методы обучения и разнообразные подходы, что способствует вовлеченности и самостоятельности студентов в учебном процессе. Открытость и поддержка педагогов влияют на то, насколько студенты будут открытыми и мотивированными в процессе обучения [10;12;13]. *Инклюзивное обучение расширяет эти передовые практики, предоставляя преподавателям следующие возможности:*

1. Разрабатывать курс, начиная с обратной конструкции, где определяются цели обучения.

2. Представлять информацию разными способами, используя разнообразные форматы, такие как устный, визуальный, письменный, видео, аудио, графические материалы и другие.

3. Готовить материалы с различными видами деятельности, чтобы привлечь интерес студентов, такие как мини-лекции, тематические исследования, сценарии, вопросы, дебаты и др.

4. Поддерживать студентов в процессе обучения, используя современные технологии, включая системы управления курсом, доступность для ответов на вопросы через электронную почту и другие средства, а также предоставление поддерживающих стратегий обучения, таких как учебные пособия, наставничество и помощь в написании работ [11].

Для обеспечения успешного обучения студентов иностранному языку, преподаватели могут применять разнообразные методы инклюзивного обучения. В середине и в конце семестра, они могут проводить анонимные опросы среди студентов, чтобы узнать, как их индивидуальное обучение

---

связано с работой преподавателя и что можно улучшить с точки зрения активного, увлекательного и включающего обучения. [4, с. 122].

Существует несколько *подходов и стратегий, которые помогают преодолеть трудности, с которыми сталкиваются студенты с ОВЗ* при изучении иностранного языка в различных аспектах и видов речевой деятельности. Важно учитывать индивидуальные особенности каждого обучающегося, в том числе их тип восприятия (визуальное, кинестетическое, звуковое, дискретное), для разработки оптимальных учебных планов и подходов:

1. Первоначальная диагностика языковых способностей и учёт индивидуальных особенностей помогают определить цели, задачи, сроки и основные направления в обучении языку для каждого студента.

2. Применение индивидуального подхода в учебном процессе требует готовности преподавателя представить материал разными способами. Например, для студентов с ограниченными возможностями здоровья можно предоставить электронный вариант информации в виде текстовых файлов, презентаций или аудиозаписей.

3. Чёткая инструкция и поэтапный алгоритм выполнения заданий на адаптированных рабочих листах помогают студентам соблюдать шаблон и успешно выполнять задачи.

4. В учебном процессе следует использовать современные образовательные технологии, информационно-коммуникационные средства, игровые элементы, иллюстративный и аудиоматериалы, а также наглядные пособия, таблицы и жесты, чтобы сделать обучение более интересным и эффективным.

5. Создание благоприятного психологического климата в учебной среде помогает преодолевать психологические и коммуникативные барьеры, способствуя успешному обучению студентов [5, с. 204].

---

Объединение этих стратегий и подходов обеспечивает более эффективное и адаптированное обучение иностранному языку для студентов с особыми образовательными потребностями, содействуя их успехам и развитию.

О. В. Смолоник высказывает мнение о необходимости адаптации учебного процесса преподавателями иностранного языка в зависимости от психологических, физических и возрастных особенностей студентов [9, с. 343-346]. Главное требование к педагогу заключается в готовности к тому, что студенты с ограниченными возможностями здоровья (ОВЗ) могут быть недостаточно социализированы из-за ограниченного общения со сверстниками и другими факторами, связанными с их состоянием здоровья. Это особенно актуально, учитывая, что многие из них проходили обучение в домашних условиях в школе.

Из этого следует, что главной задачей преподавателя становится внедрение в студентов принципов инклюзивного образования, демонстрируя, что ценность личности не зависит от способностей или статуса. Этот принцип важно применять ко всей группе студентов, включая как обычных, так и тех, кто нуждается в инклюзивном обучении. Реализация этой задачи способствует единству и солидарности в коллективе, позволяя студентам развиваться как личности, совершенствуя такие качества, как эмпатия, сострадание, терпимость и готовность помогать друг другу, а также принимать и понимать себя и других с их индивидуальными физическими и психологическими особенностями.

Следовательно, инклюзивное образование эффективно не только для студентов с ограниченными возможностями здоровья, но также для всех остальных студентов, не имеющих медицинских ограничений. Для успешного овладения как учебной программой в целом, так и иностранным языком в частности, студенты нуждаются в постоянной мотивации. Особенно актуально обеспечение мотивации для лиц с ОВЗ, у которых изучение иностранного языка может быть сложным из-за их физического состояния. Поддержание мотивации требует регулярных усилий, включая индивидуальный подход, учитывающий конкретные физические ограничения студентов.

---

М. Ю. Романович и Н. В. Щербакова подчеркнули, что основной целью инклюзивного обучения является обеспечение студентов с ограниченными возможностями здоровья (ОВЗ) полным участием в обществе и профессиональной жизни [8, с. 161]. Это включает предоставление им равных прав и реальных возможностей для участия в разнообразных сферах, не только в академической среде, но и в профессиональной и социальной жизни, взаимодействуя с другими людьми [6].

Таким образом, интегрированное образование представляет собой результат длительной педагогической работы, направленной на адаптацию человека с ограниченными возможностями здоровья к реальной жизни. Это включает в себя сложные задачи, такие как придание «особенному» студенту конкурентоспособности на профессиональном рынке в условиях жесткой конкуренции, поскольку настоящий рынок труда и профессиональных услуг не предоставляет никаких освобождений. Важно не только помочь студентам с ОВЗ поверить в себя, но и развить у них

Для организации практики устной речи на иностранном языке преподаватель может вовлекать студентов в участие в вузовских или факультетских иноязычных конкурсах. Также полезным методом является организация совместного просмотра фильмов на иностранном языке с последующим обсуждением ключевых моментов через диалоги и монологические высказывания. Эта стратегия подразумевает использование коммуникативных методов обучения иностранному языку, включая также компьютерные технологии (ИКТ), чтобы отвечать современным вызовам [7, с. 181].

Компьютерные технологии давно занимают важное место в образовании и являются неотъемлемой частью обучения студентов с ограниченными возможностями здоровья. Они предоставляют студентам возможность взаимодействовать с преподавателями, получать учебный материал в различных форматах (видео, аудио, визуальные поддержки, схемы и др.), выполнять задания с помощью автоматизированных систем, а также

---

осуществлять самостоятельные тесты и задания. Кроме того, студенты могут записывать и отправлять видео и аудио материалы для проверки преподавателем, использовать электронные тренажеры и активно заниматься отработкой учебного материала.

Это привело к тому, что использование информационно-коммуникационных технологий (ИКТ) стало неотъемлемым инструментом в обучении студентов с ограниченными возможностями здоровья (ОВЗ). Это позволяет им максимально интегрироваться в учебный процесс наравне с обычными студентами и постоянно поддерживает их мотивацию для изучения иностранного языка.

Благодаря наличию и постоянному развитию системы инклюзивного обучения, студенты с ограниченными возможностями здоровья имеют возможность получать высшее образование и осваивать профессию. Инклюзия позволяет им развивать интеллектуальные способности, необходимые для достижения академических результатов и профессиональных навыков, а также совершенствовать личностные характеристики через социализацию и активную интеграцию в образовательный процесс и внеучебную деятельность вместе с обычными студентами.

В рамках организации инклюзивного обучения М. Ю. Романович и Н. В. Щербакова [8] как преподаватели Московского государственного лингвистического университета ставили перед собой *следующие задачи для обучения студентов с полной потерей зрения:*

1. Подбор учебных материалов, соответствующих академической программе, но адаптированных для чтения вслепую;
2. Разработка системы домашних заданий и методов их проверки;
3. Создание удобной формы финального контроля усвоенных знаний;
4. Поиск оптимальных электронных ресурсов для решения всех перечисленных задач;
5. Оказание максимальной помощи студентам в адаптации к учебным условиям и социальной жизни университета.



---

Студенты, имеющие ограничения по зрению (ОВЗ), проходили обучение по указанной дисциплине в течение первого и второго курсов. На аудиторных занятиях они участвовали с другими зрячими студентами своей учебной группы. Чтобы облегчить им процесс обучения, студенты с ОВЗ использовали специальные технические средства для получения и передачи информации в доступной для них форме, а также электронные образовательные ресурсы.

Одним из самых распространенных способов чтения и письма для незрячих является шрифт Брайля, разработанный Луи Брайлем в 1824 году. Эта система тактильного чтения для слепых состоит из шеститочечных знаков, называемых ячейками или клетками.

Шрифт Брайля существует на разных языках и используется незрячими по всему миру. Однако, из-за ограниченной скорости письма по Брайлю, в настоящее время в аудиториях преимущественно используют компьютеры и специализированные технологии, основанные на шрифте Брайля.

Компьютерные тифлотехнологии представляют собой набор инструментов, обеспечивающих незрячим и слабовидящим людям возможность самостоятельного использования персональных компьютеров и программ технических устройств (ПТУ).

Одним из важных аспектов инклюзивной профессиональной подготовки студентов с ограниченными возможностями зрения является возможность самостоятельного использования компьютерных технологий. У таких студентов установлены специальные программы и устройства для облегчения работы с компьютером.

В рамках учебного процесса на аудиторных занятиях студенты с ограниченными возможностями зрения получают специально подобранные учебные материалы в аудиоформате, подготовленные преподавателем:

- учебники или учебные пособия в формате PDF;
- контрольные работы, тесты и материалы для экзаменов в формате Word.



В процессе аудиторных занятий студенты с нарушениями зрения активно участвуют: отвечают на вопросы преподавателя, вступают в диалоги с ним и со своими одногруппниками, а также выполняют все задания и упражнения, способствующие развитию и совершенствованию навыков устной речи на английском языке.

В ходе обучения английскому языку студенты с ограниченными возможностями зрения (ОВЗ) и их зрячие одногруппники участвовали в аудиторных занятиях, где преподаватель осуществлял проверку письменных домашних заданий и контрольных работ студентов с помощью компьютера. Студенты с ОВЗ предоставляли свои работы на USB флэш-носителе. Если в работе студента с ОВЗ обнаруживалась ошибка, преподаватель выделял ее в скобках, чтобы облегчить тактильное прочтение слепым студентом, и при необходимости давал комментарий, чтобы помочь студенту осмыслить и исправить ошибку [8].

По мнению Е. Н. Гурьяновой [2], инклюзивное образование в настоящее время находится на начальной стадии развития – университеты признают право студентов с ограниченными возможностями здоровья на высшее образование, но пока не полностью подготовлены к обучению таких лиц и инвалидов. В связи с этим, важным направлением городской и образовательной политики становится развитие доступной инфраструктуры.

Также следует обеспечить доступность учебной информации для слепых и имеющих остаточное зрение студентов, предоставив материалы по системе Брайля и имея тифлопедагога в штате вуза. Все эти меры помогут создать более инклюзивную образовательную среду, обеспечивая лучшие условия обучения для студентов с ограниченными возможностями здоровья.

*Лица с нарушением слуха* нуждаются в специальной образовательной среде, где им предоставляются различные типы звукоусиливающей аппаратуры и компьютерных технологий. Преподаватели должны применять дифференцированный подход, учитывая особенности студентов, и создавать условия для расширения образовательного пространства и социального

---

взаимодействия. Важно учитывать специфику восприятия информации и преодолевать трудности, связанные с восприятием учебного материала.

*Лица с нарушениями опорно-двигательного аппарата (НОДА)* требуют особого подхода к обучению, включая специализированные компьютерные и ассистивные технологии, а также индивидуализацию процесса обучения. Особое внимание уделяется созданию пространственной среды, которая была бы доступной и адаптированной к их потребностям, включая бесбарьерную архитектуру и поддерживающее сопровождение.

*Лица с общими заболеваниями* нуждаются в особой образовательной среде, включая специальные помещения и комфортные условия. Преподаватели должны индивидуально подходить к каждому студенту и создавать поддерживающую атмосферу, способствующую их активному участию и развитию.

Студенты первого курса часто сталкиваются с проблемами приспособления к учебному процессу, расписанию занятий, а также испытывают трудности в общении с одногруппниками, преподавателями, тьюторами, кураторами и администрацией. Е. Н. Бондаренко отмечает, что важными задачами социально-педагогической поддержки студентов с инвалидностью и ОВЗ являются: формирование у студентов навыков эффективного обучения; психологическая адаптация первокурсников к условиям образовательного учреждения, процессу обучения и коллективу; помощь в развитии у студентов с ОВЗ профессионально-значимых личностных качеств [1].

Касаясь обучения студентов с ОВЗ иностранному языку, *преподаватели сталкиваются с рядом проблем:*

1. Недостаточные знания преподавателей о различных видах нарушений и методах работы с ними у студентов с ОВЗ.

2. Сниженная мотивация и непонимание необходимости изучения иностранного языка у студентов с ОВЗ, что может затруднить их успешное обучение.

3. Неадекватное отношение со стороны некоторых преподавателей, возникающее из-за незнания диагноза студента с ОВЗ.

4. Некоторые студенты с ОВЗ могут нуждаться в дополнительном времени и поддержке для выполнения заданий или выражения своих мыслей.

5. Возможное негативное отношение со стороны сокурсников, которые не имеют ОВЗ и чувствуют неудобство из-за дополнительного времени и ожидания своей очереди.

6. Для решения данных проблем необходимо создание благоприятной атмосферы и комфортного психологического климата для каждого студента, независимо от их особенностей.

7. Некоторые педагоги-практики сомневаются в необходимости изучения иностранного языка студентами с ОВЗ, однако подчеркивается, что погружение в иноязычную среду способствует развитию произвольного внимания, памяти, артикуляционного аппарата и слуха, а также обеспечивает равные возможности в современном мире.

Итак, инклюзивное образование имеет свои достоинства и недостатки, исследование которых может занять много времени. Однако для учителя, работающего в интегрированном классе, главная задача – определить формы и методы обучения, которые будут способствовать развитию каждого ученика, независимо от его состояния здоровья. В современных условиях разнообразие и инклюзивность стали неотъемлемыми частями профессиональной деятельности в области преподавания и обучения. Преподаватели должны ориентироваться на потребности студентов и уважать разнообразие в обучении. Первоначально они должны проанализировать свои методы преподавания, чтобы понять свои собственные ценности и ожидания. Это поможет создать и поддерживать позитивную и дружелюбную обучающую среду, что особенно важно при работе со студентами с особыми образовательными потребностями.

Для обеспечения инклюзивного обучения, педагоги могут использовать разнообразные методы, взаимодействовать со студентами, предоставлять доступный контент и постоянно оценивать процесс обучения – эти факторы

играют важную роль в создании подходящей образовательной среды. Когда речь идет об изучении иностранного языка, особую роль играют специальные образовательные стратегии и материалы, которые позволяют студентам успешно усваивать и применять изученный материал.

### СПИСОК ЛИТЕРАТУРЫ:

1. Бондаренко Е.Н. Социально-педагогическая диагностика как основа сопровождения студентов с инвалидностью и ограниченными возможностями здоровья / Е. Н. Бондаренко // Современные научные исследования и инновации. – 2016. – № 1(57). – С. 678-681.
2. Гурьянова Е.Н. К вопросу о преподавании иностранного языка студентам с ОВЗ / Е. Н. Гурьянова // Иностранный язык в сфере профессиональной коммуникации: инновации, проблемы и перспективы : сборник материалов Межвузовской научно-практической конференции, Москва, 25 декабря 2018 года. – Москва: Московский государственный лингвистический университет, 2019. – С. 74-80.
3. Изучение иностранного языка в контексте инклюзивного образования / А. Г. Михайлова, Т. А. Кокодей, С. П. Строкина, Р. В. Кира // Гуманитарно-педагогическое образование. – 2020. – Т. 6, № 1. – С. 124-131.
4. Литовченко В.И. Реализация технологий инклюзивного образования на занятиях по иностранному языку в вузе / В. И. Литовченко // Балтийский гуманитарный журнал. – 2020. – Т. 9, № 4(33). – С. 121-123.
5. Манохин А.О. Реализация технологий инклюзивного образования при обучении иностранным языкам в вузе / А. О. Манохин // Вопросы современной филологии и проблемы методики обучения языкам : Сборник научных статей по итогам IX Международной научно-практической конференции, Брянск, 14–16 октября 2021 года. – Брянск: «Брянский государственный инженерно-технологический университет», 2021. – С. 202-209.

- 
6. Назарова Н.М. Системные риски развития инклюзивного и специального образования в современных условиях/ Н.М. Назарова // Специальное образование. 2012. Вып. 3. – С. 6-12.
  7. Общая методика обучения иностранным языкам // под ред. А.А. Миролюбова, И.В. Рахманова, В.С. Цетлин Изд-во «Просвещение». – 2013. – С. 181
  8. Романович М. Ю. Обучение иностранному языку лиц с ограниченными возможностями здоровья по зрению в условиях лингвистического вуза / М. Ю. Романович, Н. В. Щербакова // Вестник Московского государственного лингвистического университета. Образование и педагогические науки. – 2021. – № 2(839). – С. 160-169.
  9. Смоловик О.В. Обучения иностранному языку в условиях инклюзивного образования / О. В. Смоловик, И. В. Симачевская // Проблемы современного педагогического образования. – 2019. – № 65-2. – С. 343-346.
  10. Barkley E. Student Engagement Techniques / E. Barkley– A Handook for College Faculty, San Francisco, CA: Jossey-Bass Publishers. 2010. – 416p.
  11. Beaudoin J. P. Introduction to inclusive teaching practices / J. P. Beaudoin – University of Ottawa. 2013. – 16 p.
  12. Bowman N. A. College Diversity Experiences and Cognitive Development: A Meta-Analysis / N. A. Bowman– Review of Educational Research. 2010. – P. 4-33.
  13. Shaw J. The diversity paradox: does student diversity enhance or challenge excellence? / J. Shaw // Journal of Further and Higher Education. – 2010. – № 4. – P. 321-331.

**Baranova K.D.**

Moscow International Academy

(Moscow, Russia)

**EXPERIENCE OF INCLUSIVE EDUCATION  
OF STUDENTS WITH DISABILITIES WHILE TEACHING  
A FOREIGN LANGUAGE AT A UNIVERSITY**

***Abstract:** the article is devoted to current issues of organizing inclusive education for students with disabilities when teaching a foreign language in higher educational institutions. The experience of teaching a foreign language to various categories of students with disabilities is considered. The basic principles and approaches to creating an inclusive language environment at a university are analyzed, including the use of special pedagogical methods and teaching aids, the development of individual curricula, and the formation of a motivating educational environment..*

***Keywords:** inclusive education, foreign language, students with disabilities, special teaching methods, individual approach, inclusive educational environment.*

УДК 37

**Баранова К.Д.**

Московская международная академия

(г. Москва, Россия)

## **СПЕЦИФИКА ИНКЛЮЗИВНОГО ОБРАЗОВАНИЯ ПРИ ОБУЧЕНИИ ИНОСТРАННОМУ ЯЗЫКУ В ВУЗЕ**

*Аннотация:* в статье рассматриваются вопросы инклюзивного обучения иностранному языку студентов с ограниченными возможностями здоровья в высших учебных заведениях. Проанализированы особенности и проблемы преподавания иностранного языка различным категориям студентов с ОВЗ. Раскрыты о принципы и подходы к организации инклюзивного языкового образования, включая использование специальных методов и средств обучения, разработку индивидуальных учебных планов, создание мотивирующей образовательной среды. Особое внимание уделено личностно-ориентированному подходу, а также роли коммуникативных и информационно-коммуникационных технологий в инклюзивном обучении иностранному языку.

*Ключевые слова:* инклюзивное образование, иностранный язык, студенты с ОВЗ, индивидуальный подход, методы обучения.

Изучение иностранного языка играет важную роль в подготовке будущих специалистов. При организации учебного процесса студентов с ограниченными возможностями, важно учитывать психологические факторы. Знание иностранных языков существенно влияет на перспективы развития и культурный уровень личности – английский язык занимает особое место как язык международного общения и в повседневной жизни, особенно с развитием сетевых коммуникаций.

Знание иностранного языка способствует социализации учеников и помогает им стать более независимыми. Включение информационных технологий, таких как компьютерные игры и программы для людей с особыми

---

потребностями, а также мультимедийные презентации, создает благоприятный психологический климат и способствует здоровьесбережению при изучении иностранных языков. Информационные технологии играют важную роль в инклюзивном образовании, позволяя предоставить качественное образование каждому студенту, включая тех с особыми потребностями, таких как студенты с нарушениями слуха и зрения.

Теоретические идеи и практические исследования инклюзивного образования были заложены в нашей стране такими учеными, как Л. С. Выготский, Г. Л. Зайцева, Э. И. Леонгард, Н. Н. Малофеев, Л. М. Шипицына, Н. Д. Шматко и др. Разрешение проблемы доступности в современной высшей школе требует кардинальной перестройки системы образования, необходимо создать благоприятную среду, организовать процесс образования так, чтобы он соответствовал запросам детей всех категорий, давал положительный результат их развития и образования. И решение этой колоссальной задачи ложится на преподавание, что и привело к возникновению проблемы готовности педагога к реализации инклюзивного образования, решению которой уделяли внимание такие ученые, как Е.Л. Агафонова, М.Н. Алексеева [12], С.В. Алехина [1-4], Ю.А. Афонькина, Э.А. Гафари, Т.В. Кузьмичева, С.И. Сабельникова [15], В.В. Хитрюк [17], С.А. Черкасова, и др.

Инклюзивное образование включает в себя не только обучение студентов с ограниченными возможностями здоровья, но и работу с педагогически запущенными студентами или теми, кто сталкивается с трудностями в обучении. Такие учащиеся быстро утомляются, имеют низкую работоспособность, слабую концентрацию и склонность к отвлечению. Их способность к запоминанию информации развивается медленно. Преподаватели, занимающиеся с такими студентами, должны уделять больше внимания повторению материала, конкретизации объяснений, созданию шаговых инструкций, а также созданию персонализированных задач и дополнительного материала, который заинтересует студентов.



В работе Е.А. Кокориной [8] отмечается, что обучение иностранному языку лиц с ОВЗ позволяет им освоить новый социальный опыт, способствует развитию навыков самообучения, саморазвития и самоорганизации. В России иноязычное школьное образование обучающихся с ОВЗ может осуществляться в форме специального образования (коррекционные школы), интегрированного образования (классы коррекционно-развивающего обучения) и инклюзивного образования. Однако анализ психолого-педагогической литературы позволяет сделать вывод о том, что проблема обучения иностранному языку лиц с ОВЗ на этапе школьного образования изучена недостаточно. Выполнено небольшое количество исследований, касающихся обучающихся с задержкой психического развития (ЗПР), которые, согласно исследователям в области коррекционной педагогики и психологии (В.В. Кисова [7], Н.В. Шутова [18] и другие), близки по возрастно-психологическим характеристикам своим нормально развивающимся сверстникам.

Кроме того, Е.А. Кокориной рассматривается специфика инклюзивного обучения иностранному языку студентов ВУЗа, страдающих речевыми нарушениями [8]. Автор отмечает, что студенты с особыми особенностями развития сталкиваются со значительными трудностями в процессе обучения, такими как нарушения темпо-ритмической организации речи, проблемы с произношением звуков и тембром голоса и т.д. В таких случаях обучение иностранному языку требует не только индивидуального подхода с разработкой образовательных планов для каждого студента, но также создания лингводидактических методов, которые облегчили бы учебный процесс и помогли бы студентам с такими нарушениями развития успешно освоить иностранный язык. Эти методы включают упражнения на мелодичное произношение иноязычных слов и фраз, использование логопедической ритмики, логопедической гимнастики и других подходов.

В статье Т.И. Паниной, М.А. Мартемьяновой и В.П. Коньшиной [13] подробно рассматриваются особенности обучения иностранному языку слабовидящих студентов в ВУЗе. Помимо разработки индивидуальных учебных

---

планов и специализированных методических пособий для таких студентов, авторы считают необходимым использование электронных образовательных ресурсов, привлечение тьюторов и внедрение индивидуальной работы со слабовидящими студентами. Также выделяется важность повышения профессиональной компетентности преподавателей, работающих с этой категорией студентов, путем сотрудничества с ресурсными учебно-методическими центрами, специализирующимися на обучении лиц с ограниченными возможностями здоровья.

В работе С.Ю. Кадомцевой [6] представлен интересный опыт обучения иностранному языку студентов с глухотой и слабым слухом. Автор уделяет значительное внимание психолого-педагогическим условиям работы преподавателя, таким как взаимодействие с сурдопереводчиком, выявление уровня навыков чтения по губам у студентов, возможность использования выразительных жестов и применение визуальных подходов в обучении.

Отмечается, что данные работы фокусируются на частных методах и приемах обучения иностранному языку у лиц с ограниченными возможностями здоровья (ОВЗ). Однако с точки зрения инклюзивного образования, необходимо учитывать не только совершенствование учебных технологий, но и специфику образовательного пространства в ВУЗе, которое поддерживает инклюзивную практику. Этот подход, согласно работам Л.Н. Осиковой и О.П. Алексеевой [12], также включает в себя аспекты реализации разноуровневого обучения в инклюзивной группе и учет социальных факторов, влияющих на учебную мотивацию студентов.

Л.Н. Осикова и О.П. Алексеева [12] выделяют основную специфику обучения иностранному языку студентов с ОВЗ в ВУЗе, которая заключается в правильно организованном разноуровневом обучении. Такой подход направлен на решение комплекса психологических, предметно-дидактических и воспитательных задач. Разноуровневое обучение в инклюзивной группе предусматривает организацию учебного процесса таким образом, чтобы каждый студент, исходя из своих индивидуальных способностей, мог овладеть

---

учебным материалом по иностранному языку на уровнях «А», «В» или «С», но не ниже базового, что позволяет студентам самостоятельно определять сложность и характеристику учебной задачи, которую им предстоит выполнить. Далее, Л.Н. Осикова и О.П. Алексеева обсуждают важность планирования занятий по иностранному языку в инклюзивной группе с учетом как общеобразовательных, так и коррекционно-развивающих задач. Они подчеркивают, что такое обучение должно включать обучение в сотрудничестве, чтобы студенты с особыми образовательными потребностями (ОВЗ) могли успешно преодолевать последствия индивидуальной учебной деятельности. Это помогает развивать коммуникативные навыки и умения совместной работы с другими студентами и педагогом, что может быть полезно в будущей профессиональной деятельности [12].

В отношении приемов и методов работы со студентами инклюзивной группы, авторы указывают на необходимость иметь четкий алгоритм для каждого занятия. Преподаватель должен чередовать самостоятельную работу студентов с индивидуальной помощью и дополнительными объяснениями для обучающихся с ОВЗ.

Оценивание учебных результатов студентов с ОВЗ в инклюзивной группе также играет важную роль. Оно приобретает мониторинговую функцию, учитывая личный вклад студентов в изучение предмета и их прогресс на учебном пути. Для этого используется технология формирующего оценивания, которая также включает воспитывающую и мотивационную составляющие.

Я.В. Петришина и Л.В. Старкова отмечают, что в настоящее время существуют студенты, которым затруднительно изучать иностранные языки. В большинстве случаев эти студенты испытывают низкую самооценку, что приводит к неправильному поведению [14, с. 139]. Для преодоления таких трудностей преподаватели и инструкторы используют определенные стратегии и тактики, включая мультисенсорный подход, который включает кинестетический, визуальный и слуховой стили обучения. Это помогает

---

поддерживать мотивацию и повышать самооценку студентов, а также способствует развитию языковых навыков.

А. Г. Михайлова, Т. А. Кокодей, С.П.Строкина и Р.В Кира [5] провели исследование, анализируя различную информацию для более глубокого понимания рассматриваемой проблематики. Это исследование позволило осуществить критическую оценку актуальности данного направления. В литературе, посвященной вопросам инклюзивного образования, отмечается, что инклюзивная педагогика базируется на принципах кондуктивной педагогики, разработанных венгерским врачом и педагогом А. Петё (A. Petyo) [20]. К принципам кондуктивной педагогики относятся:

- принцип разнообразия социокультурной среды для развития и образования личности;

- принцип развития адаптивности как черты личности (необходимость пошагово и вариативно адаптировать человека с ограниченными возможностями к реальным условиям жизни в современном обществе, формируя и развивая необходимые навыки в области общения, социального взаимодействия и т. д.);

- принцип коррекционно-развивающего преодоления (ежедневное формирование педагогических навыков в преодолении определенных трудностей);

- принцип интеграции (взаимодействие студентов с окружающей средой);

- принцип предсказуемости (систематическая и целенаправленная работа по предупреждению и устранению комплекса неполноценности) [19].

В процессе изучения английского языка, как подчеркивают Я.В. Петришина и Л.В. Старков, решаются следующие задачи:

- учет индивидуальных речевых способностей студентов;

- развитие внимания, памяти, мышления и воображения;

- знакомство студентов с новым социальным опытом;

- развитие дружеских отношений с представителями других стран;

---

– формирование не только речи, интеллектуальных и познавательных способностей детей, но и общих образовательных навыков [14, с. 140].

Традиционные методы преподавания иностранного языка недостаточно эффективны для студентов с ограниченными возможностями. Причины этой проблемы уходят далеко за рамки физических трудностей, связанных с инвалидностью. Например, люди с нарушениями слуха воспринимают речь по-иному; они используют разные пути для формирования речи, освоения грамматических правил и развития языковых абстракций. Эти факторы определяют особенности процесса языкового обучения таких студентов и требуют разработки специализированных методов преподавания английского языка.

А. О. Манохин отметил, что обучение студентов, имеющих особые образовательные потребности при сохранении интеллектуальных способностей, соответствует требованиям государственных образовательных стандартов [10, с. 203]. Однако пути достижения этой цели немного отличаются от методов, используемых при работе с их сверстниками, не имеющими таких потребностей. Рассмотрим некоторые подходы к инклюзивному обучению иностранному языку в высших учебных заведениях. Присутствие студентов с ограниченными возможностями здоровья в аудитории требует от преподавателя адаптации методического подхода, разработки специальных образовательных программ и создания индивидуального образовательного маршрута для группы обучающихся. Кроме того, для различных нозологических групп потребуется специальное организационное обеспечение на аудиторных занятиях по иностранному языку.

Например, для студентов со слабым слухом необходимо улучшить акустику аудитории, поддерживать постоянный визуальный контакт, обеспечивая хорошую видимость губ преподавателя. Полезными также могут быть методы использования преподавательского «эха», многократного повторения, активного использования жестов и мимики, а также визуализации

---

учебного материала. Также эффективными могут быть видеоуроки для самостоятельной работы дома.

Для студентов с ограниченным зрением необходимо использовать технические средства, увеличенный шрифт, выделения яркими цветами и продуманное распределение мест в аудитории с учетом угла обзора и освещения. При этом следует стремиться к максимальной вербализации предоставляемой информации.

Создание оптимальных условий для инклюзивного обучения студентов с особыми образовательными потребностями в сфере иностранного языка в высших учебных заведениях представляет собой согласованный подход, требующий от преподавателей творчества и использования разнообразных методов и технологий. Это поможет каждому студенту осознать свои индивидуальные способности, адаптироваться к различным образовательным ситуациям, развивать критическое мышление, эффективно взаимодействовать с информацией и успешно осваивать учебный материал.

Следовательно, в контексте инклюзивного обучения иностранному языку оказывается необходимым разработать адаптированные рабочие материалы для каждого урока. Студенты должны строго следовать предоставленному образцу. Использование образцов становится ключевым элементом в инклюзивном образовании. Особое внимание следует уделять письменной практике при обучении иностранному языку студентов с нарушениями слуха. Письмо становится важнейшим инструментом как для обучения, так и для оценки уровня владения языком.

Дополнительно, использование культурных материалов, таких как композиции известных иностранных музыкальных коллективов, фильмы и новостные передачи на языке оригинала, способствует развитию социокультурной компетентности и расширению кругозора студентов.

О. В. Смолвик [16] отмечает, что для поддержания высокой мотивации у студентов и предотвращения падения интереса к изучению иностранного языка, преподавателю рекомендуется использовать следующие подходы [9]:

---

1. Предоставление статистики об успешных и закончивших обучение студентах с ограниченными возможностями, чтобы вдохновить их на достижение успеха.

2. Включение интересных тем в учебную программу, чтобы стимулировать студентов и помочь им изменить свой взгляд на собственные ограничения.

3. Создание лично-значимых тем и топиков для учебного материала, возможно, путем доработки учебно-методической литературы.

4. Установление коммуникационных связей с группой студентов и создание благоприятной психологической атмосферы на занятиях, чтобы помочь студентам ставить цели и находить пути их достижения.

5. Формирование ситуаций успеха для студентов, чтобы укрепить их мотивацию.

6. Рекомендация использовать музыкальное сопровождение на занятиях для поддержания мотивации.

7. Учет индивидуальных особенностей студентов при подаче информации. Выявление их доминирующего типа восприятия информации (визуалы, аудиалы и кинестетики) и применение соответствующих методов и приемов обучения.

8. Сочетание нескольких подходов к подаче материала, чтобы удовлетворить потребности различных типов студентов в рамках группового обучения.

В целом, использование индивидуального и многогранного подхода к обучению иностранному языку поможет повысить мотивацию студентов и сделать образовательный процесс более эффективным [11, с. 181].

Подводя итоги, отметим, что изучение иностранного языка играет важную роль в подготовке современных специалистов. В контексте инклюзивного образования особое значение приобретает создание оптимальных условий для обучения студентов с ограниченными возможностями здоровья.

Как показывает анализ литературы, обучение иностранному языку лиц с ОВЗ требует не только разработки специальных образовательных программ и индивидуальных учебных планов, но и формирования инклюзивной образовательной среды в вузе. Эффективное инклюзивное обучение предполагает использование разноуровневого подхода, различных методов и средств обучения с учетом особенностей студентов.

Важную роль играют личностно-ориентированный подход, а также педагогические технологии, стимулирующие мотивацию и активность студентов в овладении иностранным языком. Особое внимание следует уделять коммуникативным методам обучения, практической языковой подготовке и созданию ситуаций успеха для каждого студента.

Итак, реализация инклюзивного подхода в обучении иностранному языку в вузе является актуальной педагогической задачей, решение которой способствует повышению качества профессиональной подготовки и социализации всех категорий студентов.

### **СПИСОК ЛИТЕРАТУРЫ:**

1. Алехина С.В. Принципы инклюзии в контексте изменений образовательной практики / С.В. Алехина // Психологическая наука и образование. – 2014. – № 1. – С. 5-16.
2. Алехина С.В. Инклюзивное образование: иллюзия или реальность? / С.В. Алехина // Сибирский вестник специального образования. – 2017. – № 1 (19). – С. 4-7.
3. Алехина С.В. Инклюзивное образование: от политики к практике / С.В. Алехина // Психологическая наука и образование. – 2016. – Т. 21. – № 1. – С. 136-146.
4. Алехина, С.В. Инклюзивное образование / С. В. Алехина, Н. Я. Семаго, А. К. Фадина. – М. : Центр «Школьная книга», 2010. – 272 с.



- 
5. Изучение иностранного языка в контексте инклюзивного образования / А. Г. Михайлова, Т. А. Кокодей, С. П. Строкина, Р. В. Кира // Гуманитарно-педагогическое образование. – 2020. – Т. 6, № 1. – С. 124-131.
  6. Кадомцева С.Ю. Обучение глухих и слабослышащих студентов английскому языку / С.Ю. Кадомцева // Сборник научных трудов по материалам Международного семинара-практикума «Иностранные языки в школе и вузе». Отв. ред. Л.Е. Бабушкина. – Саранск: Мордовский государственный педагогический институт имени М.Е. Евсевьева, 2015. – С. 67-75.
  7. Кисова В.В. эмпирический анализ состояния системы образования детей с задержкой психического развития в России / В. В. Кисова, А. В. Семенов // Международный журнал прикладных и фундаментальных исследований. – 2015. – № 12-6. – С. 1127-1132.
  8. Кокорина Е.А. Вновь об особенностях обучения иностранному языку студентов с ограниченными возможностями здоровья на примере заикания / Е.А. Кокорина // Высшее образование сегодня. – 2019. № 10. – С. 71-75.
  9. Маллер А.Р. Ребенок с ограниченными возможностями / А.Р. Маллер. – М.: Педагогика – Пресс, 2016. – 284 с.
  10. Манохин А.О. Реализация технологий инклюзивного образования при обучении иностранным языкам в вузе / А. О. Манохин // Вопросы современной филологии и проблемы методики обучения языкам : Сборник научных статей по итогам IX Международной научно-практической конференции, Брянск, 14–16 октября 2021 года. – Брянск: «Брянский государственный инженерно-технологический университет», 2021. – С. 202-209.
  11. Общая методика обучения иностранным языкам // под ред. А.А. Миролубова, И.В. Рахманова, В.С. Цетлин Изд-во «Просвещение». – 2013. – С. 181
  12. Осикова Л.Н. Разноуровневое обучение иностранному языку в академической группе университета инклюзивного высшего образования / Л.Н .

---

Осикова, О. П. Алексеева // Педагогический журнал. 2018. Т.8. № 2А.С. 238-255.

13. Панина Т.И. Преподавание иностранного языка слабовидящим студентам в медицинском вузе: проблемы и возможные решения / Т. И. Панина, М. А. Мартемьянова, В. П. Коньшина // Труды Ижевской государственной медицинской академии: Сборник научных статей. Том 56. – Ижевск : «Ижевская государственная медицинская академия», 2018. – С. 156-157.

14. Петришина Я.В. Инклюзивная образовательная среда в системе иноязычной подготовки бакалавров в вузе / Я. В. Петришина, Л. В. Старкова // Труды Братского государственного университета. Серия: Гуманитарные и социальные науки. – 2022. – Т. 1. – С. 138-142.

15. Сабельникова С.И. Развитие инклюзивного образования / С.И. Сабельникова // Справочник руководителя образовательного учреждения. – 2009. – № 1. – С. 42-54.

16. Смолвик О. В. Обучения иностранному языку в условиях инклюзивного образования / О. В. Смолвик, И. В. Симачевская // Проблемы современного педагогического образования. – 2019. – № 65-2. – С. 343-346.

17. Хитрюк В.В. Инклюзивная готовность педагогов: педагогическая система формирования: монография / В.В. Хитрюк. – Барановичи: БарГУ, 2015. – 176 с.

18. Шутова Н.В. От института к университету: направления психолого-педагогических исследований в Нижегородском государственном педагогическом университете в конце XX века / Н. В. Шутова, В. В. Кисова // Вестник Мининского университета. – 2016. – № 4(17). [Электронный ресурс] – URL: <https://vestnik.mininuniver.ru/iour/article/view/305> (дата обращения: 11.11.2023)

19. Mittler, P. Working for inclusive education by 2030 //Inclusive Education Twenty Years After Salamanca. New York. – 2014. – P. 287-298.

20. Working for Inclusive Education by 2030. [Электронный ресурс] – URL: [https://www.researchgate.net/publication/301660576\\_Working\\_for\\_Inclusive\\_Education\\_by\\_2030](https://www.researchgate.net/publication/301660576_Working_for_Inclusive_Education_by_2030) (дата обращения: 11.11.2023)

**Baranova K.D.**

Moscow International Academy

(Moscow, Russia)

**SPECIFICS OF INCLUSIVE EDUCATION IN TEACHING  
A FOREIGN LANGUAGE AT A UNIVERSITY**

***Abstract:** the article deals with the issues of inclusive foreign language teaching to students with disabilities in higher educational institutions. The features and problems of teaching a foreign language to various categories of students with disabilities are analyzed. The principles and approaches to the organization of inclusive language education are disclosed, including the use of special teaching methods and tools, the development of individual curricula, the creation of a motivating educational environment. Special attention is paid to the personality-oriented approach, as well as the role of communication and information and communication technologies in inclusive foreign language teaching.*

***Keywords:** inclusive education, foreign language, students with disabilities, individual approach, teaching methods.*

УДК 37

**Бренцан К.И.**

студент магистратуры кафедры общей и социальной педагогики

Тюменский государственный университет

(г. Тюмень, Россия)

**РАЗВИТИЕ ЭСТЕТИЧЕСКОГО СОЗНАНИЯ  
УЧАЩИХСЯ 5-6 КЛАССОВ НА УРОКАХ ЛИТЕРАТУРЫ  
В УСЛОВИЯХ ЦИФРОВОЙ РЕАЛЬНОСТИ**

*Аннотация:* в статье описан опыт по разработке критериев оценки сформированности эстетического сознания учащихся 5-6 классов и даны примеры контрольно-измерительных материалов, позволяющих оценить уровень эстетического сознания учащихся.

*Ключевые слова:* эстетическое сознание, компоненты эстетического сознания, критерии оценки сформированности эстетического сознания, контрольно-измерительные материалы, литература.

Современные школьники, выросшие в условиях цифровой реальности, зачастую испытывают трудности в осознании идейной стороны и проблематики художественных произведений, большую часть времени они проводят в визуально ярком, динамичном виртуальном мире, где текстовая информация сводится к минимуму и упрощается, а это приводит к неспособности концентрироваться, постоянной потребности во внешней стимуляции, формированию просмотрного (выборочного) чтения как ведущего вида чтения. Всё это в совокупности приводит к тому, что учащиеся основной школы преимущественно потребляют контент массовой культуры, далёкий от эстетических идеалов классического искусства. Отсюда вытекает проблема несформированности эстетического сознания,

В настоящее время разработаны критерии оценки сформированности эстетического сознания младших школьников. В этой области работали: Б.И. Ивасив, Е.Н. Губанова, С.П. Баранова, В.В. Алексеев, Б.Т. Лихачёв, Г.М. Лабковская, В.А. Сухомлинский, А.В. Бакушинский, Л. Плестед. Наша работа заключалась в разработке критериев, определяющих сформированность эстетического сознания учащихся 5-6 классов, в контексте предметной области "Русский язык и литература". Основная цель предлагаемого курса литературы, рассчитанного на все годы обучения в школе, - воспитание эстетически развитого читателя.

№	Компоненты эстетического сознания	Критерии оценки сформированности эстетического сознания
1	Эстетическое восприятие, т.е. способность учащихся к восприятию, оценке и интерпретации эстетических явлений и произведений	Наличие эстетических оценочных суждений, умение выразить свое отношение к эстетическому объекту, умение сравнивать объекты и выделять их отдельные признаки; глубина и систематизированность эстетических знаний, умение воспринимать и выражать в вербальной форме свое отношение к эстетическому предмету или объекту. Умение понимать, интерпретировать и комментировать художественные тексты.
2	Эстетический вкус, т.е. способность учащихся к оценке произведений искусства с позиций эстетических знаний и идеалов	Наличие знаний о существующих Умение сравнивать эстетические объекты, выявлять и сличать их отдельные признаки на основе имеющихся эстетических знаний. Умение сравнивать произведение искусства или творческую работу с эталоном. Способность сознательно планировать своё досуговое чтение.
3	Эстетические знания, т.е. наличие определенного запаса элементарных	Знание содержания произведений русской и мировой классической литературы, их историко-культурного

№	Компоненты эстетического сознания	Критерии оценки сформированности эстетического сознания
	эстетических знаний и впечатлений, без которых не могут возникнуть склонность, интерес к эстетически значимым предметам и явлениям	и нравственно-ценностного влияния. Распознавание и характеристика основных видов выразительных средств фонетики, лексики и синтаксиса (звукопись; эпитет, метафора, развернутая и скрытая метафоры, гиперболола, олицетворение, сравнение; сравнительный оборот; фразеологизм, синонимы, антонимы, омонимы) в речи. Владение процедурами смыслового и эстетического анализа текста на основе понимания принципиальных отличий литературного художественного текста от научного, делового, публицистического и т.п., сформированность умений воспринимать, анализировать, критически оценивать и интерпретировать прочитанное, осознавать художественную картину жизни, отраженную в литературном произведении, на уровне не только эмоционального восприятия, но и интеллектуального осмысления.
4	Эстетические чувства, т.е. эмоциональные состояния, вызванные оценочным отношением учащихся к явлениям действительности и искусства	Наличие эмоционального отклика выражается в способности выразительно читать, правильно расставляя смысловые акценты, пересказывать, выражать личное отношение к произведению.
5	Эстетические потребности, т.е. необходимость в общении художественно-эстетическими ценностями, эстетических переживаниях	Осознание значимости чтения и изучения литературы для своего дальнейшего развития; формирование потребности в систематическом чтении как средстве познания мира и себя в этом мире, гармонизации отношений человека и общества, многоаспектного диалога.

<b>№</b>	<b>Компоненты эстетического сознания</b>	<b>Критерии оценки сформированности эстетического сознания</b>
8	Способность к самостоятельному использованию полученных знаний в творческой деятельности	Способность аргументировать свое мнение и оформлять его словесно в устных и письменных высказываниях разных жанров, создавать развернутые высказывания аналитического и интерпретирующего характера, участвовать в обсуждении прочитанного.

Нами был разработан комплект контрольно-измерительных материалов на основе Федерального государственного образовательного стандарта основного общего образования, учебной дисциплины “Литература”, который призван помочь оценить уровень эстетического сознания учащихся 5-6 классов.

<b>№</b>	<b>Дата</b>	<b>Вид контроля</b>	<b>Функция контроля</b>	<b>Тип задания</b>	<b>Проверяемые знания, умения</b>	<b>Содержание работы</b>
1	20.09.2023	Текущий	Обучающая	Рецензия	Умение давать оценку прочитанному, обоснованно выражать своё отношение, создавать письменные высказывания разных стилей и жанров с учётом норм литературного языка	Перед учащимися рабочий лист с советами, следуя которым они смогут создать рецензию на прочитанное произведение. 1. Срочно к прочтению (начните рецензию с яркого заголовка и напишите во вступлении несколько выразительных

№	Дата	Вид контроля	Функция контроля	Тип задания	Проверяемые знания, умения	Содержание работы
						<p>предложений, которые заинтересуют читателя). 2. А автор кто? (напишите несколько слов об авторе и месте этого произведения в его творчестве). 3. О чём речь? (Упомяните 1-2 важных эпизода книги, но без подробностей и деталей, не рассказывайте финал, пусть рецензия вызовет интерес у читателя). 4. Я так чувствую (Что вы чувствовали во время прочтения книги и после? Есть ли разница? Изменилось ли отношение к героям?). 5. По моему мнению (Настало время критиковать или хвалить автора, но аргументированно. Обратите внимание на смысл произведения и сюжет,</p>



№	Дата	Вид контроля	Функция контроля	Тип задания	Проверяемые знания, умения	Содержание работы
						композицию, мастерство автора в изображении героев, индивидуальный стиль). 6. Твой вердикт (как ты оцениваешь произведение в целом, актуально ли оно, стоит ли его читать).
2	15.10.2023	Тематический	Развивающая	Составление кроссвордов, шарад, ребусов, филвордов с помощью электронных сервисов	Способность к самостоятельному использованию полученных знаний в творческой деятельности	С помощью электронных сервисов wordwall, learningapps ученикам предлагается составить кроссворд, ребус, филворд по изученному произведению (вопросы по сюжету, героям, истории создания).
3	10.11.2023	Текущий	Развивающая	Конкурсы чтецов	Понимание текста, авторского отношения к героям и описываемым событиям, эмоциональной составляющей произведения. Наличие	Учитель организует в классе конкурс чтецов по теме: Стихотворения отечественных поэтов XIX-XX века о родной природе и связи человека с Родиной.

№	Дата	Вид контроля	Функция контроля	Тип задания	Проверяемые знания, умения	Содержание работы
					эмоционального отклика на прочитанное	<p><b>Критерии оценки выразительного чтения стихотворения:</b></p> <p>1. Указана ли фамилия автора и название стихотворения.</p> <p>2. Знание текста. Безошибочность чтения</p> <p>Чтение наизусть</p> <p>3 б. - твёрдо, без подсказок, знает наизусть, выразительно читает.</p> <p>Правильно выделены ключевые слова, расставлено логическое ударение, логические паузы, правильно выбрана интонация, темп и громкость чтения.</p> <p>2 б. - знает стихотворение наизусть, но допускает при чтении перестановку слов, самостоятельно исправляет допущенные неточности.</p> <p>Четкое и</p>

№	Дата	Вид контроля	Функция контроля	Тип задания	Проверяемые знания, умения	Содержание работы
						<p>правильное произношение. Соблюдены 3 – 4 основных правил выразительности. 1 б. - читает наизусть, но при чтении обнаруживает нетвёрдое усвоение текста. Соблюдены 1– 2 основных правил выразительности. 0 б. - нарушает последовательность при чтении, не полностью воспроизводит текст.</p>
4	20.12.2023	Тематический	Развивающая	Составление портрета героя	Представлять художественные образы, созданные автором в тексте, анализировать их характеристики, поведение и поступки, а также выразить свои мысли и эмоции в отношении персонажей.	Учащимся предлагается составить письменную работу с характеристикой героя, в которой будет выражено не только их видение, но и авторской подкрепленные цитатами. Также на основе цитат и собственных представлений, ученикам предлагается передать описание

№	Дата	Вид контроля	Функция контроля	Тип задания	Проверяемые знания, умения	Содержание работы
						внешности персонажа нейросети, которая создаст портрет. Далее его можно соотнести с иллюстрациями художников.

Современные подростки проводят большую часть времени в условиях цифровой реальности, которая во многом формирует их мышление и изменяет способы восприятия информации и работы с ней. Поэтому внедрение цифровых технологий в процесс обучения, может иметь положительный эффект.

### СПИСОК ЛИТЕРАТУРЫ:

1. Абдуллаева, М. Как сделать урок креативным / М. Абдуллаева // Вестник Таджикского государственного университета права, бизнеса и политики. Серия гуманитарных наук. – 2014. – С. 294 – 299.
2. Бородулина Т. П., Косач Е. В. Лэпбук как инновационное средство в процессе обучения // Мир педагогики и психологии. – 2019. – №. 10. – С. 35-39.
3. Верещагина Н.Г. Развитие творческого мышления старшеклассников на уроках литературы // Вестник Оренбургского государственного университета. - 2006. - № 6. - прил. Ч. 2. - С. 176-181.
4. Выготский Л.С. Психология развития как феномен культуры / Под. ред. М.Г. Ярошевского.- М.:Воронеж, 1996. – 513 с.
5. Загвязинский В.И. Педагогический словарь: учеб. пособие для студ. высш. учеб. заведений / [В.И. Загвязинский, А.Ф. Закирова, Т.А. Строкова и др.]; под

---

ред. В.И.Загвязинского, А.Ф.Закировой. — М.: Издательский центр «Академия», 2008. — 352 с.

6. Коротаяева Е.В. Стимулирование творческой деятельности учащихся. // Русский язык в школе, № 5, 1995 г.

7. Кудина Г. Н. и др. Основные принципы и методы экспериментального курса «Литература как предмет эстетического цикла» // Психологическая наука и образование. – 1996. – Т. 1. – №. 4.

8. Маранцман В.Г. Литература. 5 класс: методические рекомендации / [В. Г. Маранцман и др.]; под ред. В. Г. Маранцмана. - Москва: Просвещение, 2008. - 255 с.

9. Муромцева Ольга Васильевна, Туралина Неонила Альфредовна Формирование эстетического сознания языковой личности в школе и вузе // ИТС. 2012. №2. URL: <https://cyberleninka.ru/article/n/formirovanie-esteticheskogo-soznaniya-uazykovoy-lichnosti-v-shkole-i-vuze> (дата обращения: 06.11.2023).

10. Олесина Е. П. Воображение как механизм активизации художественно-эстетического сознания школьников // Педагогика искусства. – 2006. – №. 1. – С. 31-35.

11. Петрановская Л.В. Творчеству можно научить.// Русский язык, № 12, 2001 г.

12. Романичева Е. С., Сосновская И. В. Введение в методику обучения литературе: учеб. пособие. - М.: ФЛИНТА: Наука, 2012. - 208 с.

13. Сосновская И.В. Методологический аспект современного урока литературы // Вестник БГУ. Язык, литература, культура. 2015. №S10. URL: <https://cyberleninka.ru/article/n/metodologicheskiiy-aspekt-sovremennogo-uroka-literatury> (дата обращения: 01.11.2022).

14. Сиденко Алла Степановна Авторские педагогические разработки: роль, типы, уровни // Муниципальное образование: инновации и эксперимент. 2008. №6. URL: <https://cyberleninka.ru/article/n/avtorskie-pedagogicheskie-razrabotki-rol-tipu-urovni> (дата обращения: 06.11.2023).

---

15. Хуторской А. В. Развитие одаренности школьников. Методика продуктивного обучения: пособие для учителя. — М., 2000. — 320 с.

**Brentsan K.I.**

Tyumen State University

(Tyumen, Russia)

**DEVELOPMENT OF AESTHETIC CONSCIOUSNESS  
OF 5TH-6TH GRADE STUDENTS  
IN LITERATURE LESSONS IN DIGITAL REALITY**

***Abstract:** the article describes the experience of developing criteria for assessing the formation of aesthetic consciousness of students in grades 5-6 and provides examples of control and measuring materials that allow assessing the level of aesthetic consciousness of students.*

***Keywords:** aesthetic consciousness, components of aesthetic, criteria for assessing formation of aesthetic consciousness, control measuring materials, literature.*

УДК 37

**Булдыгерова Т.А.**

учитель русского языка и литературы

МБОУ «СОШ №1» п. Палатка

(г. Магадан, Россия)

**СВОЕОБРАЗИЕ ПОДГОТОВКИ  
ОБУЧАЮЩИХСЯ К ГИА ПО РУССКОМУ ЯЗЫКУ  
В СИСТЕМЕ СОВРЕМЕННОГО ОБРАЗОВАНИЯ**

*Аннотация:* данная статья посвящена особенностям подготовки к ГИА по русскому языку. Из опыта работы выявлены структурные части экзамена, которые вызывают затруднению у обучающихся и представлены алгоритмы работы с такими заданиями. В конце статьи сформулированы выводы по работе учителя-словесника в ходе подготовки своих учеников к экзамену.

*Ключевые слова:* ГИА, русский язык, устное собеседование, сочинение.

В современном образовательном процессе проблема качественной подготовки школьников к ГИА стала как никогда актуальной. Государственная итоговая аттестация представляет собой главный элемент формирующейся общероссийской системы оценки качества общего образования. Главным предназначением государственной итоговой аттестации (ГИА) является оценка качества подготовки лиц, освоивших образовательные программы общего образования.

Несомненно, качество подготовки школьников к основному государственному экзамену зависит не только от самих обучающихся, но и от учителя-предметника. Особая задача стоит перед учителем русского языка, поскольку данный предмет является обязательным для сдачи.

Для реализации качественной подготовки школьников к основному государственному экзамену по русскому языку, которая будет ориентирована на

---

успешную сдачу экзамена, учителю необходимо быть готовым к ОГЭ по русскому языку содержательно, методически и организационно. По справедливому утверждению Л.С. Пахомовой: «Несмотря на огромное количество пособий и методических разработок, у каждого учителя постепенно формируется свой стиль подготовки к экзамену» [2, с. 468]. С этим сложно не согласиться, ведь каждый педагог, опираясь на свой опыт работы, выявляет определенные структурные элементы экзамена по русскому языку, которые вызывают наибольшее затруднение.

В первую очередь учителю необходимо ознакомиться с сайтом ФИПИ, демонстрационным материалом и кодификатором по предмету (в данном случае - по русскому языку). Важно отметить, что педагог должен быть в курсе всех изменений и нововведений относительно контрольно-измерительного материала. Далее учителю стоит систематизировать материал по разделам экзаменационной работы и подготовить возможные способы объяснения ученикам основных методов выполнения заданий. Выстраивая и планируя подготовку своих учеников к сдаче экзамена по русскому языку, учитель должен продумать систему работы: что можно дать на этапе повторения, обобщения и систематизации тематического материала, а что дать учащимся для повторения и подготовки дома.

Остановимся более подробно на специфике ГИА по русскому языку. Экзамен включает в себя несколько блоков: устное собеседование, которое представляет собой допуск к экзамену, изложение, сочинение и тестовые задания. Опираясь на свой педагогический опыт, мною было установлено, что наибольшие затруднения при подготовке к экзамену у обучающихся вызывает устное собеседование и сочинение. По утверждению Э.Ю. Толстых: «Третья часть экзамена – сочинение-рассуждение, которое строится по определенному алгоритму – начинается с вступления, содержащего тезис – то есть утверждения, которое учащемуся предстоит доказывать. Сами доказательства, официально именуемые аргументами, расположатся в средней части, а заключение – вывод



---

по всей работе. Такую последовательность нужно сохранять, ведь это влияет на количество баллов, которые экзаменуемый получит в итоге» [1, с. 144].

Для того чтобы обучающимся проще было запомнить структуру сочинения в формате ОГЭ, я рекомендую своим ученикам остановиться на одном из трех предложенных вариантах написания такого сочинения и отрабатывать технику в течение года. Чаще всего старшеклассники выбирают второй вариант (задание 13.2. – сочинение-рассуждение по цитате из текста). Мною был составлен определенный алгоритм по подготовке к написанию сочинения из задания 13.2.

Задание 13.2. предлагает экзаменуемым «написать сочинение по цитате из текста». Это может быть ключевая мысль или выражение, так или иначе резюмирующая весь текст, иными словами – она будет указывать на смысл текста. Для того чтобы хорошо справиться с заданием, необходимо:

1. Первично ознакомиться с содержанием текста;
2. Вдумчиво перечитать предлагаемую цитату;
3. Вторично ознакомиться с текстом, выделяя в нем главные моменты;
4. Составить план будущего сочинения;
5. Выразить идею цитаты, сформулировав при этом собственную позицию;
6. Подобрать к ним примеры из текста (в этом случае опираться необходимо только на содержание текста);
7. Оформить сочинение на черновике;
8. Проверить свою работу как с содержательной, так и с грамматической точки зрения;
9. Переписать работу в чистовик.

Данный алгоритм помогает ученикам не запутаться в тексте и не растеряться структуре своей работы. Отрабатывая написание сочинения по четким пунктам, обучающиеся смогут с легкостью и уверенностью написать сочинение на экзамене. Отмечу, что во время работы с сочинением на своих уроках я активно использую ИКТ. Современные школьники уже не

представляют свою жизнь без электронных устройств, поэтому использование в ходе подготовки различных онлайн-площадок, презентаций, электронно-методического материала привлекает внимание обучающихся и мотивирует их к подготовке.

Как уже отмечалось ранее, затруднения вызывает не только написание сочинения, но и такой немаловажный этап, как устное собеседование. С 2019 года стало обязательным итоговое собеседование по русскому языку. На нём проверяют умение выразительно читать текст, понимать и пересказывать его, создавать монологическое высказывание на разные темы, отвечать на вопросы. К сожалению, далеко не каждый выпускник в идеале владеет техникой пересказа и умением грамотно выражать свои мысли. В связи с этим педагогу необходимо уделять особое внимание урокам по развитию речи. Стоит отметить, что ключевым аспектом по подготовке к устному собеседованию является работа с научно-публицистическим текстом. На своих уроках по развитию речи я подбираю ученикам различные тексты, над которыми мы работаем по следующему алгоритму:

1. Прочитать текст про себя, выписывая при этом ключевые имена, незнакомые слова, географические названия, термины и др.;
2. Определить микротему текста;
3. Определиться со способом цитирования;
4. Выписать «клише» для пересказа;
5. Проговорить пересказ про себя.

Также отмечу, что технику пересказа стоит отрабатывать не только на уроках развития речи, но и на обычных уроках по русскому языку. Своим ученикам я часто предлагаю пересказать задание из учебника, пересказать то, что они проходили на другом уроке ранее и др.

Стоит не забывать, что комплексная подготовка обучающихся к ГИА включает в себя и психологическую работу с учениками. По утверждению М.Ю. Чибисовой, психологическую готовность представляет собой «сформированность психических процессов и функций, личностных

характеристик и поведенческих навыков, обеспечивающих успешность выпускника при сдаче экзамена» [3, с. 25]. Важно, чтобы педагог в течение года морально и психологически настроил своих учеников на сдачу экзамена, научил их бороться с волнением и неуверенностью.

В ходе подготовки к ГИА учителю следует не забывать проводить диагностику знаний в формате ГИА. Помимо решений отдельных заданий на уроке, учитель-предметник должен организовывать пробное решение вариантов КИМ, иными словами – организовывать «пробники». Подобные пробные экзамены позволяют диагностировать уровень и качество подготовки как всех учеников в целом, так и выявить слабоуспевающих ребят, которым нужно стараться уделять больше внимания и контролировать их процесс подготовки в особенности.

Таким образом, ежедневная и комплексная подготовка к ГИА в течение года по русскому языку помогает старшеклассникам и учителю-предметнику объединиться для достижения общей цели – успешной сдачи ГИА. Главным аспектом в любой методике является желание, осознание важности такой работы, как подготовка к ГИА самим учащимся, и кропотливая деятельность вместе с учителем.

### **СПИСОК ЛИТЕРАТУРЫ:**

1. Толстых Э.Ю. Особенности организации подготовки учащихся 9-х классов к сдаче ОГЭ по русскому языку / Э.Ю. Толстых // Вестник научных конференций. Выпуск № 7-2. 2020. С. 143-145.
2. Пахомова Л.С. Эффективные пути и приёмы подготовки учащихся в успешной сдаче ОГЭ / Л.С. Пахомова // Наука и образование: новое время. Выпуск №7-2. 2016. С. 467-475.
3. Чибисова М.Ю. Психологическая подготовка к ЕГЭ. Работа с учащимися, педагогами, родителями. Москва: Генезис. 2009. 184 с.

**Buldygerova T.A.**

teacher of Russian language and literature

Secondary School №1 in Palatka

(Magadan, Russia)

**PECULIARITY OF STUDENTS' PREPARATION  
FOR GIA IN RUSSIAN LANGUAGE  
IN THE SYSTEM OF MODERN EDUCATION**

***Abstract:** this article is devoted to the peculiarities of preparation for the GIA in Russian language. From the experience of work, the structural parts of the exam that cause difficulties for students are identified and algorithms of work with such tasks are presented. At the end of the article, conclusions are formulated on the work of a teacher in preparing his/her students for the exam.*

***Keywords:** pollution, atmospheric air, cars, econometric analysis, forecasting.*

УДК 37

**Бушнев П.С.**

магистрант

Московский городской педагогический университет

(г. Москва, Россия)

**ИНТЕГРАЦИЯ СОЦИАЛЬНОЙ АДАПТАЦИИ И ОБРАЗОВАНИЯ:  
ЭФФЕКТИВНЫЕ ПРАКТИКИ ПРОТИВОДЕЙСТВИЯ  
ДЕВИАНТНОМУ ПОВЕДЕНИЮ СРЕДИ ПОДРОСТКОВ**

***Аннотация:** статья рассматривает актуальные вызовы, связанные с социальной адаптацией и девиантным поведением среди подростков, предлагая эффективные практики интеграции социальной адаптации и образования. Индивидуализация образовательных подходов, развитие социальных навыков, вовлечение родителей и использование технологий рассматриваются как ключевые стратегии в содействии борьбе с девиантным поведением. Статья подчеркивает важность совместных усилий школ, родителей и общества для успешной социальной адаптации подростков.*

***Ключевые слова:** социальная адаптация, девиантное поведение, подростки, образование, индивидуализация подходов, социальные навыки, вовлечение родителей, технологии в образовании, образовательные практики, социокультурная среда.*

В современном обществе проблемы социальной адаптации и девиантного поведения среди подростков являются актуальными вызовами для образовательных систем. Стремительные изменения в социокультурной среде, повышенные требования и стрессы могут стать источником социальных проблем у подростков, включая девиантное поведение. Это может включать в себя агрессию, противоправные действия, алкоголь и наркотики, что в конечном итоге влияет на их учебный процесс.

Социальная адаптация и образование тесно взаимосвязаны. Эффективная социальная адаптация способствует успешному учебному процессу, а образование, в свою очередь, может быть ключом к улучшению социальной

---

адаптации. Разработка программ, интегрирующих образование и социальную поддержку, является неотъемлемым компонентом решения проблем девиантного поведения.

Одним из эффективных способов противодействия девиантному поведению среди подростков является индивидуализация образовательных подходов. Учитывая уникальные потребности каждого ученика, школы могут разрабатывать персонализированные учебные планы, включающие в себя поддержку социальной адаптации. Это может включать в себя дополнительные уроки, консультации психологов и педагогов, направленные на разрешение проблем.

Программы, направленные на развитие социальных навыков, играют важную роль в борьбе с девиантным поведением. Школы должны включать в свои учебные планы уроки, направленные на формирование коммуникативных умений, управления конфликтами и разрешения проблем. Это способствует формированию позитивной социальной динамики в классах и школах в целом.

Вовлечение родителей в процесс социальной адаптации и образования играет ключевую роль. Школы могут проводить родительские собрания, обучающие программы и семинары, направленные на развитие родительских навыков. Совместные усилия школы, родителей и общества могут создать благоприятное окружение для подростков, способствуя их социальной адаптации.

Интеграция технологий в образовательный процесс также может быть эффективным средством противодействия девиантному поведению. Интерактивные образовательные платформы и онлайн-ресурсы могут быть использованы для создания инновационных и увлекательных уроков, способствующих активному участию подростков в учебном процессе.

Таким образом, интеграция социальной адаптации и образования требует комплексного подхода. Индивидуализированные образовательные подходы, развитие социальных навыков, сотрудничество с родителями и использование технологий - все эти компоненты совместно создают условия, способствующие

---

успешной адаптации подростков и противодействию девиантному поведению. Ответственность за формирование здорового образа будущего поколения лежит на совместных усилиях образовательных учреждений, родителей и общества в целом.

### **СПИСОК ЛИТЕРАТУРЫ:**

1. Балашов, В. А. (2017). "Индивидуализация образовательного процесса: проблемы и перспективы." Москва: Просвещение.
2. Григорьев, С. Г. (2019). "Развитие социальных навыков у подростков в образовательном процессе." Санкт-Петербург: Питер.
3. Данилова, Е. А. (2018). "Технологии в образовании: практика внедрения." Москва: Эксмо.
4. Захаров, И. А. (2016). "Семейное воспитание и его влияние на социальную адаптацию подростков." Москва: Логос.
5. Иванов, П. Н. (2020). "Современные подходы к роли родителей в образовании подростков." Санкт-Петербург: Наука.
6. Карпова, Н. И. (2019). "Интеграция технологий в учебный процесс: опыт российских школ." Москва: Педагогика.
7. Титова, О. С. (2017). "Психологическая поддержка подростков с агрессивным поведением." Санкт-Петербург: Речь.

**Bushneva P.S.**

Moscow City Pedagogical University

(Moscow, Russia)

**INTEGRATION OF SOCIAL ADAPTATION  
& EDUCATION: EFFECTIVE PRACTICES OF COUNTERING  
DEVIANT BEHAVIOR AMONG ADOLESCENTS**

***Abstract:** the article examines the current challenges associated with social adaptation and deviant behavior among adolescents, offering effective practices for integrating social adaptation and education. The individualization of educational approaches, the development of social skills, the involvement of parents and the use of technology are considered as key strategies in helping to combat deviant behavior. The article emphasizes the importance of joint efforts of schools, parents and society for the successful social adaptation of adolescents.*

***Keywords:** social adaptation, deviant behavior, adolescents, education, individualization of approaches, social skills, involvement of parents, technologies in education, educational practices, socio-cultural environment.*



УДК 37

**Дауров С.В.**

артист балета, артист ансамбля, педагог народного танца, балетмейстер.

специалист, кафедра хореографии,

Московский государственный институт культуры и искусства

(г. Москва, Россия)

## **ОСОБЕННОСТИ ВОСПИТАТЕЛЬНОЙ РАБОТЫ ПЕДАГОГА-ХОРЕОГРАФА С ДЕТЬМИ СТАРШЕГО ШКОЛЬНОГО ВОЗРАСТА**

***Аннотация:** данная работа посвящена особенностям воспитательной работы педагога-хореографа с детьми старшего школьного возраста. Автор акцентирует свое внимание на том, что танец помогает детям осмыслить художественно-эстетический и нравственный опыт, открыть для себя красоту искусства, научиться выражать свои мысли и чувства через движение, эмоционально передавать образы, а также определить свои ценности и ориентации. И делает вывод о том, что использование педагогических приемов при работе с детьми старшего школьного возраста будет способствовать оптимальному освоению объема движений танца, создаст основу для эффективного физического развития детей, обеспечит интеграцию хореографии с культурой определенных народов и способствует формированию профессиональных навыков при условии систематических занятий.*

***Ключевые слова:** особенности воспитательной работы, педагог-хореограф, дети, старший школьный возраст, танец, искусство, образование.*

Педагогическая наука и теория физического воспитания приводят множество примеров, доказывая, что танец является одним из самых эффективных, продуктивных и универсальных средств для физического развития детей.

---

Танец - это ритмичные движения тела, которые организуются в определенную композицию и выполняются под музыкальное сопровождение [1, с.90].

Танец, как искусство, является одним из самых древних видов творчества. Кроме того, он способствует развитию опорно-двигательного аппарата, формированию правильной осанки и мышечного корсета. Танец помогает детям осмыслить художественно-эстетический и нравственный опыт, открыть для себя красоту искусства, научиться выражать свои мысли и чувства через движение, эмоционально передавать образы, а также определить свои ценности и ориентации.

Кроме того, танец оказывает положительное влияние на сохранение и укрепление физического здоровья детей, развитие их физических качеств и формирование частей их характера.

Хореографическое образование играет важную роль в жизни ребенка уже на начальных этапах его развития. Получение базовых навыков танцевальных движений в школьном возрасте помогает детям достичь гармонии между интеллектуальным, физическим, нравственным, художественно-эстетическим и эмоциональным развитием своей личности.

Однако, систематическое включение хореографической подготовки в образовательный процесс для старшего школьного возраста является редким явлением. Занятия чаще всего сводятся к изучению музыкально-ритмических движений, что составляет лишь часть хореографической подготовки.

Одной из причин отсутствия систематического преподавания уроков хореографии является ограниченное предоставление программно-методического обеспечения, а также недостаточность материально-технической базы и фрагментарное использование возможностей народно-сценического и классического танца и т.д.

Мы предполагаем, что использование педагогических приемов при работе с детьми старшего школьного возраста на уроках хореографии будет способствовать оптимальному освоению объема движений народно-

---

сценического танца, создаст основу для эффективного физического развития детей, обеспечит интеграцию хореографии с культурой определенных народов и способствует формированию профессиональных навыков при условии систематических занятий.

Таким образом, основное внимание сконцентрировано на том, что хореография представляет собой средство интеллектуального, художественно-эстетического, нравственно-ценностного и физического воспитания личности старших школьников, так как обеспечивает разностороннее и гармоническое воздействие на ребенка. Тренировка тончайших двигательных навыков при помощи хореографии обеспечивает полноценную мобилизацию физических, психофизиологических и психических функций формирующегося детского организма, способствует воспитанию уверенности в себе и осознанию своих возможностей.

При использовании различных педагогических приемов для изучения основ танца на уроках хореографии с старшими школьниками необходимо учитывать как физиологические, так и эмоциональные особенности детей данного возраста. Данные приемы, с учетом вышеупомянутых особенностей, необходимо соотносить с закономерностями педагогических и психологических наук.

Таким образом, в процессе хореографического обучения основам танца рекомендуется опираться на педагогические приемы и методический опыт, существующие в различных традиционных народных культурах.

К таким приемам при обучении хореографии относят:

- Этапность овладения основными элементами хореографии.
- Дифференцированный подход в обучении хореографических элементов мальчиков и девочек.
- Поступательное формирование умений и навыков синкретичного исполнения, которое имеет важное значение при выражении средствами танца особенностей именно русской народной культуры [2, с.3].

Среди педагогических приемов, используемых при обучении хореографии, особое значение имеют те, которые направлены на воспитание раскованности и импровизационного исполнения у детей. В старшем школьном возрасте такой уровень исполнения еще труднодостижим, так как это связано с приобретением навыка, однако данные приемы в работе являются необходимыми с целью становления сценического танцевального искусства.

Достаточно новым явлением среди педагогических приемов на современном этапе развития танцевального искусства является внесение в традиционность исполнения контекста современности. Традиционные и инновационные моменты органично «уживаются» рядом, и это делает традиционный народный танец творчески обогащенным, акцентированным и колоритным.

Используя в педагогической деятельности различные педагогические приемы при обучении старших школьников хореографии, мы все же акцентировали свое внимание и на приемах характерных для традиционности народной школы, так как без их учета народно - сценический танец утратил бы свои философские и культурно - ценностные основания.

При обучении старших школьников хореографии пользуются основные педагогические закономерности освоения танцевального материала, такие как восприятие, осмысливание, запоминание, применение, проверка результатов. Данная форма построения педагогического процесса является достаточно канонической и эффективной. В контексте этой формулы также могут быть включены разнообразные педагогические приемы, способствующие формированию двигательного стереотипа детей, как, например, словесно - речевые замечания, профессиональный показ, наблюдение движений в зеркальном отражении, ярко проявленная положительная эмоция и т.п [3, с.8].

Самое основное при обучении детей хореографии – это добиваться сразу максимальной правильности выполнения элемента, так как созданный динамический стереотип, основанный на мышечной памяти и заложенном темпоритме, исправить достаточно нелегко, а внести своевременные поправки в

---

технику движения достаточно просто и доступно. Сопровождая знания действием, мы формируем умение ребенка, а доводя умения до автоматического исполнения, наблюдаем становление навыка.

Каждый новый или повторяемый элемент, который усложняет ранее уже многократно повторенное движение, способствует развитию сложных координационных физических навыков у детей старшего школьного возраста, для которых этот период является особо чувствительным в формировании таких навыков. Это еще раз подтверждает важность сложнокоординационной и танцевальной активности для развития детей данного возраста. В ходе обучения танцевальным навыкам, дети развивают ловкость, которая позволяет им успешно переключаться с одного движения на другое, менять форму или направление движения в соответствии с ритмом музыки.

Для эффективного освоения элементов хореографии в танце, а также сбора материала для анализа, необходимо активно снимать и записывать ход занятий, выступлений, а также отдельные моменты работы над танцем. Это позволит более точно оценить ошибки или успешные элементы композиции, развить самооценку и получить внешнюю точку зрения.

Подводя итог, можно сказать, что рассмотренные педагогические приемы, используемые при обучении хореографии детей старшего школьного возраста, способствуют эффективному усвоению правильного двигательного опыта и формированию необходимого динамического стереотипа. Применение педагогических приемов при обучении хореографии направлено на формирование правильных танцевальных навыков у детей. Начальная ступень овладения танцевальным действием характеризуется медленностью и энергозатратностью. Благодаря выбору правильных педагогических приемов, можно избежать ненужной активации мышц, что помогает избежать ошибок и вносить своевременные поправки. Это позволяет достичь более совершенной формы танцевального действия или определенного хореографического навыка. Постепенно, с формированием стереотипов динамичности, выполнение действий происходит в ускоренном режиме и становится автоматическим.

---

Педагогические методы обучения хореографии играют важную роль в формировании особого внимания к каждому элементу, который дети исполняют, создавая оптимальные условия для развития необходимых рефлексов, лежащих в основе танцевальных движений.

### **СПИСОК ЛИТЕРАТУРЫ:**

1. Бриске, И. Э. Феномен хореографии как социокультурной деятельности / И. Э. Бриске // Педагогический опыт и мастерство хореографа: сб. науч. тр. / науч. ред. В. Я. Рушанин, В. И. Панферов, сост. Т. Ф. Бе - рестова; Челябинская государственная академия культуры и искусств. – Челябинск, 2019. – С. 89–93.
2. Быков, В. С. Теория и практика формирования потребности в физическом самовоспитании у школьников / В. С. Быков // Физическая культура: воспитание, образование, тренировка. – 2020. – №1. – С. 2 - 7.
3. Грядкина, Т.С. Здоровье сберегающее и здоровье формирующее физическое воспитание в дошкольном образовательном учреждении // Дошкольная педагогика. – 2019. –№2.–С.6-11.

**Daurov S.V.**

Moscow State Institute of Culture and Art

(Moscow, Russia)

**FEATURES OF EDUCATIONAL WORK  
OF A TEACHER-CHOREOGRAPHER  
WITH CHILDREN OF HIGH SCHOOL AGE**

***Abstract:** this work is devoted to the peculiarities of the educational work of a teacher-choreographer with children of high school age. The author focuses on the fact that dance helps children to comprehend artistic, aesthetic and moral experience, discover the beauty of art, learn to express their thoughts and feelings through movement, emotionally convey images, as well as determine their values and orientations. And concludes that the use of pedagogical techniques when working with children of high school age will contribute to the optimal development of the volume of dance movements, will create the basis for effective physical development of children, will ensure the integration of choreography with the culture of certain peoples and contributes to the formation of professional skills provided systematic classes.*

***Keywords:** features of educational work, teacher-choreographer, children, high school age, dance, art, education.*

УДК 37

**Денисова Т.Ю.**

магистрант,

Тюменский государственный университет

(г. Тюмень, Россия)

**Минваева М.С.**

преподаватель,

Тюменское высшее военно-инженерное командное училище

(г. Тюмень, Россия)

**АНАЛИЗ ЭФФЕКТИВНОСТИ  
ОРГАНИЗАЦИИ ГРУППОВОЙ РАБОТЫ  
В ЦЕЛЯХ РАЗВИТИЯ САМОСТОЯТЕЛЬНОСТИ**

*Аннотация:* в данной статье представлены результаты проведенного исследования по развитию самостоятельности при групповой работе.

*Ключевые слова:* самостоятельность, групповая работа, развитие самостоятельности, проектная деятельность, методы развития.

Развитие самостоятельности детей младшего школьного возраста в педагогике является одной из самых важных и актуальных. Самостоятельность – это достаточно волевое, лидерское качество, которому нужно уделять как можно больше времени. Что бы процесс развития самостоятельности у младших школьников был наиболее эффективным, необходимо определить наиболее подходящие условия, формы и методы. Одними из наиболее эффективных условий, можно выделить: мотивацию и стимулирование младших школьников к проявлению самостоятельности, программно-методическое обеспечение, организация творческой деятельности, материально-технические условия (наглядный, демонстрационный материал и др.), трансляция проделанной



работы и полученного опыта. Соблюдение и хорошая организация выделенных нами условий, поможет в полной мере раскрыть самостоятельность у школьника в учебной деятельности.

При изучении организационных форм развития самостоятельности младших школьников, к ним можно отнести: исследовательскую деятельность, проведение мастер-классов, участие школьников в роли экспертов, создание творческих и учебных проектов. Выделив условия и организационные формы, нам необходимо подобрать методы, которые будут эффективны для развития самостоятельности у младшего школьного возраста в учебной деятельности, представленные на рис. 1 [1,2].



Рис.1. Модель развития самостоятельности младших школьников в учебной деятельности

После проведения эксперимента в течение учебного года были получены следующие результаты:

Таблица 1. Результаты исследования после проведения эксперимента

Группа	Низкий уровень				Средний уровень				Высокий уровень			
	До		После		До		После		До		После	
	Чел.	%	Чел.	%	Чел.	%	Чел.	%	Чел.	%	Чел.	%
ЭГ	11	39	4	14	14	50	10	33	3	11	14	50
КГ	10	33	8	27	16	53	16	53	4	13	6	20

Таким образом, мы видим, что в ходе исследования в экспериментальном классе всего 11% (3 учеников) показали высокий уровень проявления самостоятельности при решении трудной задачи, 50% (14 учеников) попытались решить самостоятельно задачу, но все же обратились за помощью и 39% (11 учеников) показали низкий процент самостоятельности. После проведения работы высокий уровень самостоятельности продемонстрировали 14 обучающихся (50%).

Рассмотрим результаты по показателю «способность оценивать свой текущий уровень самостоятельности» по методу А.А. Горчинской. Данные полученные в ходе проведения диагностики отражены в таблице 2 [3].

Таблица 2. Результаты самооценки уровня самостоятельности после проведения эксперимента

Показатели	Уровень ЭГ			Уровень КГ		
	Высокий	Средний	Низкий	Высокий	Средний	Низкий
Самостоятельно ли выполняешь домашнее задание?	8	14	6	3	17	10

Самостоятельно ли ты, без напоминаний, садишься за выполнение домашнего задания?	6	19	3	4	22	5
Стремишься ли ты самостоятельно расширять свои знания, если тема тебя заинтересовала?	10	14	4	4	19	7
Нравится ли тебе самостоятельно выполнять творческие задания?	11	17	0	7	23	0
Хочешь ли ты самостоятельно выполнять задания?	24	4	0	24	6	0

Учащиеся, которые продемонстрировали высокий уровень, самостоятельно выполняют задания и стремятся так же выполнять дополнительные задания и задания с высокой отметкой сложности. Они головы самостоятельно ознакомится с заданием и самостоятельно разбираются в его решении.

Учащиеся, которые продемонстрировали средний уровень, готовы самостоятельно выполнять задания, но часто нуждаются в проверке и контроле взрослого (родителя или учителя), без помощи не берутся выполнять дополнительные задания и задания повышенной сложности, не уверены в своих возможностях.

Учащиеся, которые продемонстрировали низкий уровень, всегда обращаются за помощью к взрослому и нуждаются в постоянном контроле выполнения задания, они очень невнимательны и плохо дисциплинированы.

Радует факт того, что творческие задания, учащиеся выполняют самостоятельно. Стараясь проявить свою индивидуальность в его выполнении. Так же стоит отметить стремление детей стать самостоятельными. На последних двух вопросах отсутствует низкий уровень.

Таким образом, у обучающихся был повышен интерес к выполнению домашних заданий, выполнению самостоятельных творческих занятий, стремлению расширения знаний. Показатели контрольной группы также изменились в положительную сторону, в том числе исходя из результатов процесса обучения. При этом, в экспериментальной группе данные показатели значительно выше.

Для того что бы в полном объеме обозначить значимые проблемы было решено провести разовое анкетирование для родителей по выявлению уровня самостоятельности их детей в ходе исследования было опрошено 50 родителей. Результаты были представлены в виде таблицы 3

Таблица 3. Карта проявлений самостоятельности младших школьников

Показатели самостоятельности	Частота проявлений					
	никогда		иногда		часто	
	Кол-во человек	Процент (%)	Кол-во человек	Процент (%)	Кол-во человек	Процент (%)
Умеет найти себе дело	8	14	13	26	30	60
Имеет свою точку	0	0	10	20	40	80

зрения							
Обращается за помощью сверстникам	за к	3	6	8	16	39	78
Обращается за помощью взрослому	за к	0	0	7	15	43	85
Стремится делать сам	все	5	10	25	50	20	40
Доводит начатое дело до конца		0	0	22	44	28	56
Без указания взрослого убирает посуду, игрушки, вещи		22	44	28	56	0	0
Самостоятельно решает конфликты со сверстниками		0	0	11	22	39	78
Негативно относится к какой-либо помощи со стороны взрослого или сверстников		30	60	20	40	0	0
Без напоминания выполняет порученные дела		20	40	22	44	8	16
Может играть один		0	0	15	30	35	70

Таким образом, анализируя результаты опроса родителей, можно говорить о том, что самостоятельность детей в обоих классах находится на высоком

уровне -55%, не смотря на некоторые отрицательные показатели, в целом, родители характеризуют учащихся как самостоятельных детей, готовых взять ответственность и проявить себя в выполнении какого-либо задания. При этом, после проведения эксперимента, родители отметили желание детей больше заниматься самостоятельно, искать информацию, в том числе посредством взаимодействия с объектами (наблюдение, эксперименты и другие).

Исходя из результатов проведенного нами эксперимента на уроках окружающего мира в 3 классе, рекомендуется к внедрению следующие методы под соответствующие темы (таблица 4).

Таблица 4. Методы повышения самостоятельности в групповой работе

№	Тема урока	Внедренные методы
1	Семья - коллектив близких, родных людей. Поколения в семье.	Метод проекта при подготовке к уроку учащиеся приносят фотографии своей семьи (собирают информацию). Исследуем как мы похожи на своих предков. Придумывается герб семьи и объясняется почему он выглядел бы так
2	Воздух — смесь газов. Свойства воздуха. Значение для жизни.	Игровой метод Игра «Сочиняем сказку» - по картинкам, в определенной последовательности, обучающиеся придумывают сказку про воздух, про его пользу
3	Вода. Свойства воды. Состояния воды, её распространение в природе, значение для жизни. Круговорот воды в природе.	Метод проекта совместное проведение опыта «как вода способна подниматься вверх по капиллярам», «как сахар растворяется в воде разной температуры». Обучающиеся наблюдают и записывают выводы. На домашнее задание –

		провести свой эксперимент с водой (на выбор), сделать фото, написать выводы
4	Охрана воздуха, воды.	Метод соревновательной ситуации Игра «самый-самый» на установление последовательности последствий загрязнения воды
5	Горные породы и минералы. Полезные ископаемые, их значение в хозяйстве человека. Полезные ископаемые родного края.	Метод наглядного обучения наблюдение за горными породами и минералами. Где могут использоваться? Чем похожи/отличаются? Сочинить сказку «история одного камня»
6	Царства природы. Бактерии, общее представление. Грибы: строение шляпочного гриба; съедобные и несъедобные грибы.	Метод проекта совместное проведение опыта про микробов (с перцем), выбор последовательности с карточками, мини-игра
7	Царства природы. Бактерии, общее представление. Грибы: строение шляпочного гриба; съедобные и несъедобные грибы.	Метод соревновательной ситуации Игра «самый-самый» на установление последовательности выбора и сбора грибов.
8	Роль растений в природе и жизни людей, бережное отношение человека к растениям.	Метод проекта Наблюдение за комнатными растениями. Эксперимент с растением и светом (почему важен свет для растений)

9	Особенности питания животных. Цепи питания. Условия, необходимые для жизни животных (воздух, вода, тепло, пища).	Метод соревновательной ситуации Игра «самый-самый» на установление пищевых цепочек
10	Природные сообщества: лес, луг, пруд. Взаимосвязи в природном сообществе.	Метод наглядного обучения Просмотр видео-ролика и его анализ
11	Природные сообщества родного края.	Метод наглядного обучения Посещение пришкольного участка, наблюдение
12	Человек — часть природы. Общее представление о строении тела человека.	Метод соревновательной ситуации Игра «самый-самый» с карточками «собери человека»
13	Измерение температуры тела человека, частоты пульса.	Метод наглядного обучения Наблюдение, считаем пульс, сравниваем показатели
14	Безопасность в Интернете (ориентировка в признаках мошенничества в сети; защита персональной информации) в условиях контролируемого доступа в Интернет.	Метод наглядного обучения Просмотр фильма и его анализ



---

При реализации соответствующей программы развития самостоятельности и внедрения творческих заданий, позволяющих проявить себя ученикам в процессе обучения, было выявлено повышение уровня самостоятельности среди обучающихся в классе.

### СПИСОК ЛИТЕРАТУРЫ:

1. Подшивалова Л. Ю. Педагогическое исследование «Проектная деятельность как средство развития самостоятельности у младших школьников». Электронный ресурс. – [Режим доступа]: <https://nsportal.ru/nachalnaya-shkola/mezhdistsiplinarnoe-obobshchenie/2019/04/04/pedagogicheskoe-issledovanie>
2. Русинова Г. В. Метод мини – проектов как форма образовательного процесса. Электронный ресурс. – [Режим доступа]: <https://педакадемия.рф/русинова-г-в-метод-мини-проектов/>
3. Методы изучения познавательного интереса в младшем школьном возрасте // ООО «Мультиурок». Электронный ресурс. – [Режим доступа]: <https://multiurok.ru/files/metody-izucheniia-poznavatel'nogo-interesa-v-mladsh.html>

**Denisova T.Y.**

Tyumen State University

(Tyumen, Russia)

**Minvaeva M.S.**

Tyumen Higher Military Engineering Command School

(Tyumen, Russia)

**ANALYSIS OF THE EFFECTIVENESS  
OF THE ORGANIZATION OF GROUP WORK  
IN ORDER TO DEVELOP INDEPENDENCE**

***Abstract:** this article presents the results of a study on the development of independence in group work.*

***Keywords:** independence, group work, development of independence, project activity, development methods.*

УДК 37.04

**Захарова Н.А.**

студент института психологии и педагогики

Тюменский государственный университет

(г. Тюмень, Россия)

**ОРГАНИЗАЦИЯ РАБОТЫ С ОДАРЕННЫМИ  
ДЕТЬМИ НА УРОКАХ МАТЕМАТИКИ НА СТУПЕНИ  
ОСНОВНОГО ОБЩЕГО ОБРАЗОВАНИЯ**

***Аннотация:** в статье рассматриваются основные аспекты организации работы с математически одаренными детьми. Особое внимание в статье уделяется диагностике одаренных детей. Автор обращает внимание, что работу с математически одаренными детьми необходимо выстраивать, учитывая их психосоциальные особенности.*

***Ключевые слова:** математическая одарённость, диагностика, ИОМ.*

Процессы развития и демократизации современного общества позволили осознать значимость индивидуальности, ценность таланта. У человека появилось желание самосовершенствоваться, для того чтобы самореализоваться. Особое внимание в системе современного образования уделяется одаренными детям, так как их интеллектуальные и творческие способности являются не только личным, но и основным капиталом каждого государства. Перед современным образованием стоит вопрос «Как обучать талантливую молодежь?»

Анализ отечественного и зарубежного опыта позволил сделать вывод о том, что во многих странах существуют национальные программы и концепции выявления и поддержки одаренных детей. По заказу Министерства образования РФ в рамках Федеральной целевой программы «Одаренные дети» была создана «Рабочая концепция одаренности», которая рекомендована к использованию для планирования работы с одаренными детьми.

В России есть позитивный опыт работы с одаренными детьми, это школы с углубленным изучением математики. Так, образовательный центр Сириус опубликовал рейтинг 200 школ, которые показали лучшие результаты в развитии таланта школьников в области математики. В Топ-20 вошли: Президентский физико-математический лицей №239, г. Санкт-Петербург, Общеобразовательная школа Центра педагогического мастерства, г. Москва, СУНЦ МГУ, г. Москва.

Однако если мы обратимся с общеобразовательной (массовой) школе, то увидим, что содержание и методики обучения направлены на ученика со средними способностями, стандартные формы и методы работы не предполагают индивидуализации в обучении и не соответствуют особенностям одаренного ребенка. Авторы Концепции, рабочих программ и стандартов математического образования для общеобразовательной школы, с одной стороны, пишут о новых возможностях образовательных технологий и самого предмета «Математика» для развития детской одаренности, но, с другой, - не дают алгоритмов и инструкций по использованию этих возможностей для развития данного типа детей.

Понятие «*математическая одаренность*» рассматривалось как психологами, так и математиками. Психолог В.А. Крутецкий. выделяет структуру математических способностей, которая характеризует математически одаренного ребенка (таблица 1). [Крутецкий, с. 345]

Таблица 1

Структура математических способностей по В.А. Крутецкому

Первый этап – восприятия задачи
<ul style="list-style-type: none"> <li>• способность к формализованному восприятию.</li> </ul>
Второй этап – решение задачи
<ul style="list-style-type: none"> <li>• способность к быстрому и широкому обобщению;</li> <li>• способность к свертыванию процесса математического рассуждения;</li> <li>• гибкость мыслительного процесса;</li> <li>• стремление к ясности, простоте, экономности и рациональности решения;</li> </ul>

<ul style="list-style-type: none"> <li>• способность к быстрой и свободной перестройке направления мыслительного процесса, переключение с прямого на обратный ход мысли.</li> </ul>
Третий этап – этап запоминания
<ul style="list-style-type: none"> <li>• развитая математическая память.</li> </ul>
Другие математические способности
<ul style="list-style-type: none"> <li>• математическая направленность ума (желание математизации окружающего мира);</li> <li>• малая утомляемость в процессе занятия математикой.</li> </ul>

Для эффективной работы с математически одаренными учащимися, необходимо осуществлять социально-педагогическую поддержку, ведь не секрет, что одаренные дети имеют свои особенности психосоциального развития: самоактуализация, перфекционизм, социальная автономность, эгоцентризм, лидерство, особенности эмоционального развития, юмор. [Александрович, с. 55].

Исходя из вышеописанного можно сформулировать основные направления и формы психолого-педагогического сопровождения [Александровия, с. 77]:

1. *Психологическое просвещение и образование* – повышение психолого-педагогической компетентности администрации школы, педагогов и родителей.
2. *Развивающая работа* – работа уже непосредственно с самим одаренным ребенком.
3. *Психолого-педагогическая поддержка* – консультации и групповые занятия.
4. *Охрана и укрепление здоровья.*
5. *Экспертиза образовательных сред, программ и методов.*

Одаренные дети, несмотря на свои данные, свой ум и талант, очень уязвимы и всегда существует риск потерять «потерять» такого ребенка. Поэтому важно и родителям, и педагогам, и администрации уметь выстраивать работу с

---

одаренным учеником и его сверстниками. Но для того, чтобы правильно организовать эту работу, в первую очередь, необходимо научиться выявлять одаренных детей среди большого количества учеников.

Выявление одаренных учащихся достаточно сложная многоступенчатая процедура. Это работа не одного педагога, а несколько специалистов, которые будут конструктивно взаимодействовать. Доктор психологических наук Е.И.Щебланова, исследуя эту тему, выделила семь диагностических этапов [Щебланова, с. 15]:

1. Номинация – выбор учащихся, которые будут участвовать в диагностике.
2. Анализ поведения и различной деятельности с целью выявления признаков одаренности.
3. Знакомство с семьей, изучение условий проживания, интересов, увлечений и необычных способностей, которые проявлялись в раннем возрасте.
4. Беседа со сверстниками об интересах и способностях.
5. Самооценка способностей, мотивации, интересов, успехов.
6. Оценка работ и достижений, школьная успеваемость.
7. Психологическое тестирование: показатели интеллектуального, творческого и личностного развития учащегося (психодиагностические тесты).

В современном мире, где стремительно развиваются информационные технологии, часть работы можно переложить на компьютер. Существует большое количество онлайн-тестов, сайтов и программ, которые помогут педагогу выявить одаренного ребенка. Но в любом случае, нужен специалист, который грамотно сможет растолковать результаты, и составить план работы.

Наибольшую популярность среди различных компьютерных методик занимает комплекс Effecton Studio «Психология в школе», который состоит из специализированных психодиагностических и развивающих программ.

С помощью программ Effecton Studio можно выявить познавательные, мотивационные, творческие и лидерские характеристики одаренных детей.

---

Чтобы выявить математические способности используют пакет "Одаренность (комплексное исследование одаренности)".

Рассматривая обучение одаренных детей, в первую очередь необходимо сказать о таких принципах, как *индивидуализация* и *дифференциация*. Нередко эти подходы к обучению применяют совместно. Зачастую работа с одаренными детьми сводится к индивидуальным программам по отдельным предметам, из-за чего возникают проблемы с освоением других областей, а также с общением со сверстниками. К индивидуализации можно отнести и домашнее (семейное) обучение, а также работа с тьютором – наставником.

Одним из способов реализации индивидуализации является построение индивидуального образовательного маршрута. *Индивидуальный образовательный маршрут (ИОМ)* – это персональный путь реализации личностного потенциала обучающегося в образовании: интеллектуального, эмоционально-волевого, деятельностного, нравственно-духовного [Логинов, с. 4]. Выбор индивидуального образовательного маршрута зависит от особенностей, интересов и потребностей самого ребенка, а также его родителей, возможностей образовательного учреждения и материально-технической базы ОУ.

Большое значение в развитии одаренности у школьников имеет *исследовательская деятельность*. Ее преимущества заключается в том, что ученик имеет возможность выбора темы исследования, при этом работает в собственном темпе, удобными для себя способами. Важно, чтобы ребенок был вовлечен в этот процесс.

Если в школе не применяются такие формы обучения, то целесообразно к индивидуальной программе добавить внешкольное обучение (кружок, факультатив). *Дополнительное образование* имеет личностно-деятельностный характер, позволяет каждому ребенку выбирать образовательную область, профиль программы, время и формат.

Одним из самых важных этапов организации работы с одаренными детьми – это конкурсное движение. При работе с математически одаренными детьми большую роль играют олимпиады и математические турниры.

Олимпиады и турниры могут быть как командными, так и индивидуальными. Особую важность имеют статусные олимпиады, которые предоставляют школьникам возможность посещать разные города, принимать участие в сменах главных лагерей страны, а также поступать в престижные ВУЗы России. Сейчас популярность олимпиад только возрастает, и именно их можно использовать, как один из основных критериев по оценке организации работы с одаренными детьми.

Таким образом, в основе организации работы с одаренными детьми лежат принципы индивидуализации и дифференциации. Применение различных форм организации учебного процесса в целях дифференциации, например, группировки учащихся по их склонностям и уровням знаний, будет эффективна только тогда, когда будут адаптированы содержание и методы обучения. Иначе, учебный процесс одаренных детей будет отличаться только темпом прохождения программы, а этого недостаточно для их развития. Содержание учебного плана и программ учебных дисциплин не должно ограничиваться областью одаренности ученика. Оно должно включать все учебные предметы, для развития мировоззрения, а также в воспитательных целях. Обучение должно способствовать развитию целеустремленности, настойчивости, ответственности, дружелюбия, сочувствия и сопереживания, а также позитивной самооценке.

### **СПИСОК ЛИТЕРАТУРЫ:**

1. Александрович Т.В. Организация работы с одаренными детьми: электронный учебно-метод. комплекс: Брест. гос. ун-т имени А.С. Пушкина, каф. специальных педагогических дисциплин. Брест : БрГУ, 2018. 204 с.
2. Крутецкий В.А. Психология математических способностей школьников. Москва : Институт практической психологии ; Воронеж : НПО МОДЕК, 1998. 416 с.
3. Рабочая концепция одаренности / под ред. Д.Б. Богоявленской. М.: Просвещение, 2003. 39 с.



4. Щепланова Е. Неравномерность развития одаренных детей // Школьный психолог. 2008. № 18. С. 15-30.

**Zakharova N.A.**

Tyumen State University

(Tyumen, Russia)

**ORGANIZATION OF WORK WITH  
GIFTED CHILDREN IN MATHEMATICS LESSONS  
AT THE LEVEL OF BASIC GENERAL EDUCATION**

***Abstract:** the article discusses the main aspects of organizing work with mathematically gifted children. Particular attention is paid to the diagnosis of gifted children. The author draws attention to the fact that work with mathematically gifted children must be structured taking into account their psychosocial characteristics.*

***Keywords:** mathematical giftedness, diagnostics, IOM.*

УДК 37

**Исаева А.А.**

учитель начальных классов

Средняя школа № 41

(г. Саранск, Россия)

## **ИСПОЛЬЗОВАНИЕ ОБУЧАЮЩИХ СТРУКТУР СИНГАПУРСКОЙ МЕТОДИКИ НА УРОКАХ В НАЧАЛЬНОЙ ШКОЛЕ**

*Аннотация:* в работе описаны цели, задачи и обучающие структуры сингапурской методики на уроках в начальной школе. Выявлены преимущества использования данных структур на уроках во 2 классе.

*Ключевые слова:* сингапурская методика, обучающие структуры.

Главная задача современного общества перед школой – это создание условий для формирования всесторонне развитой личности. А именно, нравственного, творческого, эстетически развитого, самостоятельного и активного члена социума. При этом необходимо сохранить индивидуальность ребенка, развить его интерес к окружающему миру и научить взаимодействовать.

На уроках в начальной школе учащимся в силу своего возраста сложно взаимодействовать друг с другом. Они пока еще не могут выстраивать общение, сотрудничать. Это один из вопросов, который требует своего рассмотрения. На решение данной проблемы нацелена сингапурская методика обучения. В её основе лежит принцип сотрудничества, кооперативное обучение Спенсера Кагана [1; 4].

Сингапурская методика обучения относится к инновационным методикам преподавания. Её особенность в том, что учебный процесс осуществляется через такой инструмент, как обучающая структура. Если

---

использовать обучающие структуры сингапурской методики на уроках в начальной школе, произойдет повышение качества знаний по общеобразовательным предметам. Вопрос о сотрудничестве обучающихся на уроке исследовали многие учёные. Так, например, О. В. Герасимова рассуждает: «Сотрудничество – совместная деятельность детей в образовательном процессе». Цель учебного сотрудничества – достижение поставленной цели посредством активного взаимодействия. В такой деятельности способности учащихся осуществляются более открыто и эффективнее [3].

В России специалисты в сфере образования выделили четыре ключевых навыка, которые получили название «Система 4К». Эти навыки принято называть SoftSkills (гибкие навыки): критическое мышление, креативность, коммуникация, кооперация [2].

Для того, чтобы развивать вышеуказанные навыки, считаю целесообразным использовать обучающие структуры сингапурской методики на различных этапах урока в начальной школе.

Анализ литературы и опыта применения сингапурской технологии показал, что именно в процессе сотрудничества младших школьников со сверстниками, приобретаются такие качества как умение договариваться со сверстниками, умение слышать и принимать другую точку зрения, даже если она расходится со своей собственной, умение поставить общую цель совместной работы и умение получить результат совместной деятельности. Наравне с этим, данная методика способствуют росту интереса к учебному предмету и, как следствие, повышается качество усвоения учебного материала, обеспечивается индивидуализация и дифференциация, ускоряется процесс обучения [5].

Урок по данной методике отличается от традиционно принятого. Ученики сидят за столом по 4 человека, и это одна сплоченная команда.

В центре столов находится табличка, под названием «Manage Mat», с цифрами и буквами. Она поможет распределить учеников для работы в

---

команде. Затем я прошу поприветствовать соседей по лицу и по плечу разными способами (например, жестом «дай пять» или «ударься кулачком».)

Из существующих структур обучения (а их около 250) на уроках в начальной школе использую следующие: Quiz-Quiz Trade, Take off – touch down, Corners, Mix Freeze Group, Тим Чир, «Цветные поля».

Для того, чтобы получить различную информацию о классе, важно использовать обучающую структуру «Тэйк оф – тач даун», то есть, встать – сесть. Если учащиеся считают утверждение верным, то они встают, в противном случае они остаются на местах.

На уроке русского языка во 2 классе на этапе актуализации знаний использую структуру «Quiz-Quiz Trade» / вопрос–ответ. К примеру, на уроке закрепления знаний по теме «Глагол» ученики получают стикеры, на которых записывают вопрос по теме. По сигналу учителя учащиеся, перемещаясь по классу, образуют пары. Дети пробуют себя в роли «учителя», задавая друг другу вопросы и проверяя своего собеседника. Тем самым, даже «слабый» ученик сможет почувствовать себя в ситуации успеха.

Структура «Corners» / углы позволяет организовать проверку теоретических знаний учащихся на этапе рефлексии. Детям необходимо выбрать то место в помещении, которое соответствует ответу на заданный вопрос.

Следующая структура «Mix Freeze Group» / заморозка заключается в следующем. Учащиеся передвигаются под музыку, замирают, когда музыка прекращается. Звучит задание от учителя. Далее дети объединяются в группы, количество участников в которых зависит от ответа на какой-либо вопрос.

Например:

- Увеличьте 2 в 3 раза.

Ребята формируют группу из шести человек.

Оценивание на уроке осуществляется с помощью обучающей структуры «Цветные поля». Приём может быть использован с целью создания психологически комфортной обстановки на уроке. Ученик, выполняя

---

письменную работу, на полях делает пометки разным цветом. Эти цвета имеют смысловую нагрузку (обращение к учителю):

- красный – «Проверьте, пожалуйста, всё и исправьте все ошибки»,
- желтый – «Отметьте, пожалуйста, все ошибки, я сам исправлю»,
- синий – «Укажите количество ошибок, я их сам найду и исправлю»,
- зеленый – «Я считаю, что у меня все правильно».

Урок с применением сингапурской методики обучения имеет ряд преимуществ.

1. Обучение становится более активным и динамичным.
2. Развиваются коммуникативные навыки.
3. Происходит взаимодействие обучающихся друг с другом.
4. Развивается познавательная мотивация, эмоциональная и волевая сферы деятельности.
5. На уроке создается комфортная обстановка для всех детей.
6. Формируется дружелюбное отношение и толерантность обучающихся.
7. Развиваются навыки «Системы 4К».

Анализируя контрольные работы текущего учебного года во втором классе, выявила повышение качества знаний по предмету «Русский язык» на 13%, по математике на 10%.

Таким образом, уроки с применением структур сингапурской методики интересные, увлекательные, познавательные. Ученикам нравится работать в парах и группе, возрастает интерес к учению и укрепляется чувство успеха, как результат, формируются положительное отношение к учёбе, развиваются коммуникативные умения и навыки выполнения различных заданий, повышается качество знаний по общеобразовательным предметам.

Одним из основных положительных эффектов данной методики является повышение мотивации учащихся. Современный урок по сингапурской методике — это: урок, основанный на индивидуальном подходе к каждому ребёнку;

- урок, наполненный разнообразными видами деятельности;
- урок, с психологически комфортной обстановкой;
- урок, на котором деятельность стимулирует развитие познавательной активности ученика;
- урок, на котором развивается критическое мышление;
- урок воспитывает думающего ученика-интеллектуала.
- урок с элементами сотрудничества.

Практика показывает, что использование структур сингапурской методики на уроках в начальной школе развивает в ученике жизненно необходимые в наше время качества, такие как коммуникативность, сотрудничество, критическое мышление, креативность. Сам урок мало похож на обычный урок и больше напоминает увлекательную, содержательную игру, заставляющую мыслить...

### СПИСОК ЛИТЕРАТУРЫ:

1. Скаткин, М. Н. Совершенствование мыслительных процессов: учебно-методическое пособие / М. Н. Скаткин. – Москва, 1971. – 159 с.
2. Логинова, О. Б. Планируемые результаты начального общего образования: методическое пособие / О. Б. Логинова. – Москва, 2010. - 24 с.
3. Вахтеров, В. П. Избранные педагогические сочинения / В. П. Вахтеров. — М., 1987.
4. Федеральный государственный образовательный стандарт [Электронный ресурс] официальный сайт / URL: <http://standart.edu.ru/catalog.aspx?CatalogId=2661>.
5. Школьный гид [Электронный ресурс]: официальный сайт / URL: <http://www.schoolguide.ru/index.php/progs/school-russia.html>

**Isaeva A.A.**

primary school teacher

Secondary School No. 41

(Saransk, Russia)

## **USING THE TEACHING STRUCTURES OF SINGAPORE METHODOLOGY IN PRIMARY SCHOOL LESSONS**

***Abstract:** the paper describes the goals, objectives and teaching structures of the Singapore methodology in primary school lessons. The advantages of using these structures in the lessons in the 2nd grade are revealed.*

***Keywords:** Singapore methodology, training structures.*

УДК 60/8

**Катина М.П.**

учитель истории, обществознания и права

ГБОУ СОШ с. Хворостянка

(с. Хворостянка, Россия)

## **РОЛЬ ШКОЛЬНОГО МУЗЕЯ В СТАНОВЛЕНИИ ЛИЧНОСТИ РЕБЁНКА**

*Аннотация:* роль музеев в современном обществе, в воспитании гармоничной личности становится всё более значимой и весомой. Сегодня сформировалось даже целое понятие – музейная педагогика. Её неотъемлемой частью является знакомство детей школьного возраста с культурой и историей.

*Ключевые слова:* музей, личность, патриотизм.

Музей – простое и эффективное средство приобщения человека к мировой и национальной культуре, истории родного края и страны, способ познания мира. Однако возможность посещать с ребёнком известные музеи есть далеко не у каждого родителя в силу различных причин: удалённого места жительства, загруженности домашними и рабочими делами, собственного нежелания. В подобных ситуациях исправить положение могут музеи, открытые в школах.

На протяжении нескольких лет в ГБОУ СОШ с.Хворостянка была лишь музейная экспозиция, посвященная людям, героически проявившим себя в труде, на полях сражений, в науке и т.д. «Героями не рождаются, героями становятся»

В настоящее время возрос интерес к школьным музеям, с которыми связывают надежды на новое качество музейного образования, когда причиной открытия музеев в школах явилась причина педагогическая, встал вопрос о создании в нашем образовательном учреждении музея!



С мая 2022г дети, родители, педагоги активно включились в работу и начали собирать будущие экспонаты.

02.09.2022г на базе ГБОУ СОШ с.Хворостянка был открыт музей – Краеведческий класс, назначен руководитель музея - Катина Милана Петровна. С учетом специфики сельской местности в музее представлены четыре экспозиции: быт русского народа, от Зёрнышка к Хлебу, Героями не рождаются, героями становятся и совсем недавно у нас открылась экспозиция «Герои среди нас» посвященная Специальной военной операции»

15 ноября 2022г мы получили паспорт школьного музея в Региональном Центре туризма и краеведения.

Более чем на 80% актив музея состоит из обучающихся, у каждого из которых свои обязанности.

Подобные небольшие музейные экспозиции имеют очень большое значение в формировании личности ребёнка. Они обеспечивают:

1. Нравственно-патриотическое воспитание. Каждая музейная экспозиция, даже собранная учениками и родителями самостоятельно, – это настоящие ценности, с помощью которых можно знакомить ребёнка с нравственными основами и важными историческими фактами, вызывать в его сознании чувство гордости за свой народ и страну.

2. Развитие образного мышления и творческого потенциала детей.

3. Знакомство с правилами поведения в музее в частности и в обществе в целом.

4. Возбуждение в ребёнке интереса к познанию истории, культуры, окружающего мира, желания попробовать себя в роли художника, скульптора, военного, представителя другой профессии.

Образование является одним из основных видов деятельности музея наряду с хранением и изучением музейных предметов.

На современном этапе развития нашего общества формирование патриотизма выступает как одно из условий дальнейшего общественного

прогресса. В связи с этим перед обществом ставится задача подготовки гражданина, способного самостоятельно оценивать происходящее и строить свою деятельность в соответствии с интересами окружающих его людей. Проблема патриотического воспитания детей постоянно находится в центре внимания общества. Но особую актуальность эта проблема приобретает в наши дни, когда общество разрушило старые идеалы и не создало новых ориентиров. Молодым людям трудно определиться. Воспитание патриотизма у подрастающего поколения призвано способствовать формированию в России гражданского общества. Музей как социокультурный институт предлагает более широкий спектр форм и методов, что расширяет возможности общества по направленному воздействию на личность с точки зрения становления патриотически-воспитанной личности.

Мы надеемся, что наш школьный музей станет необходимым ресурсом для формирования патриотов малой и большой Родины, Личности с большой буквы!

### **СПИСОК ЛИТЕРАТУРЫ:**

1. Буров, Н.В. Образовательно-воспитательная деятельность музея в условиях модернизации общества / Н.В. Буров // Педагогика. – 2011. - №6.-С. 34-42
2. Щербакова А. Музеи всякие нужны, музеи всякие важны! // Клуб. – 2011. - №4. – С. 24-27.
3. Ребёнок в музее: новые векторы детского музейного движения / отв. Ред. М. Ю.Юхневич. М., 2006. 176 с.

**Katina M.P.**

Hvorostyanka School  
(Hvorostyanka, Russia)

**THE ROLE OF THE SCHOOL MUSEUM  
IN THE FORMATION OF A CHILD'S PERSONALITY**

***Abstract:** the role of museums in modern society, in the upbringing of a harmonious personality is becoming more and more significant and weighty. Today, even a whole concept has been formed – museum pedagogy. Its integral part is the acquaintance of school-age children with culture and history.*

***Keywords:** museum, personality, patriotism.*

УДК 376.37

**Кирилина Ю.Г.**

магистрант,

Красноярский государственный педагогический университет

им. В.П. Астафьева

(г. Красноярск, Россия)

**РАЗВИТИЕ СВЯЗНОЙ МОНОЛОГИЧЕСКОЙ РЕЧИ  
У ДЕТЕЙ СТАРШЕГО ДОШКОЛЬНОГО ВОЗРАСТА  
С ОНР II-III УРОВНЯ СРЕДСТВАМИ НАРОДНЫХ СКАЗОК**

***Аннотация:** в настоящее время проблема развития связной монологической речи продолжает оставаться актуальной из-за неуклонного роста числа детей дошкольного возраста с различными нарушениями речевого развития, а именно с общим недоразвитием речи. В связи с этим особую важность приобретают разные методики и технологии логопедической работы с детьми, являющиеся эффективными и направленными на преодоление речевого дефекта, связанного с недоразвитием связной монологической речи.*

*В Федеральном государственном образовательном стандарте дошкольного образования определены требования к структуре программы, к ее объему в образовательной области относительно речевого развития дошкольников.*

*Постановка проблемы эффективность логопедической работы с детьми дошкольного возраста с общим недоразвитием речи II-III уровня по становлению монологической речи с использованием народных сказок.*

***Ключевые слова:** монологическая речь, дошкольный возраст, недоразвитие речи, проблемы формирования речи.*

*Постановка проблемы.* На современном этапе становления логопедической науки ряд ученых выражают мнение о необходимости развития монологической речи с использованием наглядных средств, что позволяет дошкольнику яснее и полнее выражать свои мысли (Т.Б. Филичева, Н.А. Чевелева, Т.А. Ткаченко). В настоящий момент недостаточно специальных

---

систематизированных методических материалов, позволяющих подготовить дошкольников к овладению монологической речью и существует дефицит комплексных занятий, специальных разработок, связанных с возможностью овладения монологической речью. На наш взгляд решением данного вопроса может быть использование в работе с детьми народных сказок, как эффективного средства для развития связной монологической речи у дошкольников с общим недоразвитием речи III уровня, так как отсутствуют либо недостаточно разработаны систематизированные методические подходы при рассмотрении данного подхода в логопедической работе с детьми дошкольного возраста с общим недоразвитием речи.

Проблемой развития монологической речи занимались ученые в области психологии (Д.Б. Эльконин), лингвистики (Л.Н. Гвоздев, Н.А. Пленкин), педагоги (Ф.А. Сохин, Е.М. Струнина, А.П. Усова и др.). Плодотворно изучением становления связной монологической речи занимались В.П. Глухов, Н.С. Жукова, Р.Е. Левина, Н.А. Никашина, О.С. Ушакова, Т.Б. Филичева, которые указывали на важность использования картинного материала при обучении дошкольников умению рассказывать и осуществлять пересказ. Однако в настоящее время недостаточно систематизированных сведений в области специальных разработок, комплексов занятий, дидактических и методических материалов, нацеленных на подготовку к овладению связной монологической речи через использование народных сказок на этапе дошкольного детства.

В процессе проведенного анализа литературных источников при рассмотрении данной проблемы исследования, нами были выявлены некоторые противоречия между:

несформированностью монологической речи у дошкольников с общим недоразвитием речи и ее важностью для дальнейшей социализации детей;

важностью развития связной монологической речи у дошкольников с общим недоразвитием речи и недостаточной изученностью использования народных сказок в логопедической работе с данной группой детей.

---

*Методологию исследования составляют, положение о понимании речи как сложной функциональной системы (О.В. Грибова, Р.Е. Левина, Г.В. Чиркина и др.).*

1) Положение о развивающей роли обучения в развитии ребенка (В.В. Давыдов, Л.С. Выготский, Д.Б. Эльконин и др.).

2) Положение о развитии речи в процессе ручной деятельности (Н.А. Чевелева).

3) Концепция об ориентированности на зону ближайшего развития (Л.С. Выготский).

4) Учение об общих закономерностях развития нормальных и аномальных детей (Л.С. Выготский, Р.Е. Левина, Е.М. Мастюкова и др.).

В соответствии с поставленной целью и задачами исследования нами были определены методы исследования: теоретические, к которым относится анализ логопедической, психологической и педагогической литературы по рассматриваемой проблеме исследования; эмпирические – анализ медицинской и психолого-педагогической документации на ребенка, беседы с участниками образовательных отношений, констатирующий, формирующий и контрольный эксперименты, количественно-качественный анализ данных.

*Обзор научной литературы.* Впервые научно-обоснованная теория порождения речи была выдвинута Л. С. Выготским. В ее основу были положены концепции о единстве процессов мышления и речи, соотношении понятий "смысл" и "значение", учение о структуре внутренней речи. По его мнению, процесс перехода от мысли к слову осуществляется "от мотива, порождающего какую-либо мысль, к оформлению самой мысли, опосредствованию ее во внутреннем слове, затем - в значениях внешних слов, и, наконец, в словах". Теория порождения речи, созданная Л. С. Выготским, получила дальнейшее развитие в трудах отечественных авторов, таких, как А. А. Леонтьев, А. Р. Лурия, Н. И. Жинкин, Л. С. Цветкова, И. А. Зимняя и др.

А. А. Леонтьевым было выдвинуто положение о внутреннем программировании высказывания, рассматриваемом как процесс построения схемы, на основе которой порождается речевое высказывание.

В трудах А. Р. Лурия представлен подробный анализ некоторых этапов порождения речи (мотив, замысел, внутренняя предикативная схема высказывания, "семантическая запись"), показана роль внутренней речи. Как необходимые операции, определяющие порождение развернутого речевого высказывания, автор выделяет операции контроля за его построением и сознательного выбора нужных речевых компонентов. Порождение речевого высказывания представляет собой сложный многоуровневый процесс. Он начинается с мотива, который объективируется в замысле; замысел формируется с помощью внутренней речи. Здесь же формируется психологическая "смысловая" программа высказывания, которая реализуется во внешней речи на основе законов грамматики и синтаксиса данного языка. [Леонтьев А.А. Язык, речь, речевая деятельность. – М.: Красанд, 2010. – 216, Жинкин Н.И. Механизмы речи. – М.: Изд-во АПН РСФСР, 1958. – 378 с., Зимняя И.А. Лингвопсихология речевой деятельности. – М.: МПСИ, Воронеж: НПО «МОДЭК», 2001. – 432 с., Лурия А.Р. Язык и сознание / А.Р. Лурия. – СПб.: Питер, 2019. – 336 с.].

*Результаты исследования.* 1) Разработанное нами содержание коррекционно-логопедической работы по развитию связной монологической речи у дошкольников 5 – 6 лет с ОНР II-III уровней является результативным. Были определены основные задачи, которые предусматривали дифференциацию для двух групп дошкольников с ОНР, а именно для детей с относительно благоприятной и менее благоприятной перспективой сформированности связной монологической речи. Учитывался объем и характер подачи информации, а также объем логопедической помощи дошкольникам.

2) Содержание коррекционно-логопедической работы по формированию связной монологической речи у дошкольников 5 – 6 лет с ОНР II-III уровней предусматривало уточнение, активизацию словаря; формирование грамматического и лексического оформления высказывания; программирование,

---

а также возможности самостоятельного высказывания и создания сюжетной линии сказки.

3) Нами, с целью подготовки дошкольников с ОНР II-III уровней к развитию связной монологической речи, проводились занятия, которые имели определенную последовательность. Подготовительное занятие – прочтение и демонстрация сказки; следующее занятие – составление вопросов к скрытой картинке, на которой изображен герой продемонстрированной ребенку сказки; затем – занятие, направленное на составление рассказа по серии сюжетных картинок. Вся логопедическая работа строилась специалистом в рамках коррекционного курса «Развитие речи».

С целью исследования связной монологической речи у детей дошкольного возраста 5 – 6 лет нами использовались общеизвестные в логопедии подходы, предложенные Г.А. Волковой, О.А. Капитовской, М.Г. Плохртнюк, Г.В. Чиркиной, Т.Б. Филичевой. Бальная оценка использовалась Т.Б. Ахутиной и Т.А. Фотоковой.

Для реализации диагностического комплекса на этапе констатирующего экспериментального исследования мы взяли задания, которые позволяли определить уровень возможности у дошкольников с ОНР составлять рассказ и осуществлять пересказ, внимание уделялось умению строить фразовые высказывания.

Каждое из предложенных дошкольникам заданий предполагало наличие опорного материала, включало инструкцию логопеда. Стимульный речевой материал подготавливался заранее и был расположен в комфортной форме в виде предметных и сюжетных картинок. Предлагаемые дошкольникам наглядные и словесные инструкции, давались в точной и четкой форме. Сам речевой материал был подобран с учетом программных требования для данной возрастной группы детей.

В процессе проведения констатирующего эксперимента с учетом сформированности связной монологической речи нами обследованы дошкольники с условной речевой нормой и дошкольники с ОНР II-III уровней по



ряду заданий: задание на пересказ по опорной картинке, задание-рассказ по серии сюжетных картин, задание составление рассказа на основе прочитанной и продемонстрированной сказки и задание на составление вопросов к скрытой картинке.

Результаты диагностики свидетельствуют о том, что сформированность связной монологической речи и ее овладение осуществлялось на дефектной основе. У детей с ОНР нарушены все языковые структуры. Соединение нарушений в речевой деятельности дошкольников с ОНР по указанным критериям искажает высказывание в целом. Дети не могут овладеть нормотипичной монологической речью и это затрудняет общение детей друг с другом и окружением.

По полученным результатам на этапе констатирующего эксперимента, была определена необходимость организации коррекционно-логопедической работы, целью которой является теоретическое обоснование, разработка, а также апробация содержания логопедической работы, направленной на формирование связной монологической речи у дошкольников с ОНР II-III уровней 5 – 6 лет с использованием народных сказок.

В качестве ведущих положений по развитию связной монологической речи у рассматриваемой группы дошкольников, нами использовались положения Л.С. Выготского об ориентированности при обучении детей на их зону ближайшего развития. Соответственно, нами определены задачи для каждой группы дошкольников с ОНР в отношении лексического, грамматического, смыслового оформления, адекватности и программирования. В результате совместной деятельности со взрослым ребенок может опережать стихийно формирующиеся знания. Также ученый выдвинул положение о развивающем характере обучения, согласно которому обучение способствует развитию высших психических функций и позволяет раскрыть весь потенциал ребенка. Наилучше предполагалось становление умений, которые вызывают трудности в зоне ближайшего развития, создать возможности перехода в зону актуального развития.

Анализ теоретической и методической литературы, а также полученные результаты на этапе констатирующего эксперимента позволили выделить основы формирующего эксперимента (специфические и обще-дидактические принципы обучения, методы и методические приемы обучения), а также позволили определить содержание коррекционно-логопедической работы с дошкольниками с ОНР.

Основные этапы работы.

1 этап – исходный (включает исследование уровня сформированности связной монологической речи и определение ее уровня до начала коррекционно-логопедической работы);

2 этап – коррекционный (представляет содержание коррекционно-логопедической работы с учетом результатов, полученных на 1 этапе исследования и на их основе определить методологию исследования: положения, принципы, методы и приемы, а также направления и формы занятий);

3 этап – итоговый (предполагает использование заданий, что и на этапе констатирующего эксперимента, позволяет обследовать состояние связной речи после осуществления коррекционно-логопедической работы и отследить ее динамику).

Последовательность представленных выше этапов позволяет определить общую стратегию реализации содержания коррекционно-логопедической работы по развитию связной монологической речи у дошкольников 5-6 лет с ОНР.

Для реализации коррекционного этапа работы по развитию связной монологической речи у дошкольников с ОНР определена последовательность направлений логопедической работы:

- 1) Обогащение и активизация словаря;
- 2) Грамматическое и лексическое оформление высказывания;
- 3) Программирование высказывания и определение сюжетной линии сказки.

В соответствии с выделенными направлениями логопедической работы решались задачи, которые были дифференцированы с учетом определения групп

---

как с относительно благоприятной перспективой развития связной монологической речи, так и с менее благоприятной перспективой. Объем речевого материала, который давался на занятиях для каждой группы, мера оказываемой помощи была дифференцированной.

Занятия в работу с дошкольниками с ОНР включались постепенно и поэтапно. Дошкольникам предлагалось подготовительное занятие, на котором их знакомили с народной сказкой, а затем осуществлялась работа по вопросам: «О ком говорится в сказке?», «Что делал герой сказки?», «Какой он был? Опиши его», «От кого убежал?». Нами составлен перечень народных сказок для проведения занятия раз в неделю, что согласовывается с требованиями СанПин при непрерывной деятельности с дошкольниками в течение 20 минут. В рамках групповой работы было задействовано 10 дошкольников на подготовительном этапе. Следующий вид занятия предусматривал занятие, на котором дошкольники составляли рассказ на основе чтения с демонстрацией сказки логопедом. Дети учились составлять рассказ по описанию героя сказки вербальными средствами. Дошкольникам предлагалось игровое оборудование (игрушки либо фигурки) сказочных героев и давалась инструкция: «Помоги Колобку рассказать о себе: Какой он? Что делал? Что с ним случилось?».

Третий вид занятий предполагал реализацию занятий по составлению рассказа по серии сюжетных картинок, которые содержали рассматривание и последовательное составление из картинок с изображением сюжета прослушанной / продемонстрированной сказки. Форма занятия предполагала индивидуальную работу с каждым ребенком в отдельности, на котором дошкольник с ОНР вербально описывал героя сказки и совершенные им действия. Данный этап проводился в форме индивидуального занятия.

Следующий вид занятий был нацелен на обучение дошкольников с ОНР пересказу текста с использованием опорной картинки. Использовался речевой материал и опорная картинка с изображением одного героя, однако сюжет отличался от прослушанной дошкольником сказки. Основное внимание уделялось на данном этапе логопедической работе по умению выстроить

---

пересказ текста. Все внедренные в коррекционно-логопедическую работу занятия были нацелены на развитие умения составлять рассказ по серии сюжетных картинок, на пересказ по опорной картинке на основе умения составлять вопросы по скрытой картинке, а также на составление рассказа на основе прочитанной народной сказки с одновременной ее демонстрацией.

Содержание логопедической работы по развитию программирования текста, а также развитию самостоятельности и умению осуществлять лексическое и грамматическое оформление высказывания осуществлялось при контакте с дошкольниками, а также в процессе взаимодействия дошкольников друг с другом в парах при непосредственном участии логопеда и контролем над связностью речи дошкольников. Деятельность дошкольников была организована следующим образом: логопед предварительно организовывал логопедические опоры; дошкольники с ОНР учились постепенно переходить от совместной с логопедом деятельности к действиям самостоятельным, где их эмоционально вовлекали в работу.

*Заключение.* Для развития связной монологической речи нами было разработано содержание коррекционно-логопедической работы по развитию связной монологической речи у дошкольников 5 – 6 лет с ОНР II-III уровней является результативным. Были определены основные задачи, которые предусматривали дифференциацию для двух групп дошкольников с ОНР, а именно для детей с относительно благоприятной и менее благоприятной перспективой сформированности связной монологической речи. Учитывался объем и характер подачи информации, а также объем логопедической помощи дошкольникам. Содержание коррекционно-логопедической работы по формированию связной монологической речи у дошкольников 5 – 6 лет с ОНР II-III уровней предусматривало уточнение, активизацию словаря; формирование грамматического и лексического оформления высказывания; программирование, а также возможности самостоятельного высказывания и создания сюжетной линии сказки.

Нами, с целью подготовки дошкольников с ОНР II-III уровней к развитию связной монологической речи, проводились занятия, которые имели определенную последовательность. Подготовительное занятие – прочтение и демонстрация сказки; следующее занятие – составление вопросов к скрытой картинке, на которой изображен герой продемонстрированной ребенку сказки; затем – занятие, направленное на составление рассказа по серии сюжетных картинок. Вся логопедическая работа строилась специалистом в рамках коррекционного курса «Развитие речи».

Полученные на этапе контрольного эксперимента результаты показали положительную динамику уровня сформированности связной монологической речи у дошкольников с ОНР. Однако динамика в ЭГ являлась более выраженной, нежели в КГ, что свидетельствует об эффективности разработанного содержания коррекционно-логопедической работы.

Таким образом, полученные количественные и качественные результаты до и после формирующего эксперимента подтверждают выдвинутую нами гипотезу о том, что эффективность содержания логопедической работы по развитию связной монологической речи будет повышена, при условии использования в работе с детьми дошкольного возраста с общим недоразвитием речи II-III уровня народных сказок, которая нашла свое подтверждение.

*Теоретической и методологической основой* явились следующие положения, концепции и учения: Положение о понимании речи как сложной функциональной системы (О.В. Грибова, Р.Е. Левина, Г.В. Чиркина и др.);

*Результаты:* полученные количественные и качественные результаты до и после формирующего эксперимента подтверждают выдвинутую нами гипотезу о том, что эффективность содержания логопедической работы по развитию связной монологической речи будет повышена, при условии использования в работе с детьми дошкольного возраста с общим недоразвитием речи II-III уровня народных сказок, которая нашла свое подтверждение.

*Заключение:* Таким образом, полученные количественные и качественные результаты до и после формирующего эксперимента

подтверждают выдвинутую нами гипотезу о том, что эффективность содержания логопедической работы по развитию связной монологической речи будет повышена, при условии использования в работе с детьми дошкольного возраста с общим недоразвитием речи II-III уровня народных сказок, которая нашла свое подтверждение.

### СПИСОК ЛИТЕРАТУРЫ:

1. Алексеева М.М., Яшина В.И. Методика развития речи и обучения родному языку дошкольников: Учеб. пособие для студ. высш. и сред. пед. учеб. заведений – 3 – е изд., стереотип. – М.: Издательский центр «академия», 2000. – 400 с.
2. Ахунджанова С. Формирование диалогической речи дошкольников в продуктивных видах деятельности / Дошкольное воспитание, 1983. № 6. – 126 с.
3. Бишоп, Д. В. М., Сноулинг, М. Дж., Томпсон, П. А., и Гринхал, Т., и консорциум CATALISE-2 (2017). Фаза 2 CATALISE: многонациональное и междисциплинарное исследование консенсуса Delphi по проблемам языкового развития: терминология. Журнал детской психологии и психиатрии // <https://acamh.onlinelibrary.wiley.com/doi/10.1111/jcpp.12721>
4. Вершинина О.М. Совместная работа логопеда и воспитателя в условиях дошкольного образовательного учреждения / О.М. Вершинина. – М.: Изд-во МПСИ, 2003. – 336 с.
5. Выготский Л.С. Избранные сочинения: в 6-ти томах. – Т. 3. Проблема развития психики / Под ред. А.М. Матюшина. – М.: педагог, 2000. – 368 с.
6. Выготский, Л. 1962 . Мысль и язык , Кембридж, Массачусетс : MIT Press // <https://psycnet.apa.org/PsycBOOKS/toc/11193>
7. Выготский, Л. 1962 . Мысль и язык, Кембридж, Массачусетс : MIT Press // <https://psycnet.apa.org/PsycBOOKS/toc/11193>
8. Гвоздев А.Н. Вопросы изучения детской речи. – СПб: Детство-Пресс, 2007. – 470 с.
9. Глухов В.П. Методика формирования навыков связных высказываний у дошкольников с общим недоразвитием речи. – М.: В. Секачев, 2012. – 262 с.
10. Гудман, С. 1978. Интеграция вербального и моторного поведения у детей дошкольного возраста. Ватерлоо, Онтарио, Канада. Неопубликованная кандидатская диссертация. диссертация, Университет Ватерлоо // [https://scholar.google.com/scholar\\_lookup?hl=en&publication\\_year=1978&pages=%00empty%00&author=S.+Goodman&isbn=%00null%00&title=+The+integration+of+verbal+and+motor+behavior+in+preschool+children](https://scholar.google.com/scholar_lookup?hl=en&publication_year=1978&pages=%00empty%00&author=S.+Goodman&isbn=%00null%00&title=+The+integration+of+verbal+and+motor+behavior+in+preschool+children)

11. Детская психология: учеб. пособие для студ. высш. учеб. заведений / Эльконин Д.Б.; ред.-сост. Д.Б. Эльконин. – 4-е изд., стур. – М.: Издательский центр «Академия», 2007. – 384 с.
12. Диагностика речевого развития дошкольников: научно-методическое пособие / Под ред. О.С. Ушаковой. – М., 1997.
13. Ефименкова Л.Н. Формирование речи у дошкольников: дети с общим недоразвитием речи. Книга для логопедов. – М.: Просвещение, 1985. – 198 с.
14. Жинкин Н.И. Механизмы речи. – М.: Изд-во АПН РСФСР, 1958. – 378 с.
15. Жукова Н.С. Логопедия. Основы теории и практики / Н.С. Жукова, Е.М. Мастюкова, Т.Б. Филичева. – М.: Эксмо, 2011. – 343 с.
16. Зимняя И.А. Лингвопсихология речевой деятельности. – М.: МПСИ, Воронеж: НПО «МОДЭК», 2001. – 432 с.
17. Зимняя И.А. Педагогическая психология. – М.: Издательская корпорация «Логос», 2000. – 480 с.
18. Иншакова О.Б. Развитие и коррекция графомоторных навыков у детей 5 – 7 лет. Пособие для логопедов / О.Б. Иншакова. – М.: Владос, 2019. – С. 22 – 24.
19. Колберг, Л., Ягер, Дж. и Хертхольм, Э. 1968. Частная речь: Четыре исследования и обзор теорий. Развитие ребенка, 39: 691–736. // <https://www.jstor.org/stable/1126979?origin=crossref>
20. Кольцова М.М. Ребенок учится говорить. – М.: «Сов. Россия», 1973. – 219с
21. Лалаева Р.И. Методика психолингвистического исследования нарушений устной речи у детей. – М., 2004. – 72 с.
22. Левина Р.Е. Основы теории и практики логопедии: учебное пособие / под ред. Р.Е. Левиной. – Репр. воспроизведение изд. М.: Альянс, 2013. – 367 с.
23. Левина Р.Е. Характеристика ОНР у дошкольников / Р.Е. Левина, Н.А. Никашина // Основы теории и практики логопедии. – М.: Просвещение, 1968. – С. 67 – 85.
24. Леонтьев А.А. Язык, речь, речевая деятельность. – М.: Красанд, 2010. – 216
25. Ломакина О.С. Значение театрализованной деятельности в коррекции речи у дошкольников с общим недоразвитием речи / О.С. Ломакина, Е.В. Жулина // Проблемы современной науки и образования. – 2016. - № 40(82). – С. 94 – 97.

**Kirilina Yu.G.**

Krasnoyarsk State Pedagogical University

(Krasnoyarsk, Russia)

**DEVELOPMENT OF COHERENT MONOLOGICAL  
SPEECH IN OLDER PRESCHOOL CHILDREN WITH  
ONR II-III LEVEL BY MEANS OF FOLK TALES**

***Abstract:** at present, the problem of the development of coherent monological speech continues to be relevant due to the steady increase in the number of preschool children with various speech development disorders, namely with general speech underdevelopment. In this regard, various methods and technologies of speech therapy work with children are of particular importance, which are effective and aimed at overcoming the speech defect associated with the underdevelopment of coherent monological speech.*

***Keywords:** monologue speech, preschool age, speech underdevelopment, problems of speech formation.*



УДК 174

**Кыдырова Т.О.**

аспирант кафедры педагогики

Ошский государственный университет

(г. Ош, Кыргызстан)

## **НЕКОТОРЫЕ ВОПРОСЫ ВОСПИТАНИЯ ДЕТЕЙ У КЫРГЫЗОВ**

***Аннотация:** в данной статье анализируются особенности воспитания детей у кыргызов и роль семьи в этом педагогическом процессе. семья усваивает исторические и культурные особенности, жизненные направления, цели, планы и способы их реализации, характерные для данного общества, этноса, социальной группы. Поэтому растущий ребенок быстро воспринимает как хорошее, так и плохое окружающего, и такое восприятие часто начинается еще в семье. Актуальность решения проблем этого процесса показана на примере этнопедагогической культуры кыргызов.*

***Ключевые слова:** воспитание, семья, родители, детство, семейный кодекс, этнопедагогическое наследие, моральные понятие.*

Во всех социальных структурах семья считалась основным институтом воспитания подрастающего молодого поколения. В процессе воспитания ребенка семья, прежде всего, обеспечивает условия для его физического и эмоционального (чувственного) роста. Естественная воспитательная функция семьи в детстве, особенно в самый маленький период, привязанность родителей, их забота не могут быть дополнены никакими другими условиями.

В школьный и подростковый период семья является основным институтом воспитания. Во-вторых, семья играет ключевую роль в умственном росте и развитии ребенка. По данным американского исследователя Блума, разница между коэффициентами умственного развития детей в семьях, которые называются комфортными или некомфортными, может достигать 20 баллов. В-

третьих, семья служит отправной точкой для изучения детьми социальных норм. В частности, очень важна роль семьи, роль родительства, братских обязанностей и ответственности перед обществом. В-четвертых, в семье формируются социальные ценностные и ценностные ориентации личности, имеющие фундаментальное значение. Иными словами, семья усваивает исторические и культурные особенности, жизненные направления, цели, планы и способы их реализации, характерные для данного общества, этноса, социальной группы. Поэтому растущий ребенок быстро воспринимает как хорошее, так и плохое окружающего, и такое восприятие часто начинается еще в семье. «Семейное воспитание можно понимать как усилия, прилагаемые старшими поколениями к младшим членам семьи: маленьким детям, подросткам и молодежи с целью формирования из них полезных, многогранных, нравственно зрелых личностей». Основная цель семейного воспитания – воспитать и подготовить ребенка к жизни как человека, полезного обществу и лично развитого во всех отношениях, каким его родители представляли себе будущее [2].

Целью семейной политики всех государств является создание основы для повышения роли семьи как главного рычага общества и направлена на развитие возможностей семьи по воспитанию детей. Например, в статье 1 «Семейного кодекса КР» «Семья – первая ячейка общества. Семья, отцовство, материнство и детство являются причиной особой заботы всего общества и особенно защиты государства. Государство обеспечивает подготовку граждан к семейной жизни, браку и материнству. А в статье 68 Кодекса «Права и обязанности родителей (лиц, их заменяющих) по отношению к детям» педагогическая функция супругов определена следующим образом: Родители (лица, их заменяющие) несут ответственность за воспитание ребенка, принятие заботу об их образовании в зависимости от возраста и способностей имеет право и обязанность руководить этой деятельностью. Родители (лица, их заменяющие) обязаны создать необходимые условия для полноценного роста, образования, укрепления здоровья и подготовки ребенка к самостоятельной

жизни в семье и обществе. Оба родителя (лица, их заменяющие) обязаны заботиться о воспитании ребенка на одном уровне, заботиться о нем, поддерживать его материально, обеспечивать жильем. Поэтому воспитательные функции семьи и родителей прочно закреплены в правовых актах. Ведь это истина, известная каждому с древнейших времен – рождение ребенка еще не рождение человека, человек формируется только в среде людей [3].

А самым близким для малыша окружением является семья: мать, отец, бабушка, дедушка, старшие и младшие братья и сестры. Такие пословицы, как «Увидев мать, возьми дочь, увидь дверь, иди к матери», «Увидев сестру, сестра растет», «Видящий делает то, что видит, поводырь делает то, что толкает», «Что он видит в гнезде, берет, когда летит» подтверждают эту мысль. Поэтому малыш растет и развивается как личность, а затем становится субъектом, хозяином своего развития, с. родители и члены семьи играют решающую роль в становлении личности. Подобные выводы зафиксированы как непреложная закономерность, особенно в этнопедагогическом наследии. В кыргызском обществе семья, Родина, нация, религия и государство одинаково высоко ценятся и занимают место среди величайших и священных ценностей.

В кыргызской культуре ребенок так же важен, как и семья. Следующие кыргызские пословицы подтверждают, что одной из основных функций семьи является воспроизводство или оставление в наследство: «Дом с детьми – базар, дом без детей – могила». Как отметил А.Алимбеков: «Основная тема традиции приветствия у кыргызов – о ребенке. Обычно люди смотрели на имущество и жизнь друг друга в связи с взрослением своих детей. Поэтому при приветствии «Ваш ребенок счастливый?», «Он играет, смеется и растет?» - если на прощание спрашивают: «Пусть ваши дети будут счастливым», «Поцелуй их в щеки» выражает добрые чувства, добрые пожелания [1]. Как показывают наши наблюдения в народе, сейчас принято у тех, кто не имеет детей, у кого есть только дети, усыновлять детей своих ближайших родственников, чтобы воспитать сына или дочь как брата и сестру. В кыргызском народе бесплодие, бездетность – непоправимая трагедия.

---

В воспитательной практике народа обучение детей труду начинается с раннего возраста. В частности, с 4-5 лет родители начали учить детей следить за собой, следить за своей одеждой, поддерживать чистоту и порядок в доме, качать колыбельку, ухаживать за малышами, помогать им [4]. Поэтому ребенка этого возраста описывали как «едва самостоятельного». При этом в этом возрасте особое внимание уделялось развитию их самостоятельности, говоря: «Ребенку зубами еду не пережевать». У кыргызов 7-8-летнего ребенка описывают как «ребенка со сломанной рукой». Собственно говоря, дети этого возраста начинают с энтузиазмом помогать родителям в выпасе животных и уходе за ними, девочки держат иголку, подметают дом, готовят еду. Дети этого возраста быстро усваивают моральные понятия и манеры. Из-за этого родители старались предостеречь детей от неуклюжего поведения и объясняли смысл тех или иных неприличных сцен [6]. Ребенок 9-10 лет начинает нормально выполнять некоторые задания самостоятельно. По той трудовой деятельности их описывали как «Ребенка, годного на косу». Девочки воспринимают социальный и жизненный опыт гораздо быстрее, чем мальчики. Он начинает уделять серьезное внимание своей внешности и поведению. В частности, мальчики играют отдельно от детей и начинают полагаться на отца и старших братьев. Одновременно возрастает и обязанность в семье. Он начинает привыкать выполнять любую работу наравне с мамой. Поддержание чистоты в доме – прямая обязанность девочек этого возраста. Общественное мнение также требует, чтобы девочки делали это дома [5].

Подводя итог вышеизложенному, мы пришли к выводу, что направление совершенствования профессиональной подготовки педагогических компетенций по работе с родителями, важная и непростая задача руководства семейным воспитанием в условиях современной школы.

---

**СПИСОК ЛИТЕРАТУРЫ:**

1. Алимбеков А.А. Кыргыз этнопедагогикасы 1 часть. - Б., 1997. - 98 с.
2. Асипова Н.А. Социалдык тарбия. - Б., 2004. – 185 с.
3. Бекбоев И.Б. Таалим-тарбиянын сегиз ачкычы. //Кыргыз билим берүү академиясынын кабарлары. – Б., 2008, № 2. – С.48-54.
4. Волков Г.Н. Этнопедагогика. - М., 2000. – 540 с.
5. Измайлов А.Э. Народная педагогика: педагогические воззрения народов Средней Азии и Казахстана. - М., 1991. – 396 с.
6. Иптаров С. Этнопедагогика жана тарых-улуттук нарк-насилди калыптандыруунун негизи. //Известия КАО. – Б., 2013, № 3 (27). – С. 28-34.

**Kydyrova T.O.**

Osh State University

(Osh, Kyrgyzstan)

**SOME ISSUES IN THE EDUCATION OF CHILDREN IN THE KYRGYZ**

***Abstract:** this article analyzes the features of raising children among the Kyrgyz and the role of the family in this pedagogical process. the family assimilates historical and cultural characteristics, life directions, goals, plans and methods of their implementation, characteristic of a given society, ethnic group, social group. Therefore, a growing child quickly perceives both the good and the bad of the environment, and such perception often begins in the family. The relevance of solving the problems of this process is shown by the example of the ethno-pedagogical culture of the Kyrgyz.*

***Keywords:** education, family, parents, childhood, family code, ethnopedagogical heritage, moral concepts.*

---

УДК 37

**Лесечко О.Н.**

студентка 2 курса магистратуры,  
направление «Педагогическое образование»  
Тюменский государственный университет  
(г. Тюмень Россия)

## **ФОРМИРОВАНИЕ ЖИЗНЕСТОЙКОСТИ ПОДРОСТКОВ В СФЕРЕ ДОПОЛНИТЕЛЬНОГО ОБРАЗОВАНИЯ КАК ИНСТРУМЕНТ ПРОФИЛАКТИКИ ЗАВИСИМОГО ПОВЕДЕНИЯ**

*Аннотация:* в статье рассматривается проблема формирования жизнестойкости у подростков, склонных к употреблению психоактивных веществ, в сфере дополнительного образования как эффективного инструмента профилактики наркозависимости. Анализируются особенности подросткового возраста, факторы риска употребления ПАВ. Показан потенциал дополнительного образования в развитии личностных ресурсов. Обосновывается значение повышения жизнестойкости для профилактики аддиктивного поведения.

*Ключевые слова:* жизнестойкость, подростки, наркозависимость, профилактика, дополнительное образование.

### **Введение**

Проблема распространения наркомании в подростковой среде в настоящее время стоит особенно остро. Согласно статистике, около 90% лиц, употребляющих наркотики, начали это делать в возрасте до 18 лет. Подростковый возраст является периодом повышенного риска приобщения к ПАВ в силу психологических особенностей: стремления к новым ощущениям, эмансипации от взрослых, подверженности негативному влиянию среды. В связи с этим особое значение приобретает профилактика наркомании в подростковой среде путем формирования личностных ресурсов противостояния негативному

воздействию. Одним из таких ресурсов является жизнестойкость. Цель данной статьи — обосновать значение формирования жизнестойкости у подростков группы риска в сфере дополнительного образования для профилактики употребления ПАВ и наркозависимости.

### Методология исследования

Для изучения эффективности формирования жизнестойкости в целях профилактики употребления ПАВ было проведено исследование на базе центра дополнительного образования. В нем приняли участие 60 подростков в возрасте 14-17 лет. Испытуемые были разделены на контрольную и экспериментальную группы. На констатирующем этапе с помощью методик «Тест жизнестойкости» и «Опросник склонности к зависимому поведению» были выявлены исходные показатели (см. таблица 1, рисунок 1).

**Таблица 1. Исходные показатели жизнестойкости и склонности к ПАВ**

Группа	Жизнестойкость (баллы)	Склонность к употреблению ПАВ (баллы)
Контрольная	45,2	73,1
Экспериментальная	44,7	74,2

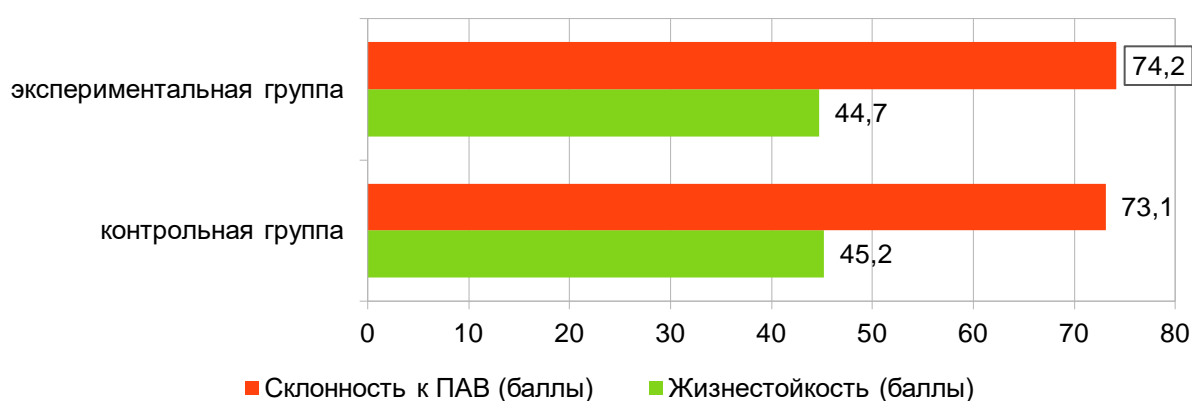

**Рис. 1. Исходные показатели жизнестойкости и склонности к ПАВ**

На формирующем этапе в течение 3 месяцев в экспериментальной группе реализовывалась разработанная программа тренинговых занятий, направленных

---

на повышение жизнестойкости и профилактику аддикций. Программа включала три блока: развитие вовлеченности, контроля и принятия риска. В контрольной группе занятия велись в обычном режиме. На контрольном этапе проводилось повторное тестирование и сравнительный анализ результатов контрольной и экспериментальной групп [1-10].

### **Результаты и обсуждение**

Жизнестойкость — это интегральная характеристика личности, включающая в себя три основных компонента: вовлеченность, контроль, принятие риска. Вовлеченность проявляется в активном участии в происходящем, позитивном отношении к жизни. Контроль — убежденность человека в том, что борьба и усилия позволяют повлиять на результат. Принятие риска — готовность действовать в отсутствие надежных гарантий успеха [1].

Развитая жизнестойкость позволяет человеку легче справляться со стрессовыми ситуациями, преодолевать трудности, адаптироваться к переменам. У жизнестойких людей более выражена активная позиция, они лучше приспосабливаются к новым условиям и проявляют гибкость. Такие качества особенно важны для подростков группы риска, склонных к девиациям. Жизнестойкость снижает вероятность того, что в сложной ситуации они выберут пагубную стратегию в виде употребления ПАВ [4].

Среди факторов риска, приводящих подростков к употреблению наркотиков, можно выделить: низкую самооценку, ощущение одиночества, отчужденности, неуверенность в себе и в будущем. Употребление ПАВ рассматривается такими подростками как способ снять эмоциональное напряжение, почувствовать себя раскрепощеннее, найти смысл и удовольствие в жизни. Однако со временем пристрастие лишь усугубляет проблемы [10].

Формирование жизнестойкости может служить альтернативным способом решения личностных проблем подростков группы риска. Развитие вовлеченности дает возможность найти занятия по душе, реализовать себя в социально позитивной деятельности. Воспитание внутреннего контроля помогает обрести уверенность в способности влиять на ситуацию через личные



---

усилия. Принятие риска снижает боязнь перемен, позволяет гибко адаптироваться [5].

Дополнительное образование обладает большим потенциалом для целенаправленного формирования жизнестойкости благодаря неформальному характеру взаимодействия, индивидуализации подходов, широкому спектру направлений для реализации интересов и личностного развития [4].

Занятия творчеством, спортом, техническим моделированием в кружках и секциях способствуют развитию вовлеченности подростков в позитивную деятельность, увлеченности, мотивации достижений. Освоение навыков целеполагания, планирования, рефлексии, самоконтроля в процессе дополнительного образования укрепляет внутренний контроль. Упражнения на принятие решений в нестандартных ситуациях, проектирование разных стратегий поведения способствуют развитию гибкости, смелости, готовности к переменам [1].

Важное значение имеет личность педагога дополнительного образования. Наставничество, индивидуальный подход, доверительные отношения с подростком помогают ему преодолеть проблемы социализации, найти себя в творчестве, спорте, общественной деятельности. Активное вовлечение подростков в жизнь учреждений дополнительного образования снижает риск их попадания под негативное влияние асоциальных групп [6].

Также в рамках дополнительного образования целесообразно проводить тренинги личностного роста и коммуникативных навыков, направленные на повышение стрессоустойчивости, самооценки, уверенности в себе. Эффективны методы арт-терапии, танцевально-двигательной терапии, позволяющие выразить и скорректировать эмоциональное состояние [7]. Большую роль играет просвещение о вреде наркотиков, профилактические беседы с бывшими наркозависимыми.

Далее перейдём к результатам.

Результаты констатирующего этапа выявили низкие показатели жизнестойкости и высокий уровень склонности к аддиктивному поведению у

большинства подростков как в контрольной, так и в экспериментальной группах [10]. Разработанная программа включала три блока, направленных на повышение вовлеченности, контроля и готовности к риску – основных компонентов жизнестойкости [2]. Для развития вовлеченности использовались творческие задания, спортивные игры, проектная деятельность. Контроль укреплялся посредством обучения навыкам саморегуляции и рефлексии. Готовность к риску повышалась с помощью моделирования сложных ситуаций и поиска выходов [3].

Результаты контрольного этапа представлены в таблице 2.

**Таблица 2. Динамика показателей жизнестойкости и склонности к аддикциям**

Показатели	Контрольная группа	Экспериментальная группа
Средний балл по методике «Тест жизнестойкости»	46,1	68,4
Средний балл по методике «Опросник склонности к аддикциям»	72,5	62,2

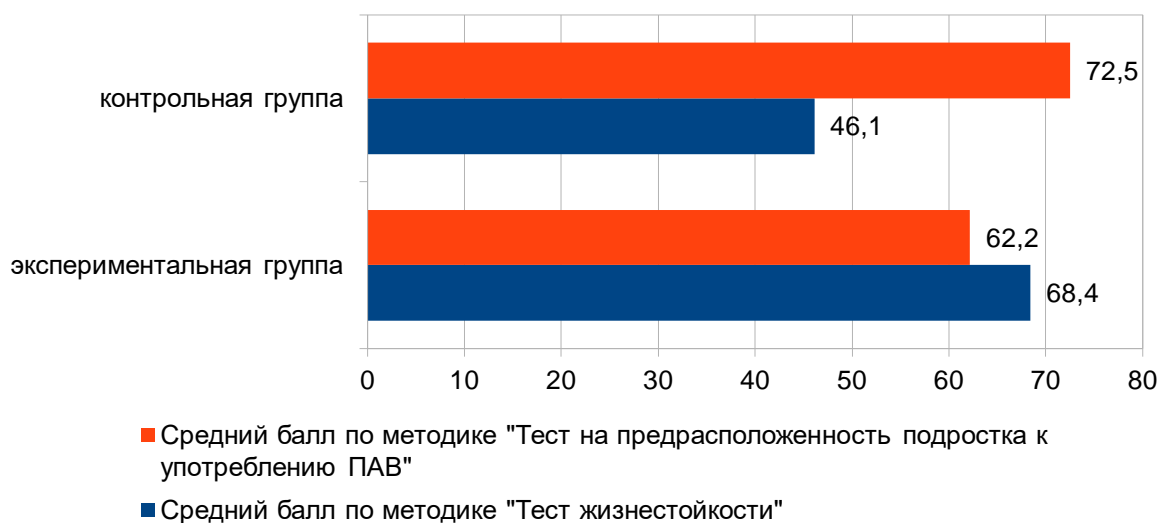

**Рис. 2. Динамика показателей жизнестойкости и склонности к аддикциям**

Как видно из данных (см. таблица 2, рисунок 2), в экспериментальной группе наблюдается достоверный прирост показателей жизнестойкости и снижение склонности к аддиктивному поведению. Это свидетельствует об эффективности разработанной программы для профилактики употребления ПАВ у подростков [8].

### **Заключение**

Таким образом, целенаправленное формирование жизнестойкости в системе дополнительного образования может стать эффективным инструментом профилактики употребления ПАВ и наркозависимости у подростков группы риска. Развитие личностных ресурсов поможет им противостоять негативному влиянию и стрессам, найти альтернативные пути для самореализации. Дальнейшее изучение особенностей формирования жизнестойкости у подростков и апробация профилактических программ могут внести вклад в решение важной социальной проблемы распространения наркомании.

### **СПИСОК ЛИТЕРАТУРЫ:**

1. Балдина А.С. Стрессоустойчивость и жизнестойкость старших подростков // Страховские Чтения. — 2021. — № 29. — С. 58—63.
2. Галдина К.Н. Проблема формирования жизнестойкости у современных подростков / БИУ Горно—Алтайского государственного университета, 2021. — С. 167—169.
3. Гришина Е.В. Особенности жизнестойкости подростков / Е. В. Гришина // Молодой ученый. — 2021. — № 41(383). — С. 288—290.
4. Егорова А. В. Тревожность и жизнестойкость у подростков 14—16 лет / А. В. Егорова // Обзор педагогических исследований. — 2023. — Т. 5, № 6. — С. 15—19.
5. Катрухина Н.С. Развитие жизнестойкости современных подростков как психолого—педагогическая проблема / Н. С. Катрухина // Вестник магистратуры. — 2023. — № 7(142). — С. 89—91.
6. Мугу Д.И. формирование жизнестойкости детей группы риска / Д. И. Мугу // Ульяновск: ИП Кеньшенская Виктория Валерьевна (издательство «Зебра»), 2021. — С. 469—472.

7. Нагаева Т.А. Основы формирования здоровья детей и подростков : Курс лекций / Томск : Сибирский государственный медицинский университет, 2020. — 197 с.
8. Нанаева Д.Б. Социальная работа по формированию жизнестойкости детей группы риска / Том V. — Нальчик: Кабардино—Балкарский государственный университет им. Х.М. Бербекова, 2020. — С. 133—137.
9. Солнцева П.В. Особенности формирования жизнестойкости подростков / П. В. Солнцева // Пенза: Наука и Просвещение (ИП Гуляев Г.Ю.), 2023. — С. 64—66.
10. Файзуллина К.А. Педагогическое изучение проявлений жизнестойкости у подростков группы риска / К. А. Файзуллина // Сибирский педагогический журнал. — 2022. — № 3. — С. 33—44.

**Lesechko O.N.**

Tyumen State University

(Tyumen, Russia)

**BUILDING RESILIENCE IN ADOLESCENTS  
IN SPHERE OF ADDITIONAL EDUCATION AS TOOL  
FOR PREVENTING ADDICTIVE BEHAVIOUR**

***Abstract:** the article examines the problem of developing resilience in adolescents prone to drug and psychoactive substance abuse in the field of additional education as an effective tool for preventing drug addiction. The features of adolescence, risk factors for psychoactive substance use are analyzed. The potential of additional education in developing personal resources is shown. The importance of increasing resilience for the prevention of addictive behavior is substantiated.*

***Keywords:** resilience, adolescents, drug addiction, prevention, additional education.*

---

**УДК 811.161.1**

**Маммедова М.**

преподаватель кафедры иностранных языков

Туркменский государственный институт экономики и управления

(г. Ашхабад, Туркменистан)

**Нуриядыева Г.**

старший преподаватель кафедры зарубежной литературы

Туркменский национальный институт мировых языков

имени Довлетмаммед Азади

(г. Ашхабад, Туркменистан)

**СПЕЦИФИКА МЕТОДИЧЕСКИХ  
ПРИНЦИПОВ ОБУЧЕНИЯ ИНОСТРАННЫМ  
ЯЗЫКАМ В НЕЯЗЫКОВОМ ВУЗЕ**

*Аннотация:* в этой статье представлен краткий обзор о специфике преподавания русского языка как иностранного, а также введен обзор о методических принципах обучения иностранным языкам в неязыковом ВУЗе.

*Ключевые слова:* методика, преподавание, специфика, язык, коммуникация, компетенция, наука, знание.

Методика преподавания русского языка как иностранного (далее методика преподавания РКИ) как теория обучения русскому языку как иностранному. Предмет и задачи методики преподавания РКИ. Общая методика обучения иностранным языкам и частные методики. Связь методики преподавания РКИ с другими науками.

Формирование коммуникативной компетенции как способности общаться на иностранном языке. Составляющие коммуникативной компетенции: языковая и речевая компетенции. Знания, навыки и умения.

Фонетический аспект в методике преподавания РКИ. Задачи практической фонетики. Выработка слухопроизносительных навыков. Вводно-фонетический курс. Принципы организации учебного материала в ВФК: опора на системные свойства русской фонетики, учет особенностей фонетической системы родного языка учащихся, сознательно-имитативный путь овладения произношением, комплексная организация обучения. Использование средств слуховой и зрительной наглядности и технических средств при обучении нормам произношения. Обучение технике чтения и технике письма. Корректировочные и сопроводительные фонетические курсы. Корректировка и совершенствование слухопроизносительных навыков. Система упражнений, направленная на формирование слуховых навыков. Система упражнений, направленная на формирование произносительных (артикуляционных) навыков. Отбор материала и последовательность работы над звуками, ударением и ритмикой слова, интонацией. Понятие ударения. Обучение ударению. Виды интонационных контуров в русском языке (ИК). Последовательность их введения. Основные трудности при обучении фонетике. Способы преодоления интерференции.

Лексический аспект в методике преподавания РКИ. Задачи обучения лексике в практическом курсе русского языка для иностранцев. Характеристика лексического состава русского языка. Проблема отбора и минимизации лексики. Лексические минимумы для разных этапов и категорий учащихся.

Работа с лексикой на начальном этапе. Связь с грамматикой. Формирование лексико-грамматических навыков. Связь с развитием речи. Тематическая группировка слов. Работа с лексикой на среднем этапе. Стадии работы над словом: введение, закрепление и активизация в речи. Способы раскрытия значения новых слов (способы семантизации). Указание на сочетаемость слов, их морфологические особенности и синтаксические функции. Активный и пассивный словари учащихся, их соотношение на разных этапах обучения. Количественные параметры активного (продуктивного)

---

словаря, необходимого для устного общения, и рецептивного словаря для чтения.

### СПИСОК ЛИТЕРАТУРЫ:

1. Айтжанова Ф “Морфология русского языка” , 2018
2. Амансарыева Д “Теория Перевода”,2014

**Mammedova M.**

Turkmen State Institute of Economics and Management  
(Ashgabat, Turkmenistan)

**Nuryagdyeva G.**

Turkmen National Institute of World Languages  
named Dovletmammed Azadi  
(Ashgabat, Turkmenistan)

### SPECIFICITY OF METHODOLOGICAL PRINCIPLES OF TEACHING FOREIGN LANGUAGES IN A NON-LINGUISTIC UNIVERSITY

*Abstract: this article provides a brief overview of the specifics of teaching Russian as a foreign language, and also provides an overview of the methodological principles of teaching foreign languages in a non-linguistic university.*

*Keywords: methodology, teaching, specificity, language, communication, competence, science, knowledge.*

УДК 005.95.075.8.

**Манух О.А.**

магистрант, кафедра педагогики  
Вятский государственный университет  
(г. Киров, Россия)

**Научный руководитель:**

**Кувалдина Е.А.**

доцент кафедры педагогики, кандидат педагогических наук  
Вятский государственный университет  
(г. Киров, Россия)

**УПРАВЛЕНИЕ ИЗМЕНЕНИЯМИ  
В ОБРАЗОВАТЕЛЬНОМ ПРОЕКТЕ И ПРОГРАММЕ  
ПРОЕКТ «СМОЛЕНСКИЕ САМОЦВЕТЫ»**

***Аннотация:** в статье рассматривается управление изменениями в образовательном проекте. Сделан анализ научных трудов исследований по изменениям в образовательном проекте. Приведены цели и задачи изменений проекта в образовательном учреждении. Проанализированы этапы изменения образовательного проекта. Дан перечень стратегий изменений проекта. Охарактеризована целевая группа, определяющая изменения в образовательном проекте по И. Адизесу. В завершении приведен вывод по статье.*

***Ключевые слова:** управление изменениями, образовательный проект, образование.*

Управление изменениями в образовательном проекте и программе является актуальной темой. Многочисленные образовательные проекты внедряются в образовательные учреждения. Школы должны быть готовы к изменениям в проектах, для выдержки пригодности проекта во весь срок его апробирования.



---

Одним из первых исследователей изменений проекта, который в конце 40-х — начале 50-х годов XX века поднял тему управления изменениями в организации, стал американский психолог немецкого происхождения Курт Левин: «Изменения возможны, если набор факторов, подталкивающих к изменению, весомее, нежели набор факторов, сдерживающих изменения».

Ученый (экономист, публицист, педагог, один из самых влиятельных теоретиков менеджмента XX века) Питер Друкер внёс вклад в науку менеджмента в целом и в теорию управления изменениями в частности. П.Друкер в 60-х годах в своём труде «Эпоха разрыва: ориентиры для нашего меняющегося общества» описал некоторые теоретико-практические постулаты, которые используются по сей день.

Р. Бекхард и Т. Харрис разработали модель управления изменениями (1987), которая описала во многом психологические мотивы человека в сфере изменений, а именно: изменения возможны, если набор факторов, подталкивающих к изменению, будет весомее, нежели набор факторов, сдерживающих изменения[2].

Далее появляется так называемая формула Д.Глейчера, которую опубликовал впоследствии Р. Бекхард, для оценки относительного успеха проведённых изменений. Формула перемен, альтернативное название Формула Глейчера — является эмпирической формулой, представляющая модель для оценки сил, воздействующих на успех или неудачу программы организационных изменений.

Современные принципы управления требуют коллективных подходов к выполнению поставленных задач, стоящих перед организациями, образовательными учреждениями. Одним из самых эффективных и передовых принципов управления на сегодняшний день является управление проектами [1]. Использование принципов проектного управления позволяет более эффективно решать задачи развития организации, повышает надёжность успешного достижения поставленных целей во всех видах деятельности. Одним из важных вопросов в области управления проектами является управления

изменениями. К нераскрытым до конца вопросам в теории и практике управления проектами является функционирование управления изменениями как процесса, что связано с недостаточным сроком применения принципов управления изменениями в организациях. При этом необходимо отметить, что в большинстве западных компаний уже более десяти лет управление изменениями является постоянным процессом. В российских же образовательных учреждениях управление изменениями в проекте не рассматривается как постоянно осуществляемый процесс, требующий особого внимания к действиям, процедурам и документальному оформлению, что обуславливает актуальность настоящего исследования[3].

*Цели управления изменениями в проекте:*

- обеспечение эффективного проведения изменений и минимизация последствий их негативного воздействия на деятельность по проекту «Смоленские самоцветы». Повышение уровень развития творческой компетенции младших школьников до 80% средствами внедрения комплексной программы внеурочной деятельности к сентябрю 2022 года.

*Задачи управления изменениями в проекте:*

- сделать анализ изменений в проекте «Смоленские самоцветы» на всех этапах управления проектом,

- рассмотреть методы и процессы, процедуры анализа, мониторинга управления изменениями в проекте.

В проекте «Смоленские самоцветы» возникла необходимость изменений на этапе инициации. На данном этапе, для обоснований изменений в проекте «Смоленские самоцветы» были выявлены следующие изменения:

- изменения в Уставе проекта,
- дополнение к плану коммуникаций,
- перераспределение матрицы ответственности.

Вышеперечисленные возникшие изменения принадлежат к осмысленным изменениям в проекте. Данные изменения вынужденные, так как предпринимаются дополнительные требования к Уставу проекта в связи

изменениями в описании предметно-содержательной области. Также изменения с 10 сентября 2020 штата – сотрудников в учреждении, где реализуется проект, вытекает вопрос перераспределения матрицы ответственности. Инициатором перечисленных изменений является заказчик проекта, руководитель проекта. Управление данными изменениями носит организационный, управленческий характер. На данном этапе придерживаемся переговорной, экспертной, стратегией изменений, стратегией вовлечения.

Рассмотрение следующих изменений в проекте «Смоленские Самоцветы» возникают на этапе концепции:

- изменения ресурсов,
- анализ рисков.

На этапе концепции в проекте требуются изменения в ресурсной базе, т.к. возникает необходимость увеличения финансирования, разработки плана реагирования данного изменения.

Далее, на этапе планирования идут изменения в программах проекта «Смоленские Самоцветы», так как частично меняется форма внедрения проекта, в связи с дистанционным обучением обучающихся, мы вынуждены разработать новые формы, методы реализации программ проекта. Управление данными изменениями носит организационный характер, выработана экспертная стратегия (Таблица 2).

На этапе реализации в проекте появляется вопрос изменений материально- технических ресурсов. Инициатор руководитель, где заказчик выступает в процессе согласования с ним.

На этапе закрытия идут изменения критерий оценивания качества творческого развития. Инициатор ШМО НОО (учителя начальных классов), руководитель проекта.

Управление изменениями образовательного проекта позволило эффективно реагировать на изменения и реализовать желаемую цель проекта «Смоленские Самоцветы», повышение уровень развития творческой

компетенции младших школьников средствами внедрения комплексной программы внеурочной деятельности к сентябрю 2022 года.

**Таблица 1.** Заинтересованные стороны проекта

Заинтересованные стороны (внутренние /внешние)	Знак заинтересованности участника проекта: +положительный - отрицательный	Потребность/ интерес участника
Заказчик проекта	+	Ожидаемые результаты и факторы успеха проекта. Производить связь с органами власти. Потребность среды для внедрения проекта.
Руководитель проекта	+	координация всех работ проекта, формирование проектной команды, разработка планов и графиков работы проектной команды, организация и проведение совещаний проектной команды, определение процедуры сбора информации по проекту, форм документов и отчетов, контроль качества управления проектом, решение оперативных проблем.

Куратор проекта	+	Контроль соответствия целей проекта с общими образовательными целями школы, представление проектной команды на совещаниях руководства, предоставление проектной команде информации, обеспечение соответствия проекта стратегиям учреждения, принятие стратегически важных решений по проекту (утверждение общих сроков и общего бюджета проекта).
Заместитель директора по воспит. работе	+	Повышение качества внеурочной деятельности, Координация в решении оперативных проблем руководителю проекта.
Руководитель МО НОО	+	Принимает участие в разработке методических и информационных материалов, диагностике, прогнозировании и планировании подготовки, переподготовки и повышения квалификации руководителей и специалистов учреждений, Консультирование по профессиональным вопросам, несение изменений и поправок в планы работы над проектом
Специалисты :учитель музыки Учитель ИЗО	-	Использование программы во внеурочной деятельности Консультации и помощь в конкурсных мероприятиях музыкальной области развития младших школьников

Для качественного проведения изменений, в ходе разработки проекта «Смоленские Самоцветы» применяются следующие стратегии изменений в проекте: аналитическая, экспертная, переговоров, вовлечения.

Целевая группа управления изменениями: заказчик, руководитель проекта, куратор, специалисты, ШМО НОО.

Одним из Методов исследования может быть в управлении изменениями проекта (используется) метод Ицхака Адизеса.

*Управленческий аппарат организации по Ицхаку Адизесу.* Чтобы эта модель заработала, руководителю организации надо владеть знаниями общей теории и, что ещё более важно, инструментарием профессионального подбора кадров в организации. Помимо компетентностных проблем возникают проблемы с наличием профессиональных управленцев уровня заместителей. Часто заместителями руководителя становятся самые талантливые, или самые амбициозные учителя, что не обязательно свидетельствует о наличии управленческих компетенций.

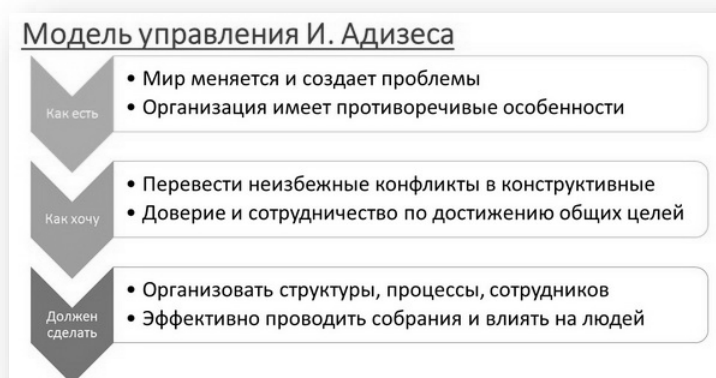

**Рис. 1.** Модель управление И. Адизеса

Здесь мы видим, что И. Адизес придерживается рационального антифанатичного подхода, положенного в основу изменений еще при создании механистических организаций и создании автоматизированных систем управления . Т.е. руководители, как эксперты, в состоянии проанализировать и сделать вывод о том какова сейчас ситуация, а

основываясь на этом поставить реалистичные цели. Кто-то может задаться вопросом — «а как еще можно?».

**Таблица 2. Этапы изменения проекта**

<b>План управления изменений проекта</b>
Запрос на изменение (кто запросил).
Фиксация запроса в реестре изменений
Анализ изменений
Принятие решений
Выполнение работ
Результат

Для эффективного отслеживания и реагирования на изменения в проекте, необходимо составить план управления изменений проекта (Таблица3).

**Таблица 3. План управления изменениями в проекте**

Изменения	Инициатор	Согласовано	Дата
Устав проекта	Заказчик	Руководитель проекта	07.09.2020
Дополнение к плану коммуникаций	Заказчик	Руководитель проекта	09.09.2020
Перераспределение матрицы ответственности	Руководитель проекта	Куратор проекта	10.09.2020
Изменения ресурсов	Заказчик	Руководитель проекта	04.09.2021
Анализ рисков	Куратор проекта	Руководитель проекта	12.10.2021

План увеличения финансирования	Руководитель проекта	Заказчик	15.11.2021
Материально-технических ресурсов.	Руководитель проекта	Заказчик	17.09.2022
Изменения критерий оценивания качества творческого развития	МО НОО	Руководитель проекта	24.09.2022

Таким образом, при реализации проекта необходимо осуществлять мониторинг динамики изменения проекта. Мониторинг служит решению следующих задач:

- своевременное обнаружение проблем,
- отображение осуществленных операций, затрат и использованных ресурсов,
- улучшение работ в рамках проекта,
- распознавание возможностей последующего улучшения технологий,
- оценка качества управления проектом,
- экономия затрат,
- ускорение появления необходимых результатов проекта,
- определение ошибок и анализ их причин [5].

Управление изменениями в образовательном проекте и программе, знание теоретических основ, применение подходов поэтапного планирования, прогнозирование изменений в проекте, позволяет эффективно внедрять проекты в образовательные учреждения.



---

**СПИСОК ЛИТЕРАТУРЫ:**

1. Безрукова В.С. «Педагогика. Проектная педагогика». //Учебное пособие, издательство «Деловая книга», 2006г
2. И.И. Мазур В.Д. Шапиро Н.Г. Управление проектами. учебное пособие.// 2-е издание. Под общей редакцией профессора И.И. Мазура, 2012. 405 с.
3. Протасов В.С. Сущность и характеристика проектов в сфере образования [Электронный ресурс] / В.С. Протасов, Е.А. Кувалдина // Педагогические инновации: от теории к практике – Чебоксары: ЦНС «Интерактив плюс».
4. Шалбаева Ш.Е. Управление проектами в сфере образования/ Ш.Е. Шалбаева // Вестник университета Туран. – 2012. – №4. – СХодырева Е.А. Развитие системы управления инновационными проектами в образовательной организации // Е. А. Ходырева, "Вятский гос. гуманитарный ун-т". - Киров: Радуга-Пресс, 2016. - 159 с.

**Manukh O.A.**

Vyatka State University

(Kirov, Russia)

**Scientific advisor:**

**Kuvaldina E.A.**

Vyatka State University

(Kirov, Russia)

**MANAGING CHANGES IN THE EDUCATIONAL PROJECT  
AND PROGRAM THE SMOLENSK GEMS PROJECT**

***Abstract:** the article discusses change management in an educational project. The analysis of scientific works of research on changes in the educational project is made. The goals and objectives of the project changes in the educational institution are given. The stages of changing the educational project are analyzed. A list of project change strategies is given. The task force defining changes in the educational project according to I. Adizes is characterized. In conclusion, the conclusion of the article is given.*

***Keywords:** change management, educational project, education.*

УДК 372.851

**Мухаметзянова Л.Ш.**

студент института психологии и педагогики

Тюменский государственный университет

(г. Тюмень, Россия)

## **АКТУАЛЬНЫЕ ВОПРОСЫ ВНЕДРЕНИЯ ГЕЙМИФИКАЦИИ НА УРОКАХ МАТЕМАТИКИ**

***Аннотация:** в данной статье рассматриваются особенности внедрения геймификации в уроки математики. Геймификация рассматривается как процесс включения игровых элементов в обучающий курс в целях решения учебных проблем школьников, повышения мотивации обучения и стимуляции обучения с помощью игрового мышления и техник. Использование игровых элементов в процессе обучения позволяет удержать внимание, повысить интерес к обучению, улучшить запоминание и мотивацию.*

***Ключевые слова:** математика, школа, геймификация, игрофикация, образование, обучение, игра, технологии образования.*

Федеральный государственный образовательный стандарт основного общего образования [2] актуализирует формирование метапредметных образовательных результатов, характеризующихся овладением метапредметными понятиями, а также совокупностью познавательных, коммуникативных и регулятивных универсальных учебных действий - действий по организации и реализации процесса самостоятельного усвоения новых знаний и умений. Очевидно, что универсальные учебные действия могут успешно формироваться средствами различных учебных дисциплин, в том числе и математики.

Специфические универсальные учебные действия, выделенные из требований к метапредметным результатам обучения на основе анализа математической деятельности, являющиеся фундаментом для достижения

---

предметных результатов по математике и обеспечивающие развитие математической грамотности обучающихся» [6, с. 38].

Обучение школьников математике является сложным процессом, предполагающим использование разных форм и методов обучения. Методы обучения делятся на традиционные и современные. Традиционные методы базируются на репродуктивном характере заданий, а современные методы направлены на совместную деятельность педагога и ученика, которая основывается на гуманности и дифференциации. Одним из современных методов выступает геймификация (игрофикация) [3, с. 1].

Геймификация (игрофикация) – это применение игровых подходов для неигровых процессов с целью повышения вовлечённости участников в решение прикладных задач. Геймификация преследует цель вовлечения ученика в учёбу так же, как игрока в игру. То есть подразумевается создание среды, в которой результат игры участника будет зависеть от навыков и знаний, которые можно перенести в реальный мир [5, с. 177].

Быстрые темпы внедрения геймификации и использования игровых элементов в образование оказывают огромное влияние на результаты обучения и вовлеченность обучаемых в образовательный процесс. В геймификации применяются игровые элементы в тех областях, которые никак не связаны с игрой: бизнес, образование, финансы и т.д. Концепция геймификации стимулировала множество исследований, целью которых было выявление возможностей и особенностей ее применения во всех сферах науки, в том числе и в образовании. Геймификация помогает упростить процесс усвоения сложного знаний, в том числе математического, а также усилить интерес к познанию.

Основными задачами внедрения геймификации в уроки математики являются:

– раскрытие педагогам-математикам более широкого спектра возможностей внедрения элементов геймификации в систему образования в целом и управления процессом обучения математики в частности;

---

– ознакомление с новыми формами и способами организации мотивационно-обеспеченного образовательного пространства через погружение в игровое пространство, в том числе в виртуальное;

– содействие в научно-педагогическом сопровождении управлением процессами реализации творчества и функционала обучающихся в освоении сложного математического знания;

– выявление и оценка синергетических эффектов данной технологии обучения [4, с. 30].

Игры можно применять как в урочной, так и в неурочной деятельности. Преимущества игровой мотивации заключаются в том, что она активизирует эмоции человека, погружает человека в «детство» (раскрывается творческий потенциал, появляется чувство соперничества и т.д.).

Традиционные формы обучения позволяют школьникам приобрести в основном лишь информационную базу, а игровые технологии, дополняя традиционные формы, развивают и творческое мышление и практические навыки, приучают к проявлению активности в процессе обучения, позволяют лучше усвоить изученный материал или выполнить нестандартные задания, развивающие логическое мышление и творческий взгляд на решение задач. Поэтому, значимость геймификации состоит в формировании творческой личности. Суть геймификации в том, чтобы дать ощущение внутреннего прогресса.

Таким образом, игровое обучение вовлекает в работу: дети активнее включаются в урок, если он напоминает игру. Игра повышает мотивацию, и детям учиться становится интересно. Кроме этого, игра последовательно развивает, ведь, как правило, она имеет несколько уровней (этапов). Каждый этап является очередной ступенью образовательного процесса, обойти которую не получится. Следовательно, учащийся получает знания порционно и последовательно.

Главным принципом обучения является то, что все должно быть целесообразно. Там, где лучше всего педагогическую задачу решает игра,

должна быть игра. Где есть средства и инструменты, которые лучше, полезнее, там необходимо применять данные инструменты. Использование таких образовательных методик как геймификация, является важным дополнением к учебному процессу, дает школьника возможность закрепить полученные теоретические знания на практике, выработать необходимые учебные навыки. Геймификация позволяет стимулировать активность обучающихся, и имеет огромный педагогический потенциал.

### СПИСОК ЛИТЕРАТУРЫ:

1. Федеральный закон от 29.12.2012 № 273-ФЗ (ред. от 04.08.2023) «Об образовании в Российской Федерации» (с изм. и доп., вступ. в силу с 01.09.2023) // Официальный Интернет-портал правовой информации ([www.pravo.gov.ru](http://www.pravo.gov.ru)) 30 декабря 2012 г.
2. Приказ Минпросвещения России от 31.05.2021 № 287 (ред. от 08.11.2022) «Об утверждении федерального государственного образовательного стандарта основного общего образования» (Зарегистрировано в Минюсте России 05.07.2021 № 64101) // Официальный Интернет-портал правовой информации" ([www.pravo.gov.ru](http://www.pravo.gov.ru)) 5 июля 2021 г. № 0001202107050027.
3. Бачурина Д.М. Особенности использования метода геймификации на уроках математики // *Ratio et Natura*. 2022. № 2 (6). С. 1-2.
4. Ващинникова В.Д. Геймификация как способ организации обучения математике: история и перспективы // *Фундаментальные проблемы обучения математике, информатике и информатизации образования*. Елец, 2021. С. 28-30.
5. Миклашевич Ю.И. Использование приёмов геймификации на уроках математики // *Современные векторы в образовании: теория и практика*. Коломна, 2022. С. 176-182.
6. Позднякова Е.В., Семиколенных Е.А. Развитие метапредметных умений учащихся 5 - 6 классов при обучении математике на основе геймификации в

---

условиях цифровой образовательной среды // Сибирский учитель. 2023. № 1 (146). С. 38-48.

**Mukhametzyanova L.Sh.**

Tyumen State University

(Tyumen, Russia)

## **TOPICAL ISSUES OF GAMIFICATION IMPLEMENTATION IN MATHEMATICS LESSONS**

***Abstract:** this article discusses the features of the introduction of gamification in mathematics lessons. Gamification is considered as the process of including game elements in a training course in order to solve the educational problems of schoolchildren, increase the motivation of learning and stimulate learning with the help of game thinking and techniques. The use of game elements in the learning process allows you to keep attention, increase interest in learning, improve memorization and motivation.*

***Keywords:** mathematics, school, gamification, gamification, education, training, game, education technologies.*

УДК 37

**Савинова Е.В.**

учитель географии

Средняя школа № 1 г. Пошехонье

(г. Пошехонье, Россия)

## **«ОБЛАКО СЛОВ» КАК СРЕДСТВО РАЗВИТИЯ ФУНКЦИОНАЛЬНОЙ ГРАМОТНОСТИ НА УРОКАХ ГЕОГРАФИИ**

*Аннотация:* в работе рассмотрено использование «Облака слов» как инструмента для формирования функциональной грамотности на уроках географии.

*Ключевые слова:* облако слов, функциональная грамотность, обучение.

Облако слов – это схема взаимосвязанных одной темой слов, один из приёмов формирования функциональной грамотности. Этот инструмент универсален, может использоваться на любом этапе урока. Сгенерированное облако можно распечатать и использовать как раздаточный материал, вывести на интерактивную доску или экран.

Использование «облака слов» позволяет сделать урок продуктивнее, выполнение заданий интереснее, а совместную работу - активнее.

Рассмотрим один из редакторов по созданию облаков слов.

1. Облако слов – это визуальное представление списка слов, интересный способ сделать краткое описание текста или какой – либо информации.

Обычно используется для описания ключевых слов и идей.

Слова могут быть объединены в любом формате: в виде горизонтальных, вертикальных и диагональных линии, колонок или в любой другой форме.

2. Где можно использовать облака слов?

1) в повседневной жизни.



-при изготовлении оригинального подарка (облако помещается на футболку, на кружку, на открытку...)

-при создании образа чего-либо, при анализе, при проведении рефлексии, при планировании...

2) в образовательном процессе

- эмблема города, класса

-при подготовке и проведении занятия (введение в тему, зашифровать тему занятия, зашифровать фразу, пословицу, рефлексия занятия)

3. «Создаем облако слов»

Сервисов множество. Все они разные, как по уровню сложности, так и по получению результата. Предлагаю рассмотреть программу WordArt.com.

WordArt.com - это онлайн-создатель облачного искусства, который позволяет с легкостью создавать удивительные и уникальные облака слов.

Результаты могут быть достигнуты в кратчайшие сроки, даже для пользователей, не имеющих предварительных знаний графического дизайна.

WordArt.com – одна из легких программ, хотя и имеет англоязычный интерфейс, она имеет много шаблонов и функций.

Облака слов идеально подходят для создания потрясающих персонализированных подарков. Регистрация не требуется!

Приёмы использования ОБЛАКА СЛОВ на уроке:

- при объяснении нового материала;

- как способ конспектирования материала и как опорный конспект;

- как словарь терминов. Можно собрать в одно облако все термины по изучаемой теме либо сделать для каждого термина отдельное облако;

- в качестве головоломки «Угадай тему», термин и т.д.;

- как иллюстрацию-подсказку в рабочем листе;

- как способ выразить свои эмоции;

- в качестве основы для проведения дискуссии;

- чтобы наглядно показать ученику слова-паразиты, чаще всего встречающиеся в его письменных работах.

Примеры использования «облака слов» на уроках географии:

«Угадайте путешественника» — в облако в этом случае могут быть включены слова, называющие территории, исследуемые путешественником, названия географических объектов, названных в честь первооткрывателя и т.д.



«Заполните таблицу». Путешественник - Что открыл или исследовал



На любом уроке и любом этапе урока — задание «Найди лишнее слово»: для повторения пройденного материала, для ознакомления с новым материалом, для переключения внимания, в качестве разминки и т.п.;

Например, по теме «Литосфера», найди лишнее слово, не имеющее отношение к горным системам Евразии

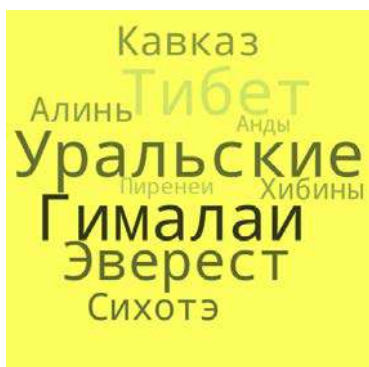

«Составьте предложения или рассказ о платформах, используется как можно больше слов из облака;



«Реконструкция текста» – текст с пропусками восстановить на основе облака (определение понятия Ресурсообеспеченность).



«Соотнеси объект и информацию о нем»

При изучении районирования России уместно использование облака слов в качестве ответа на вопросы. Например по теме « Центральная Россия (9 класс)»

1. Выберите приграничные субъекты Центральной России.
2. Укажите республики со столицами, входящие в состав ЦР.
3. Назовите родину национального героя России - Ивана Сусанина.
4. Укажите центр субъекта, откуда начинал "Хождение за три моря" Афанасий Никитин?
5. Назовите центры двух субъектов ЦР, названные в честь древнерусских князей.
6. Назовите центры субъектов ЦР, которые, являются городами - миллионерами.
7. Назовите родину певца русской природы Сергея Есенина.

8. В каком субъекте ЦР находится Куликово поле и музей - усадьба "Ясная Поляна"

9. Знаменитое танковое сражение произошло под Прохоровкой в июле 1943 года. В каком субъекте ЦР находится Прохоровка?

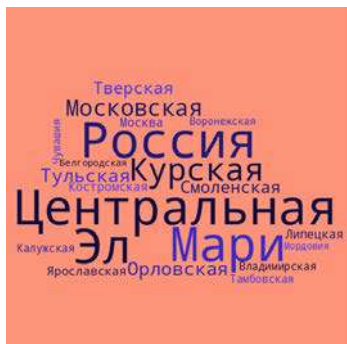

Самостоятельная работа учащихся с учебной литературой. Ученики при работе с учебником или дополнительной литературой по предложенной теме выделяют наиболее важные слова (понятия) в текстах для составления определений, их запоминания и анализа. В дальнейшем они могут использовать составленные облака слов в качестве плана ответа или презентации.

Таким образом, можно сказать, что «облако слов» один из интересных и доступных инструментов для формирования функциональной грамотности обучающихся на уроках географии.

### **СПИСОК ЛИТЕРАТУРЫ:**

Сапух Татьяна Викторовна Современные средства формирования лексических навыков учащихся на уроках английского языка (на примере облака слов) // АНИ: педагогика и психология. 2018. №3 (24). URL: <https://cyberleninka.ru/article/n/sovremennye-sredstva-formirovaniya-leksicheskikh-navykov-uchaschihsya-na-urokah-angliyskogo-yazyka-na-primere-oblaka-slov> (дата обращения: 11.11.2023).

**Savinova E.V.**

Secondary School No. 1 of Poshekhonye

(Poshekhonye, Russia)

**WORD CLOUD AS A MEANS OF DEVELOPING  
FUNCTIONAL LITERACY IN GEOGRAPHY LESSONS**

***Abstract:** the paper considers the use of the "Word Cloud" as a tool for the formation of functional literacy in geography lessons*

***Keywords:** word cloud, functional literacy, learning.*

УДК 37

**Сорокина И.А.**

студент,

Ставропольский государственный педагогический институт

(г. Ставрополь, Россия)

**Научный руководитель:**

**Кульчицкий В.Е.**

доцент кафедры физического воспитания и

адаптивной физической культуры

Ставропольский государственный педагогический институт

(г. Ставрополь, Россия)

**ПЕДАГОГИЧЕСКИЕ ВОЗМОЖНОСТИ  
ЗДОРОВЬЕСБЕРЕГАЮЩИХ ТЕХНОЛОГИЙ  
В УСЛОВИЯХ РЕАЛИЗАЦИИ ФГОС ДО**

***Аннотация:** в данной статье делается попытка описать основные особенности и способы организации здоровьесберегающей среды в условиях дошкольного учреждения с учетом ФГОС ДО и других нормативно–правовых актов.*

***Ключевые слова:** здоровьесберегающие технологии, ФГОС ДО, дошкольники, физическое воспитание, здоровый образ жизни, двигательная активность.*

Выдающийся советский педагог–новатор В.А. Сухомлинский писал, что «забота о здоровье – это важнейший труд воспитателей». Связано это с тем, что воспитательная работа в детском образовательном учреждении всегда носила интегрированный и многоплановый характер. Современный уровень развития педагогической мысли, который основан на многолетнем опыте отечественной и зарубежной педагогики в области дошкольного воспитания,

смог сформулировать целый ряд положений и методов организации воспитательной работы в области сохранения здоровья детей.

В современной психолого-педагогической литературе под здоровьесберегающими технологиями в условиях дошкольного образовательного учреждения (ДОУ) принято понимать систему педагогических мер, включающих взаимосвязь и взаимодействие факторов образовательной среды, направленных на сохранение и укрепление здоровья детей. Современная система воспитания в области дошкольного образования приоритетным направлением своей работы ставит правильную подготовку детей в плане организации их учебной деятельности и досуга, с целью максимального сохранения их физического и психологического здоровья [3, с. 121].

Согласно Федеральному государственному стандарту дошкольного образования (ФГОС ДО), перед педагогическим составом дошкольного учреждения ставится решение следующих задач в области поддержания здоровья детей:

- задача охраны и укрепления физического и психологического труда детей;
- задача интеграции технологий, необходимых для поддержания физического здоровья детей в образовательную деятельность;
- задачи охраны и укрепления эмоционального здоровья детей [1].

Как можно видеть, проблема сохранения здоровья детей является наиболее актуальной в современной педагогической практике, которая закрепляется в нормативных актах. Связано это с тем, что педагогическая наука не стоит на месте, она движется в соответствии с социумом. Проблема сохранения здоровья в XXI веке стоит наиболее остро, чем в прошлом, так как согласно последним исследованиям, ученые замечают сильное снижение иммунной защиты у детей дошкольного возраста, а также ряд патологических изменений, которые с каждым годом встречаются у большего количества детей [6, С. 213; 8].

---

Здоровьесберегающие технологии представляют достаточно широкий спектр методов и способов сохранения здоровья детей. В большинстве источников, в том числе и локальных нормативно–правовых актов здоровьесберегающие технологии могут быть следующих видов:

- Физкультурно–оздоровительные технологии;
- Технологии обеспечения психологического и эмоционального здоровья;
- Медико–профилактические технологии;
- Технологии валеологического просвещения детей и родителей [4, С. 79].

Основопологающей целью всех видов здоровьесберегающих технологий заключается обеспечение сохранении здоровья в период учебно-воспитательного процесса в ДОУ, формирование у него необходимых знания, умений и навыков по здоровому образу жизни, способам использовать полученные знания в повседневной жизни.

Если анализировать ФГОС ДО, можно заметить, что проблема здоровьесберегающих технологий в стандарте встречается достаточно часто. Первостепенной задачей ФГОС ДО является создание той благоприятной среды, которая позволит воспитать гармонично развитую личность, и при этом регулировать процесс охраны и организации здоровья детей. Закрепление в нормативно–правовых актах подобных положений, которые учитывают физиологические и психологические особенности детей дошкольного возраста, и ставят своей основной задачей максимально сохранить здоровье ребенка, представляет достаточно большой шаг на пути индивидуализации и ориентации на личностное развитие в учебно-воспитательном процессе [1].

В данном аспекте особое место стоит отвести именно физическому воспитанию детей дошкольного возраста. Физическое воспитание в условиях ДОУ – это достаточно сложная, но необходимая часть учебно-воспитательной работы, которая должна проводиться при учете множества педагогических факторов. Физическое воспитание детей не сводится только к механическому



---

развитию, но включает в себя достаточно много психологической работы с ребенком, работы по формированию гармонично развитой личности и т.д. [7, С. 211].

Самым главным достижением воспитательной работы в области физической активности является приобщение детей дошкольного возраста к здоровому образу жизни, формирование негативного отношения к вредным привычкам. Через правильную организацию воспитательной работы педагог может добиться формирования правильной позиции по отношению к разнообразным вредным привычкам, которые имеют место быть в современном социуме [2, С. 261].

На основе ФГОС ДО было разработано достаточно большое количество комплексных программ, которое на основе Стандарта приоритетное место уделяют сохранению здоровья ребенка. Так, например, под редакцией Т.С. Комаровой, М.А. Васильевой была разработана программа дошкольного образования «От рождения до школы». На основе возрастной психологии и возрастной гигиены, коллектив авторов смог выделить наиболее важные разделы, которые формируют у ребенка общую культуру здоровья («Ежедневная организация жизни и деятельности ребенка», «Физическое развитие ребенка» и т.д.) [5, с. 31].

Необходимо понимать, что работа по созданию здоровьесберегающей среды в ДОУ строится на основе комплексного подхода, которое направлено на гармоничное развитие личности ребенка, с опорой на нормативно–правовые акты, в особенности именно на ФГОС ДО. Здоровьесберегающая среда – это необходимое условие любого дошкольного учреждения, т.к. именно физическое и психологическое здоровье детей является тем личностным базисом, от которого зависит, сможет ли ребенок дальше осваивать образовательную программу.

---

**СПИСОК ЛИТЕРАТУРА:**

1. Федеральный государственный образовательный стандарт дошкольного образования [Текст]: утвержден Приказом Министерства образования и науки Российской Федерации от 17 октября 2013г., №1155 / Министерство образования и науки Российской Федерации. - Москва: 2013г.
2. Khubulova V.V., Smagina M.V., Marfutenko T.A., Ivanchenko I.V. Digital educational space in the context of a new education development model // The European Proceedings of Social and Behavioural Sciences EpSBS. 2020. – pp.543-548.
  - а. Антонова Л.Н., Шульга Т.И., Эрдынеева К.Г. Психологические основания-реализации здоровьесберегающих технологий в образовательных учреждениях. М.: Изд-во МГОУ, 2004. 314 с.
3. Иванченко И.В., Марфутенко Т.А., Хубулова В.В. Образовательная среда в эпоху цифровых технологий // В сборнике: Педагогическая наука, образование и воспитание на современном этапе: опыт, традиции и новации. Материалы XIII региональной научно-практической конференции. Под редакцией Л.Н. Кожемякиной, А.В. Бабаян, Б.А. Черкесова. Буденновск, 2020. С. 132-135.
4. Концевич Г.Е. Самообразования - необходимое условие адаптации кадров в транзитивной экономики Российской Федерации: групповая и индивидуальная мотивация профессионального познания // Гуманитарное знание и духовная безопасность. сборник материалов III международной научно-практической конференции. 2016. С. 197-205.
5. Теория физической культуры и спорта. Учебное пособие /Сиб. федер. ун-т; [Сост. В.М. Гелецкий]. – Красноярск: ИПК СФУ, 2008. – 342 с.
6. Ярлыкова О.В. Применение здоровьесберегающих технологий для укрепления здоровья младших школьников с разным уровнем развития и физической подготовленности. В книге: Защита детства: проблемы, поиски, решения. Сборник материалов II Всероссийской научно-практической

---

конференции, приуроченной к Десятилетию детства в России. Под ред. Смагиной М. В., 2019. С. 339-349.

**Sorokina I.A.**

Stavropol State Pedagogical Institute  
(Stavropol, Russia)

**Scientific advisor:**

**Kulchitsky V.E.**

Stavropol State Pedagogical Institute  
(Stavropol, Russia)

**PEDAGOGICAL POSSIBILITIES OF HEALTH-SAVING  
TECHNOLOGIES IN CONTEXT OF IMPLEMENTATION  
OF FEDERAL STATE EDUCATIONAL STANDARD**

***Abstract:** this article attempts to describe the main features and ways of organizing a health-saving environment in a preschool institution, taking into account the Federal State Educational Standard and other regulatory legal acts.*

***Keywords:** health-saving technologies, preschoolers, physical education, healthy lifestyle, motor activity.*

УДК 376

**Татарникова Т.В.**

студент

Крымский инженерно-педагогический университет им. Февзи Якубова

(г. Симферополь, Россия)

**МЕТОДЫ И ПРИЁМЫ ОПТИМИЗАЦИИ  
МЕЖЛИЧНОСТНЫХ ОТНОШЕНИЙ ДЕТЕЙ  
С ЗАДЕРЖКОЙ ПСИХИЧЕСКОГО РАЗВИТИЯ**

*Аннотация:* в работе представлены особенности межличностных отношений учащихся старших классов с задержкой психического развития, представлены методы и приёмы, направленные на улучшения межличностных отношений подростков, а также основные условия оптимизации межличностных отношений старшеклассников с задержкой психического развития.

*Ключевые слова:* межличностные отношения, ЗПР, пути оптимизации, старшеклассники.

Взаимоотношения старшеклассников с задержкой психического развития (далее ЗПР) сильно влияют на их социальную адаптацию и успех в учебе. В связи с этим, в старших классах нарушения адаптации и дезадаптации школьников встречаются чаще всего. Это объясняется особенностями протекания подросткового возраста у школьников с ЗПР.

Одними из основных форм, применяемых для развития межличностных отношений у детей с умственной отсталостью и ЗПР, являются диалоговые методы (дебаты, игры, коммуникативные тренинги, коллективные творческие проекты, игровые программы).

Эти формы взаимодействия помогают развить коммуникативные навыки ребенка, повысить его популярность в общении с одноклассниками, научить

---

логическому мышлению, критическому мышлению и эффективно организовывать коммуникацию.

Кроме того, для улучшения межличностных отношений очень полезно вести у каждого ребенка Дневник достижений, где он может отмечать свои успехи и повышать свою самооценку. Еще одним эффективным инструментом в работе над отношениями является "Ящик доверия", куда дети могут положить письма с проблемами и пожеланиями, если по какой-либо причине они не могут инициировать вербальный контакт. Успешность работы по формированию гармоничных межличностных отношений в старшей школе во многом зависит от того, насколько педагог способен давать ясные и однозначные инструкции, представлять материал проблемным, включая детей в процесс обучения. Также важно умение изучить каждого ребенка, провести диагностическую работу и основываясь на этом, включить его в групповую работу.

В воспитании детей с ограниченными возможностями здоровья важен диагностический подход, который поможет определить их текущее состояние и учитывать их индивидуальность и групповую динамику. Также важно, чтобы учитель, родители, психолог и социальный педагог были взаимосвязаны и сотрудничали на благо учащихся.

В старшем школьном возрасте строятся основы для межличностного взаимодействия и коллективных отношений. Особые трудности в коммуникации в этом возрасте могут быть связаны с ограниченными навыками общения с взрослыми и сверстниками, непропорциональными эмоциональными реакциями, ситуативным поведением, затруднениями в решении проблем и низким уровнем навыков практической и речевой коммуникации.

Существует несколько методик для развития благоприятных межличностных отношений и коррекции нарушений в этой области, включая поведенческие стратегии и использование сказкотерапии, которая считается наиболее эффективным методом в поддержке адаптации детей.

В работе педагога-психолога применяются разные методы для формирования благоприятных межличностных отношений в разнообразном классном коллективе. Важно знать, что спортивные мероприятия могут создавать менее комфортные условия для детей с особыми вариантами здоровья и детей без них из-за соревновательного аспекта этой деятельности.

### СПИСОК ЛИТЕРАТУРЫ:

1. Агеева, И.А. Успешный учитель: тренинговые и коррекционные программы / И. А. Агеева. – СПб.: Речь, 2007. – 208 с.
2. Баряева, Л.Б. Дети с задержкой психического развития: экспериментальное исследование и направления коррекционной работы: коллективная монография / Баряева Л. Б., Вечканова И. Г., Галлямова Ю. С. и др. – М.: Добрый мир, 2018. – 331 с.
3. Брунов, Б.П. Воспитание детей с проблемами в интеллектуальном развитии / Б. П. Брунов ; сост. Б. П. Брунов, В. И. Петроченко. – Красноярск: КГПУ, 2002. – 155 с.

**Tatarnikova T.V.**

Crimean Engineering and Pedagogical University

named after Fevzi Yakubova

(Simferopol, Russia)

### METHODS AND TECHNIQUES FOR OPTIMIZING INTERPERSONAL RELATIONSHIPS OF CHILDREN WITH MENTAL RETARDATION

*Abstract: the paper presents the features of interpersonal relationships of high school students with mental retardation, presents methods and techniques aimed at improving interpersonal relationships of adolescents, as well as the basic conditions for optimizing interpersonal relationships of high school students with mental retardation.*

*Keywords: interpersonal relationships, ways of optimization, high school students.*

УДК 37

**Третьякова В.В.**

учитель-логопед

Средняя общеобразовательная школа № 13

(г. Тюмень, Россия)

**ПРИМЕНЕНИЕ ИЗОГРАФОВ  
В РАБОТЕ УЧИТЕЛЯ-ЛОГОПЕДА  
С МЛАДШИМИ ШКОЛЬНИКАМИ**

***Аннотация:** работа с изографами универсальна. Их можно использовать для определения темы урока, при изучении нового материала и его закреплении, а можно использовать при коррекции письменной речи. Несмотря на кажущуюся простоту, работа с изографами позволяет решать ряд важных педагогических задач.*

***Ключевые слова:** письменная речь, изографы, младшие школьники.*

Недоразвитие речи у детей может проявляться в нарушениях звукопроизношения, бедности словаря, трудности усвоения логико-грамматических конструкций, понятий. В этом случае наблюдаются трудности усвоения и воспроизведения зрительного образа букв, их замены, зеркальное чтение и письмо, недифференцированность представлений о графически сходных формах букв.

Таким образом, мы видим проявление нарушения восприятия графического образа букв, значение которого состоит в узнавании букв, определении составляющих их элементов, их количества и расположения относительно друг друга, и успешность формирования которого в первую очередь зависит от состояния зрительно-пространственного восприятия и представлений.

Для коррекции данных нарушений используются разнообразные методы и приемы. Один из таких методов является использование изографов.

**Цель:** Предупреждение нарушений письменной речи у детей младшего школьного возраста с применением изографов.

**Задачи:**

- Формирование зрительного представления слова (рисунок предмета);
- Развитие зрительно-двигательной координации (всё соединяется в целое);
- Развитие зрительного внимания (ориентир на форму предмета);
- Овладение навыками самоконтроля;
- Развитие умения последовательно вычленять звуки в словах;
- Обогащение словарного запаса;
- Развитие произвольности, наблюдательности.

Изографы – это картинки. Оптически они похожи на какой-то предмет, но состоят из букв, которые могут быть нарисованы любым образом. И эти буквы объединяет то, что в процессе их узнавания (при чтении составленного слова) получается именно тот предмет, который мы видим изначально (рис 1, 2).



Рис. 1.



Рис. 2.

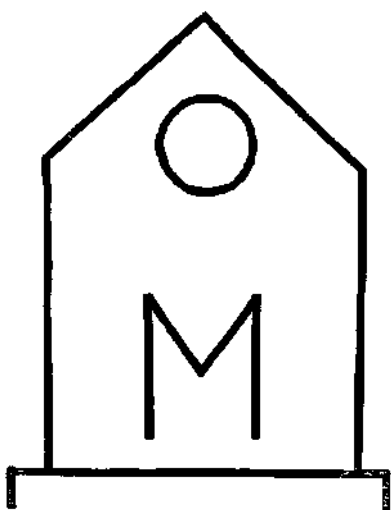

В логопедической практике широко применяются изографы для предупреждения нарушений письменной речи у дошкольников и младших школьников. Можно подбирать картинки с сомнительными согласными (парные согласные). Разгадать слово. Подобрать проверочное.

В таких заданиях участие могут принимать как дети, так и взрослые. Можно придумать простую картинку и изобразить её в виде букв разной высоты, ширины. Вместе отгадывать. Можно устроить конкурс.

Работа с изографами развивает различные стороны психической деятельности: внимание, память, мышление, речь;

Происходит обогащение словарного запаса, позволяет разнообразить приёмы и методы познавательной деятельности.

Развивает произвольность, наблюдательность.

Дети по своей природе очень любознательны. И они могут проявить заинтересованность, а в ней – свои таланты, творческие способности, если предлагать им разные варианты участия в учебной деятельности.

### **Методика работы с изографами.**

1. Визуально постараться определить предмет, зашифрованный на картинке
2. Рассмотреть изограф и найти все буквы, которые в нём спрятались
3. Постараться составить слово
4. Выложить из букв разрезной азбуки слово
5. Определить орфограммы в этом слове
6. Назвать звуки и буквы слова
7. Разделить слова на слоги
8. Отстучать ритм слова
9. Придумать несколько предложений с этим словом
10. Найти, если это возможно, другие слова в слове-изографе
11. Записать слово в тетрадь
12. Определение гласных и согласных звуков в слове-изографе

---

### Работа с изографом

Примерные вопросы:

- 1.Рассмотри изограф
- 2.Какой предмет он напоминает?
- 3.Найди и обведи фломастером (карандашом) все буквы
- 4.Составь слово
- 5.Запиши в тетрадь это слово
- 6.Сколько звуков/букв в этом слове?
- 7.Назовите их по порядку
- 8.Назовите гласные (согласные) звуки
9. Назовите гласные (согласные) буквы
- 10.Раздели слово-изограф на слоги
- 11.Найди в слове-изографе другие слова с этими же буквами
- 12.Попробуйте сами составить изографы

### СПИСОК ЛИТЕРАТУРЫ:

1. Братченко А.Ф., Сербина Л.Ф. «Изографы. Пособие для педагогов и родителей по предупреждению дисграфии у детей дошкольного и младшего школьного возраста», Ставрополь, 1998 г.
2. Сборник изографов [Электронный ресурс] <https://docs.yandex.ru/docs/>

**Tretyakova V.V.**

Secondary School No. 13

(Tyumen, Russia)

**THE USE OF ISOGRAPHS IN THE WORK OF A SPEECH  
THERAPIST TEACHER WITH YOUNGER SCHOOLCHILDREN**

***Abstract:** working with isographs is universal. They can be used to determine the topic of the lesson, when studying new material and fixing it, and can be used when correcting written speech. Despite the apparent simplicity, working with isographs allows you to solve a number of important pedagogical tasks.*

***Keywords:** written speech, isographs, primary school students.*

---

УДК 376.2

**Чепелева А.Б.**

магистрант

Вятский государственный университет

(г. Киров, Россия)

**ОРГАНИЗАЦИЯ УЧЕБНОГО ПРОЦЕССА  
С ИСПОЛЬЗОВАНИЕМ ЭЛЕКТРОННОГО ОБУЧЕНИЯ  
И ДИСТАНЦИОННЫХ ОБРАЗОВАТЕЛЬНЫХ ТЕХНОЛОГИЙ  
В ШКОЛЕ ДЛЯ ОБУЧАЮЩИХСЯ С ОВЗ**

***Аннотация:** целью исследования являлось создание модели образовательного пространства для обучения и социализация детей с ОВЗ в инклюзивном образовательном пространстве. Для этого необходимо было выявить текущую удовлетворенность обучающихся и их законных представителей предоставляемыми образовательными услугами и разработать эффективную систему взаимодействия.*

***Ключевые слова:** обучение, образование, дистанционное обучение, ограниченные возможности здоровья.*

Сегодня роль диагностики очень велика: требуется своевременное выявление детей с нарушениями развития; определение их оптимального образовательного маршрута; обеспечение индивидуального сопровождения в учреждении общего типа; разработка программ индивидуального обучения для детей со сложными и тяжёлыми нарушениями психического развития, для которых обучение в соответствии с типовыми образовательными программами является недоступным. Вся эта работа может быть осуществлена только на основе глубокого всестороннего изучения ребёнка. Построение психолого-педагогического обследования ребёнка с особенностями психофизического развития должно отличаться разнообразием и большим количеством применяемых методик, что позволяет правильно квалифицировать разные

нарушения и их соотношения.

Правильный выбор апробированных диагностических методик, сочетание различных методов психологической диагностики (эксперимент, тест, проективные методики) со специально организованным наблюдением и анализом продуктов деятельности и творчества детей будут способствовать повышению эффективности диагностического процесса, предупреждению ошибок при выявлении причин трудностей в обучении и определении уровня познавательного и личностного развития ребенка.

В ходе работы было выделено 2 больших этапа: анализ и эксперимент.

Первый этап предполагал анализ возможности организации учебного процесса с использованием электронного обучения и дистанционных образовательных технологий (далее - ДОТ). Для этого был разработан план мероприятий по изучению и применению методик по внедрению системы ДОТ. Ограниченный выбор технического инструментария для внедрения системы выявил острую нехватку качественно подготовленных организационно-педагогических условий.

Второй заключительный этап заключался в эксперименте по внедрению в образовательный процесс ДОТ. Система дистанционного взаимодействия успешно прошла апробацию при обучении при непосещении обучающимся школы по причине здоровья, при работе с неуспевающими, подготовке к сдаче ГИА и ЕГЭ.

В ходе работы было выявлено, что существуют два различных показателя, которые существенно влияют на результат исследования, а именно: удовлетворенность техническими средствами и удовлетворенность самим образовательным процессом. По результатам анкетирования пришлось существенно расширить перечень необходимых критериев для реализации системы ДОТ с учетом специфики учреждения и наличия материально-технической базы. Недостаточность финансирования в значительной степени повлияла на использование в процессе обучения более дешевых образовательных платформ.

В процессе экспериментального введения системы ДОТ увеличилось количество обучающихся участвующих в творческих конкурсах, проектной деятельности, т.е. возник рост мотивации в познавательной и развивающей деятельности.

Готовность обучающихся к восприятию информации через удаленную систему привела к высокой оценке степени удовлетворенности системой дистанционного взаимодействия.

Проект по внедрению модели инклюзивного образовательного пространства в школе, где обучаются только ученики с ОВЗ тесно связан с формированием и последовательной реализацией национальной системы учительского роста, направленной на установление для педагогических работников уровней владения профессиональными компетенциями.

Для детей с ОВЗ такие образовательные технологии позволяют индивидуализировать обучение. Каждый обучаемый может заниматься по персональному расписанию, варьируя темп и время обучения для освоения изучаемого предмета. А также классный руководитель совместно с родителями может выстроить индивидуальную траекторию обучения для класса в целом и для каждого ученика в отдельности.

Опыт в режиме дистанционного обучения в полном объеме показал, что при всех плюсах обучения средствами интернет-технологий не заменит традиционных форм образовательного процесса. Необходимость в таком методе обучения может быть обусловлена некоторыми факторами, среди которых можно назвать:

1. потребность в интерактивном взаимодействии учеников и учителей;
2. работа с часто болеющими детьми;
3. увлекательные задания с целью повторения (кроссворды, ребусы и др.);
4. участие в дистанционных олимпиадах, конкурсах, проектах;
5. подготовка к экзаменам (ВПР, ОГЭ, ЕГЭ).

Обучение с использованием образовательных платформ выполняет дополнительные дидактические функции и, соответственно, расширяет

---

возможности обучения; позволяет повысить качество образования за счет увеличения доли самостоятельного освоения материала, что обеспечивает выработку таких качеств, как самостоятельность, ответственность, организованность и умение реально оценивать свои силы и принимать взвешенные решения.

### **СПИСОК ЛИТЕРАТУРЫ:**

1. Федеральный закон от 29 декабря 2012 г. N 273-ФЗ "Об образовании в Российской Федерации"
2. Дистанционное образование: Методические материалы для учителей /Авт.- составитель Ю.И. Ловыгина. – СПб.: ГОУ ДПО ЦПКС СПб «Региональный центр оценки качества образования и информационных технологий», – 65 с. <http://rcokoit.ru/library.htm?mode=book&bookid=1020>
3. Дистанционное обучение вашего ребенка (материалы для родителей) / Сост. З.Ю. Смирнова. – СПб.: ГОУ ДПО ЦПКС СПб «Региональный центр оценки качества образования и информационных технологий», 2010. – 57 с. <http://rcokoit.ru/library.htm?mode=book&bookid=1015>

**Chepeleva A.B.**

Vyatka State University

(Kirov, Russia)

**ORGANIZATION OF THE EDUCATIONAL PROCESS  
USING E-LEARNING AND DISTANCE LEARNING TECHNOLOGIES  
IN A SCHOOL FOR STUDENTS WITH DISABILITIES**

***Abstract:** the purpose of the study was to create a model of an educational space for learning and socialization of children with disabilities in an inclusive educational space. To do this, it was necessary to identify the current satisfaction of students and their legal representatives with the educational services provided and to develop an effective system of interaction.*

***Keywords:** training, education, distance learning, limited health opportunities.*



УДК 373.1

**Юцис А.Э.**

преподаватель-исследователь, аспирант кафедры экономики и управления  
Тульский государственный педагогический университет им. Л.Н. Толстого

учитель истории и обществознания,

педагог дополнительного образования

МБОУ «Центр образования №28»,

МБОУ «Центр образования №56»

(г. Тула, Россия)

## **ПРАКТИКО-ОРИЕНТИРОВАННЫЙ ПОДХОД В ФОРМИРОВАНИИ ПРАВОВОГО САМОСОЗНАНИЯ ЛИЧНОСТИ ШКОЛЬНИКА**

***Аннотация:** в статье рассматривается проблема формирования правового самосознания учащихся в школе с использованием практико-ориентированного подхода. Акцент делается на значимости данного подхода и его влиянии на развитие правовой культуры и навыков у школьников. Сделан вывод о том, что данный подход способствует формированию у школьников осознанного отношения к праву, развитию навыков правового мышления и принятию ответственных решений в сфере права. В заключении статьи делается вывод о влиянии практико-ориентированного на развитие правового самосознания личности школьника и формирование функциональной грамотности.*

***Ключевые слова:** практико-ориентированный подход, методы, правовое самосознание, право, личность, обучение в школе, критическое мышление, функциональная грамотность.*

Формирование правового самосознания школьников является важной задачей современной системы образования [1, 2, 3]. Правовое самосознание является основой правовой культуры и играет важную роль в формировании активной и ответственной гражданской позиции обучающихся [1, 4]. Однако, традиционные методы преподавания права не всегда позволяют достичь

---

желаемого результата. В связи с этим, практико-ориентированный подход в формировании правовой идентичности личности школьника становится все более актуальным [1, 2, 3, 4].

Практический подход к формированию правового самосознания предполагает активное участие обучающихся в различных практических ситуациях, связанных с правовыми вопросами [1, 3]. Это может быть имитация судебных процессов, обсуждение реальных судебных процессов, ролевые игры и дебаты. Важным аспектом этого метода является активное взаимодействие школьников с правовыми нормами.

Участие в различных практических ситуациях, связанных с правовыми вопросами, способствует развитию навыков правового мышления, осознанного отношения к закону и ответственного принятия решений [1, 4]. Школьники становятся более грамотными в области права, изучают нормы и принципы права и учатся анализировать и применять их на практике.

Практико-ориентированный подход к формированию правового самосознания личности обучающихся является эффективным инструментом, способствующим развитию правовой культуры и навыков школьника [1, 2]. Это позволяет не только получить теоретические знания о праве, но и использовать их на практике, что способствует развитию активной гражданской позиции и ответственности учеников. Внедрение практико-ориентированного подхода в практику школьного образования является важным шагом в формировании правового самосознания личности учащегося [1, 2, 3, 4].

Сегодня воспитание подрастающего поколения стало одной из важнейших задач общества. Среди множества аспектов, которые необходимо учитывать при формировании личности школьника, правовое самосознание занимает важное место [1, 4]. Оно позволяет ребенку осознавать свои права и обязанности, развивать правовую культуру и этические принципы поведения.

Одним из способов применения практико-ориентированного подхода является организация юридических (правовых) игр и ситуационных тренингов. На таких мероприятиях школьники могут ознакомиться с ролями разных

---

личностей и решить практические проблемы, которые могут возникнуть в их повседневной жизни. Это помогает им развивать аналитические навыки, критическое мышление и принятие обоснованных решений.

Еще одним важным компонентом практического подхода является организация экскурсий и посещений правоохранительных органов, судов и других судебных учреждений [3, 4]. Во время таких визитов школьники могут понаблюдать за работой юристов, задать вопросы и получить практические примеры, которые помогут им лучше понять и оценить правовую систему.

Также важно, чтобы дискуссии по правовым вопросам были включены в образовательный процесс. Это позволяет школьникам выражать свое мнение, обсуждать свою позицию и учиться уважать взгляды других. В результате у них развиваются навыки анализа информации, критического мышления и принятия обоснованных решений [1, 4].

Важно отметить, что практико-ориентированный подход требует активного участия учителей. Он должен быть готов проводить практические занятия, постоянно совершенствовать свои знания в области права и быть готовым отвечать на вопросы обучающихся [1, 2, 4]. Также важно создать атмосферу доверия, чтобы ученики чувствовали себя комфортно, выражая свои мысли и идеи.

Практический подход к формированию правового самосознания личности школьника является эффективным инструментом, позволяющим обучающимся лучше понимать и применять правовые нормы на практике. Такая программа способствует развитию аналитических навыков, критического мышления и принятия обоснованных решений и, как следствие, формированию функциональной грамотности. Важно, чтобы преподаватели активно применяли этот подход к своей работе и способствовали получению практического опыта и диалогу со школьниками.

---

## СПИСОК ЛИТЕРАТУРЫ:

1. Абибаева, А. С. Практико-ориентированный подход в обучении как средство формирования профессиональной компетенции обучающихся / А. С. Абибаева // Педагогическая наука и практика. – 2021. – № 4(34). – С. 58-62.
2. Муслумов, Р. Р. Проблемы формирования правового самосознания личности / Р. Р. Муслумов // Перспективы науки и образования. – 2019. – № 6(42). – С. 44-54. – DOI 10.32744/pse.2019.6.4.
3. Семенова, Л. И. Развитие мотивации обучающихся через практико-ориентированный подход в обучении / Л. И. Семенова // Педагогическая наука и практика. – 2022. – № 3(37). – С. 47-51.
4. Фролова, С. Л. Практико-ориентированные подходы в профессиональной ориентации школьников / С. Л. Фролова, И. В. Штанько // Профильная школа. – 2022. – Т. 10, № 2. – С. 24-27. – DOI 10.12737/1998-0744-2022-10-2-24-27.

**Yutsis A.E.**

Tula State Pedagogical University named after L.N. Tolstoy,  
Center of Education No. 28, Center of Education No. 56  
(Tula, Russia)

## PRACTICE-ORIENTED APPROACH IN THE FORMATION OF LEGAL SELF-AWARENESS OF A STUDENT'S PERSONALITY

***Abstract:** the article deals with the problem of formation of legal self-awareness of students at school using a practice-oriented approach. The emphasis is on the importance of this approach and its impact on the development of legal culture and skills among schoolchildren. It is concluded that this approach contributes to the formation of a conscious attitude to law among schoolchildren, the development of legal thinking skills and making responsible decisions in the field of law. In conclusion, the article concludes about the influence of the practice-oriented legal self-awareness of the student's personality and the formation of functional literacy.*

***Keywords:** practice-oriented approach, methods, legal self-awareness, law, personality, school education, critical thinking, functional literacy.*

УДК 37

**Яковлева Ю.Ю.**

магистрант 2 курса направления «Практическая педагогика»

Тюменский государственный университет

(г. Тюмень, Россия)

**Научный руководитель:**

**Емельянова И.Н.**

профессор, доктор педагогических наук

Тюменский государственный университет

(г. Тюмень, Россия)

**ПРОБЛЕМЫ СФОРМИРОВАННОСТИ  
КОММУНИКАТИВНЫХ УНИВЕРСАЛЬНЫХ  
УЧЕБНЫХ ДЕЙСТВИЙ МЛАДШИХ ШКОЛЬНИКОВ**

***Аннотация:** в данной работе представлены результаты работы по диагностике коммуникативных универсальных учебных действий младших школьников через применение различных методик. Кратко изложены теоретические положения отечественных исследователей о развитии коммуникативной компетенции. В представленных результатах виден уровень сформированности коммуникативных УУД. Данный опыт работы может быть применен учителями начальных классов для диагностики. Соответствует всем предъявляемым требованиям ФГОС НОО.*

***Ключевые слова:** универсальные учебные действия, коммуникативные УУД, диагностика, младшие школьники, ФГОС ООН.*

Актуальной проблемой современной диагностики коммуникативных универсальных учебных действий заключается в том, что диагностика проводится по общим критериям с применением одной методики. Однако более подробная и обширная диагностика позволит выявить проблемные зоны детей.

---

По данным исследования Уральского государственного университета около 41% школьников имеют низкий уровень сформированности коммуникативных умений, 25% – средний, лишь 35% имеют высокий уровень [7].

Целью исследования является диагностика коммуникативных универсальных учебных действий младших школьников. Объектом являются коммуникативные универсальные учебные действия. Предметом – уровень сформированности коммуникативных универсальных учебных действий младших школьников

В широком значении термин «универсальные учебные действия» определяется как умение ученика учиться, способность к саморазвитию и самосовершенствованию за счет активной познавательной деятельности [23]. По мнению А.И. Балашовой, Н.А. Ермоловой, А.Ф. Потылицыной, универсальные учебные действия – это обобщенные действия, открывающие возможность широкой ориентации учащихся как в различных предметных областях, так и в строении самой учебной деятельности, включая осознание учащимися её целевой направленности, ценностно-смысловых и операциональных характеристик. ФГОС выделяет следующие виды универсальных учебных действий: личностные, регулятивные, познавательные, коммуникативные.

Теоретико-методической основой Программы развития универсальных учебных действия является системно-деятельностный подход, который разрабатывается в трудах Л.С. Выготского, А.Н. Леонтьева, П.Я. Гальперина, Д.Б. Эльконина, В.В. Давыдова, А.Г. Асмолова. Л.С. Выготский отмечал важность природо- и возрастно-сообразности обучения [3]. Д.Б. Эльконин, в свою очередь, отразил в теории периодизацию психического развития ребенка. Благодаря исследованию в области возрастной психологии, удалось выявить образовательные результаты сообразно возрастным особенностям учащихся, которые в последствии были определены терминами универсальных учебных действий [24]

Особого внимания заслуживают коммуникативные универсальные учебные действия, поскольку общение лежит в основе многих процессов

учебной деятельности. Проблемой развития коммуникативных компетенций школьников занимались многие отечественные и зарубежные исследователи. Общение как процесс рассматривал А.А. Леонтьев. Он трактовал общение как «процесс установления и поддержания целенаправленного, прямого или опосредованного тем или иным способом контакта между людьми». Соответственно, из определения можно выделить три вектора направленности общения. Исследователь также описывает концепцию педагогического общения в своих трудах. Отличительная особенность данного вида заключается в создании особого психологического климата, способствующего оптимизации учебной деятельности. Б. Ломов, в свою очередь, выделяет три функции общения: информационно-коммуникативная (передача информации вербальными и невербальными средствами общения), регуляционно-коммуникативная (регулирование поведения партнера), аффективно-коммуникативная (эмоциональная сфера общения). Среди отечественных исследователей, которые затрагивают в своих работах формирование коммуникативных универсальных учебных действий, следует отметить О.М. Арефьеву, И.А. Гришанову, О.А. Карабанову. В работах О.М. Арефьевой подчеркивается важность разработанной системы по развитию коммуникативных универсальных учебных действий для формирования личностного, регулятивного и познавательного компонентов учащихся. Также в работе отмечаются показатели сформированности коммуникативных УУД, такие как понимание существования многообразия точек зрения, уважительное отношение к отличным от своего мнения, умение договариваться, находить общее решение, умение убеждать и уступать, рефлексия собственных действий.

В состав коммуникативных универсальных действий Карабанова О.А. относит планирование учебного сотрудничества с учителем и сверстниками, определение цели, функций участников, способов взаимодействия, постановка вопросов (инициативное сотрудничество в поиске и сборе информации), разрешение конфликтов, взаимодействие с партнером, умение выражать свои

---

мысли сообразно заданным параметрам, грамотное владение монологической и диалогической речью [11].

Согласно теоретическим положениям И.А. Гришановой сформированность коммуникативной успешности определяется по следующим параметрам:

1. Когнитивный: способность проявлять интерес к общению, помогать и поддерживать одноклассников, прислушиваться к их советам, ориентироваться в ситуации общения, способность к самовыражению и самоактуализации.

2. Поведенческий: способность располагать к себе одноклассников, умение шутить, улыбаться в общении, самостоятельно принимать решения, стремиться к успеху, способность невербально выражать свое отношение к происходящему, осознавать свое поведение в коллективе, следовать адекватным формам поведения.

3. Эмотивный: способность держаться спокойно и уверенно, управлять своим эмоциональным состоянием, регулировать силу голоса, темп речи адекватно ситуации общения, сдерживаться в конфликтах.

Таким образом, коммуникативные универсальные учебные действия способствуют осуществлению продуктивной совместной деятельности, а также являются связующим звеном в системе универсальных учебных действий.

Поскольку выделенные результаты сформированности разными исследователями сопоставимы, мы выделили следующие критерии диагностики коммуникативных умений младших школьников:

1. Речевая коммуникация: участие в диалоге и работа в группе; сотрудничество в принятии совместных решений, распределение ролей; умение высказывать свою точку зрения, умение оформлять свои мысли в устную речь.

2. Перцептивная коммуникация: способность проявлять интерес к общению, помогать и поддерживать одноклассников, правильно оценивать замечания одноклассников, принятие наличия многообразия мнений в группе.



3. Эмотивная коммуникация: рефлексия собственных действий, самоактуализация, умение выбирать формы поведения соответственно коммуникативной ситуации.

Диагностика по данным критериям может быть осуществлена с помощью следующих методик:

**Таблица 1.** Методики диагностики коммуникативных универсальных учебных действий младших школьников

Критерий	Методика диагностики	Показатели сформированности
Речевая коммуникация	Дорога к дому (модифицированная проба Г.А. Цукерман)	Участие в диалоге и работа в группе, распределять роли, сотрудничать в принятии совместного решения.
Перцептивная коммуникация	Ваза с яблоками (модифицированная проба Ж. Пиаже; Флейвелл)	Участие в диалоге, умение слушать и понимать других, умение высказывать свою точку зрения и принятие наличия многообразия мнений в группе.
Эмотивная коммуникация	Опросник Е.Н. Васильевой «Проявление эмпатии к сверстнику»	Рефлексия собственных действий, умение выбирать формы поведения соответственно коммуникативным ситуациям

## Методика «Дорога к дому» (модифицированный вариант методики «Архитекторстроитель»)

Целью задания является выявление уровня сформированности действий по передаче информации, отображению предметного содержания, постановке вопросов по содержанию деятельности. К методам оценивания относятся наблюдение за процессом деятельности, анализ результата.

Задание: учащиеся в парах садятся напротив друг друга. Один получают карточку с линией изображения маршрута. Другой – карточку только с ориентирами-точками. Первый ребенок называет маршрут, второму необходимо правильно его изобразить. Разрешается задавать любые вопросы, но нельзя смотреть на карточку.



Рисунок 1. Уровень сформированности речевой коммуникации

Полученные данные свидетельствуют о том, что у 40% диагностируемой группы выявлен средний уровень сформированности речевой коммуникации. Исходя из этого, можно сделать вывод о том, что младшие школьники частично включены в обсуждение, выдвигают свои идеи, однако имеют трудности в совместном принятии решений. Около 27% учащихся демонстрируют навыки речевой коммуникации на высшем уровне, они способны не только принимать

участие в обсуждении, но и могут координировать процесс работы. Примерно 33% младших школьников испытывают трудности во вступлении в диалог с группой, проявляют недостаточную активность в работе.

### **Методика «Ваза с яблоками» (модифицированная проба Ж. Пиаже; Флейвелл)**

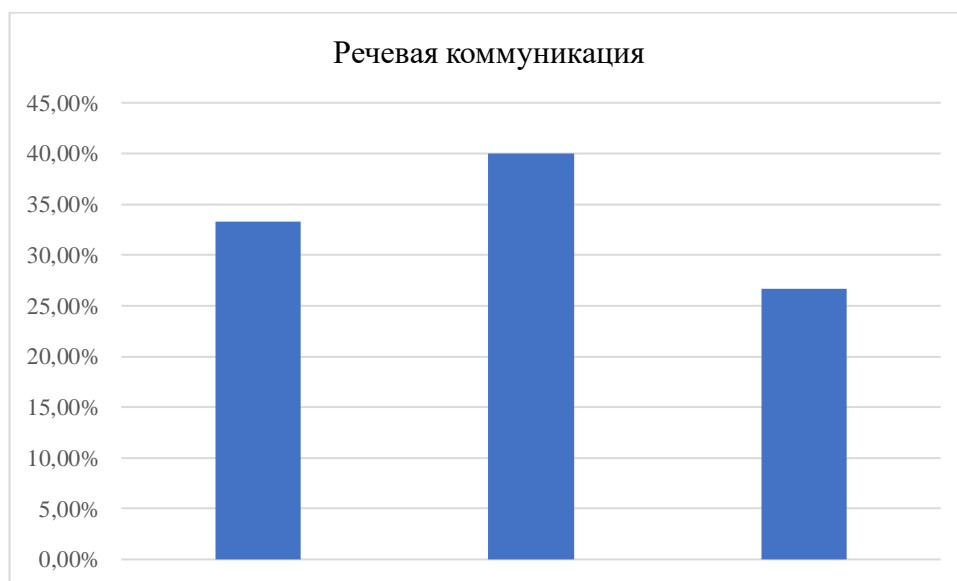
Целью задания является определение уровня сформированности навыков сотрудничества с партнером, а также умение высказывать свою точку зрения и принятие множества мнений других. К методам оценивания относится анализ рисунков, наблюдение за процессом выполнения.

Задание: ученикам в группах по четыре человека выдается бланки с заданием и рисунками. Инструкция: На занятии в кружке рисования за квадратным столом сидит четыре ученика: Егор, Денис, Люба и Настя. Ученики рисуют разноцветные яблоки, которые лежат в вазе по центру стола. Раскрасьте и подпишите рисунок каждого из четырех учеников.



Рисунок 2. Уровень сформированности перцептивной коммуникации

Количество учащихся с высоким уровнем перцептивной коммуникации значительно ниже, чем речевой (16%). Однако процент учащихся с низким уровнем незначительно сократился (30%). Большинство учащихся продемонстрировали свои навыки на среднем уровне, что говорит о их умении

обсуждать коммуникативную задачу, однако младшие школьники испытывают затруднения в построении своей точки зрения и принятии мнений друг друга.

### **Опросник Е.Н. Васильевой «Проявление эмпатии к сверстнику»**

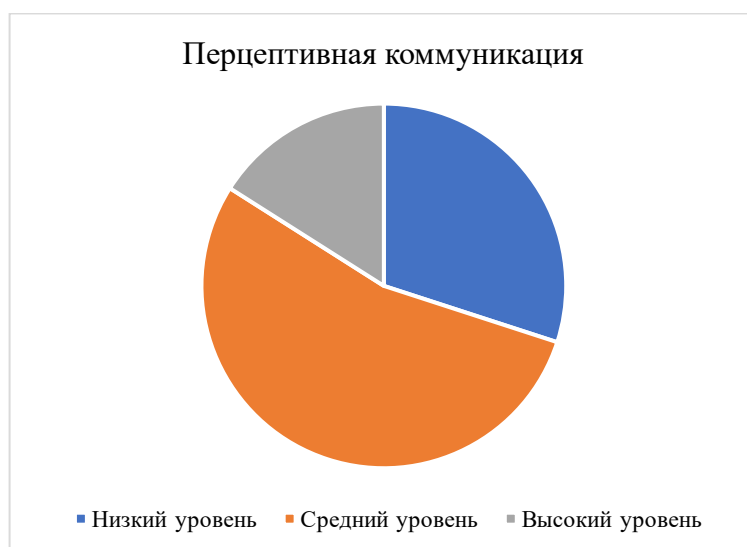
Целью задания является оценка возрастной сензитивности к проявлению эмпатийных чувств в различных ситуациях.

Задание: оценка проводится в форме беседы с каждым ребенком индивидуально. Педагог предлагает спрогнозировать поведение ребенка в предложенных ситуациях. Задания разделены на 5 блоков: помощь окружающим, ущемление интересов, сочувствие, проявление радости, оказание помощи сверстнику.



Рисунок 3. Уровень сформированности эмотивной коммуникации

Большинство учащихся (60%) не смогли самостоятельно осмыслить эмоциональное состояние другого и проявили сочувствие с помощью педагога в некоторых ситуациях. Ряд учеников продемонстрировало высокий уровень, сумев справиться со всеми ситуациями самостоятельно, они предложили свою помощь под наводящих вопросов педагога.

**Вывод:**

1. Младшие школьники обладают в большинстве средним уровнем сформированности коммуникативных универсальных учебных действий.
2. Особую трудность вызывает построение монологической речи, а также умение задавать вопросы с целью получения определенной информации.
3. Навыки взаимодействия развиты у большинства учащихся на среднем уровне, однако небольшой процент учеников владеют ими на высоком уровне.
4. Самое большое количество учащихся с высоким уровнем освоения было выявлено с помощью методики «Дорога к дому». С помощью нее проверялся навык оформления мыслей в устную речь.
5. Уровень эмпатии по отношению к сверстникам у диагностируемой группы выше среднего. Учащиеся готовы приходить на помощь друг другу, корректируют свое поведение согласно ситуациям.
6. Полученные данные свидетельствуют о трудностях в процессе формирования коммуникативных универсальных младших школьников.

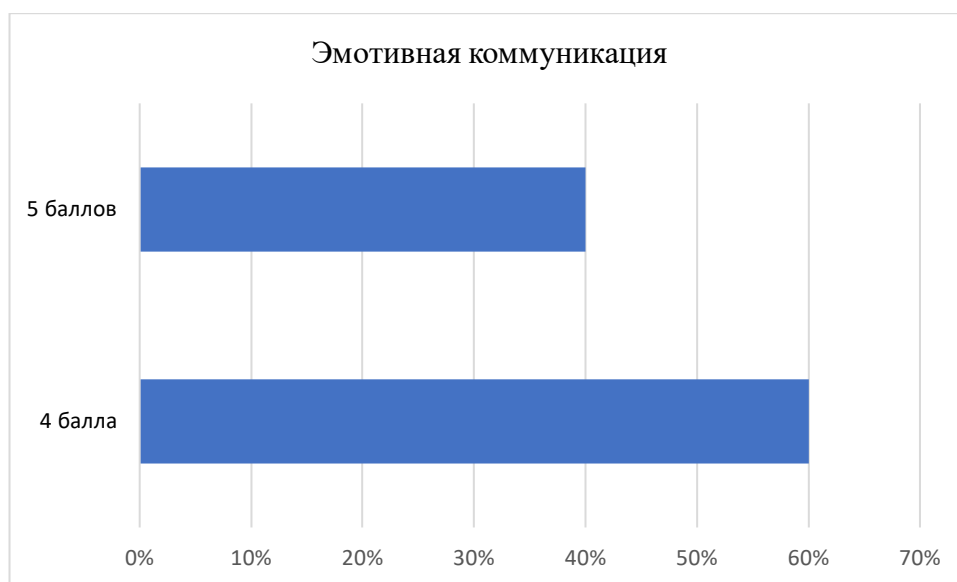
**СПИСОК ЛИТЕРАТУРЫ:**

1. Андреева, Г. М. Социальная психология: учеб. пособие для вузов. Москва: Аспект Пресс, 2005. 302 с.
2. Вахрушева А.В. Констатирующий этап эксперимента как способ диагностики уровня коммуникативных УУД // Обучение и воспитание: методики и практика. 2014. №17. URL: <https://cyberleninka.ru/article/n/konstatiruyuschiy-etap-eksperimenta-kak-sposob-diagnostiki-urovnya-kommunikativnyh-uud> (дата обращения: 12.10.2023).
3. Выготский Л.С. Педагогическая психология. Собрание сочинений: В 6 т. Т.6. М.: Педагогика, 1984. 417 с.
4. Выготский, Л.С. Вопросы детской (возрастной) психологии. Москва: Перспектива, 2022 . С. 243-385 с.

- 
5. Галеева Е.В. Психолингвистические основы вербального обозначения эмоций. Историческая и социально-образовательная мысль. 2015. Т. 7. № 4. С. 126- 129.
  6. Гальскова Н. Д. Современная методика обучения иностранным языкам. М.: Аркти-Глосса, 2000. 165 с.
  7. Григорьева Т.Н. Формирование коммуникативных умений младших школьников// URL: <https://core.ac.uk/download/pdf/200846142.pdf> (дата обращения: 25.10.2023).
  8. Гришанова, И.А. Коммуникативная успешность младших школьников (Теоретический и практический аспекты).Москва – Ижевск : Институт компьютерных исследований, 2006. 136 с.
  9. Дегтерев В. А., Трибунская В. А. Компетентностный подход – новая парадигма образования. Вестник социально-гуманитарного образования и науки. 2014. № 4. С. 35 – 47.
  10. Демидова В.В. Изучение уровня развития коммуникативных универсальных учебных действий младших школьников // Инновационная наука. 2019. №11. URL: <https://cyberleninka.ru/article/n/izuchenie-urovnya-razvitiya-kommunikativnyh-universalnyh-uchebnyh-deystviy-mladshih-shkolnikov> (дата обращения: 12.10.2023).
  11. Карабанова, О.А. Универсальные учебные действия [сайт]. URL: [http://www.prosv.ru/umk/perspektiva/info.aspx?ob\\_no=12250](http://www.prosv.ru/umk/perspektiva/info.aspx?ob_no=12250) (дата обращения: 08.04.2023).
  12. Ключев, Е.В. Речевая коммуникация. учеб. пособие Москва:«ПРИОР», 1998. 224 с.
  13. Когут А.А Развитие коммуникативной компетенции детей старшего дошкольного возраста в процессе музыкально-ритмической деятельности специальность 13.00.01 «Практическая педагогика»: Диссертация на соискание кандидата педагогических наук / Великий Новгород, 2018. 185 с.
  14. Ксенофонтова, А.Н. Педагогические основы речевой деятельности школьников : Монография..Санкт-Петербург. 1999. - 166 с.

- 
15. Мильруд, Р.П. Современные концептуальные принципы коммуникативного обучения иностранным языкам. 2000. – №4. – С.9-15; №5 – С.17–22
  16. Петровская Л.А. Компетентность в общении: социально-психологический тренинг. Москва: МГУ, 1998. 348 с.
  17. Рубинштейн С.Л. Основы общей психологии. Санкт-Петербург: «Питер», 2000.
  18. Рябцева О.М. Сущность понятия коммуникативная компетенция (КК) / Известия Южного федерального университета. Технические науки. 2006. № 9-2 (64). С. 136-138.
  19. Селевко Г.К. Педагогические технологии на основе информационно-коммуникационных средств. Москва: НИИ школьных технологий, 2005. 163 с.
  20. Селевко, Г.К. Современные образовательные технологии: Учебное пособие. Москва: Народное образование, 1998. 256 с.
  21. Тащенко В. А. Формирование коммуникативных умений старшеклассников средствами информатики: специальность «Практическая педагогика»: Диссертация на соискание кандидата педагогических наук. Ставрополь: 2006. 187 с.
  22. Тащенко В. А. Формирование коммуникативных умений старшеклассников средствами информатики: специальность «Практическая педагогика»: Диссертация на соискание кандидата педагогических наук. Ставрополь: 2006. 187 с.
  23. Федеральный государственный образовательный стандарт [сайт].URL: <https://fgos.ru/fgos/fgos-noo/> (дата обращения: 06.04.2023)
  24. Эльконин, Д.Б. Психология игры. Москва: Владос, 1998. 358 с.

**Yakovleva Yu.Yu.**

Tyumen State University

(Tyumen, Russia)

**Scientific advisor:**

**Emelyanova I.N.**

Tyumen State University

(Tyumen, Russia)

**PROBLEMS OF FORMATION OF COMMUNICATIVE UNIVERSAL  
EDUCATIONAL ACTIONS OF YOUNGER SCHOOLCHILDREN**

***Abstract:** this paper presents the results of work on the diagnosis of communicative universal educational actions of younger schoolchildren through the use of various techniques. The theoretical positions of Russian researchers on the development of communicative competence are briefly outlined. The presented results show the level of formation of communicative UMS. This work experience can be applied by primary school teachers for diagnostics. Meets all the requirements of the Federal State Educational Standard.*

***Keywords:** universal educational activities, communicative UMS, diagnostics, primary school students, UN GEF.*



УДК 35

**Наконечная А.А.**

студент 2 курса магистратуры направления «Цифровое государство  
(стратегическое развитие информационного общества)», ИГСУ

РАНХиГС

(г. Москва, Россия)

## **ПОНЯТИЕ И ПРИЗНАКИ ГОСУДАРСТВЕННЫХ ЦИФРОВЫХ ПЛАТФОРМ**

*Аннотация:* в работе представлена система признаков государственных цифровых платформ на основе анализа успеха мировых частных бизнес-платформ.

*Ключевые слова:* цифровизация, государственная платформа, цифровая платформа.

В настоящее время непрекращающееся внедрение информационных технологий в действующие общественные процессы является одним из основных условий цифровой трансформации.

Под государственной цифровой платформой (далее по тексту ГЦП) следует понимать сложную информационную систему, которая на основе алгоритмов обеспечивает многосторонние взаимовыгодные электронные взаимодействия заказчиков и поставщиков по обмену данными, содержащими ценную информацию, приводящая к значительному сокращению транзакционных издержек субъектов.

В целом система признаков ГЦП сформирована на основе академической специализированной литературы и анализа успеха мировых частных бизнес-платформ, поэтому при выделении нижеуказанных признаков стоит учитывать, что государственная платформа имеет определенный функционал, ограниченный сферой действия, а также она создана на базе государственной информационной системы.

---

Таким образом, государственные цифровые платформы обладают следующими общими признаками:

1. Экосистема ГЦП состоит из набора цифровых платформ, которые подразделяют по функциональному назначению и интегрируют между собой или с другими внешними информационными системами.

2. Обязательным условием для создания ГЦП является наличие личных профилей пользователей платформы, то есть постоянное обновление, создание и анализ личного профиля, а также наличие сервиса черного списка. Указанный признак как базовый для создания успешной платформы-экосистемы выделяют такие авторы, как Н. Джонсон и А. Моазед в своей работе.

3. Наличие инструментов обратной связи с участниками и система оценки ее качества, эффективности, удовлетворенности. Стоит отметить, что данная функция чаще всего встречается в бизнес-платформах, которые нацелены на работу с клиентом в виде службы поддержки.

4. Полностью цифровой процесс взаимодействия между участками платформы для получения услуг, обмена денег на товар, другими словами, цифровое взаимодействие участников. Взаимодействие всех участников платформы должно быть только в цифровом виде.

5. Взимание оператором платформы определенной комиссии за пользование сервисами цифровой площадки. Данный функционал чаще всего применяется в бизнес-платформах, что требуется для дальнейшего развития сервиса.

6. Наличие платежного сервиса в ГЦП, то есть в экосистеме платформы предусмотрена интеграция платформы с электронными кошельками (например, Яндекс.деньги) и с внешними платежными системами (например, МИР).

7. Наличие быстрого общедоступного многопараметрического поиска информации на государственной цифровой платформе. Например, в работе W. Sutherland и M. H. Jarrahi отмечается, что качественные инструменты поиска, интегрированные в платформу, помогают сформировать более честную конкуренцию и прозрачность всего закупочного процесса.

8. Наличие площадки, отвечающей за коммуникацию между референтными группами, а также пользователей с оператором государственной цифровой платформы, отмечает Дж. Миллард.

9. Работа с информацией, которая имеет существенный объем, с применением технологий больших данных, то есть с их помощью можно выполнять обработку массива данных для получения необходимой проанализированной информации.

10. Наличие инструментов системы автоматизированного алгоритмического контроля для проверки участников, а также выявления нарушений в их деятельности в экосистеме ГЦП.

Все вышеперечисленные признаки являются базовым функционалом для создания эффективной государственной цифровой платформы. Однако, отметим, что предложенные принципы носят достаточно общий характер в том смысле, что частую новые цифровые платформы могут не в полной мере соответствовать тем или иным выделенным принципам.

Таким образом, государственная платформа – это цифровая площадка, которая состоит из совокупности различных электронных или цифровых инструментов (приложения или сервисы), созданная для установления связей между производителями и потребителями для обмена товарами и услугами для государственных нужд.

### **СПИСОК ЛИТЕРАТУРЫ:**

1. Моадзед А., Джонсон Н. Платформа. Практическое применение революционной бизнес-модели. М., 2019. С 288.
2. Паркер Д., ван Альстин М., Чаудари С. Революция платформ. Как сетевые рынки меняют экономику – и как заставить их работать на вас. М., 2017. С 304.
3. Millard J. Open governance systems: Doing more with more // Government Information Quarterly. 2018. Vol. 35. №. 4. P. 77–87.

4. Sutherland W., Jarrahi M.H. The sharing economy and digital platforms: A review and research agenda // International Journal of Information Management. 2018. P. 328–341.
5. Millard J. Open governance systems: Doing more with more // Government Information Quarterly. 2018. Vol. 35. №. 4. P. 77–87.

**Nakonechnaia A.A.**

RANEPА

(Moscow, Russia)

## **CONCEPT AND SIGNS OF GOVERNMENT DIGITAL PLATFORMS**

***Abstract:** the paper presents a system of characteristics of government digital platforms based on an analysis of the success of global private business platforms.*

***Keywords:** digitalization, state platform, digital platform.*

УДК 327

**Козлов А.Р.**

магистрант

Санкт-Петербургский государственный университет

(г. Санкт-Петербург, Россия)

## **ПОЛИТИКА ЕВРОПЕЙСКОГО СОЮЗА В ОТНОШЕНИИ ТУРЦИИ: ИСТОРИЧЕСКИЙ АСПЕКТ**

***Аннотация:** в работе показан анализ развития отношений ЕС и Турции с основания ЕЭС. Турецкая республика является кандидатом на вступление в Европейский Союз с 1999 года, однако на текущий момент вопрос о вступлении Турции в ЕС является одним из самых проблематичных. В последние годы напряженность в отношениях между Европейским Союзом и Турцией постепенно растет. Президент Турции Реджеп Тайип Эрдоган неоднократно заявлял, что Евросоюз не намерен принимать Турецкую Республику в свой состав и о том, что «демократия в Турции находится на более высоком уровне, чем в некоторых странах Европы.*

***Ключевые слова:** Турция, Европейский Союз, валютный союз, Анкарское соглашение, Европейская комиссия, структуры ЕС.*

### **ПОДХОД ЕВРОПЕЙСКОГО СОЮЗА В ОТНОШЕНИИ ТУРЦИИ**

В конце 1950-х годов экономическое развитие Турции характеризовалось следующим образом: слаборазвитая инфраструктура, низкая рентабельность промышленности, дефицит платежного баланса страны, высокий уровень безработицы, быстрое увеличение численности населения. В 1959 Турция подала заявку на подписание «Соглашения об ассоциации» и, несмотря на принятие ЕЭС данного запроса, было понятно, что текущее экономическое развитие государство ставило под вопрос дальнейшую интеграцию с Общим рынком.

Сельское хозяйство было крупнейшим сектором турецкой экономики в то время, поэтому включение этого сектора в сферу приоритетов Римского

договора привлекало Турцию. С другой стороны, ЕЭС было заинтересовано в партнерстве с Турцией, как в источнике важных товаров для европейской экономики, а именно: руды хрома, марганца и меди, турецкий хлопок, табак и другая сельскохозяйственная продукция, а также турецкая рабочая сила, которая активно привлекалась в 1950-е годы, из-за чего в немецком языке возник термин, распространившийся по всему миру «Gastarbeiter» (гость рабочий).

Сам процесс переговоров об ассоциации с Турцией был достаточно проблематичным, первый этап переговоров закончился пожеланием Турции «поэтапно образовывать таможенный союз с Общим рынком». Вторым этапом в 1960 году закончился разногласиями внутри ЕЭС, так как Европейская комиссия негативно отнеслась к варианту соглашения с Турцией, в котором ЕЭС брал на себя значительные экономические обязательства. Также, некоторые страны Европы отвергали «европейскую принадлежность» Турции к Европе.

Ситуация существенно осложнилась после военного переворота в Турции в 1960 году, который привел фактически к переходу от демократии к режиму диктатуры и сопровождался массовыми репрессиями, ограничением прав и свобод. В результате переговоры были заморожены, а в 1961 году военное правительство адресовало странам ЕЭС меморандум, в котором требовало заключение соглашения с Турцией, включающего республику в Общий рынок, какое было подписано с Грецией. Внутри самого ЕЭС продолжались разногласия на тему, какую форму должно принять сотрудничество Турции и Сообщества. Правительство ФРГ и Нидерландов выступали за таможенный союз, в то время как Италия и Франция предпочитали ограниченное торговое соглашение на фоне возможной большей конкурентоспособности некоторых турецких товаров.

Однако в сентябре 1963 года было подписано «Анкарское соглашение об учреждении ассоциации между Турцией и Европейскими Сообществами», а также финансовый протокол, по которому Европейский инвестиционный банк выделял 175 миллионов Экю под три процента годовых на турецкое экономическое развитие [1]. Подписание соглашения стало возможным на фоне повышения закупок пшеницы и растущему спросу европейцев на рабочую силу.

Несмотря на тот факт, что целью соглашения было постоянное укрепление экономических отношений между двумя сторонами, полноправное членство в ЕЭС для Турции казалось маловероятным. Согласно статье 2.3 Анкарского соглашения, было выделено три этапа интеграции Анкары в ЕЭС: подготовительный (в течении пяти лет необходимо укрепление экономики, которая должна быть приближена к стандартам ЕЭС), переходный (сближение экономической и налоговой политики ЕЭС и Турции через поэтапное снижение пошлин и равнозначных налогов и сборов) и завершающий (создание таможенного союза и координация экономической политики) [10]. В 1967 году, после определенного успеха в подготовительном этапе, Турецкая Республика подала заявку на перевод отношений на следующий этап и в 1970 году в Брюсселе был подписан Дополнительный протокол для уточнения сроков и условий реализации переходного этапа [9]. Согласно протоколу, свободное перемещение рабочих должно было быть реализовано с 1976 по 1986 год, а полное освобождение от таможенных пошлин произойти через четыре года.

Однако данный этап прошел через трудности в политической и экономической сферах. Вследствие националистических идей и антизападной позиции ряда партий в Республике, в Турции была основана правительственная коалиция, выступающая против положений Дополнительного протокола. Коалиция видела в этом протоколе попытку «христианского клуба» диктовать правила Турции.

В начале 1970х годов, в результате нефтяного кризиса и роста безработицы в Европейских Сообществах, были приостановлены импорт турецких товаров, въезд рабочих, а также был введен визовый режим в отношении турецких граждан. Однако уже в 1976 году Европарламент приветствовал начало переговоров между Турцией и Грецией по вопросам открытия воздушного пространства над Эгейским морем и демилитаризацией континентального шельфа. Европейский парламент также призвал к расширению экономического сотрудничества с Турцией.

Делая вывод ко второму этапу, необходимо отметить, что он успешно выполнялся, пока не произошел спад в европейских и турецкой экономиках. Правительство Турции в 1976 году остановила выполнение своих обязательств по снижению таможенных пошлин, а также реформу налогообложения. В итоге, ЕЭС ввел ограничения на турецкий текстиль. Попытки урегулировать возникшие противоречия между сторонами на переговорах провалились, что в 1978 привело к отказу Турцией выполнять положения Дополнительного протокола.

После переворота в Турции в 1980 году процесс интеграции был остановлен, возникла проблема прав и свобод человека в Республике. Европарламент принял резолюцию, которая призывала Турцию к восстановлению демократии в течении двух месяцев, в то время как европейские социалисты выступали за приостановление действия Соглашения об ассоциации с Турцией. Греция, которая уже вступала в ЕЭС, использовала право вето, выступая против выполнения Соглашения с Турцией из-за нарушения прав человека.

В 1986 году на заседании Совета по ассоциации Турции с ЕЭС ряд западноевропейских и северных стран отозвали обвинения в адрес Республики по вопросу нарушения прав и свобод человека, однако право на свободное передвижение турецкой рабочей силы одобрено не было, из-за опасения большого притока рабочих. Турция, в свою очередь, не следовала графику ликвидации ограничений и пошлин, согласно Дополнительному протоколу. Однако уже в 1988 были снижены тарифы для 30% товаров, пошлины на которые должны были быть сняты еще в 1985 году, и на 10% для товаров, которые должны были быть без пошлин к 1995 году. Затем Турция провела очередное снижение пошлин в 1989 году, приблизив их к стандартам Сообщества. В 1987 году Турция подала официальную заявку на вступления в Европейские Сообщества: ЕОУС, Евроатом и ЕЭС. Из-за неготовности Сообществ к турецкой заявке, ЕЭС не смогла отреагировать сразу, из-за чего отчет Еврокомиссии составлялся 30 месяцев.



В 1989 году Комиссия ЕЭС предоставила мнение о вступлении Турции в Сообщество, в котором было отражено нежелательное вступление любой страны до 1993 года, а также тот факт, что экономическое развитие Турции и политическая ситуация не убедили Комиссию в способности государства преодолеть сложности процесса присоединения к Сообществу. На основании рекомендации, был принят перечень необходимых мероприятий для сотрудничества с Турцией, а именно образование таможенного союза в 1995 году, развитие сотрудничества в промышленности, культуре, политике и технологической сфере.

Таким образом, необходимо отметить, что период до подписания Маастрихтского договора в отношениях Турции и Европейских Сообществ был достаточно проблематичным. В результате рекомендаций Комиссии, Турция не была принята в Сообщество, но и не была отвергнута. Несмотря на положительные движения в переговорах между сторонами, многие внутри Сообществ высказывали мысли, что в среднесрочной перспективе Турция вряд ли присоединится к ЕЭС.

В 1990-е годы произошла смена курса с экономического сотрудничества с Турцией на проблемы демократии в государстве, так как европейские государства и Турецкая республика по-разному смотрели на эти проблемы. Турция исходила из мышления холодной войны, что касается репрессий в отношении курдов и представителей левых партий. В результате создалась неопределённая ситуация статуса Турции. Основными проблемами в 1990-х годах являлись [1]:

- большой разрыв социально-экономического развития сторон,
- фактор политической нестабильности в Турции (несколько военных переворотов в период с 1960 по 1990 годы),
- не вовлеченность Турции в международные проблемы,
- конкуренция на вступление в ЕС со стороны более развитых государств.

Главным аргументом Турции во вступлении в ЕС был тот факт, что Республика дольше других кандидатов вела переговоры с Европейскими

---

Сообществами, а также достижения в экономике, интегрированность государства в структуры западных стран (НАТО, ЗЭС). В 1992 году на саммите Европейского Совета в Лиссабоне была отмечена особо важная роль Турецкой Республики в Европе, а также подчеркнута необходимость развития сотрудничества между двумя сторонами. В 1992 году была достигнута договорённость о завершении процесса создания таможенного союза ЕС и Турция к 1995 году. В свою очередь, Европейская комиссия утвердила директивы о формировании таможенного союза, а Европейский парламент одобрил завершение создания союза, при том, что ЕС должен мониторить ситуацию с правами человека в Турецкой республике. В связи с чем, Еврокомиссия была обязана регулярно представлять отчеты на эту тему. 6 марта 1995 года на заседании Совета по ассоциации между Европейским Союзом и Турцией было подписано соглашение об установлении режима таможенного союза по торговле промышленными товарами. Подписание соглашения завершило переходный этап интеграции Турции.

Прогресс в развитии отношений Анкары и Брюсселя актуализировал вопрос о вступлении Турции в Европейский Союз. На заседании Совета по ассоциации в октябре 1995 года ЕС гарантировал Турции, что диалог об интеграции будет продолжен, что предусматривало проведение ежегодных встреч премьер-министра Турции с председателем Еврокомиссии и Европейского Совета, встречи министров иностранных дел, предоставление Турецкой Республике информации о результатах заседаний Европейского Совета и Политического комитета, выборочное предоставление Турции документов ОВПБ [1].

В результате, Турция не имела возможности влиять на решения руководящих органов ЕС, но была обязана выполнять их для изменения национального законодательства.

В конце 1990-х годов остро встала проблема прав человека в Турции. Европарламент неоднократно осуждал действия турецкого правительства по правам человека и террора. Ситуацию также осложнял спор Турции и Греции по

---

островам в Эгейском море, что приводило к вето Греции по вопросам предоставления Турции финансовой помощи. Также, Европейский Совет призывал турецкое правительство решить проблему Кипра, в соответствии с резолюциями Совета Безопасности ООН. Но несмотря на противоречия в ряде вопросов, Еврокомиссия подтверждала право Анкары на вступление в Европейский Союз.

В то же время Турция была исключена из процесса расширения Евросоюза Европейской Комиссией в 1997 году в документе «Повестка дня 2000 г.». Несмотря на то, что в данном документе было отражено, что таможенный союз функционирует прекрасно, выполняя свои функции, проблема с правами человека в Республике осталась достаточно острой. В документе подчеркнута, что текущая ситуация по правам человека далека от стандартов Европейского Союза, а также подчеркивалась необходимость проведения политических и экономических реформ в Турции для решения проблема с правами человека, в частности, со случаями смертной казни и репрессиями в адрес населения, курдская проблема и проблема Кипра. Европейский Союз настаивал на том, что Турция приняла ответственность за кипрскую проблема и решила проблему на востоке страны с курдами. Европейский Совет напомнил правительству Анкары, что интеграция будет возможна только в случае подтверждения приверженности Турции ценностям Евросоюза в вопросах демократии, прав и свободен человека и других, что требует от турецкого правительства проведения политических и экономических реформ.

Правительство Турецкой Республики чувствовало себя ущемленными и дискредитированными после принятия заявки Кипра на вступление в Европейский Союз. По мнению правительства страны, Турция выполняет все условия для успешной интеграции, основываясь на подходе Европейской Комиссии, в то время как сталкивается с дискриминацией стран Европы по сравнению с другими кандидатами в ЕС.

В ответ на стратегию ЕС в отношении Турции, Анкара опубликовала собственный документ «Стратегия развития взаимоотношений между Турцией и

---

ЕС – предложения Турции». Данный документ был составлен на основе рекомендаций Европейской Комиссии.

В 1998 году президентов Турции был представлен документ, в котором подчеркивалось желание правительства страны признать Турецкую Республику страной-кандидатом на вступление в Европейский Союз наравне с другими кандидатами. В 1999 году началось сближение Турции и Греции, так как конфликт в Косово показал, что Анкара способна на сотрудничество с Афинами, также конфликт определил роль Турции в европейской системе безопасности. После землетрясения в Турции 1999 года Европейский Союз выделил примерно два миллиона евро гуманитарной помощи, а затем была достигнута договорённость о выделении еще 30 миллионов евро на восстановление инфраструктуры государства.

Саммит в Хельсинки подчеркнул положительные изменения в политической сфере Турции, а также желание турецкого правительства проводить реформы для достижения «Копенгагенских критериев», было принято единогласное решение о предоставлении Турецкой Республике статуса страны-кандидата. Однако проблема прав человека осталась по-прежнему актуальной. По мнению ЕС Турции было необходимо привести права и свободы человека в соответствии с Копенгагенскими критериями, а также решить территориальный спор с Грецией.

Основными проблемами, которые мешали вступлению Турции в ЕС в начале 2000-х годов были турецкие вооруженные силы на Северном Кипре, проблема курдов, проблема соблюдения прав человека, признание геноцида армян в начале XX века.

В 2002 году Турция и Еврокомиссия подписали «Рамочное соглашение, учреждающее основные принципы участия Турции в программах Сообщества». В том же году, парламент Турции принял пакет законов, целью которых было привести законодательство Республики в соответствие с Копенгагенскими критериями. Была отменена смертная казнь в мирное время, отмена наказаний за критику государственных учреждений и ВС Турции, смягчение ограничений на

---

массовые демонстрации, расширение прав меньшинств, в частности немусульманских [1].

В декабре 2004 года Европарламент одобрил резолюции по вопросу вступления Турции в Европейский союз. В данной резолюции подчеркивалась необходимость примирения Турции с армянским народом путём признания геноцида армян и открытия границ с Арменией, организация свободы вероисповедания, отмена пыток в турецких тюрьмах, прекращение нарушений прав курдских меньшинств. На саммите в Брюсселе Европейский Союз принял решение, что Турецкая Республика достаточно соответствует Копенгагенским критериям для начала процесса переговоров о вступлении Анкары в Европейский Союз. Помимо требований, перечисленных в резолюции Европарламента, от Турции требовалось также длительный переходный период присоединения к зоне евро, ограничения на передвижения турецких граждан в рамках ЕС, уравнивание в правах этнических и религиозных меньшинств, снижении роли армии в политике государства.

В 2006 году состоялся первый этап переговоров о турецкой интеграции в Люксембурге. Было отмечено, что Турции необходимо привести законодательство в соответствие с европейскими стандартами и, что переговоры могут быть прекращены в случае невыполнения взятых Турцией обязательств или серьезных нарушений прав человека.

С 2009 года в Турецкой Республике действует специальное министерство, которое занимается переговорами об интеграции с Европейским Союзом. Однако внутри ЕС существуют определенные разногласия по поводу вступления Турции в состав Союза. Так, с одной стороны Франция опасается большого влияния Анкары на Европу и требует от неё признания факта геноцида армян, в другой стороны, Великобритания заявляла, что вступление Турции будет выгодным для всех стран Европы.

В 2012 году Европейская комиссия опубликовала доклад о результатах реформ Турции, где была особо выделена необходимость решения курдской проблемы, так как она является одной из главных проблем турецкой демократии.

---

Миграционный кризис Европейского Союза «оживил» отношения и процесс переговоров о вступлении Турции в ЕС. Однако в то же время, Анкара начала увеличивать своё влияние на Ближнем Востоке, например действия Турции в Ливии, Сирии. Поддержка населения на вступление государства в Евросоюз с каждым годом становится всё меньше. В 2016 году был подписан договор между ЕС и Турцией о приеме беженцев, которые были высланы из Европейского Союза. Брюссель гарантировал Анкаре материальную помощь для содержания мигрантов (в размере примерно шести миллиардов евро), а также если Турция будет выполнять условия соглашения, то будет рассмотрен безвизовый режим и активизация переговоров по евроинтеграции.

Договор принес определенный успех в решении проблемы мигрантов: если в 2016 году поток мигрантов с Турции составил 860 тысяч человек, то за первую половину 2019 года всего 11 тысяч.

Однако отношения между сторонами начали портиться из-за политики Турции на Ближнем Востоке. Так, в связи с проведением Анкары военной операции в Сирии, президент Франции заявил о «смерти мозга Альянса», что вызывало негативную ответную реакцию со стороны президента Турции Эрдогана: «Господин Макрон, я говорю вам в Турции и скажу в НАТО: сначала проверьте вашу собственную голову на предмет смерти мозга».

Также необходимо отметить, что в 2017 году в Турецкой Республике состоялся конституционный референдум за предоставление президенту Турции новых полномочий и внесении 18 поправок в Конституцию. Это привело к формированию в Турции президентской республики, в которой президент уполномочен назначать министров, вице-президентов и других чиновников, а пост премьер-министр был упразднён. Проведенные реформы существенно снизили уровень демократизации государства.

В 2020 году возник кризис в отношениях между Европейским Союзом и Турцией, вызванный политикой Анкары на Ближнем Востоке, а также вмешательством в Нагорном Карабахе. Жозеп Боррель заявлял, что «Анкара не выбрала позитивный путь в отношении с ЕС, провокации и агрессивная политика

турецкого правительства являются неприемлемыми» [13]. Подобный кризис возник из-за политики правительства Турции, которая предпочитает использование метода силы в решении тех или иных проблем. В то же время, Европейский Парламент заявил в 2021 году, что отношения между сторонами достигли исторического минимума. По мнению депутатов Европарламента, Европейскому Союзу следует прекратить переговоры о вступлении Турции в ЕС, если Анкара не изменит своего поведения.

В последние годы демократия и соблюдение прав человека в Турции ставится под вопрос Еврокомиссией, которая отмечает отсутствие независимости судов в государстве и гиперцентрализация власти в президенте Республики.

В то же время, экономическое сотрудничество между Турцией и Европейским Союзом продолжает развиваться. Правительство Турции высказывало идеи «расширения ЕС до границ России», чтобы восстановить «дух единства в Европе» и обеспечить необходимый уровень безопасности. На текущий момент переговоры Турции и Европейского Союза находятся в тупике. Главный противник Эрдогана на выборах 2023 года уже заявлял, что в случае победы, сделает всё необходимое для членства страны в Европейском Союзе.

Таким образом, характеризуя подход Европейского Союза по отношению к Турции, необходимо отметить, что подход Брюсселя строится на необходимости соблюдением Анкарой прав и свобод человека, поддержанием демократии и демократических ценностей, решением проблем меньшинств, в частности курдов, признанием ответственности Турции за Северный Кипр и геноцид армян. В динамике подхода можно выделить два периода: с 1960-х годов до 1990-х (в начале подчеркивалась необходимость определённого экономического развития государства и демократия общества) и с 1990-х по настоящее время (необходимость поддержания прав и свобод человека, демократия общества, соблюдение верховенства права и приведение законодательства Турции к стандартам ЕС). В последние годы Европейский Союз не меняет подход, так как Еврокомиссией регулярно отмечаются



---

нарушения прав и свобод человека в Турции, снижение демократизации государства, нарушение прав меньшинств и агрессивная политика Анкары, что ставит под угрозу возможное членство страны в ЕС.

Позиция Европейского Совета заключается в том, что Турецкой Республике необходимо использовать все свои ресурсы и средства для разрешения конфликта на Кипре. Европейский Совет в своих заключениях отмечал, что приветствует прогресс, достигнутый турецким правительством в процессе экономических и политических реформ, а также ожидает, что Турция продолжит намеченный курс. Однако в то же время, Европейский Совет подчеркивает взволнованность в вопросах пыток в тюрьмах, снижению демократизации страны и высоким влиянием армии на политику государства. Это включает в себя политику Турции в Нагорном Карабахе, Сирии, Ливии, а также нерешенный Курдский вопрос. Европейский Совет исходит из позиции, что необходимо поддерживать дружеские отношения с соседними странами для решения территориальных споров в соответствии с Уставом ООН.

В свою очередь, Европейский парламент в последние годы принимает резолюции, которые осуждают действия Турции по тому или иному поводу. В основном, резолюции связаны с нарушением прав человека в Республике. Так, в 2021 году была принята резолюция, которая «решительно осуждает» требование Конституционного суда Турции распустить Демократическую партию Народов, а также осуждает отстранение выбранных мэров с должностей на основании «сомнительных доказательств». Кроме того, Европарламент заявляет, что прогресс в любой позитивной повестке дня, которая может быть предложена Турции, должен зависеть от улучшения ситуации с гражданскими правами и правами человека и верховенством закона в стране, включая права женщин, свободу вероисповедания и права этнических меньшинств [12]. Также, в 2022 году была опубликована резолюция, которая осуждает решение правительства Эрдогана о пожизненном заключении Османа Кавале, которого признали виновным в попытке свержения правительства. После разбирательства Совета Европы и решения Европейского суда по правам человека о невиновности



---

Кавале, правительство Турции отказалось пересмотреть решение [11]. Таким образом, позиция Европейского Парламента заключается в том, что Турецкая Республика не выполняет взятые на себя обязательства в сфере политических реформ и не соответствует демократическим ценностям Европейского Союза, в связи с чем Европарламент призывает правительство Турции продолжить курс реформ, а также осуждает «авторитарные» меры, принимаемые президентом Эрдоганом.

В свою очередь, Европейский Парламент основывается на заключениях Европейской Комиссии, которая в своих отчетах фиксирует многочисленные факты нарушения прав человека в Турции. Так, в 2021 году Европейская Комиссия заявила, что турецкое правительство продолжает отдаляться от ЕС и переговоры о дальнейшей интеграции Турции в Евросоюз зашли в тупик. По данным Европейской Комиссии, Анкара не соответствует требованиям ЕС в вопросах демократии, прав и свобод человека, верховенства права. Таким образом, позиция Еврокомиссии соответствует позиции Европарламента.

Верховный представитель Европейского Союза Жозеп Боррель придерживается позиции, которую занимает Европейская Комиссия и Европейский Парламент, заявляя, что Турции необходимо кардинально пересмотреть свою позицию по вопросам демократии, если правительство Анкары намерено продолжать переговоры об интеграции с Европейским Союзом. В дальнейшем, когда Турция отказалась присоединиться к антироссийским санкциям Европейского Союза, Боррель выразил обеспокоенность, что укрепление партнёрства России и Турции идет в разрез с политикой Европейского Союза. К тому же, таможенный союз создал условия для беспошлинной торговли и отказ турецкого правительства от санкций в адрес Российской Федерации, могут помочь России обойти санкции при поддержке Турции.

Таким образом, характеризуя позицию основных институтов и должностных лиц Европейского Союза, стоит отметить, что в целом, позиции схожи. Все институты и должностные лица подчеркивают взволнованность

ситуацией в Турции, связанной с правами человека, демократией, правом и призывают Турецкое правительство принять меры для решения возникших проблем. Согласно заключениям институтов Европейского Союза, Турецкая Республика все больше отдаляется от Европейского Союза. Уровень демократии, верховенства права, права и свободы человека далеко не соответствуют стандартам и критериям Европейского Союза, которые необходимы для продолжения переговоров о европейской интеграции Турции.

Необходимо отметить, что отношения между Европейским Союзом и Турцией носят достаточно напряженный характер. Несмотря на желание турецкого правительства интегрироваться с Европейским Союзом, Турция сменила курс реформ на противоположный. На сегодня Анкара не соответствует необходимым для вступления в Европейский Союз критериям и не выполняет обязательства по проведению политических и экономических реформ. К тому же, в последнее время фиксируется возросшее количество фактов насилия, репрессий и дискриминации национальных и религиозных меньшинств в Турции, что вызывает обеспокоенность в Европейском Союзе.

### **СПИСОК ЛИТЕРАТУРЫ:**

1. Кудряшова Ю.С. Турция и Европейский Союз: история, проблемы и перспективы взаимодействия / Ю.С. Кудряшова. – Москва. – 2010. – 364 с.
2. Маврина Ю.В. Европейский вектор Турецкой внешней политики / Ю.В. Маврина // Известия Саратовского университета. Новая серия. Международные отношения. – 2019г. - № 3. – С. 61-67
3. Сайт Европейского Парламента [Электронный ресурс]. – Режим доступа <https://www.europarl.europa.eu/portal/en>, свободный. Дата обращения 04.11.2023.
4. Сайт Европейского Союза [Электронный ресурс]. – Режим доступа [https://european-union.europa.eu/index\\_ru](https://european-union.europa.eu/index_ru), свободный. Дата обращения 04.11.2023.

- 
5. Сайт Европейской Комиссии [Электронный ресурс]. – Режим доступа [https://commission.europa.eu/index\\_en](https://commission.europa.eu/index_en), свободный. Дата обращения 04.11.2023.
  6. Сайт Совета Европейского Союза [Электронный ресурс]. – Режим доступа <https://www.consilium.europa.eu/en/>, свободный. Дата обращения 04.11.2023.
  7. Сериков А.В., Венцель С.В. Современные геополитические перспективы Турции в Европейском союзе / А.В. Сериков, С.В. Венцель // *Caucasian Science Bridge*. – 2018. – С. 1-13.
  8. Шумилин А.И. Евросоюз-Турция: Конфликтное партнёрство / А.И. Шумилин // *Научно-аналитический вестник Института Европы РАН*. – 2020. – №5. – С. 1-9.
  9. Additional protocol [Internet resource]: 1977. – Free access from the Internet. Access mode: [https://web.archive.org/web/20150824061323/http://www.abgs.gov.tr/files/AB\\_Pliskileri/tur\\_en\\_realitons/protocol\\_1977.pdf](https://web.archive.org/web/20150824061323/http://www.abgs.gov.tr/files/AB_Pliskileri/tur_en_realitons/protocol_1977.pdf). Date of application 04.11.2023.
  10. Ankara agreement [Internet resource]: Agreement Establishing an Association Between the European Economic Community and Turkey (Signed at Ankara, 1 September 1963). – Free access from the Internet. Access mode: <https://web.archive.org/web/20131023110232/http://www.abgs.gov.tr/index.php?p=17&l=2>. Date of application 04.11.2023.
  11. European Parliament resolution of 5 May 2022 on the case of Osman Kavala in Turkey [Internet resource]: European Parliament. – 2022. – Free access from the Internet. – Access mode: [https://www.europarl.europa.eu/doceo/document/TA-9-2022-0199\\_EN.html](https://www.europarl.europa.eu/doceo/document/TA-9-2022-0199_EN.html). Date of application 04.11.2023.
  12. European Parliament resolution of 8 July 2021 on the repression of the opposition in Turkey, specifically the Peoples' Democratic Party (HDP) (2021/2788(RSP)) [Internet resource]: European Parliament. – 2021. – Free access from the Internet. – Access mode: [https://www.europarl.europa.eu/doceo/document/TA-9-2021-0360\\_EN.html](https://www.europarl.europa.eu/doceo/document/TA-9-2021-0360_EN.html). Date of application 04.11.2023.

13. Remarks by President Charles Michel after the video conference of the members of the European Council on 29 October 2020. ECEU, 30.10.2020. URL: <https://www.consilium.europa.eu/en/press/press-releases/2020/10/30/remarks-by-president-charles-michel-after-the-video-conference-of-the-members-of-the-european-council-on-29-october-2020/>. Date of application 04.11.2023.

**Kozlov A.R.**

St. Petersburg State University

(St. Petersburg, Russia)

## **POLICY OF THE EUROPEAN UNION TOWARDS TURKEY: HISTORICAL ASPECT**

***Abstract:** the work shows an analysis of the development of relations between the EU and Turkey since the founding of the EEC. The Republic of Turkey has been a candidate for accession to the European Union since 1999, but at the moment the question of Turkey's accession to the EU is one of the most problematic. In recent years, tensions between the European Union and Turkey have been gradually increasing. Turkish President Recep Tayyip Erdogan has repeatedly stated that the European Union does not intend to accept the Republic of Turkey into its membership and that “democracy in Turkey is at a higher level than in some European countries.*

***Keywords:** Turkey, European Union, monetary union, Ankara Agreement, European Commission, EU structures.*

---

УДК 620.9

**Кочумова А.Г.**

старший преподаватель

Туркменский государственный институт финансов

(г. Ашхабад, Туркменистан)

**Аннамадова М.**

студент

Туркменский государственный институт финансов

(г. Ашхабад, Туркменистан)

**Атадурдыев Ы.**

студент

Туркменский государственный институт финансов

(г. Ашхабад, Туркменистан)

## **ПРИОРИТЕТНЫЕ НАПРАВЛЕНИЯ ЭНЕРГЕТИЧЕСКОЙ ДИПЛОМАТИИ И ПЕРСПЕКТИВЫ ЕЕ РАЗВИТИЯ В СТРАНЕ**

*Аннотация:* в статье рассматриваются актуальные вопросы и приоритетные направления энергетической дипломатии страны.

*Ключевые слова:* энергетическая дипломатия, энергетическая безопасность, энергетический рынок, энергоресурсы, альтернативные источники энергии.

Энергетическая дипломатия рассматривается как достаточно новое направление дипломатии и, прежде всего, экономической. Вместе с тем, ограничивать энергетическую дипломатию только экономической сферой деятельности было бы не вполне правомерно. Всё, что связано с энергетикой, крайне политизировано, поскольку она является базовой отраслью для хозяйственной деятельности любого уровня: глобального, регионального,

---

национального. Энергетическая дипломатия является средством реализации не только национальной, но и региональной и национальной политики.

Сегодня Туркменистан, успешно интегрировавшийся в политическую арену мира, выступает с важными международными инициативами по обеспечению мира, безопасности и устойчивого развития. В соответствии с внешнеполитической стратегией президента Туркменистана, наша страна проводит экологическую политику, отвечающую интересам всего человечества. Это способствует достижению процветания, экологической устойчивости и прогресса в мире.

В третьем тысячелетии независимый и нейтральный Туркменистан вносит весомый вклад в развитие мира. Успешно реализуя энергетическую, транспортную и водную дипломатию в современных условиях, страна способствует достижению высоких показателей развития в этих сферах. Эффективная активизация международного сотрудничества для достижения этих целей свидетельствует о том, что Туркменистан является надежным партнером высокого уровня.

В настоящее время одним из приоритетных направлений внешней политики Туркменистана является энергетическая дипломатия. Страна, обладающая богатыми запасами энергоресурсов, под руководством президента вносит весомый вклад в развитие международного сотрудничества в области энергетики и последовательно выступает с важными инициативами в данной области. В связи с этим, энергетическая дипломатия, проводимая национальным лидером, в настоящее время получает широкую поддержку на уровне мировых держав и авторитетных международных организаций.

Как отмечают эксперты, усиление в последние годы в мире темпов работ по переходу на низкоуглеродную энергию и водородное топливо в будущем приведет к изменению структуры спроса на энергоносители. В этой связи, а также руководствуясь инициативами президента, составлен проект Дорожной карты по развитию международного сотрудничества Туркменистана в области водородной энергии на 2022–2023 годы. Документ охватывает широкий спектр

стратегических целей и комплекс мер, связанных с налаживанием и укреплением партнерства в сфере водородной энергетики, а также развитие высокотехнологичной и экспортно-ориентированной национальной отрасли водородной энергетики, обеспеченной квалифицированными специалистами.

В настоящее время необходимо работать над созданием соответствующих структур по производству, хранению и транспортировке водородной энергии, а также по привлечению в нее крупных инвестиций. В частности, планируется проведение консультаций с профильными ведомствами ряда стран мира – Японии, Российской Федерации, Республики Корея, Великобритании – по вопросам расширения сотрудничества и обмена опытом.

Как известно, необходимость использования альтернативных видов топлива в повседневной жизни возникает в связи с растущими экологическими требованиями во всем мире и ограниченностью месторождений нефти и газа. Необходимость создания и использования альтернативных видов топлива включает в себя следующее (рис.1):



Рисунок 1. Необходимость создания и использования альтернативных видов топлива

Словом, в стране большое внимание уделяется привлечению и внедрению передовых технологий в данном направлении. В современных условиях водород является одним из таких топлив будущего. Производство водорода и изучение

---

его потенциала для решения глобальных проблем, связанных с экологией и изменением климата, имеют первостепенное значение.

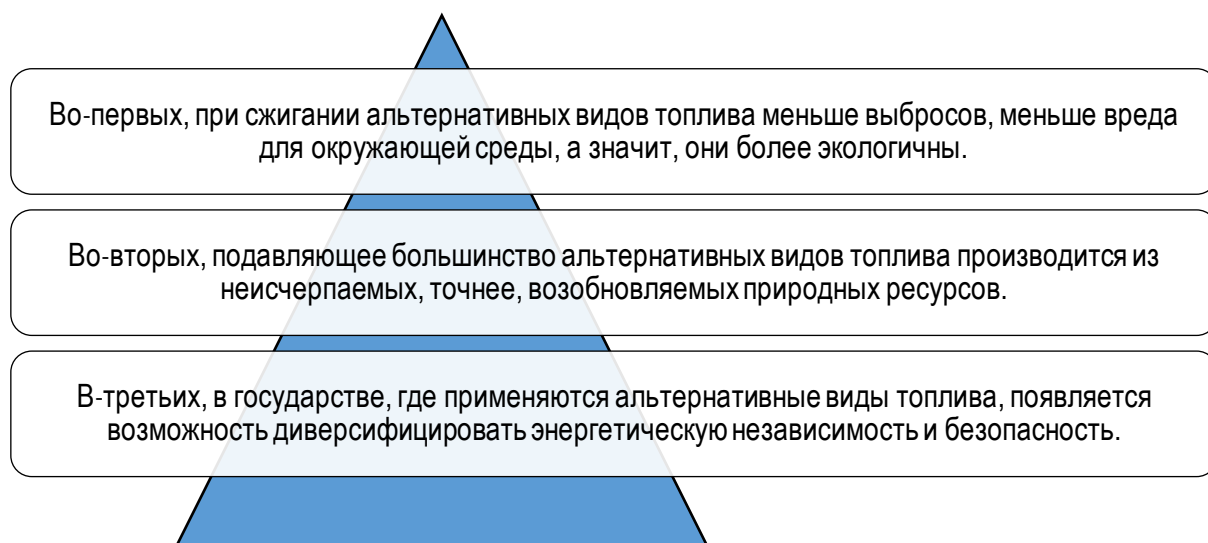
### **СПИСОК ЛИТЕРАТУРЫ:**

1. Байков Н.М., Безмельницина Г.А., Гринкевич Р.Н. Перспективы развития мировой энергетики до 2030, 2007.
2. Жизнин С.З. Основы энергетической дипломатии, 2003.
3. [www.e-cis.info](http://www.e-cis.info).

#### **Kochumova A.G.**

Turkmen State Institute of Finance  
(Ashgabat, Turkmenistan)

#### **Annamadova M.**

Turkmen State Institute of Finance  
(Ashgabat, Turkmenistan)

#### **Atadurdyev Y.**

Turkmen State Institute of Finance  
(Ashgabat, Turkmenistan)

### **PRIORITY AREAS OF ENERGY DIPLOMACY AND THE FUTURE OF ITS DEVELOPMENT IN COUNTRY**

*Abstract:* the article deals with topical issues and priority areas of the country's energy diplomacy.

*Keywords:* energy diplomacy, energy security, energy market, energy resources, alternative energy sources.



УДК 93

**Шаимов Х.**

кандидат юридических наук, старший преподаватель  
Туркменский государственный институт финансов  
(г. Ашхабад, Туркменистан)

**ИСТОРИЯ РАЗВИТИЯ ЛИЧНОСТИ ЗНАТНЫХ  
ЛЮДЕЙ ТУРКМЕНСКИХ ПЛЕМЁН ВОСТОЧНОГО  
ТУРКМЕНИСТАНА, В ПЕРВОЙ ПОЛОВИНЕ НАЧАЛА XX ВЕКА**

*Аннотация:* туркмены имеют богатую историю. В разные периоды истории они защищали свою священную землю, проявляя храбрость.

*Ключевые слова:* туркмен, племя, государство, народ, история.

Село “Курк öýli” (Сорока домные) находится на Юго-Восточной части Туркменистана, ныне Лебапский велаят (раннее Чарджоуской области) Ходжамбазского этрапа (района), на левобережной части реки Аму-Дарья, в нём основном живут племя Салыры, из родоплеменных деление народов туркмен. Если анализировать с точки зрения науки и логики, названия этого села “Курк öýli” (Сорока домны) даёт предположительное понятие, о том, что они откуда-то, по какому-то объективному или субъективному причине или обособленной оснований переехали, на этой местности, этого нам не известно. Великому сожалению об этом, почти что в научных источниках не зафиксирован и не отражен, в месте с тем живущие поколение не знает об этом, значит возникает понятие, что они давних-давно переехали.

Племя салыры живущий в селе “Курк öýli” не имеет родоплеменные отношений салырами живущих в Ахалском и Марыйском велаяте Туркменистана и провинции Урумчи Китая, живущих в Арабских, Иранских, Турецких и других государствах мира, в месте этого имеет полный связь салырами живущих Керкинского, Халачского и Койтен-Дагского этрапах

Лебапского ваята Туркменистана, а также живущих в Узбекистане, Таджикистане и Афганистане. Значит выходит такой научный гипотез, о том, что с кем сохранился до сих пор связь, с ними имелись отношение, с кем нет, значить по какому-то предлогом, причинам разорван отношение и связь.

На основание вышеизложенных фактов, остановимся о судьбе человека, которого непосредственно связанные и являются из этой племени и бывший житель этого села, в первой половине XX века. Его звали Баба-мерген (Дед с меткой стрельбой), он приблизительно дожил возрасте 45-50 лет. Его убили в 1935 году, при с планированным обстоятельством и тактикой, при перестрелке, в поселке Кер-Кичи, противоположной стороны города Керки, Лебапского ваята Туркменистана, на левобережье реки Аму-Дарьи.

Баба-мерген был простым, не грамотным дехканином-животноводом, занимался охотой на косули, архара, фазана и рыб. Внешнее телосложение была среднего роста, ловка владел мечами, хорошо сидел и управлял коням и метка стрелял в винтовке, от солидной расстояний, за что привлекал и собрал вокруг себя людей. Однако то что происходил в обществе революционная движения, того периода, начиная от 1920 по 1935 годах, он никак не мог был приставить, происходящих ситуаций, вокруг своего села, народа и в обществе. После революций, начиная 1924 года, город Туркменабат (Чарджоу) находящейся от Селы Баба мергена на Севере Западной стороны, на право побережий Аму-Дарьи, в расстояние от 180 до 190 км., город Керки Лебапского ваята Туркменистана, от Селы Баба-мергена расположен на Юга Восточной стороны, на право побережий Аму-Дарьи, в пределе 30-35 км., город Бухара, расположен от села Баба мергена на Севере Западной стороны, в расстоянии по прямому пустыни “Кызыл-Кума” где-то 300-350 км., город Карши, расположен от села Баба мергена, на Севере Восточной стороны, в расстоянии по прямому по пустыню “Кызыл-Кума”, где-то 130-140 км., и город Термез расположен от села Баба-мергена на Юго-Восточной стороны, на лево побережье Аму-Дарьи, в расстояние по прямому пустынной дороги “Кызыл-Кума” и горным тропам Койтен-Дага, где-то 250-260 км., располагающихся на территорий Узбекистана.

А вокруг села Баба-мергена и вышеназванные расстояние и территории, на дол левобережье, начиная от поселок Фараб, расположенной на левобережье города Туркменабат (Чарджоу), до села Клиф Сурхандарийского веляята (области) Узбекистана, в расстояние 450-460 км., целая территория пустынно-равнинной, песчано-горным холмами и ущельями “Кызыл-Кума” в дол реки Аму-Дарьи, на Юго-Восточной стороны, большинстве части относящихся на территории Узбекистана, почти что была под прямым присмотра у Баба-мергена. У него была около 400 регулярных подготовленных воинов, кроме того в случае необходимости, в коротающий срок мог был собрать, ещё около 3000-4000 тысячи воинов, из этих располагаемых территории. Кроме того, у него были мастера по ремонту винтовок, конная кавалерия, по оперативному тактику, оборону и других военных искусств.

Не смотря всего этого, положение Баба-мергена с каждым днем осложнялся, он этого чувствовал, исходя из этого, по тихарью из своего близкого и преданного человека отправляет в Афганскому шаху, за военно-снариженческой и людской помощи, против борьбы безбожников. Отправленного представителя в Афганистан, на границе в пустыне Кара-Кумске, в Керкинском этрапе, задержали пограничники.

Его держит в определенный период в Керкинском ВЧК, потому что к тому времени, на дол границы с Афганистаном, на территорий Керкинского этрапа, была установлен кольючие проволки и охраняли в соответствии с требованием закона и порядку. Но спецслужба установила личность представителя Баба-мергена и выявил цель и намерения переход за границы, с каким методом этого установили нам не известно. Тем самым спецслужба подготовила контр операция, против Баба-мергена и его отважного войска. Через определенный период представители спецслужбы, в месте представителя Баба-мергена, отправляет обработанного агента, с лаженным сообщением, якобы Ваш преданный представитель, человек дошел до Афганского шаха и выручил Ваш привет и пожеланию, о военно-снариженческой и людской помощи, против борьбы безбожников. Шах Ваш идеи и пожеланию полностью разделяет, тем

самым поддерживает и постарается выполнять Ваш просьбы о помощи, так что ждите на таком месяце и таком священном дня помощи, с двумя баржами (киштами, в афганском языке их так называет), несколько тысячи Афганских Солдатов и вооружение, в речном портовом буфте, поселке Кер-Кичи. Ваш покойный и покорный представитель, которого отправили в Афганистан, в обратном пути, умер от страшной болезни, в нашем кашаре, в Кара-Куме Керкинского этрапа, перед успокоением, он умолял сообщить Вам эти важные информации, которого обещал сам шах. Баба-мерген молча и холоднокровна принял этого поддельного представителя, тем не менее ему не давал никаких сомнительных поводов, о не доверия, а также не стал его задерживать и отправлял обратно, свободным образом. На ночь, перед обещанного ложного срока шаха, придуманные представителями спецслужб, Баба-Мерген видел не важный сон, об этом он объявил своим близким, что он очень обеспокоен, с этим встречам и не верить этих словесных обещаний, пока не будет вести переговоры, глаз на глаз, может быть он провокатор.

Тем не менее Баба-мерген, без желаний пошел на эти ложный встреч. Они встретили ложных гостей с национальным обычаем и традицией в горном буфте речки, перед встречам при приезде порезали головы нескольких отаров. Ранее утром приехавшие лаженные гости оказались солдаты Туркестана, переодеты на форму одежды солдата афганского государства. Тут же начинается перестрелка между ними, это продолжается до самого позднего вечера, на осенний период года. В результате Баба-Мерген был с легка ранен, тем не менее не перестал воевать, в результате уже повторна был ранен смертельно и стал жертвой, в этой священной борьбе. Об этом кровавом эпизоде пишут заведующий кафедры “Туркменского языка и литературы” Туркменского государственного университета им Магтум-Кули, профессор М.Х.Хыдыров, на своем художественно-публицистическом книге “Оврумли ёллар” (“Крутые дороги” Издательство “Туркменистан” Ашхабад 1977 г.

Имя настоящего и идеального человека в историй остается в глубине душе всегда о хорошем, с уважением, так что пусть земля для них будет пухом,

но есть одно, после смерти Баба-мергена знатные люди из этого аула были и выявились братья сироти Баба Пенжиев председателем колхоза в этом же ауле “Кырк ойли” и его брат младший Эгем Пенжиев, Первый секретарь райком компартии Ходжамбасского этрапа (района) Чаржоуской области, на территории района, когда-то управлял односельчанин Баба-мерген. Эгем Пенжиев почти что был единственным героем Социалистического труда, в масштабе Туркменистана на должности первого секретаря райком компартии Туркменистана. Все это пишу не ради того что я сам то же являюсь родом из этой племени и соседнего села, но я с 1975 года живу в Ашхабаде, себя считаю преданным сторонником идею международного интернационализма, не коем случае сторонник велико шовинистического национализма, в родоплеменных делений наций и народов, не только в пределе в Туркмений, но во всем мире в планеты.

### **СПИСОК ЛИТЕРАТУРЫ:**

1. М.Х.Хыдыров. “Öwrümlü ýollar” Нуучно – популярная книга. Ашхабад Издательство “Туркменистан” 1977 г.
2. С.А. Атаниязов. “Шежере” Ашхабад Изд. “Туркменистан” 1994 г.

**Shayymov H.**

Turkmen State Institute of Finance

(Ashgabat, Turkmenistan)

### **THE HISTORY OF LIFE DEVELOPMENT OF PERSONALITY OF NOBLE PEOPLE OF TURKMEN TRIBES IN EASTERN TURKMENISTAN, IN FIRST HALF OF EARLY XX CENTURY**

*Abstract: Turkmens have a rich history. In different periods of history, they defended their sacred land, showing courage and indifference.*

*Keywords: turkmens, tribe, state, people, history.*

---

УДК 82

**Аннамаммедова О.А.**

преподаватель

Институт телекоммуникации и информатики Туркменистана

(г. Ашхабад, Туркменистан)

**Пайтыкова Т.А.**

преподаватель

Туркменский государственный институт экономики и управления

(г. Ашхабад, Туркменистан)

## **ГУМАНИТАРНАЯ ФИЛОСОФИЯ МАХТУМКУЛИ ФРАГИ**

*Аннотация:* в этой статье представлен краткий обзор о гуманитарной философии Махтумкули Фраги, а также введен обзор о коллекции творчеств и стихотворений нашего великого писателя.

*Ключевые слова:* поэт, писатель, мыслитель, философ, стихотворение, наследие, культура, народ.

Как известно, в 2024 году будет торжественно, на международном уровне, отмечаться 300-летие со дня рождения великого поэта и мыслителя Востока, основоположника туркменской классической литературы Махтумкули Фраги, чье творческое наследие, являясь бесценным национальным достоянием, стало неотъемлемой частью сокровищницы мировой культуры.

Прошли века, но произведения выдающегося сына нашего народа не теряют своей актуальности и известны далеко за пределами Отчизны. Ибо в них обрели яркое выражение непреходящие общечеловеческие ценности – любовь к Родине, гуманизм, миролюбие, призыв к созиданию, дружбе и братству.

Переведённые на языки разных народов стихотворения Махтумкули находят отклик в сердцах людей во всех уголках планеты. Великому туркменскому поэту-классику установлены памятники в России, Турции, Иране, Узбекистане, Украине и других странах.

Ныне поэзия Махтумкули Фраги звучит с новой силой, став посланником доброй воли туркменского народа в деле развития дружественных, -добрососедских отношений с народами мира, укрепления международных гуманитарных связей.

В богатом многогранном поэтическом наследии нашего выдающегося соотечественника нашли отражение философия жизни туркменского народа, его мудрые обычаи и традиции, высокие духовно-нравственные ценности, а также мечты о своём сильном процветающем государстве. Эти надежды и чаяния сбылись в современную эпоху, а гуманистические идеалы Махтумкули легли в основу государственной политики независимого нейтрального Туркменистана.

Об общечеловеческом значении творчества прославленного мастера слова свидетельствует провозглашение Международной организацией тюркской культуры -(ТЮРКСОЙ) 2024 года «Годом великого поэта и мыслителя тюркского мира – Махтумкули Фраги», а также включение коллекции его рукописей в Международный реестр программы Организации Объединённых Наций по вопросам образования, науки и культуры (ЮНЕСКО) «Память мира».

Данная программа, созданная в 1992 году, направлена на защиту и сохранение всемирного документального наследия, имеющего особую ценность, обеспечение доступа к нему широкой общественности.

Коллекция стихотворений великого туркменского поэта Махтумкули Фраги включает сохранившиеся на территории нашей страны рукописи его произведений XVIII–XIX веков. Это редкий образец устного и письменного наследия туркменского и всех тюркоязычных народов, литературы Средней Азии и Европы. Сборник состоит из более 80 диванов, скопированных по

---

подлинным рукописям Махтумкули его близкими родственниками, односельчанами, поэтами, учёными, а также народными певцами – бахши. Имеются также копии рукописей, которые в настоящее время хранятся в фондах Ташкента, Санкт-Петербурга, Лондона, Будапешта, Стамбула, и некоторые из них относятся к XVIII веку.

### СПИСОК ЛИТЕРАТУРЫ:

1. Палтаева Д. // История (Подготовка к дополнительному профессиональному курсу), 2019
2. Бекменов И. // Туркменская литература, 2010

**Annamammedova O.A**

Institute of Telecommunications and Informatics of Turkmenistan  
(Ashgabat, Turkmenistan)

**Paulykova T.A**

Turkmen State Institute of Economics and Management  
(Ashgabat, Turkmenistan)

### HUMANITARIAN PHILOSOPHY OF MAGTYMGULY PYRAGY

*Abstract: this article provides a brief overview of the humanitarian philosophy of Magtymguly Pyragy, as well as an overview of the collection of works and poems of our great writer.*

*Keywords: poet, writer, thinker, philosopher, poem, heritage, culture, people.*



УДК 82-312.6

**Коршунова И.П.**

студентка 4 курса филологического факультета  
Мордовский государственный педагогический университет  
(г. Саранск, Россия)

## **ПСИХОЛОГИЧЕСКИЙ АСПЕКТ ИЗОБРАЖЕНИЯ ЧЕЛОВЕКА В РОМАНЕ А. ФАДЕЕВА «РАЗГРОМ»**

*Аннотация:* в данной статье рассматривается психологический аспект изображения человека в романе А. Фадеева «Разгром» на примере нескольких главных героев произведения.

*Ключевые слова:* гражданская война, партизаны, внутренний мир, социально-психологический роман, нравственный выбор, характер.

Значение такого события, как гражданская война на нашей территории в начале XX века трудно переоценить. Тематика этого конфликта занимает значительное место в отечественном искусстве советской эпохи и находит свое отражение в современной культуре, несмотря на давность этих событий. Победа молодой Советской республики вдохнула новую жизнь в литературу и искусство. Тема отшумевшей войны стала одной из основных в творчестве писателей и не могла не волновать их. Одним из самых известных романов о гражданской войне является произведение Александра Фадеева «Разгром».

В романе описано одно событие – разгром партизанского отряда, но при этом автор делает упор не на грандиозные батальные картины боев, а на раскрытие внутреннего мира героя, его переживания и проблемы, дилеммы, на острые драматические ситуации, в которых он раскрывает свою социальную сущность. Иными словами, своеобразие жанра "Разгрома" выражается в сочетании социальной и психологической проблематики.

---

Во времена Александра Фадеева в произведениях советских писателей преобладала массовая демонстрация революционных событий, а не показ отдельной личности. Так же изображались в основном внешние признаки нового героя, а не внутренние. Поэтому написание социально-психологического романа явилось крупным творческим достижением писателя.

В «Разгроме» показано несколько десятков партизан: командир Левинсон и его помощник Бакланов, ординарец Морозко, предатель Мечик, сестра милосердия Варя и так далее, они все в произведении получили краткие и запоминающиеся характеристики, но мы подробнее остановимся на нескольких главных героях.

Один из них — это командир партизан Левинсон, — человек «правильной породы», которого все уважали. Он - непререкаемый авторитет, непреклонный, волевой, уверенный в себе и, кажется, рожденный для того, чтобы руководить. Писатель показывает внутренний портрет командира через отношение к нему других героев произведения: «Никто в отряде не знал, что Левинсон может вообще колебаться: он ни с кем не делился своими мыслями и чувствами, преподносил уже готовые «да» или «нет» [1, с. 54] Все партизаны думали, что их командир всегда делает и понимает, все как нужно, и они не могли себе позволить не подчиняться и не прислушиваться к его мнению. Писатель наделяет героя интуитивным чувством лжи и умением видеть правду, быстро и точно ориентироваться в обстановке: «Он был на редкость терпелив и настойчив, как старый таежный волк, у которого, может быть, недостает уже зубов, но который властно водит за собой стаи - непобедимой мудростью многих поколений» [1, с. 19]

Внешний портрет Левинсона ставится в противоречие с его внутренним образом: «Он был такой маленький, неказистый на вид - весь состоял из шапки, рыжей бороды да ичигов выше колен» [1, с. 45] Мы видим внешне маленького человека, но со стальным характером.

Во время суда над ординарцем Морозко командир показан суровым, даже жестоким, способным одним взглядом подчинять себе людей: «Левинсон

---

подался вперед и, сразу схватив его, как клещами, немигающим взглядом, выдернул из толпы, как гвоздь» [1, с. 43] Он может говорить очень тихо, но его слова слышны всем и каждому. Они могут быть убедительными и твердыми, но при этом внутренне Левинсон может быть нерешительным, без плана действий и растерянным. Однако в свою внутреннюю жизнь он никого не пускает. Рассудительность, самообладание, спокойствие, хладнокровие, настойчивость и умение видеть людей насквозь – вот главные его черты.

Также в романе одним из главных героев является грубоватый ординарец Морозка. Знакомство с ним начинается не с самой приятной ноты и только на протяжении всего романа полностью раскрывается истинная его сущность. В конце произведения непривлекательный молодой человек становится героем народа, достойным нашего уважения и любви.

Поначалу Морозко относился к Левинсону с большим подозрением и недоверием. Он никогда не признает своих ошибок и во всех бедах и горестях винит кого-то другого, но только не себя. Живет просто и ни о чем не задумывается. Такая легкость его существования поначалу не вызывает у нас одобрения. Однако по мере того, как мы лучше узнаем главного героя, у нас возникают иные чувства по отношению к нему.

Жизнь и война ставит перед Морозко ситуации нравственно выбора, которые заставляют его задуматься о своих поступках и о значимости своего существования. В другом, новом для героя свете, он предстает перед читателем на суде за кражу дынь, больше не оправдывается, не отрицает содеянного, а честно раскаивается: «Да разве б я... сделал такое... Ну, дыни эти самые... сделал бы, ежели б подумал... со зла или как? А то ведь сызмальства это у нас -- все знают, так вот и я... А как сказал Дубов, что всех я ребят наших... да разве же я, братцы!.. Да я кровь отдам по жилке за каждого, а не то чтобы позор или как!..» [1, с. 46] Заикания и паузы в речи показывают нам не только сильное переживание героя, но и его преданность отряду.

Читатель становится свидетелем тех изменений, которые этот персонаж претерпевает в ходе своего становления. Разоблачительным моментом

---

становится эпизод на пароме, когда Морозка, узнав о панике среди мужчин, вместо того чтобы «подкинуть дровишек в огонь», как он сделал бы прежде, начинает успокаивать волнующихся людей. Этот момент является вехой в его личностном развитии, в его способности принять самого себя и увидеть своего настоящего врага в себе. Морозка уже не тот человек, он избавился от ненужного балласта, и все стало для него понятным и простым. Герой совершил подвиг, чтобы спасти свою команду.

Морозко – настоящий герой, полный революционного задора, новое воплощение человека, способного изменить течение событий в своей стране и посвятить ей свою веру и преданность.

Третьим, на наш взгляд, значимым героем романа является партизан Мечик. Ища подвигов и славы, он идет в партизанский отряд Шалдыбы, и именно там начинает понимать, что же такое на самом деле война. В бою Мечик будет ранен, а жизнь его спасет Морозко, который с первого взгляда почувствует к нему некое отвращением.

На самом деле, герой является не столько вредным, сколько безвольным человеком. Он гордо высказывает взгляды, заимствованные из книг, но они никак не преображаются в его собственные убеждения. Здесь не имеет значения его принадлежность к определенному социальному классу, здесь важны его личностные качества. Черты характера Мечика, в частности, проявляются в ситуации, когда Левинсон решает отнять у корейской семьи свинью, чтобы покормить своих партизан, которые уже несколько дней едят лишь скудное продовольствие, собранные в глуши тайги. Такая жизнь только продолжится, так как в глухих таежных местах, где отряд прячется от преследования колчаковцев, найти пропитание практически невозможно. В этот момент Фадеев демонстрирует, как сам Левинсон испытывает страшное мучение при объяснении со старым корейцем: старик на коленях, просите командира не трогать свинью, иначе зимой вся его семья погибнет. Весь этот трагический эпизод Мечик наблюдает со стороны, негодуя, однако это «благородное

возмущение» несколько не помешало ему впоследствии съесть свой кусок горячей свинины.

Мечик показывает весь свой характер и нрав, когда при отступлении отряда, он должен был предупредить о надвигающейся угрозе, но вместо этого трусливо бежит в гущу леса, а после - в город. Последствием его поступка становится гибель Морозки, следовавшего за ним, но сумевшего через выстрелы в воздух предупредить отряд о надвигающихся казаках.

Антитеза Морозка и Мечика играет ключевую роль в развитии сюжета данного романа. Автор с особой тщательностью и последовательностью раскрывает их отношения, подробно описывая действия и мысли. С одной стороны, Морозко проходит через непростые испытания, постепенно преодолевая свои недостатки, осознавая неправильность прежних безрассудных поступков, таких как кража дынь или пьянство, а также равнодушие к другим людям, вроде Вари. С другой стороны, по мере развития сюжета становится ясно, что Мечик является лишь случайным в партизанском отряде человеком, он полный эгоист, страсть которого к самому себе превышает все, и все его проблемы и поступки кажутся ему самыми значимыми в мире.

Писатель в своем произведении поставил задачу исследовать влияние революции на человека, проявляя это через характер конкретного персонажа. Его роман успешно решает социально-художественную задачу, демонстрируя, как революционные события изменяют обычных людей, вдохновляя их на сознательное и смелое историческое творчество. Он показывает не только внешние события, происходящие с персонажами, но и внутренние переживания, метания, мысли героев, которые значительно влияют на становление личности.

### **СПИСОК ЛИТЕРАТУРЫ:**

1. Фадеев, Александр Александрович. Разгром : роман / А. А. Фадеев , рис. О. Г. Верейский. - Москва : Детская литература, 1980. - 174 с. : ил. - 3 р. - Текст : непосредственный.

**Korshunova I.P.**

Mordovian State Pedagogical University  
(Saransk, Russia)

**THE PSYCHOLOGICAL ASPECT OF THE IMAGE  
OF A PERSON IN FADEEV'S NOVEL "THE ROUT"**

***Abstract:** this article examines the psychological aspect of the image of a person in A. Fadeev's novel "Defeat" by the example of several main characters of the work.*

***Keywords:** civil war, partisans, inner peace, socio-psychological novel, moral choice, character.*

УДК 82

**Пастухова А.С.**

студентка 2 курса направления «Филология»

филологического факультета,

Российский университет дружбы народов им. Патриса Лумумбы

(г. Москва, Россия)

## **АНАЛИЗ ПРЕДПОСЫЛОК ОБРАЗА ГРААЛЯ В ДРЕВНЕИРЛАНДСКИХ И ВАЛЛИЙСКИХ ПРЕДАНИЯХ**

***Аннотация:** статья затронула вопрос о кельтских корнях произведений из бретонского цикла, которые посвящены поискам Святого Грааля. В кельтских преданиях часто присутствует образ чаши, кубка или котла, зачастую наделенного волшебными свойствами («Сыновья Туиреана», «Приключения Кормака в обетованной стране», «Хозяйка источника» и «Передир, сын Эвраука»). Особенно хорошо эти мотивы сохранились в древнеирландских и валлийских мифах и преданиях, поэтому именно через них была подтверждена кельтская теория происхождения Грааля. Также был рассмотрен ряд персонажей и предметов, которые непосредственно связаны с вышеуказанными сосудами. В процессе исследования было показано, что прообразы Святого Грааля символизировали плодородие и его обновление, что подкрепляется ролью сопутствующих символов.*

***Ключевые слова:** Грааль, кельты, фольклор, волшебный сосуд, миф, плодородие.*

В настоящее время Грааль, также известный как Святой Грааль, ассоциируется прежде всего с христианством. Однако этот образ и связанная с ним фабула, с точки зрения некоторых исследователей (Шепперле, Браун, Лумис, Фраппье, Ньюстед, Ниц, Кэмпбелл) [1], родились в языческой среде, среди кельтских племён. Кельтская культура, проявляющаяся в ирландских и валлийских мифах и сказаниях, изобилует множеством запоминающихся образов, из которых более прочих выделяется Грааль, или, если говорить точнее, его прообразы.

---

В данной статье будут рассмотрены прежде всего предания и культурные особенности древнеирландских и валлийских племён, так как именно их наследие дошло до нас в наименее изменённом виде.

Прообразом Грааля является волшебный сосуд, в фольклоре обычно представленный как чаша или котёл, который обычно принадлежит какому-либо божеству. Герой же получает его в дар или в обмен на что-либо. Например, чаша, распадающаяся на три части от трёх слов лжи в «Приключениях Кормака в обетованной стране», была получена главным героем от представителя потустороннего мира.

Данный сосуд представляет из себя предмет, пришедший из иного мира. Он обладает определенным сакральным значением. Этот тезис можно частично подкрепить археологическими находками. Так, в книге «Кельтские мифы. От короля Артура и Дейрдре до фейри и друидов» профессор археологии М. Олдхаус-Грин упоминает найденные при раскопках чаши и котлы ритуального характера, принадлежащие кельтской культуре, и связывает их с магическими сосудами из мифов:

«Многочисленные котлы были найдены в Ирландии, Шотландии и Уэльсе. Их погружали в болото или озеро во время ритуального действия- по-видимому, из-за убеждения в связи между котлами и водой» [2]

Связь сосуда с водным, живительным началом также может добавить этому предмету значимости и продлить его сакрализацию в мифах упомянутых регионов. Народы, которым они принадлежали, жили на островах, окруженных водой, и потому в их культуре она играла значительную роль, воспринималась глубже и шире. Вкупе с чашей, символизирующей землю, сосуд с жидкостью обозначает влажную, плодородную землю. Опрокидывание же чаши с последующим проливанием её содержимого, таким образом, становится символом потери землёй своих живительных свойств.

Подобный мотив присутствует в валлийском сказании «Хозяйка источника». Здесь рыцарь Овайн, чтобы вызвать на поединок Чёрного рыцаря,



---

поливает камень водой из источника, которую нужно набрать в специальную чашу.

Интересно, что после совершения этого действия и перед сражением с Чёрным рыцарем на земли вокруг источника обрушивается буря с молниями и градом, и это сжигает всё вокруг и лишает почву плодородия.

Мотив подобной разрушительной молнии наблюдается и в других сказаниях. Не самый очевидный пример можно найти в древнеирландском предании «Сыновья Туиреана», где с подобной молнией можно сопоставить копьё Луин. До того, как быть использованным, это оружие хранится в чаше со специальной жидкостью. Будучи же вынутым, оно выжигает всё рядом с собой.

На основе этих и других примеров исследователь Дж. Кэмпбелл выдвигает предположение о связи между образами чаши и копья как символов плодородной земли и молнии, эту землю плодородия лишаящей. То есть возникает потребность восстановить утраченные свойства почвы, и сюжет развивается. Так, в вышеупомянутых преданиях данное событие в первом случае запускает основные приключения героя, а во втором позволяет добыть важный артефакт, благодаря которому затем предводитель сидов Луг поражает Балора, предводителя фоморов, и одерживает победу.

Продолжая разговор об опрокидывании чаши, приведём в пример валлийское сказание «Передир, сын Эвраука», где её символика представлена более завуалировано. Незадолго до прибытия Передира ко двору Артура безымянный рыцарь оскорбляет честь Гвенхивар, обливая её вином из золотого кубка. Именно это событие, хоть и по воле случая, запускает дальнейшие странствия Передира.

Данный эпизод подводит к ряду других важных образов, которые часто сопутствуют волшебной чаше. Это в первую очередь королева, представляющая из себя богиню земли, олицетворение влажной плодородной почвы и женское начало. Соединение же женского и мужского начал представляет гармонию, процветание и благополучие, что подчеркивается наличием чаши.

---

В мифах, рассказывающих об этом, почти всегда присутствует образ чаши, а также ряд смежных образов, завязанных на плодородии. Помимо королевы-богини, это главный герой- воин и увеченный король. Так или иначе главный герой сменяет короля, иногда с женитьбой на его супруге, и воцаряется. Вместе с этим бесплодная при раненом короле земля возвращает себе жизнь и плодородие.

Способ сменить увеченного короля разнится. Главный герой может вылечить его или победить в поединке. В вышеупомянутых преданиях реализован последний вариант.

Таким образом, увечье старого короля олицетворяет отсутствие плодородия почвы. Выразаться оно может по-разному, как духовно, так и физически. Например, в «Битве при Маг Туиред», частью которой являются «Сыновья Туиреана», у Балора только один глаз. У предыдущих королей сидов, которые были неспособны его побороть и спасти Ирландию, также наблюдалась физическая или духовная неполноценность: у Нуады Среброрукого была отрублена рука, а Брес облагал своих подданных непомерной данью.

Дж. Кэмпбелл считает, что подобный сюжет своими корнями уходит в распространенный древний обряд. Он заключался в убийстве жреца какой-нибудь богини, чьи имя и функции могут разниться в зависимости от региона, и становлении убийцы новым жрецом:

«Ирландский бог-король обычно занимал трон, убив своего предшественника, и выполнял свои обязанности, пока не появлялся более сильный претендент, который отбирал у него божественную силу. Если король не умирал собственной смертью, что было неприлично, его преемник должен был исполнить волю богов, для чего существовали четко выработанные методы. Эти боги, конечно, сразу же после коронации, вселялись в нового короля. А затем, спустя какое-то время, после множества весьма впечатляющих событий, всё повторялось вновь.

---

Итак, король-бог счастливо жил в Ирландии, и благодаря постоянно источаемой им благодати всё живое росло и расцветало, потому что он был здоров и полон жизненных сил» [3]

Таким образом, можно выдвинуть предположение о том, что сакральное значение чаши и ряда образов, часто идущих рядом с ней, отражают аграрные ритуалы древних кельтов. Следовательно, именно с этим связано особое место образа чаши в фольклоре.

Между IX и XIII веками эти образы сыграли свою большую роль. Так, в Европе в тот период ввиду значительных политических и религиозных процессов, возросла значимость артефактов, связанных с Тайной вечерей и страстями Христовыми. Среди них были Чаша с кровью Спасителя и копьё Лонгина, которым был пронзён Христос. Схожесть этих предметов с образами из кельтского фольклора, вкупе с рядом прочих стимулов, создала возможность возникновения многочисленных литературных произведений о Святом Граале и его поисках.

Подводя итог, можно сделать вывод, что между кельтскими и христианскими образами есть немалая внешняя схожесть. Это обстоятельство, а также наличие схожих сюжетов и атрибутов в фольклоре и средневековых рыцарских романах, позволяет предположить, что Грааль как образ возник в период смешения языческой и христианских культур под влиянием культурных и политических изменений в европейском обществе.

Кельтские предания послужили фундаментом, на основе которого образовался значительный пласт литературы бретонского цикла. Со временем христианские воззрения значительно изменили символику Грааля и в плане смыслового наполнения практически полностью подчинили его себе. В таком виде данный образ дошёл до наших дней, но, несмотря на столь мощное влияние библейского сюжета, мы всё ещё можем вычлениить и изучить кельтские корни Грааля.

---

## СПИСОК ЛИТЕРАТУРЫ:

1. Мелетинский Е.М. Средневековый роман. Происхождение и классические формы – Москва: Наука, 1983. – с. 39
2. Олдхаус–Грин М. Кельтские мифы. От короля Артура и Дейрдре до фейри и друидов – [пер. с англ. О. Чумичевой; науч. ред. Н. Живлова] – М.: Манн, Иванов и Фербер, 2022. – с. 32
3. Кэмпбелл Дж. Роман о Граале: магия и тайна мифа о короле Артуре- [пер. с англ. О. Ю. Чекчуриной] – СПб.: Питер, 2019. – с. 213
4. Кельтские мифы – [пер. с англ., предисл. Л. И. Володарской] – М.: Издательство «Э», 2018.
5. Ирландские саги. Ирландский эпос – [пер. с англ. А. Смирнов] – М.: Художественная литература, 1973.
6. Ирландские легенды и сказки – [пер с англ. Н. Шерешевской] – М.: Гослитиздат, 1960.

**Pastukhova A.S.**

Peoples' Friendship University of Russia

(Moscow, Russia)

## ANALYSIS OF THE PREREQUISITES OF THE IMAGE OF THE GRAIL IN ANCIENT IRISH AND WELSH LEGENDS

***Abstract:** the article touched upon the question of the Celtic roots of the works from the Breton cycle, which are dedicated to the search for the Holy Grail. In Celtic legends, there is often an image of a bowl, cup or cauldron, often endowed with magical properties ("Sons of Tuirean", "The Adventures of Cormac in the Promised Land", "The Mistress of the spring" and "Peredir, son of Evrauk"). These motifs were especially well preserved in ancient Irish and Welsh myths and legends, so it was through them that the Celtic theory of the origin of the Grail was confirmed. A number of characters and objects that are directly related to the above vessels were also considered. In the course of the study, it was shown that the prototypes of the Holy Grail symbolized fertility and its renewal, which is supported by the role of accompanying symbols.*

***Keywords:** Grail, Celts, folklore, magic vessel, myth, fertility.*

УДК 364.65

**Морозова В.В.**

студент кафедры общественно-социальных институтов и социальной работы

Российский государственный социальный университет

(г. Москва, Россия)

## **СОЦИАЛЬНЫЕ ПРОБЛЕМЫ МОЛОДЕЖИ В СФЕРЕ ОБРАЗОВАНИЯ И ТЕХНОЛОГИИ ИХ РЕШЕНИЯ**

***Аннотация:** в статье раскрываются специфика современной российской системы образования, характеристика молодежи и ее социальные проблемы в сфере образования. Также рассматриваются технологии решения данных проблем. В частности, предлагаются инновационные способы разрешения социальных проблем молодежи в сфере образования, с учетом социально-психологических особенностей подрастающего поколения.*

***Ключевые слова:** образование, российская система образования, проблемы образования, молодежь, социальные проблемы молодежи, технологии социальной работы.*

Российская система образования берет свое начало с 1988 года и имеет 4 основных этапа становления [2]. Но самый неблагоприятный период развития, проблемы и недостатки которого сохранились до настоящих дней, приходится на момент распада СССР. На данном этапе страна испытывала ряд трудностей, которые не позволяли решать и уделять внимание проблемам образования. Условия, в которых тогда находилась Россия, вынудили сократить сумму выделяемых бюджетных средств на образование в три раза. Данные обстоятельства позволили в 1992 году вступить в силу новому Закону об образовании, согласно которому учебные заведения получили статус юридических лиц и уже сами могли распоряжаться своими ресурсами. Такой опыт привел к тому, что сейчас наблюдается тенденция на переко-

---

образовательных учреждений в сторону платных услуг и разделение «платников» и «бюджетников» [8].

Одной из основных тенденций, сохранившейся с начала 2000-х годов, является искажение в отношении общества к высшему образованию. Поступление в высшее учебное заведение является способом избежать службы в армии. Социологи констатируют, что оно всё в большей степени играет «социализирующую» роль: диплом служит своего рода социальным знаком качества. Студенты часто не связывают напрямую получаемое ими образование с будущей профессиональной карьерой [8]. Отсюда рост безграмотных «профессионалов» и безработицы – существует практика устраивать на работу «по благу».

Для поднятия престижности и возвращения былого величия российского образования, в 2003 году наша страна решает присоединиться к Болонскому процессу [4]. Это позволило государству сократить расходы на содержание бюджетных мест, подняло статус российского диплома, а также сделало высшее образование более гибким – двухуровневая система образования, разделившая студентов на бакалавров и магистрантов.

Принятие положений Болонского процесса также обеспечило академическую мобильность студентов, преподавателей и административного персонала высших учебных заведений. Но несмотря на ряд положительных качеств и благоприятных последствий для России как в сфере образования, так и экономики после вступления в Процесс, многие отечественные авторы и исследователи, да и простые обыватели, недоброжелательно отзываются о нынешней системе российского образования.

«Бакалавр, чтобы стать настоящим дипломированным человеком должен еще закончить магистратуру, куда поступают не все выпускники ВУЗов. Подобное искусственное «затягивание» студенческой поры, возможно, соответствует ритму жизни старой маленькой Европы, но никоим образом не подходит для экономического и культурного развития больших территорий России» [7].

---

Проведенный в 2016 г. опрос среди 1600 человек из 130 населенных пунктов в 46 областях, краях и республиках РФ показал, что 53% опрошенных считают, что доступность высшего образования в наши дни ниже, чем в советское время. При этом только 20% оценивают нынешнее состояние системы образования как «плохое», что на 7% ниже, чем 25 лет назад. 33% опрошенных считают современную систему образования «хорошей» (против 8% в 1991 г.) [13].

Некоторые исследователи, рассматривая опыт вступления к Болонскому процессу, как к негативному, приводят проблемы расширения сети высших учебных заведений и, как следствие, переизбытка образовательных услуг, а также отсутствие вступительных экзаменов и возможность коммерческого обучения считают причиной потребительского отношения к процессу обучения [18].

Среди прочих проблем системы образования, сохранившихся на данный момент, ряд исследователей выделяет такие, как проблему финансового и материально-технического обеспечения, низкие заработные платы, старение профессорско-преподавательских и научных кадров, «утечка мозгов» [6].

Помимо недостатков, достоинствами современной российской системы образования считают обеспечение равного доступа молодых людей к полноценному образованию, независимо от их экономического благополучия, социального статуса, расы, пола, возраста и национальности; гуманизация учебных программ; увеличение числа образовательных учреждений; рост числа студентов в высших учебных заведениях [11]. Также необходимо отметить повышение активности со стороны государства в сфере молодежной политики, которое позволило увеличить количество мероприятий, направленных на развитие и выявление возможностей и талантов молодежи.

При раскрытии особенностей молодежи в сфере образования, в первую очередь необходимо обратить внимание на старших школьников или ранний юный возраст. Некоторые психологи отмечают, что на данном возрастном этапе в интеллектуальной сфере молодых людей преобладает абстрактное,

---

теоретическое мышление, развивается логическая память, формируется индивидуальный стиль деятельности [14, 17].

Проведенные в 2014 г. исследования среди учащихся 9, 10 и 11 классов показали, что по сравнению с девятиклассниками, десятиклассники отличаются повышенным интеллектуальным уровнем развития [9].

С 2006 по 2015 гг. НИУ ВШЭ совместно и АНО «Аналитический центр Юрия Левады» проводились опросы среди руководителей вузов (далее ППКРС) и профессиональных образовательных организаций (далее ППССЗ). На вопрос «как меняется уровень знаний, поступающих на программы среднего профессионального и высшего образования» большинство руководителей ответили, что в период с 2006 по 2015 гг. уровень знаний абитуриентов не меняется [3].

Результаты прочих опросов показали, что студентам ППКРС свойственна двойственная мотивация при выборе учебного заведения: запрос на получение качественного образования и доступность образовательной услуги. Студенты ППКРС в большей степени, чем студенты ППССЗ, связывают выбор программы и образовательной организации с факторами доступности (не сложно поступить и учиться, по окончании можно получить работу). Обучающиеся по ППССЗ большее значение придают возможности получения качественного образования. Также результаты исследований показали, что с каждым годом стоимость обучения перестает рассматриваться в качестве ключевого фактора [9].

Проведенные в те же годы опросы на тему совмещения учебы и работы показали, что в основном студенты работают ради удовлетворения своих нужд и получения опыта работы, который в будущем может быть хорошо оценен работодателями.

Таким образом, мы можем характеризовать молодежь в сфере образования следующим образом:

- осознание необходимости получения образования (молодые люди ответственно относятся к образовательному процессу, поскольку существует понимание взаимосвязи уровня образования и уровня жизни);



- повышенная подверженность к стрессам (в период сдачи экзаменов ученики испытывают давление, понижается самооценка);
- абитуриенты осознанно и осмысленно подходят к выбору профессии (учитываются интеллектуальные способности, круг интересов, качество образования и доступность будущей профессии);
- вторичная занятость студентов (ради удовлетворения личных потребностей и получения профессионального опыта студенты не редко устраиваются на подработки);
- тем не менее, отношение школьников и студентов к образовательному процессу остается негативным.

Среди исследователей нет определенного согласия в вопросе социальных проблем молодежи в сфере образования, поскольку данная тема не имеет достаточной теоретической базы. Одни выделяют такие проблемы, как социальное воспитание детей и их включение в систему социальных отношений; отсутствие такой социальной среды, которая позволила бы молодежи осуществлять свою жизнедеятельность и личностную самореализацию при высоком уровне группового и персонально-социального здоровья и благополучия; усложненное вхождение в социальные отношения; не смотря на причастность молодежи ко всему населению страны, она до сих пор условно распределена на три неравномерные по численности группы: «социально-перспективная», «социально-стабильная», «социально-проблемная» [1].

Другие называют следующие проблемы молодежи в сфере образования: дифференциация условий образования, вызывающая дифференциацию образовательных результатов; нехватка квалифицированных учителей; отсутствие равновесия между вариативностью, гибкостью образовательных программ и едиными подходами, требованиями и условиями образования [15].

Третьи считают, что основными социальными проблемами молодежи в образовании являются социальная незащищенность в сфере труда, безработица; отставание уровня образования от современного уровня наиболее развитых стран [5].

Четвертые перечисляют такие проблемы: падение престижа профессионально-технического образования; неподготовленность кадров высшей, профессиональной и средней школы к работе в новых условиях; слабая материально-техническая база; большой отток талантливой молодежи за рубеж; низкие заработки и стипендии; трудности с вторичной занятостью; отсутствие качественных недорогих товаров; сокращение материальной базы для организации культурного досуга молодежи [12].

Нами был проведен социологический опрос на тему «Социальные проблемы молодежи в сфере образования» для создания четкого представления об актуальных социальных проблемах молодежи в средней и высшей школах.

В опросе приняли участие 40 студентов Тверского государственного университета. Сам опрос состоял из 2-х вопросов: «какие социальные проблемы вы испытывали в школе?» и «какие социальные проблемы вы испытывали в университете?».

Согласно результатам первого вопроса, в школьные годы 35% нынешних студентов столкнулось с проблемой буллинга и издевательств, 20% опрошенных назвали проблему компьютерной и интернет зависимостей, 12% столкнулись с профессиональной деформацией учителей, 3% были подвержены насильственным действиям, остальные 30% не испытывали проблем вообще.

Согласно результатам второго вопроса, студенты уже высших заведений сталкиваются с проблемами непонимания со стороны одногруппников, невозможностью влиться в коллектив (22%); отсутствия интеллектуального досуга в студенческой среде (17%); профессиональной деформации преподавателей (13%) и дефицитом учебных часов и профессиональных дисциплин (3%). 45% опрошенных не называют проблем.

Технологический процесс решения социальных проблем молодежи в сфере образования достаточно широк и различные исследователи в области социальной педагогики, социальной работы, образования предлагают диаметрально противоположные точки зрения относительно данного вопроса.

---

Так, социальный педагог Хохлова О. А. в решении социальных проблем молодежи в сфере образования выделяет социально-педагогические технологии – интегративная разновидность социальных и педагогических технологий [16].

Все социально-педагогические технологии делятся на две группы. В первую группу входят технологии социально-педагогической работы, во вторую – технологии социальной работы. Среди технологий социально-педагогической работы автором выделяются социально-педагогическая поддержка, социально-педагогическая коррекция, социальная защита детства и социально-педагогическая реабилитация детей и подростков. К числу технологий социальной работы относятся социальная диагностика, социальная адаптация, социальная профилактика, социальная терапия, социальное проектирование, социальная коррекция, социальное консультирование и т.п.

Другой социальный педагог Мардахаев Л. В. разделяет технологии социальной работы и специфические технологии [10].

Опираясь на технологии социальной работы, автор выделяет следующие специфические технологии социальной работы, применяемые в сфере образования: социальная работа с дошкольниками и младшими школьниками, социальная работа с подростками и старшими школьниками, социальная работа с семьями школьников, социальная работа со школьными учителями, социальная работа с учащимися и студентами, социальная работа с преподавателями учебных заведений, профилактика девиантного поведения в специализированных учебных заведениях и детских домах.

Учитывая тот факт, что молодежь отличается определенными социально-психологическими качествами (неустойчивая психика, внутренняя противоречивость, стремлением отличиться от других), которые при достижении полового созревания проявляются ярче, можно сделать вывод, что основные социальные трудности и проблемы в процессе образования молодые люди начинают испытывать в возрасте от 11 лет, поэтому подробнее остановимся на предложенных автором технологиях работы с подростками, старшими школьниками и студентами.

Социальная работа со школьниками-подростками может быть, как индивидуальной, так и групповой. При этом учитываются социальные проблемы учеников, а именно возрастные психологические проблемы, проблемы возрастающей учебной нагрузки, проблемы социализации школьников. В этой связи возрастает роль групповых (опрос, учебная встреча, дискуссия, конференция, путешествия и т.д.) и средовых (коррекция процесса общения, профилактика и разрешение конфликтных ситуаций, развитие стрессоустойчивости, реализация превентивных мер по преодолению нарушений адаптации личности) технологий, которые под сильным влиянием СМИ и массовой культуры формируют новые системы ценностей и нравственные качества подростков.

Специфичные технологии социальной работы с учащимися профтехучилищ и высших учебных заведений также разнообразны и обуславливаются теми проблемами, с которыми сталкиваются представители этих групп обучающихся. Наиболее значимыми из них являются, социально-медицинские, социально-психологические, социально-педагогические, социокультурные.

На основе выявленных социальных проблем молодежи в сфере образования, ее социально-психологических особенностях нами были разработаны следующие рекомендации по развитию технологического процесса решения социальных проблем молодежи в сфере образования:

1. Дни школьного самоуправления.
2. Летние трудовые школы.
3. Профессиональная переподготовка и повышение квалификации специалистов системы социальной защиты путем приобщения к сети Интернет.

Дни школьного самоуправления позволят реализовать подрастающему поколению свой потенциал, проверить свои навыки и «примерить» на себя профессию, предоставят больше свободы.

Летние трудовые школы предполагают ремонтные, земельные и прочие виды работ в стенах учебного заведения. Такая деятельность, позволит

разнообразить досуг и провести свободное время с пользой. Но летние трудовые школы должны предусматривать систему поощрений как мотивационную составляющую. Направленность деятельности лагерей может варьироваться и должна соответствовать стандартам школы.

Профессиональная переподготовка и повышение квалификации специалистов системы социальной защиты путем приобщения к сети Интернет. В Москве функционирует Институт дополнительного профессионального образования работников социальной сферы, который специализируется на профессиональной переподготовке и повышении квалификации кадров руководителей и специалистов системы социальной защиты. Но такая практика не имеет распространенности, хотя развитие социальной работы в современных условиях невозможно представить без современных технологий.

#### **СПИСОК ЛИТЕРАТУРЫ:**

1. Агапова Е. П., Деточенко Л. С. Организация работы с молодежью: учебное пособие. – М.-Берлин: «Директ-Медиа». – 2015. – 738 с.
2. Беляев В. И. Первые школы на Руси. Журнал «Берегиня.777.Сова». – Воронеж. – 2015. № 1 (24). – С. 251-25.
3. Бондаренко Н. В., Войнилов Ю. Л., Волкова Г. С. и др. Национальный исследовательский университет «Высшая школа экономики». – М.: НИУ ВШЭ. – 2017. – С. 32-33.
4. Википедия. URL: [https://ru.wikipedia.org/wiki/Болонский\\_процесс#Присоединение\\_к\\_Болонскому\\_процессу](https://ru.wikipedia.org/wiki/Болонский_процесс#Присоединение_к_Болонскому_процессу) (дата обращения: 28.10.2023).
5. Волгина Н. А. Социальная политика: Энциклопедический словарь. – М.: «Академический проект». – 2004. – 371 с.
6. Галактионова Ю. Ю. Состояние системы образования в современной России и прогнозирование ее дальнейшего развития. Научно-практический электронный журнал «Аллея науки». – Пермь: ПНИП. – 2018.

- 
7. Давлатмуродов Ш. Ш. Концепция образования в современной России. Научно-практический электронный журнал «Аллея науки». – Барнаул: АГПУ. – 2017.
  8. Катсуева-Жан Т. «Блеск и нищета» высшего образования в России. URL: [ifrijeanobrazovaniesent2006rus.pdf](http://ifrijeanobrazovaniesent2006rus.pdf) (дата обращения 28.10.2023).
  9. Маклаков А. Г., Сидорова А. А. Особенности психического развития старших школьников. Вестник ЛГУ им. А. С. Пушкина. – СПб: ЛГУ. – 2014. С. 33-44.
  10. Мардахаев, Л. В. Социальная педагогика: учебник для бакалавров / Л. В. Мардахаев. – 6-е изд., перераб. и доп. – Москва: Издательство Юрайт, 2017. – 817 с.
  11. Матюнина О. Е. Модернизация системы образования в России: проблемы и перспективы. Вестник МИЭП. – М.: МИЭП. – 2015. - № 2 (19). – С. 106-111.
  12. Милькова Е.В. Социальные проблемы студенческой молодежи (на примере студентов Кемеровского государственного университета культуры и искусств). Вестник КГУКИ. Кемерово: КГУКИ. – 2008.
  13. Независимое педагогическое издание «Учительская газета». URL: <http://www.ug.ru/news/17358> (дата обращения: 01.11.2023).
  14. Реан, А. А. Психология человека от рождения до смерти / А. А. Реан. – Москва: АСТ: Прайм. – 2015. – 656 с.
  15. РИА Новости. URL: <https://yandex.ru/turbo?text=https%3A%2F%2Fsn.ria.ru%2F20200205%2F1564295666.html> (дата обращения: 02.03.2023).
  16. Хохлова О. А. Педагогические и социальные технологии в школе. URL: <https://infourok.ru/pedagogicheskie-i-socialnie-tehnologii-v-shkole-1943235.html> (дата обращения: 30.10.2023).
  17. Шаповаленко И. В. Психология развития и возрастная психология: учебник и практикум для вузов / И. В. Шаповаленко. – 3-е изд., перераб. и доп. – Москва: Издательство Юрайт. – 2023. – 457 с.

18. Юрасов Д. С. Основные особенности Российской системы образования. Вестник ИрГТУ. – Иркутск: ИГТУ. – 2012.

**Morozova V.V.**

Russian State Social University

(Moscow, Russia)

**SOCIAL PROBLEMS OF YOUTH IN EDUCATION  
AND TECHNOLOGIES FOR THEIR SOLUTION**

***Abstract:** the article reveals the specifics of the modern Russian education system, the characteristics of young people and their social problems in the field of education. Technologies for solving these problems are also considered. In particular, it offers innovative ways to solve social problems of young people in the field of education, taking into account the socio-psychological characteristics of the younger generation.*

***Keywords:** education, Russian education system, problems of education, youth, social problems.*

УДК 316.77

**Попов Д.Е.**

студент 1 курса кафедры Социальных коммуникаций и медиа

Череповецкий государственный университет

(г. Череповец, Россия)

## **КОММУНИКАЦИИ МЕЖДУ ИСКУССТВЕННЫМ ИНТЕЛЛЕКТОМ И ОБЩЕСТВОМ**

***Аннотация:** в статье рассматривается роль искусственного интеллекта в различных коммуникационных ситуациях. Рассматриваются основные характеристики проблемы и перспективы искусственного интеллекта в межличностных коммуникациях.ЕЕ*

***Ключевые слова:** искусственный интеллект, коммуникации, цифровая коммуникация.*

Актуальность данного исследования заключается в том, что нейросети активно вошли в нашу жизнь в качестве участников процесса коммуникации.

С появлением искусственного интеллекта, люди различного возраста все чаще используют умные устройства не только в качестве исполнителей какой-либо задачи, но и в качестве собеседников или посредников в общении. Умные технологии, значительно упростили процесс объяснения материала и уменьшили количество межличностного контакта между людьми.

Искусственный интеллект – это свойства интеллектуальных систем, которые обладают важными способностями человеческого разума, такими как понимание языка, способность общаться, рассуждать, учиться, решать проблемы, действовать, делать выводы и прочее [1]. Ключевой особенностью искусственного интеллекта является его способность решать проблемы с помощью алгоритма, аналогичного алгоритму человеческого мозга [6].

Основная цель ИИ – научиться понимать человека и давать различные советы на основе анализа полученных данных, сравнения их с результатами



других людей и выявления закономерностей, затем воспринимать обратную связь и учиться на основе своих результатов. Разработки в области искусственного интеллекта также используются для анализа больших данных, построения прогнозных моделей и других моделей.

По социологическим данным, исследования ВЦИОМ о технологии ИИ в той или иной степени знают 87 % россиян, а доверяют примерно 55 % [2].

Топ 3 мотивов доверия:

1. Возможность передать опасные виды работ для человека ИИ технологиям (35% среди доверяющих).
2. Объективность искусственного интеллекта (34% среди доверяющих).
3. Упрощение жизни человека (32% среди доверяющих).

Стоит отметить, что максимальный уровень доверия зафиксирован в группе молодых людей 18-24 лет (75%) [5]. Показатель также выше среди мужчин (60%) и материально обеспеченных граждан (65%).

С точки зрения коммуникационного процесса нас интересуют 5 основных технологий искусственного интеллекта:

1. Создание ИИ текстов для изменения сознания целевой аудитории.

С одной стороны ИИ способен значительно помочь малому бизнесу, создав мощный рекламный текст, что значительно уменьшит затраты на копирайтеров или SMM менеджеров, но есть и обратная сторона этой технологии [4].

В новом мире – мире фейков и информационного шума, технология создания текстов используется для онлайн дезинформации пользователей сети интернет. Данную технологию стали использовать для генерации плохих отзывов на продукцию конкурирующей фирмы, что изменяет позиции товара в поисковой строке.

Еще более беспокоит по поводу рисков использования умных генераторов текста для вводящих в заблуждение «фейковых» публикаций для подрыва выборов или распространения ложной информации о конкурентах.

---

Как отметил Павел Дуров: «Самый опасный яд – информационный» и пользователю сети интернет нужно внимательно следить за тем, какую информацию он транслирует обществу, чтобы не «отравить» своего собеседника.

## 2. Создание «Deepfake».

Deepfake — конкатенация слов «глубинное обучение» (англ. deep learning) и «подделка» (англ. fake), методика синтеза изображения и звука, основанная на искусственном интеллекте (ИИ).

Изначально, технология использовалась в развлекательных целях. Однако сегодня растет количество злонамеренного использования дипфейков в разных индустриях [7]. Мошенники часто используют технологию с целью вымогания денег у жертвы, множество известных личностей пострадали от использования, данной технологии в откровенных видео, а в политической сфере появились подделки мировых лидеров.

Эксперты в этой области утверждают, что подделки могут быть достаточно реалистичными, чтобы манипулировать СМИ и глобальной политикой – это делает данную технологию потенциально опаснейшим оружием мирового масштаба.

## 3. Технологии «фальшивых людей» и целенаправленного изменения изображений.

Компания NVIDIA разрабатывает программу сети (GAN), обученной генерировать изображения людей. За основу технологии взят бесконечный массив из изображений людей, нейросеть распознает и применяет множество мелких деталей. Она может нарисовать тысячи лиц учитывая этнические, возрастные, культурные и эмоциональные признаки. Технология целенаправленного изменения работает по похожему принципу, но направлена не на создание «фальшивого человека», а на внесении изменений в существующее фото.

Данная технология полезна в игровой индустрии для удешевления создания персонажей, но существует множество негативных рисков применения

---

технологии. Троллинг в социальных сетях, посредством изменения лица, скрытое мошенничество в интернете и даже подделка паспортов – это пугающие риски нового применения ИИ.

#### 4. Анализ настроений.

Это класс анализа контента в компьютерной лингвистике, направленный на выявления эмоциональной окраски лексики в текстах. Программа позволяет составлять прогнозы социальных волнений, результаты выборов, протестов, опираясь на сбор обширных данных, машинного обучения и прогнозной аналитики предсказывать различные события.

Можно предположить, что в будущем программа активно будет использоваться социологами, представителями власти и маркетологами для принятия правильных профессиональных решений, научных исследований, разработке стратегий.

#### 5. Технология распознавания жестов.

В данный момент технология находится в активной разработке, искусственный интеллект на базе машинного обучения, способен распознавать жесты и преобразовывать их в речь для помощи инвалидам по слуху в онлайн общении.

Технология преобразования речи «Чарли», разработанная компанией «Сенсор-Тех» при поддержке фонда «Сколково», разработали функцию дистанционного общения для глухих. Технология позволит студентам с проблемами по слуху понимать выступления лектора в вузе и участвовать в различных конференциях онлайн.

На основании проанализированных данных мне удалось выделить и разработать три основных модели коммуникации между людьми и искусственным интеллектом:

#### 1. Циклическая модель (рис. 1).

Циклическая модель – это модель межличностного общения, где посредником в передаче или изменении информации, является ИИ.

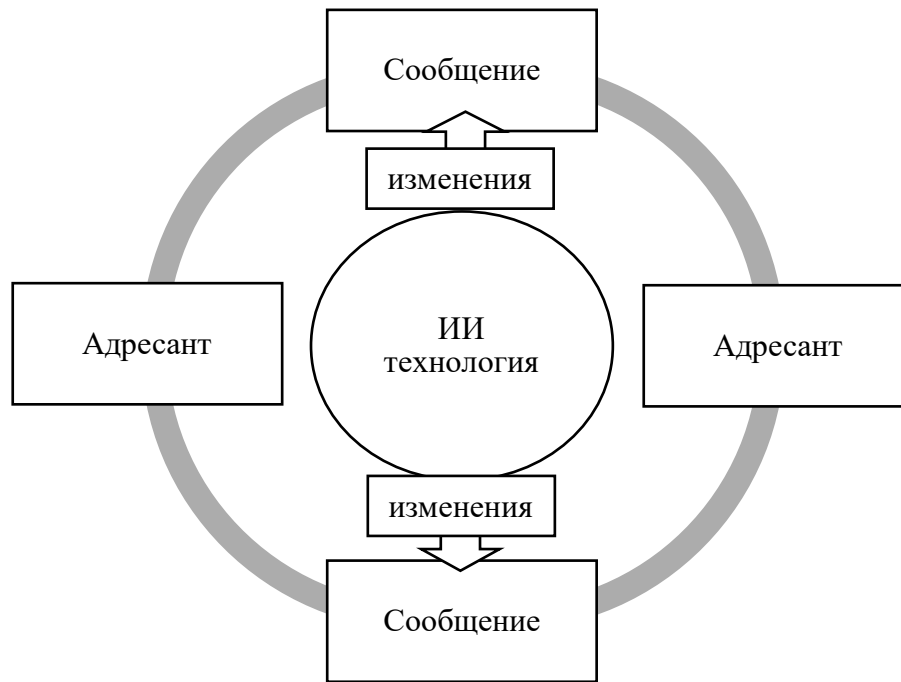

**Рис. 1.** Циклическая модель

Такую модель часто используют для объяснения информации собеседнику или обработки сообщения для сфер, требующих владения особыми терминами.

Например, внучка пытается объяснить бабушке значения слова хайп, но внучке не хватает словарного запаса и лексикона для формирования точного понятия и тогда она использует средства для создания и изменения текстов ИИ, который находит нужные слова для объяснения нового слова старому поколению.

## 2. Линейно-циклическая модель (рис. 2).

Линейно-циклическая модель – это модель общения, между адресатом и устройством или программой, содержащей ИИ.



**Рис. 2.** Линейно-циклическая модель

Данную модель нельзя приобщить к межличностному общению, поскольку отсутствует прямой контакт, между разработчиком программного обеспечения на базе искусственного интеллекта и адресатом.

Например, общение между умной колонкой и мужчиной. Мужчина просит искусственный интеллект на базе программного обеспечения колонки включить подборку музыки из 80-х

### 3. Линейная модель (рис. 3).

Линейная модель – это модель общения, направленная на донесение информации до адресата, обработанной искусственным интеллектом посредством сети интернет.

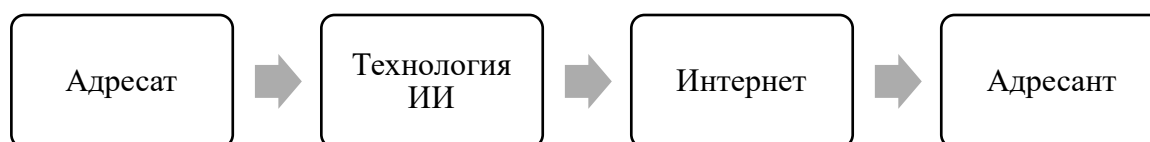

**Рис. 3.** Линейная модель

Данную модель используется для влияния на всеобщее сознание людей в сети интернет и направлена на донесения информации для адресата, который в последствие может, доносить ее в межличностном общении.

Например, человек увидел в интернете увидел фальшивую новость о своем городе, созданную ИИ на сайте в сети интернет и распространил ее среди коллег на работе.

Исходя из представленной информации можно заключить, что сочетание цифровых сервисов с ИИ приводит к появлению новых перспектив в развитии коммуникативных процессов. Одновременно с этим, многочисленные действия, осуществляемые в области общения, все больше подчиняются алгоритмам и контролируются ими.

Таким образом, современные алгоритмы не только помогают миллионам людей в различных ситуациях, но и целенаправленно подсказывают и осуществляют определенные действия с целью обеспечения выгоды для их

владельцев. При использовании таких стабильных алгоритмов среднестатистический пользователь не имеет возможности узнать, чьи интересы он при этом поддерживает и подчиняется ли принятым им решениям.

### СПИСОК ЛИТЕРАТУРЫ:

1. Дзялошинский И. М., Коммуникационные сервисы в эпоху цифровой цивилизации : конвергенция с искусственным интеллектом [Электронный ресурс]. URL: <https://cmd-journal.hse.ru/article/view/13409/13223> (дата обращения 06.11.2023).

2. Искусственный интеллект: угроза или светлое будущее? [Электронный ресурс]. URL: <https://wciom.ru/analytical-reviews/analiticheskii-obzor/iskusstvennyi-intellekt-ugroza-ili-svetloe-budushchee> (дата обращения 06.11.2023).

3. Наступление общества искусственного интеллекта, фрагмент из новой книги Рональда Инглхарта о культурной эволюции [Электронный ресурс]. URL: <https://iq.hse.ru/news/214111576.html> (дата обращения 06.11.2023).

4. Резаев А. В., Трегубова Н. Д. Готовы ли социологи к анализу «искусственной социальности»? Проблемы и перспективы исследований искусственного интеллекта в социальных науках //Мониторинг общественного мнения : Экономические и социальные перемены. 2018. No 5. С. 91—108.

5. Резаев А. В., Трегубова Н. Д. Искусственный интеллект и искусственная социальность: новые явления, проблемы и задачи для социальных наук // Мо ни то ринг общественного мнения: экономические и социальные перемены. 2021. No 1. С. 4—19.

6. Седых Н.В., Фоканов И.П. ПРОБЛЕМЫ И ПЕРСПЕКТИВЫ РАЗВИТИЯ ТЕХНОЛОГИИ ИСКУССТВЕННОГО ИНТЕЛЛЕКТА // ЕГИ. 2022. №44 (6). URL: <https://cyberleninka.ru/article/n/problemy-i-perspektivy-razvitiya-tehnologii-iskustvennogo-intellekta> (дата обращения: 07.11.2023).

---

7. ФИГОВСКИЙ О.Л., Пенский О.Г. ФЕЙКИ И ДИПФЕЙКИ В ИНТЕРНЕТЕ: БОРЬБА ПО ПРИНЦИПУ АЙКИДО [Электронный ресурс]. URL: <http://figovsky.iri-as.org/Фейки%20и%20дисфейки.pdf> (дата обращения 06.11.2023).

**Роров Д.Е.**

Cherepovets State University

(Cherepovets, Russia)

**COMMUNICATION BETWEEN ARTIFICIAL  
INTELLIGENCE AND SOCIETY**

***Abstract:** the article discusses the role of artificial intelligence in various communication situations. The main characteristics of the problem and prospects of artificial intelligence in interpersonal communications are considered.*

***Keywords:** artificial intelligence, communications, digital communication.*

УДК 159

**Азиатова Л.К.**

Тюменский государственный университет

(г. Тюмень, Россия)

**СИСТЕМА УПРАВЛЕНИЯ АДАПТАЦИИ  
МОЛОДЫХ СПЕЦИАЛИСТОВ В ПЕДАГОГИЧЕСКОМ  
КОЛЛЕКТИВЕ СПОРТИВНОГО КЛУБА**

*Аннотация:* в статье актуализированы вопросы адаптации молодых специалистов в педагогическом коллективе спортивного клуба. Рассмотрена система управления, задачи, критерии и показатели адаптации молодых специалистов в педагогическом коллективе спортивного клуба. А также этапы работы по успешной адаптации молодого специалиста в педагогическом коллективе спортивного клуба.

*Ключевые слова:* адаптация, адаптация молодых специалистов, система управления, молодой специалист, управление процессом адаптации.

Адаптация молодых специалистов во многом зависит от психологического климата в учреждении, стиля управления, профессиональной личностной зрелости специалиста, условий труда. В каждом учреждении есть своя система работы с молодыми специалистами, вырабатываются формы и методы, которые в результате будут содействовать дальнейшему профессиональному становлению молодых специалистов. От того как специалиста встретит коллектив во главе с руководителем, будет зависеть последующая успешность специалиста.

Для молодого специалиста вхождение в новую деятельность сопровождается высоким эмоциональным напряжением, требующим мобилизации всех внутренних ресурсов. Решить эту стратегическую задачу поможет создание гибкой и мобильной системы наставничества, способной оптимизировать процесс профессионального становления молодого



---

специалиста, сформировать у него мотивации к самосовершенствованию, саморазвитию, самореализации. В этой системе отражена жизненная необходимость молодого специалиста получить поддержку опытного педагога-наставника, который готов оказать ему практическую и теоретическую помощь на рабочем месте и повысить его профессиональную компетентность. Возврат к наставничеству в современном образовательном процессе как форме работы с молодыми педагогами указывает на недостаточность других используемых управленческих и образовательных технологий подготовки специалистов и возможность применить этот тип отношений как резерв успешного управления профессиональным становлением личности.

Задача по управлению адаптацией молодых специалистов в основном лежит на руководителе и заместителе, который выстраивает систему методической работы со специалистом. Система работы состоит в усвоении информации об организации, и в обучении работе, поэтому в программу адаптации обязательно должно входить обучение.

Одной из важнейших задач администрации является организация профессиональной адаптации молодого специалиста к профессиональной среде. Решить данную проблему поможет создание системы наставничества. Современной школе нужен профессионально-компетентный, самостоятельно мыслящий педагог, психически и технологически способный к реализации гуманистических ценностей на практике, к осмысленному включению в инновационные процессы. Однако, как показывает анализ школьной действительности и социально-педагогических исследований, даже при достаточно высоком уровне готовности к педагогической деятельности личностная и профессиональная адаптация молодого учителя может протекать длительно и сложно.

Управление процессом адаптации – это:

планируемый и регулируемый процесс создания условий по включению молодого специалиста в профессиональную среду;

---

процесс целенаправленного воздействия на взаимное приспособление молодого специалиста и организации для повышения скорости и успешности адаптации [9, с. 167].

Современная система управления должна отвечать основным требованиям: она должна быть максимально эффективной; постоянно и регулярно обновляться; обеспечивать умеренную чувствительность к изменениям внешней среды. Построение системы управления адаптацией персонала требует тщательной разработки грамотного организационно-методического инструментария, для того, чтобы обеспечить успешность профессиональной адаптации работника и его дальнейшего профессионального роста и развития [9]. Посредством управления процессом адаптации молодых специалистов в организации происходит быстрое включение специалистов в профессиональную среду, плавный процесс вхождения специалистов в новые для них условия, постепенное совершенствование деловых и личных качеств работника.

В процессе построения системы управления адаптацией молодых специалистов решаются задачи:

выявление факторов положительного и отрицательного влияния на успешность процесса адаптации;

определение организационных условий совершенствования адаптации;

разработка стандартов профессионального мышления и трудового поведения;

овладение ценностными ориентациями в рамках своей профессии;

развитие устойчивого положительного отношения к выбранной профессии;

повышение конкурентоспособности персонала организации на рынке труда;

повышение уровня профессионализма и лояльности персонала организации;

снижение текучести кадров;

---

разработка механизма адаптации к новому коллективу и профессиональной деятельности;

общее повышение эффективности производственной деятельности организации [9, с. 211].

Основными критериями и показателями адаптации молодых специалистов в педагогическом коллективе спортивного клуба выделяют:

Отношение к выполняемой работе (качество работы, соблюдение сроков выполнения работы и уровня сложности работы; желание работать в организации длительное время; активность, стремление к обучению, направленность личности; заинтересованность в работе; интерес к повышению квалификации и служебному росту);

Оценивание руководителем (овладение системой профессиональных знаний и навыков; соответствие степени профессиональной подготовки молодого специалиста требованиям; оценка трудовых показателей молодого специалиста);

Отношение молодого специалиста к коллективу (установка на продолжение работы в том же коллективе; идентификация себя с педагогическим коллективом; положительные взаимопонимания с руководством, с коллегами по работе; способность влиться в коллектив);

Отношение молодого специалиста к себе (внутренний комфорт, эмоциональное удовлетворение; чувство удовлетворения у молодого специалиста по вкладу в его профессиональную деятельность, желание совершенствоваться в профессии; овладение необходимым объемом знаний, навыков, требующихся для работы);

Отношение к трудовой деятельности (удовлетворенность работой, своих интересов, склонностей, оплата труда, условия труда, статус).

Эффективное управление организацией адаптацией молодых специалистов в педагогическом коллективе зависит от ряда условий:

---

в организации должен быть работник (наставник, методист и др.) либо подразделение (группа людей), которое непосредственно должно отвечать за адаптацию молодого специалиста в коллективе;

следует постоянно контролировать процесс адаптации молодых специалистов в педагогическом коллективе: выстроить систему контроля деятельности работы молодого специалиста и наставника (например, в виде контрольных тестирований и отчетов);

наличие благоприятного социально-психологического фактора в педагогическом коллективе. Морально-психологический климат педагогического коллектива служит основой закрепления молодого специалиста. До 90% уволившихся молодых педагогов причины ухода связывают с неблагоприятным морально-психологическим климатом. Это может быть связано с неумением руководителей создать благоприятные условия для педагогической деятельности начинающих молодых специалистов и их самообразования.

Система управления процессом адаптации молодого специалиста в педагогическом коллективе спортивного клуба включает в себя теоретическое обоснование структурно-функциональных компонентов данного процесса: целевого, организационного, диагностического, содержательного и результативного.

Система управления процессом адаптации молодого специалиста в педагогическом коллективе спортивного клуба включает следующие компоненты: цель и задачи, содержание, включающее в себя методы и приемы работы с молодым специалистом для успешной адаптации в педагогическом коллективе, основные направления работы, диагностику и результат.

Цель работы с молодыми специалистами: создание условий для успешной адаптации молодого специалиста в педагогическом коллективе спортивного клуба.

Задачи:

1. Создать условия для адаптации молодого специалиста в педагогическом коллективе спортивного клуба.
2. Выявить затруднения у молодых специалистов и принять меры по их предупреждению в дальнейшей работе.
3. Обеспечить постепенное вовлечение молодого специалиста во все сферы жизни образовательной организации.
4. Способствовать формированию творческой индивидуальности молодого учителя, оказывать индивидуальную методическую помощь.
5. Создать условия для развития профессиональных навыков молодых специалистов, в том числе навыков применения различных средств, форм обучения и воспитания.
6. Развивать потребности у молодого специалиста к профессиональному самосовершенствованию.

Этапы работы по успешной адаптации молодого специалиста в педагогическом коллективе спортивного клуба представлены в виде схемы:



Рис.6. Этапы работы по успешной адаптации молодого специалиста в педагогическом коллективе спортивного клуба

Рассмотрим их более содержательно.

Диагностический этап (определение возможностей молодых специалистов, выявление личностных качеств и личностной сферы).

Мотивационно-прогностический этап (мотивация молодого специалиста на саморазвитие, построение циклограммы индивидуальной работы с молодым

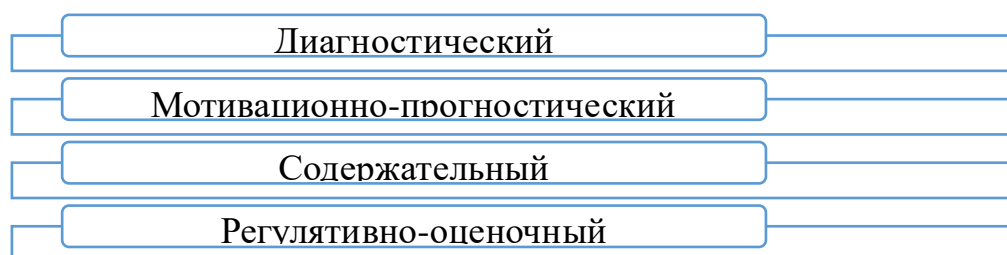
---

специалистом, разработка программы по его успешной адаптации в педагогическом коллективе).

Содержательный этап модели включает основные направления работы по успешной адаптации молодого специалиста в педагогическом коллективе спортивного клуба.

Работа с молодыми специалистами по успешной адаптации в педагогическом коллективе включает в себя следующие направления:

Разработка системы внутриучрежденческого обучения по совершенствованию ИКТ-компетенций педагогов.

Создание информационного пространства в учреждении, которое будет способствовать повышению информированности педагогов, их профессиональной компетентности

Формирование потребности в постоянном саморазвитии и профессиональном самосовершенствовании через сотрудничество, наставничество.

Формирование аналитических умений, самоанализ. Проверка уровня профессиональной компетентности молодого специалиста.

Ожидаемые результаты для молодых специалистов в процессе адаптации:  
создание единого информационного пространства в учреждении;  
повышение ИКТ-компетентности молодых педагогов в учреждении;  
разработка системы организации консультативной методической поддержки в сфере повышения информационной компетентности молодых педагогов;

активное использование ИКТ и цифровых образовательных ресурсов молодыми педагогами и как результат повышения качества и эффективности образовательного процесса;

создание банка медиаресурсов (мультимедийных презентаций, компьютерных обучающих программ, дидактических и методических материалов по использованию информационных технологий в работе.

---

Успешная адаптация молодого специалиста. Формирование у наставляемых и наставников потребности к непрерывному саморазвитию и кадровому росту.

Повышение качества преподавания, совершенствование творческого потенциала молодых специалистов. Профилактика профессионального выгорания у молодых специалистов.

Управленческие инструменты, позволяющие осуществлять мониторинг уровня владения педагогами ИКТ-компетенций:

проведение анкетирования среди молодых педагогов по уровню владения ИКТ-технологиями;

повторное исследование уровня сформированности ИКТ - компетентности с использованием диагностических методик («Изучение уровня ИКТ компетентности педагогов в освоении современных информационных технологий»; Анкета для определения степени использования информационно – компьютерных технологий);

экспертные оценки определения уровня владения молодыми педагогами ИКТ-технологиями.

Все это позволит улучшить усвоение информации педагогами и повысить их заинтересованность в ИКТ-технологиях.

Эффективность адаптации молодых специалистов в педагогическом коллективе спортивного клуба может быть представлена следующими критериями:

овладение системой профессиональных знаний и навыков. Степень профессиональной подготовки молодого специалиста соответствует требованиям;

овладение профессиональной ролью – показ молодым специалистом поведения, установок в соответствии с ожиданиями заинтересованных лиц (руководителей, коллег и др.);

выполнение требований трудовой и исполнительской дисциплины. В поведении молодого специалиста отсутствуют негативные проявления: опоздания, прогулы, несоблюдение сроков выполнения работы и др.;

самостоятельность при выполнении должностных функций;

удовлетворенность выполняемой работой, устраивает содержание и условия работы, его статус, оплата труда и т.п.;

интерес к работе, видение перспектив, возможностей реализации своего потенциала;

стремление к совершенствованию в выбранной профессии, профессионального роста;

информированность по вопросам, связанным с выполняемой работой (профессиональные функции, коллектив, перспективы профессионального роста и др.);

социально-психологическая ассимиляция – полностью идентифицирует себя с педагогическим коллективом, разделяет его ценности, а коллектив воспринимает молодого специалиста как «своего»;

ощущение психологического комфорта и безопасности, уверенности в своих силах, в завтрашнем дне;

чувство справедливости совершаемых обменов (труд, отношение к работе – получаемые в ответ вознаграждения);

положительные взаимоотношения с руководством, с коллегами по работе.

Таким образом, разработанная система при определенных условиях будет способствовать адаптации молодых специалистов в педагогическом коллективе спортивного клуба.

### **СПИСОК ЛИТЕРАТУРЫ:**

1. Базаров Т.Ю., Еремин Б.Л. Управление персоналом. – М: ЮНИТИ, 2008. – 208с.



2. Вайер Р. Социальное понимание и суждение: роль ситуационных моделей, нарративов и имплицитных теорий / Р.Вайер // Lawrence Erlbaum Associates, 2004. – 421 с.
3. Ван Маанен Дж. К теории организационной адаптации / Я. Ван Маанен, Э. Шайн // Пове́дение. – 1979. – Том. 1. – С. 209- 264.
4. Вануос Ю. Новый сотрудник ориентация программ / Ю.Вануос // Управление человеческими ресурсами комментарий. – 2000. – № 4. – С. 435- 451.
5. Веснин В.Р. Управление персоналом. Теория и практика / В.Р. Веснин. – М.: Проспект, 2009. – 239 с.
6. Герхарт В. Насколько национальная культура ограничивает организационную культуру? / Б. Герхарт // Управления и организации. – 2009. – Том. 5. – С. 241-259.
7. Кибанов А.Я. Федорова Н.В. Управление персоналом – Москва: Изд. Финстатинформ, 2000 – 589 с.
8. Маусов Н.К. Адаптация персонала в организации / Н.К. Маусов, О.М. Ламскова // Управление персоналом. – 2014. – № 13 (99). – С. 26-31.
9. Рудавина Е.Р. Большая книга директора по персоналу / Е.Р. Рудавина, В. Екомасов. – СПб.: Питер, 2011. – 363 с.

**Aziatova L.K.**

Tyumen State University

(Tyumen, Russia)

## **MANAGEMENT SYSTEM OF ADAPTATION OF YOUNG SPECIALISTS IN TEACHING STAFF OF SPORTS CLUB**

***Abstract:** article actualizes issues of adaptation of young specialists in teaching staff of a sports club. Management system, tasks, indicators of adaptation of young specialists in the teaching staff of a sports club are considered. As well as stages of work on the successful adaptation of a young specialist in teaching staff of a sports club.*

***Keywords:** adaptation, adaptation of young specialists, management system, young specialist, adaptation process management.*

УДК 159

**Иванова Д.О.**

Красноярский государственный педагогический университет

им. В.П. Астафьева

(г. Красноярск, Россия)

## **ВНЕДРЕНИЕ ПРОГРАММЫ НАСТАВНИЧЕСТВА МОЛОДЫХ СПЕЦИАЛИСТОВ НА ПРЕДПРИЯТИИ**

*Аннотация:* для успешного развития персонала и эффективного функционирования предприятия особое значение приобретает система наставничества, понимаемая в широком смысле как отношения, где специалист с опытом помогает менее опытному усвоить профессиональные компетенции. Наставничество представляет собой распространенный и эффективный метод обучения, являющейся формой адаптации и развития не только молодых специалистов в организациях, но и уже занятого персонала.

*Ключевые слова:* наставничество, наставник, молодой специалист.

Цель настоящего исследования – экспериментальная апробация программы наставничества как средства сопровождения профессионально-личностного становления молодого специалиста предприятия. Исследование проходило с мая 2022 года по октябрь 2023 года.

Для исследования сформированы 2 группы человек, в каждой из которых 10 человек. 1 группа – молодые специалисты предприятия (работающие менее 1 месяца на предприятии) и 2 группа – наставники, имеющие опыт работы на предприятии более 10 лет.

Для проведения исследования были подобраны следующие диагностические материалы:

- анкета выявления компетенций наставника, разработанная автором;
- изучение мотивации профессиональной деятельности, авторы

методики: Замфир К., модификация Реана А.

### Констатирующий этап исследования

Для выявления начальных компетенций наставника, была применена анкета выявления компетенций наставника, полученные результаты исследования представлены на рисунках 1-3.

какими качествами должен обладать наставник; респондент; молодой специалист (рис. 1). На все вопросы предоставлены одинаковые варианты ответов совсемс целью неразрозноности оценки качеств и навыков.

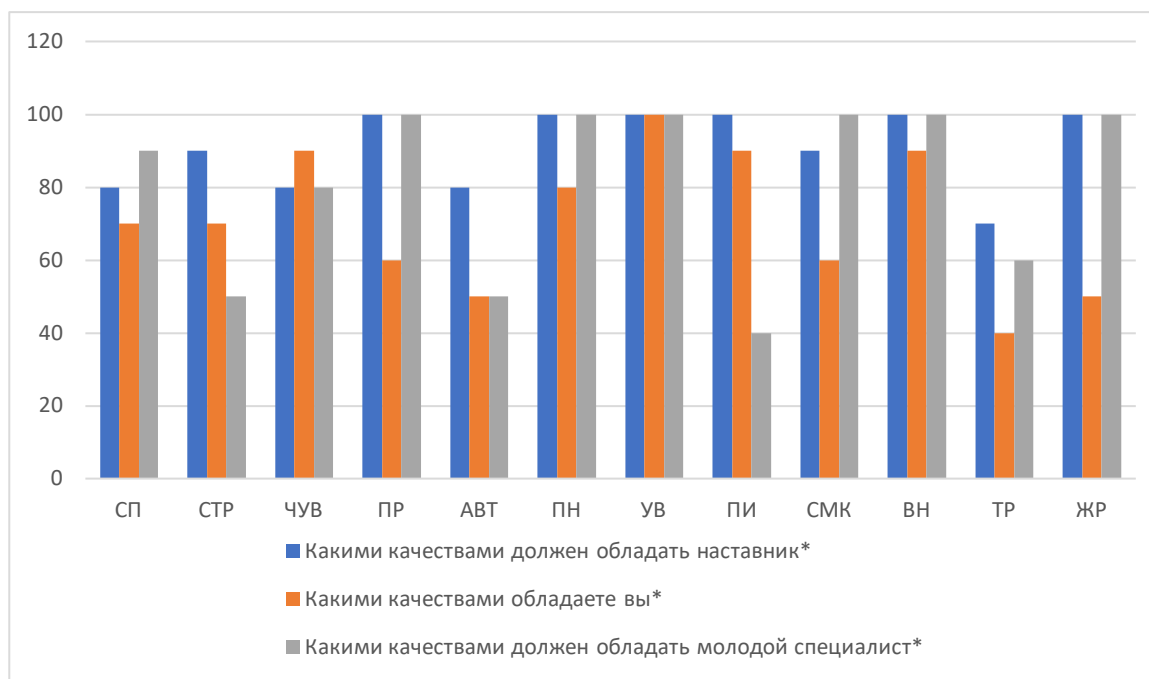

Примечание\* СП сопереживание, СТР строгость, ЧУВ чувствительность, ПР пронциательность, АВТ авторитетность, ПН пунктуальность, УВ уважение к личности, ПИ поощрение инициативы, СМК самокритичность, ВН внимательность, ТР требовательность, ЖР желание развиваться.

Рис. 1. Оценка качеств и навыков наставников, респондентов, молодых специалистов.

Исходя из ответов, представленных с на рисунке 1 можно сделать вывод, что респонденты предъявляют более высокие требования к наставникам и к молодым специалистам чем лично к себе. Для примера можно рассмотреть критерий «Требовательность»: в 70% - наставник должен обладать этим

качеством, в 60% - молодой специалист и к себе отнесли только 40%.

Еще один вопрос, который необходимо рассмотреть – это какое количество времени готовы уделять наставничеству в неделю, результаты представлены в таблице 3.

Также в анкете был применен блок самоанализа сильных и слабых сторон, где респондентам нужно было выбрать разные варианты представленных ответов, результат самоанализа представлен на рис. 2 и 3.



Рис. 2.

### Самоанализ сильных сторон

Проанализировав данные видно, что большая часть респондентов оценивают себя положительно, но также имеются показатели на низком уровне: мотивация и вдохновение, слушание и внимание, умение развивать навыки.



Рис. 3. Самоанализ слабых сторон

Анализ слабых сторон четко указывает на следующие критерии: умение делегировать полномочия (90%), прямолинейность (80%), стоит обратить внимание на критерий импульсивность (40%).

Исходя из выше представленных результатов анкетирования была выстроена программа наставничества как средства сопровождения профессионально-личностного становления молодого специалиста предприятия. В программу были включены выявленные показатели, для развития компетенций юристы наставников.

Для изучения мотивации профессиональной деятельности молодых специалистов была проведена диагностика (Замфир К., модификация Реана А.), обобщенные результаты можно увидеть на рис. 4.

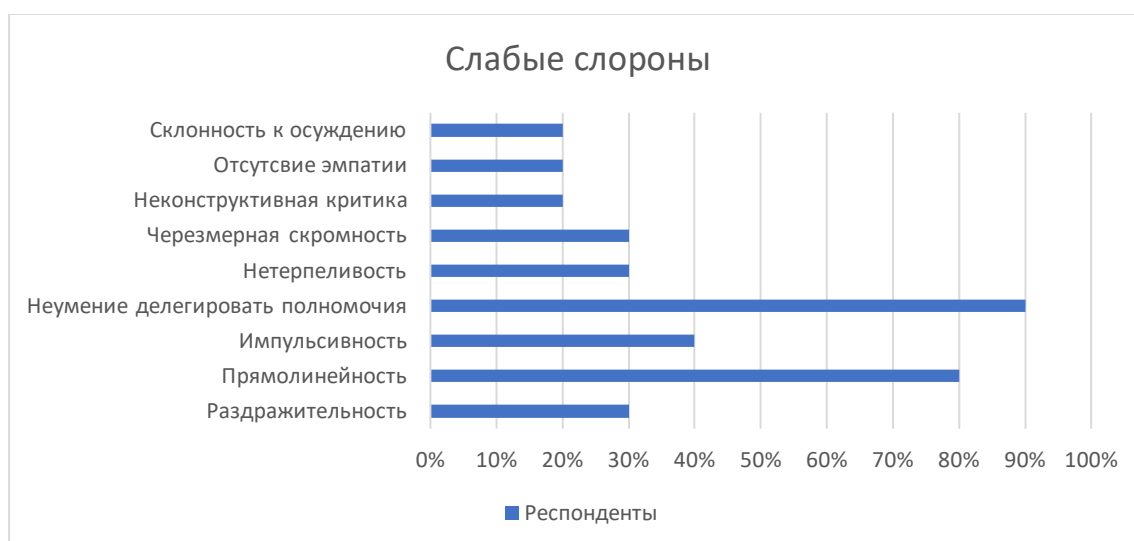
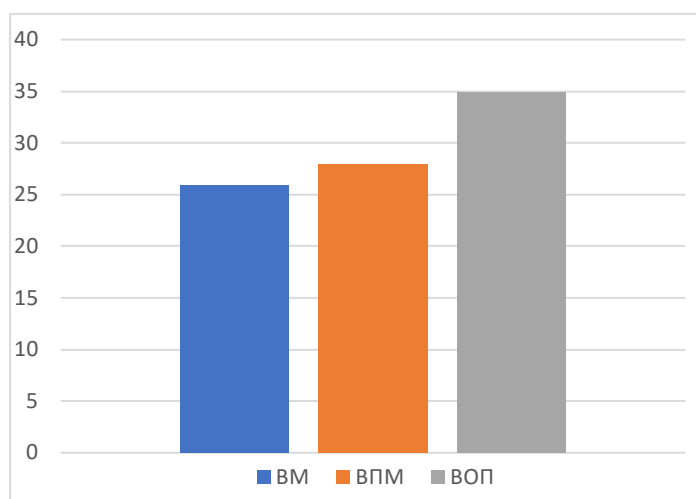

Примечание\*: VM – внутренняя мотивация, ВПМ – внешняя положительная мотивация ВОП – внешняя отрицательная мотивация

Рис. 4. Мотивации профессиональной деятельности

У молодых специалистов предприятия выявлен наихудший комплекс мотивации (ВОП>ВПМ>VM), в котором мотивы избегания, порицания, желания «не попасть впросак» преобладают над внешними положительными мотивами, связанными с ценностью самой деятельности, а также над внутренней мотивацией, иными словами, у испытуемых высокий уровень эмоциональной нестабильности.

---

Это указывает на то, что молодые специалисты хуже справляются с непредсказуемыми ситуациями и менее эффективно управляют своими эмоциями.

Разработанная программа наставничества молодого специалиста предприятия, позволит наставнику развить у себя недостающие компетенции, сопровождать профессионально-личностное становление молодого специалиста, а также изменит мотивационный настрой молодых специалистов, что в последующем улучшит результативность труда работников.

### **Эффективность внедрения программы наставничества**

Реализация программы делится на семь основных этапов, этапы изложены в дорожной карте программы наставничества:

**Этап 1.** Подготовка условий для запуска программы наставничества (май – июнь 2022 г.).

**Этап 2.** Формирование базы наставников (июль - август 2022 г.).

**Этап 3.** Обучение наставников (сентябрь – октябрь 2022 г.).

**Этап 4.** Формирование пар «наставник – наставляемый» (ноябрь 2022 г.).

**Этап 5.** Организация хода реализации программы наставничества (ноябрь 2022 г. – январь 2023 г.).

**Этап 6.** Завершение программы наставничества (февраль 2023 г.). Проведена диагностика результатов с использованием ранее использованных анкет. Результаты диагностики наставников представлены на рисунке 5.

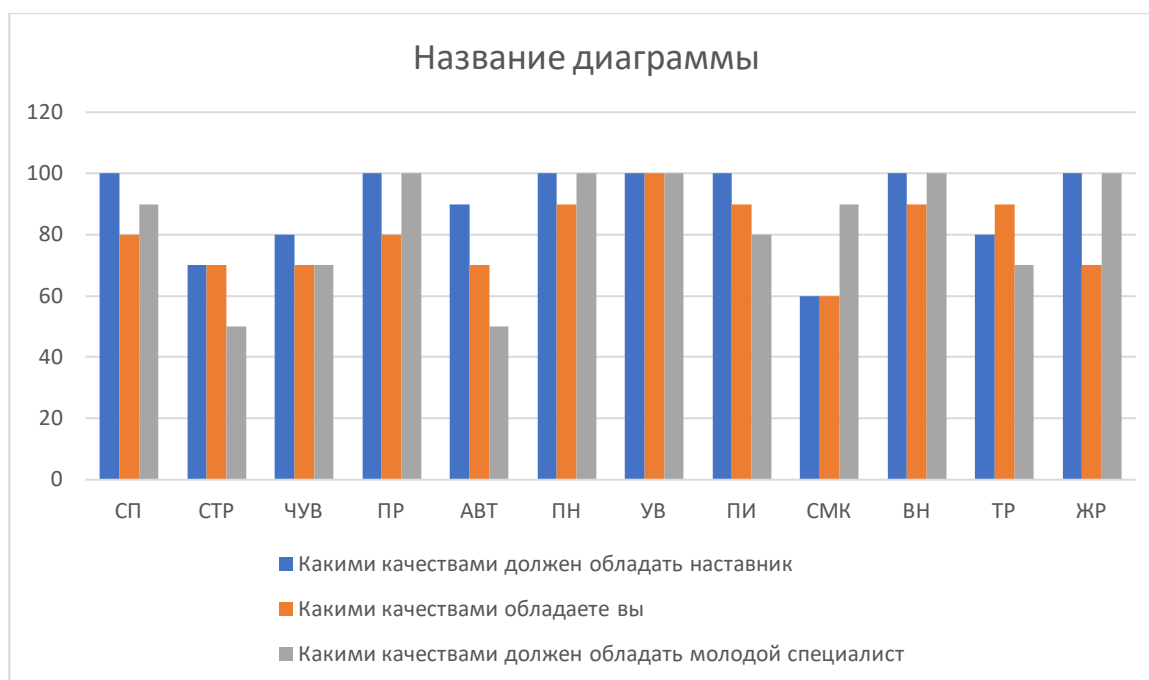

Примечание\* СП сопереживание, СТР строгость, ЧУВ чувствительность, ПР проницательность, АВТ авторитетность, ПН пунктуальность, УВ уважение к личности, ПИ поощрение инициативы, СМК самокритичность, ВН внимательность, ТР требовательность, ЖР желание развиваться.

Рис. 5. Оценка качеств и навыков наставников, респондентов, молодых специалистов.

Исходя из ответов представленных на рис. 5 и сравнив их с показателями первичной диагностики (рис.1) можно сделать вывод, что респонденты по пересмотрели многие критерии относительно себя, наставников и молодых специалистов. Для примера рассмотрим критерий «Требовательность»: если ранее респондентов считали, что в 70% наставник должен обладать этим качеством, в 60 % - молодой специалист и к себе отнесли только 40 %, то после реализации программы наставничества процент ответов возрос: 80% - наставник, в 70% - молодой специалист, к себе отнесли 90%. Но несмотря на это, остались завышенные требования к наставникам и к молодым специалистам. Можно предположить, что у респондентов присутствуют признаки заниженной самооценки – данное исследование можно включить в дальнейшую реализацию программы наставничества.

Также видны изменения в блоке самоанализа сильных и слабых сторон, где респондентам нужно было выбрать разные варианты представленных ответов, результат самоанализа представлен на рис. 6 и 7.



Рис. 6. Самоанализ сильных сторон

Проанализировав данные видно, что респонденты оценили себя более положительно, также имеются рост показателей, которые прежде находились на низком уровне: мотивация и вдохновение (было – 40%, стало – 70%); слушание и внимание (было – 50%, стало – 70%); умение развивать навыки (было – 50%, стало – 90%).



Рис. 7. Самоанализ слабых сторон



Анализ слабых сторон показывает резкое снижение следующих критериев: раздражительность (было 30%, стало 20%), прямолинейность (было 80%, стало 50%), импульсивность (было 40%, стало 20%), неумение делегировать полномочия (было 90%, стало 50%), чрезмерная скромность (было 30%, стало 0%).

Представленные данные говорят о том, что программа наставничества благоприятно повлияла на самих наставников. Что в свою очередь подтверждает результативность реализации программы.

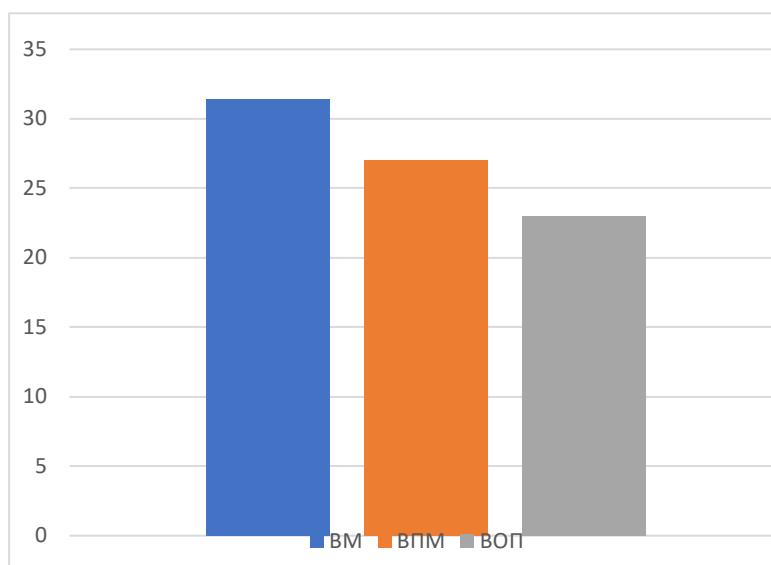

Результаты итоговой диагностики молодых специалистов представлены на рисунке 8.

Примечание\*: VM – внутренняя мотивация, ВПМ – внешняя положительная мотивация ВОП – внешняя отрицательная мотивация

Рис. 4. Мотивации профессиональной деятельности

В результате реализации программы наставничества в АО «КРП» у молодых специалистов предприятия выявлен наилучший комплекс мотивации (VM>ВПМ>ВОП), чем более активность мотивирована самим содержанием деятельности, стремлением достичь в ней определенных позитивных результатов, тем ниже эмоциональная нестабильность.

Это говорит о том, что молодые специалисты способны справляться с

---

эмоциональными вызовами, которые возникают в рабочей обстановке, без значительных изменений в их внутреннем состоянии. Они умеют распознавать и понимать свои эмоции, а также управлять ими таким образом, чтобы они не приводили к неадекватным или деструктивным реакциям.

Что в свою очередь подтверждают результативность реализации программы наставничества.

### **СПИСОК ЛИТЕРАТУРЫ:**

1. Брыкалов С.М., Крылова Е.Е., Красилова Е.С. ОПЫТ ВНЕДРЕНИЯ ПРОГРАММЫ АДАПТАЦИИ МОЛОДЫХ РАБОТНИКОВ НА ПРОМЫШЛЕННОМ ПРЕДПРИЯТИИ АТОМНОЙ ОТРАСЛИ // УПИРР. 2022. №5. URL: <https://cyberleninka.ru/article/n/opyt-vnedreniya-programmy-adaptatsii-molodyh-rabotnikov-na-promyshlennom-predpriyatii-atomnoy-otrasli> (дата обращения: 11.11.2023).
2. Сизоненко Р.В. НАСТАВНИЧЕСТВО В ПРОМЫШЛЕННОЙ СФЕРЕ КАК УПРАВЛЕНЧЕСКАЯ ПРАКТИКА И ТЕХНОЛОГИЯ: КОНЦЕПТУАЛЬНЫЙ АНАЛИЗ // Вестник ПНИПУ. Социально-экономические науки. 2021. №1. URL: <https://cyberleninka.ru/article/n/nastavnichestvo-v-promyshlennoy-sfere-kak-upravlencheskaya-praktika-i-tehnologiya-kontseptualnyy-analiz> (дата обращения: 11.11.2023).

**Ivanova D.O.**

Krasnoyarsk State Pedagogical University

(Krasnoyarsk, Russia)

## **INTRODUCTION OF A MENTORING PROGRAM FOR YOUNG PROFESSIONALS AT THE ENTERPRISE**

***Abstract:** for the successful development of personnel and the effective functioning of the enterprise, a mentoring system is of particular importance, understood in a broad sense as a relationship where a specialist with experience helps a less experienced person to acquire professional competencies. Mentoring is a common and effective method of training, which is a form of adaptation and development not only of young professionals in modern organizations, but also of already employed personnel.*

***Keywords:** mentoring, mentor, young specialist.*

УДК 159

**Мигунова Д.М.**

магистрант, кафедра философии и юридической психологии,

Владивостокский государственный университет

(г. Владивосток, Россия)

## **ОТНОШЕНИЕ ЛИЧНОСТИ К ДЕНЬГАМ В ЗАВИСИМОСТИ ОТ ВЫПОЛНЯЕМЫХ ЭКОНОМИЧЕСКИХ РОЛЕЙ**

***Аннотация:** статья представляет краткий обзор зарубежных и отечественных психологических исследований отношения личности к деньгам в зависимости от выполняемых экономических ролей. Автор анализирует, как различные виды ролей - предприниматель, инвестор, потребитель, работник и т.д. - влияют на восприятие и отношение личности к деньгам. Автор определяет проблему и гипотезу в отношении личности к деньгам что представляет собой совокупность сформированных социально-психологических особенностей, на которые, с одной стороны, влияет исполнение экономических ролей, а, с другой, отношение к деньгам может видоизменяться в процессе деловой интерактивной игры в зависимости от складывающейся ситуации.*

***Ключевые слова:** личность, отношение личности к деньгам, типы экономических ролей, особенности экономического поведения, формирования отношения личности к деньгам.*

**Актуальность** исследования опирается, прежде всего, на ролевой подход, который заключается в том, что достаточно широкую сферу жизнедеятельности людей мы описываем на основе участия в ней индивидов и групп, выполняющих различные социальные роли. Важно, чтобы конкретная сфера была «расписана» через оптимальное количество ролей, в которые органично включены ее определенные функциональные аспекты.

Отношение личности к деньгам является важным компонентом экономического сознания, и от особенностей этого отношения зависит

---

грамотная, с точки зрения экономики, реализация личностью своих экономической ролей. Деньги стали важнейшим элементом социальной стратификации общества, и зачастую профессиональный успех пропорционален финансовой обеспеченности, что влечет за собой социальное окружение, набор потребительских благ, и незамедлительно сказывается на самооценке, установках, уровне притязаний и жизненных целях. Обладая прямым психологическим и мировоззренческим воздействием на общество в целом и на отдельных людей, отношение к деньгам в какой-то мере влияет и на формирование морали и образа жизни. Переход отношения к деньгам в измерение внеэкономических потребностей и интересов сегодня стал особенно заметен по сравнению с ситуацией плановой экономики (А.Л. Журавлев, А.Б. Купрейченко) [1].

**Определяя объект исследования как** отношение личности к деньгам, мы опирались на отечественные психологические концепции советского психолога А.Ф.Лазурского, разработавшего «Классификацию личности». Работы российского экономиста В.Н. Мясищева, где он подчеркивал роль диспозиционной концепции В.А.Ядова в изучении психологических особенностей монетарных отношений. Также основные концепции положения экономической психологии и экономической социализации зарубежных психологов (Э. Толмана и Д. Массерика, Р. Ларсена и Д. Диаволитиса, Д. Макклелланда, Т.Касса).

Изучение отношения личности к деньгам в области психологии представляет интерес для исследователей, так как деньги играют важную роль в нашей жизни и имеют прямое влияние на многие аспекты нашего поведения и благополучия.

Личность - это устойчивый и уникальный комплекс индивидуальных характеристик, включающий в себя мысли, эмоции, поведение и мотивы действий человека. Отношение личности к деньгам отражает ее убеждения, ценности, мотивы и стратегии в области финансов [2].

Основные аспекты изучения отношения личности к деньгам включают:

1. Финансовое самоощущение: отношение человека к собственной финансовой ситуации, уровню доходов и состоянию. Люди могут испытывать чувство безопасности или неуверенности в своей финансовой ситуации.

2. Финансовые ценности: убеждения и приоритеты, связанные с деньгами. Некоторые люди считают, что деньги являются основным источником счастья и статуса, в то время как другие склонны относиться к ним как к средству достижения персональных целей или средству обеспечения безопасности.

3. Финансовое поведение: действия, связанные с управлением и использованием денежных ресурсов, такие как сбережения, инвестиции, потребительское поведение и налоговая стратегия. Личность может влиять на принятие решений в области финансов и финансовое планирование.

4. Финансовые мотивы: внутренние факторы, которые побуждают людей стремиться к финансовым достижениям или избеганию финансовых проблем. Некоторые люди могут быть мотивированы материальным успехом и накоплением богатства, в то время как другие руководствуются идеалами социальной справедливости или личного развития [3].

Исследования в этой области помогают понять, как личность влияет на финансовое поведение и финансовое благополучие. Они могут помочь установить связь между определенными личностными чертами и финансовыми проблемами, а также определить эффективные стратегии для финансового планирования и консультирования.

В целом, изучение отношения личности к деньгам в области психологии помогает нам лучше понять, как человек воспринимает, использует и управляет деньгами, и как это отражается на его финансовом поведении и благополучии.

Зарубежные психологи исследовали отношение личности к деньгам и выдвинули несколько интересных теорий на эту тему. Вот некоторые из них:

1. Теория «Мотивация достижения» (Achievement Motivation Theory) Э. Толмана и Д. Массерика. Согласно данной теории, отношение личности к деньгам может отражать ее стремление к достижению определенных целей и

---

успеху. Некоторые люди могут видеть в деньгах средство для достижения высокого социального статуса, власти или материальной безопасности.

2. Теория «Уровни аффективности» (Levels of Affect Theory) Р. Ларсена и Д. Диаволитиса. Согласно этой теории, отношение личности к деньгам может быть связано с ее уровнем аффективности, то есть тем, как она воспринимает и реагирует на различные ситуации и эмоции. Например, некоторые люди могут испытывать удовлетворение и радость от накопления денег, в то время как для других деньги могут быть источником тревоги и стресса.

3. Теория «Мотивация доминирования» (Dominance Motivation Theory) Д. Макклелланда. Согласно этой теории, отношение личности к деньгам может свидетельствовать о ее потребности в доминировании и контроле над другими людьми. Некоторые люди могут видеть в деньгах средство для достижения власти и влияния на окружающих.

4. Теория «Материальные ценности» (Material Values Theory) Т. Касса. Согласно данной теории, отношение личности к деньгам может быть связано с ее материальными ценностями и приоритетами. Некоторые люди могут ценить материальное богатство и роскошь, в то время как для других более важными могут быть другие аспекты жизни, такие как семья, здоровье или духовность.

В целом, зарубежные психологи подчеркивают, что отношение личности к деньгам является сложным и может быть обусловлено различными факторами, включая культурные, социальные, экономические и индивидуальные особенности. Эти теории помогают понять, как деньги влияют на мышление, поведение и самовосприятие личности [4].

Виктор Николаевич Мясищев, российский экономист, в своих работах подчеркивал роль диспозиционной концепции Валентина Александровича Ядова в изучении психологических особенностей монетарных отношений.

Согласно диспозиционной концепции, Ядов предполагал, что психологические особенности людей, их установки и внутренние представления о деньгах, играют важную роль в формировании и развитии монетарных отношений в обществе. Он считал, что поведение людей в сфере финансовых

---

отношений определяется не только внешними факторами, такими как экономическая политика, инфляция и др., но и их личными качествами, ценностями и убеждениями [5].

В своих исследованиях Мясищев указывал на то, что диспозиционная концепция В.А. Ядова является важным инструментом для понимания и объяснения поведения людей в сфере финансов [6]. Он утверждал, что уровень финансовой грамотности, степень доверия к финансовым институтам, эмоциональная связь с деньгами и другие психологические факторы могут оказывать существенное влияние на принятие финансовых решений и формирование монетарных отношений.

В.Н. Мясищев считал, что понимание и учет психологических особенностей людей в области финансов могут помочь разработать более эффективные стратегии финансового образования и повысить финансовую грамотность населения. Он поддерживал развитие таких инструментов, как психологическое консультирование и тренинги, направленные на развитие здорового и ответственного финансового поведения [7].

Таким образом, В.Н. Мясищев акцентировал внимание на важности диспозиционной концепции В.А. Ядова при изучении психологических особенностей монетарных отношений и призывал учитывать психологические факторы в анализе и практической работе в сфере финансов.

Советский психолог Анатолий Федорович Лазурский разработал «Классификацию личности», которая описывает различные типы личности на основе их поведения, характеристик и особенностей. В его классификации выделяются следующие типы личности:

1. Интровертная личность. Интроверты более ориентированы на свой внутренний мир, предпочитают одиночество и находят энергию внутри себя. Они часто обладают глубокими мыслями, наблюдательны, предпочитают индивидуальное общение и более осторожны в проявлении эмоций.

2. Экстравертная личность. Экстраверты, напротив, ориентированы на внешний мир, энергию черпают из социального взаимодействия. Они



---

общительны, энергичны, инициативны, легко проявляют свои эмоции и обычно предпочитают активную обстановку.

3. Эмоционально-невротическая личность. Личности этого типа характеризуются нестабильной эмоциональной сферой. Они склонны к сильным эмоциональным переживаниям - от радости до грусти, от возбуждения до тревоги. Они могут быть более уязвимыми и подверженными стрессу.

4. Психастеническая личность. Личности данного типа склонны к преувеличенной тревожности и озабоченности. Они обусловлены своими страхами, волнениями и сомнениями. Такие люди могут быть педантичными, перфекционистами и склонными к переживанию негативных эмоций [8].

Важно отметить, что «Классификация личности» Лазурского является только одной из множества существующих классификаций. В каждой классификации учитываются различные факторы и особенности, и ни одна из них не является всеобъемлющей или измеренной научным образом. Классификации личности помогают нам лучше понять себя и других людей, но не следует сужать людей только до одного типа личности, так как каждый человек является уникальным и имеет свои собственные особенности и комбинации черт.

Анатолий Федорович Лазурский, выделил пять уровней психического развития личности:

1. Бытие. На этом уровне личность находится в состоянии примитивной сознательной деятельности. Она ориентирована на удовлетворение базовых потребностей и реагирует на внешние стимулы на инстинктивном уровне.

2. Эмоциональная сфера. Здесь личность начинает осознавать и выражать свои эмоции. Она развивает эмоциональное восприятие и понимание своих собственных чувств, а также способность сопереживать и эмпатию к другим людям.

3. Мышление. На этом уровне личность развивает способность анализировать и синтезировать информацию, мыслить абстрактно и логически. Она начинает использовать концептуальные модели и создавать идеи.

4. Сознание. Здесь личность обретает способность к самосознанию и саморефлексии. Она осознает свое место в мире, свои цели и ценности. Личность начинает рассматривать свои поступки и поведение с точки зрения моральных и этических норм.

5. Саморазвитие. На этом уровне личность стремится к постоянному развитию и самосовершенствованию. Она активно ищет новые знания и опыт, учится у других людей и развивает свои навыки и способности.

Важно отметить, что эти уровни психического развития личности не являются строго линейными и могут перекрываться, образуя сложную сеть взаимосвязей. Каждый человек может находиться на разных уровнях в различных сферах своей жизни [9].

Психологический аспект формирования отношения личности к деньгам является сложной и многогранной проблемой, которая может включать в себя различные аспекты психологической динамики и взаимодействия человека с финансовыми ресурсами.

Одним из основных факторов, влияющих на формирование отношения личности к деньгам, является индивидуальная психологическая история. Воспитание, семейные ценности и установки, а также ранние денежные опыты могут оказать значительное влияние на то, как человек осознает и относится к деньгам в дальнейшей жизни. Например, если человек вырос в семье, где деньги рассматривались как источник конфликтов или страха, он может развить негативное отношение к деньгам и стремиться избегать финансовых проблем. С другой стороны, если он имел положительные денежные опыты и наблюдал успешное управление финансами в своей семье, у него, скорее всего, будет более здоровое и позитивное отношение к деньгам [10].

Ощущение безопасности и уверенности также может сыграть важную роль в формировании отношения личности к деньгам. Люди, которые чувствуют себя финансово защищенными, могут относиться к деньгам более спокойно и уверенно. С другой стороны, те, кто испытывает финансовые трудности или

---

страдает от неустойчивости доходов, могут развить более тревожное или паническое отношение к деньгам.

Также важную роль в формировании отношения личности к деньгам может играть индивидуальный стиль мышления и ценностей. Некоторые люди могут видеть деньги как средство достижения своих целей и осуществления своих мечтаний, в то время как другие могут придавать им меньшее значение и сосредотачиваться на других аспектах жизни [11].

Также стоит упомянуть о влиянии общественных норм и стереотипов на формирование отношения личности к деньгам. Общество и культура могут оказывать давление на определенные финансовые ценности, такие как потребление, достижение материального успеха или благотворительность. Эти нормы и стереотипы могут формировать отношение человека к деньгам и влиять на его поведение в сфере финансов.

Важно отметить, что отношение личности к деньгам может быть гибким и изменчивым. Человек может изменить свое отношение к деньгам через саморазвитие, образование, осознание и работу над своей психологической динамикой. При наличии стремления и усилий возможно развитие более здорового и конструктивного отношения к деньгам [12].

Экономические роли личности являются важным аспектом в современном обществе. Личность может играть различные экономические роли, в зависимости от своих способностей, умений и предпочтений. Рассмотрим основные экономические роли, которые может играть личность:

1. Потребитель: В роли потребителя личность приобретает товары и услуги для удовлетворения своих потребностей и желаний. Она выбирает товары, сравнивает цены, принимает решения о покупке и потребляет продукцию.

Отношение личности к деньгам и особенности экономического поведения в роли потребителя тесно взаимосвязаны. Понимание своих финансовых целей, личных ценностей и предпочтений может помочь

---

потребителю принимать информированные финансовые решения и эффективно управлять своими финансами.

2. **Производитель:** Как производитель, личность создает и предлагает товары и услуги на рынке. Он может быть предпринимателем, владельцем бизнеса или работником в организации. Производители создают рабочие места, генерируют доход и вносят вклад в экономический рост.

Отношение личности к деньгам и особенности экономического поведения при исполнении экономической роли предпринимателя-производителя взаимосвязаны и влияют на результаты его бизнеса. Понимание своих финансовых целей, умение принимать информированные финансовые решения и грамотное финансовое управление могут способствовать достижению финансового успеха и устойчивого развития в роли предпринимателя-производителя.

3. **Инвестор:** Личность может принять роль инвестора, вкладывая свои финансовые ресурсы в различные активы, такие как акции, облигации, недвижимость и другие инструменты финансового рынка. Инвесторы рискуют своими средствами в надежде на получения прибыли.

Отношение личности к деньгам и особенности экономического поведения при исполнении роли инвестора являются сложными и взаимосвязанными. Понимание своих личных черт и предпочтений может помочь инвесторам разработать финансовую стратегию и принимать информированные решения в области инвестирования.

4. **Предприниматель:** Предприниматель является ключевой фигурой в экономике. Он создает новые бизнесы, разрабатывает инновационные идеи, организует производство и создает рабочие места. Предприниматель принимает на себя риск и стремится к достижению прибыли.

Отношение личности к деньгам и особенности экономического поведения при исполнении роли предпринимателя имеют значительное влияние на успех и развитие бизнеса. Понимание своих финансовых целей, умение принимать информированные финансовые решения и управлять рисками, а

---

также постоянное обучение и развитие в области бизнес-финансов, могут способствовать достижению финансового благополучия и процветания в роли предпринимателя.

5. **Работник:** Работник предоставляет свои услуги работодателю в обмен на заработную плату или зарплату. Он играет важную роль в процессе производства и поставки товаров и услуг. Работники создают стабильность и производительность в экономике.

Отношение личности к деньгам и особенности экономического поведения при исполнении роли работника взаимосвязаны. Понимание своих финансовых целей и ценностей, а также умение эффективно управлять личными финансами, может помочь нам принимать информированные финансовые решения и достигать финансового благополучия в рамках работы.

6. **Поставщик:** Личность может выступать в роли поставщика, предоставляя товары и услуги другим организациям или потребителям. Поставщики важны для бизнеса, так как они осуществляют поставки, обеспечивают необходимые ресурсы и материалы.

Отношение личности к деньгам и экономическое поведение при исполнении роли поставщика являются сложными и многофакторными. Личностные черты, мотивация, рациональность и культурные факторы могут влиять на решения и взаимодействия в сфере экономики и бизнеса

7. **Налогоплательщик:** Личность, как гражданин, несет ответственность за уплату налогов. Налоги являются основным источником доходов для государства и финансируют различные общественные программы и услуги.

Отношение личности к деньгам и особенности экономического поведения при исполнении экономической роли налогоплательщика являются индивидуальными и могут быть разнообразными. Однако в случае налоговой ответственности важно соблюдать законодательство и соблюдать налоговые обязательства для обеспечения стабильности экономической системы и общественного благосостояния.

---

Каждая из этих экономических ролей взаимодействует друг с другом и имеет важное значение для функционирования экономики. Личность может играть одну или несколько из указанных ролей, в зависимости от своих амбиций, возможностей и целей [13].

В ходе рассмотрения взаимосвязи между отношением личности к деньгам и ролями, выполняемыми в экономической сфере. Было выявлено, что различные экономические роли могут оказывать значительное влияние на отношение личности к деньгам.

Прежде всего, статья указывает на то, что люди, работающие в ролях с высоким доходом и влиятельным положением, имеют обычно более материалистическую ориентацию и привязанность к деньгам. Это объясняется тем, что такие роли предоставляют доступ к финансовым возможностям и привилегиям, которые могут формировать отношение личности к деньгам.

Однако исследование показывает, что отношение личности к деньгам не ограничивается только доходом и статусом. Личностные факторы, такие как индивидуалистическая или коллективистическая ориентация, также могут оказывать влияние на отношение к деньгам. Например, коллективистически настроенные люди могут склоняться к более щедрому и разумному использованию денег в благо принадлежащих им сообществу.

Важно отметить, что отношение личности к деньгам может быть изменчивым и подверженным влиянию внешних факторов, таких как ситуационные обстоятельства или жизненные события. Например, человек может развивать более прагматичное отношение к деньгам в периоды финансового стресса или, наоборот, стать более тратащимся в результате повышения дохода.

В целом, данное исследование подчеркивает важность изучения взаимосвязи между отношением личности к деньгам и выполняемыми экономическими ролями. Понимание этих взаимосвязей может быть полезным для разработки более эффективных стратегий управления финансовыми

ресурсами и повышения финансовой грамотности в различных контекстах и культурах.

### СПИСОК ЛИТЕРАТУРЫ

1. Журавлев А.Л., Купрейченко А.Б. Феномены социального самоопределения: закономерности его динамики в условиях устойчивого экономического развития // Вестник практической психологии образования, № 4(13) Октябрь-Декабрь 2007. - С. 31 - 36.
2. Ананьев Б.Г. Человек как предмет познания. Вклад А.Ф.Лазурского в разработку проблем личности / Б.Г.Ананьев; отв. ред. А.В.Брушлинский.- М. : Наука, 2000 .- 352 с.
3. Фернам, А. Деньги. Психология денег и финансового поведения / А. Фернам, М. Аргайл / под общ. ред. А. Алексеева. - СПб.: прайм -ЕВРОЗНАК, 2005. - 352 с.
4. Райзберг, Б.А. Психологическая экономика / Б.А. Райзберг. - М.: ИНФРА-М, 2005. - 432 с.
5. Мясищев В.Н. На пути создания психологической теории личности / В.А. Журавель, В.Н. Мясищев // Вопросы психологии. - 1974. - № 2. - С. 32-42.
6. Ядова В.А. Социология в России./ Под ред. В.А. Ядова - 2-е изд., доп. и перераб. - М.: Изд. Института социологии РАН, 1998. - 696 с.
7. Мясищев В.Н. Психология отношений: Избранные психологические труды (под ред. Бодалева А. А) - М.: Модэк МПСИ, 2004.
8. Лазурский, А.Ф. Избранные труды по психологии / А.Ф. Лазурский. - М.: Наука, 1997. - 446 с.
9. Журавель В.А. История психиатрии. Роль А.Ф.Лазурского в создании отечественной медицинской психологии / В.А.Журавель// Журнал невропатологии и психиатрии имени С.Корсакова. - 1977. - №6.
10. Фенько, А.Б. Проблема денег в зарубежных психологических исследованиях / А.Б. Фенько // Психологический журнал. - 2000. - № 1. - С. 5062.

- 
11. Куликов Л. Психология личности в трудах отечественных психологов / Л.Куликов. - СПб.: Изд-во: Питер, 2009
12. Экономическая психология: актуальные теоретические и прикладные проблемы: материалы 5-й научно-практ. конф.; г. Иркутск, 22-23 июня 2004 г. / под общ. ред. проф. А.Д. Карнышева. - Иркутск: Изд-во БГУЭП, 2004. - 367 с.
13. Психология личности: Учебное пособие / Авт.- сост. О.А.Ахвердова, И.В.Белашева, И.В.Боев, А.Н.Каргалева. - Ставрополь: Изд-во СГУ, 2007. - 592 с.

**Migunova D.M**

Vladivostok State University

(Vladivostok, Russia)

**PERSONAL ATTITUDE TO MONEY DEPENDING  
ON THE ECONOMIC ROLES PERFORMED**

***Abstract:** The article presents a brief overview of foreign and domestic psychological studies of the individual's attitude towards money, depending on the economic roles performed. The author analyzes how different types of roles - entrepreneur, investor, consumer, employee, etc. - influence the individual's perception and attitude towards money. The author defines the problem and hypothesis regarding the individual's attitude towards money, which is a set of formed socio-psychological characteristics, which, on the one hand, are influenced by the performance of economic roles, and, on the other hand, the attitude towards money can change in the process of a business interactive game depending on the current situation.*

***Keywords:** personality, personality money attitude, types of roles, features of behavior.*



**УДК 159.9**

**Тойшибаев М.Б.**

магистрант 1 курса информационных технологий  
Астанинский информационно технологический университет  
(г. Астана, Казахстан)

**Толебай А.Н.**

магистрант 1 курса информационных технологий  
Астанинский информационно технологический университет  
(г. Астана, Казахстан)

**Усен Е.Б.**

магистрант 1 курса информационных технологий  
Астанинский информационно технологический университет  
(г. Астана, Казахстан)

## **РОЛЬ СТУДЕНЧЕСКОГО ЛИДЕРСТВА В ПОВЫШЕНИИ УСПЕВАЕМОСТИ УЧАЩИХСЯ**

***Аннотация:** статья обсуждает влияние студенческого лидерства на академическую успеваемость и образовательную среду. Исследование направлено на выявление влияния лидерских качеств студентов на мотивацию, дисциплину и общую культуру обучения. В статье также упоминаются другие исследования, подчеркивающие важность индивидуальных особенностей студентов и эффективных стратегий лидерства. Вдобавок в статье приводятся результаты опроса студентов с целью сбора данных для анализа.*

***Ключевые слова:** студенческое лидерство, академическая успеваемость, влияние на учебу, преимущества студенческого лидерства.*

---

Студенческое лидерство является ключевым элементом в образовательном процессе, оказывая значительное влияние на академическую успеваемость студентов. Это подчеркивает актуальность исследования “Роль студенческого лидерства в повышении успеваемости учащихся”.

Целью данного исследования является глубокое изучение влияния студенческого лидерства на академическую успеваемость. Выявление того, как лидерские качества и навыки, проявляемые студентами, могут способствовать повышению уровня знаний и навыков среди учащихся крайне важно. Это включает в себя понимание того, как студенты-лидеры могут влиять на своих сверстников, стимулируя их к достижению академического успеха.

В ходе исследования будут рассмотрены различные аспекты студенческого лидерства, включая его влияние на мотивацию к учебе, учебную дисциплину, учебное взаимодействие и общую академическую культуру.

Также будет рассмотрено то, как студенческое лидерство может быть использовано как инструмент для повышения академической успеваемости. Это включает в себя изучение того, как студенты-лидеры могут использовать свои навыки и качества для создания более продуктивной и вовлеченной учебной среды, которая способствует академическому успеху всех студентов.

Статья "Роль лидерского потенциала студентов в системе воспитания" на CyberLeninka обсуждает проблему образования в отечественном образовании через призму управления потенциалом студенческих активистов, формальных и неформальных лидеров. Исследователь анализирует современные противоречия в этой сфере и пытается найти пути оптимизации взаимодействия субъектов образовательного процесса.

Ресурс Bibliofond предоставляет исследование о феномене групповых лидеров в студенческой среде. Он подчеркивает важность учета индивидуальных особенностей каждого студента, их психологических процессов и состояний при изучении концепции лидерства.

Наконец, статья "Роль лидерства в повышении результативности обучения" на Znanio обсуждает роль педагогического лидерства в школьной

---

среде. Она подчеркивает, как хорошее педагогическое лидерство может вдохновлять и оказывать поддержку учителям, учащимся и родителям, помогая им достигать успеха и формировать культуру, основанную на ценностях образования и развития.

В целом, эти ресурсы в совокупности подчеркивают значительную роль лидерства в студенческих группах и его влияние на академическую успеваемость. Они подчеркивают необходимость эффективных стратегий лидерства для мотивации студентов, управления образовательными ресурсами, развития педагогических навыков и создания сотрудничества. Роль лидерства в разрешении конфликтов, развитии лидерства среди студентов и повышении общей образовательной среды также подчеркивается.

В современном образовательном процессе студенческое лидерство играет важную роль. Однако, несмотря на значительное количество исследований в этой области, вопрос о том, как студенческое лидерство влияет на академическую успеваемость, остается открытым. Необходимо более глубокое понимание этого вопроса, чтобы образовательные учреждения могли эффективно использовать потенциал студенческого лидерства для повышения успеваемости учащихся.

Методология этого исследования заключалась в проведении онлайн-опроса среди 50 учащихся разного происхождения и уровней обучения. В ходе опроса была собрана информация о личных данных учащихся, их лидерском опыте, убеждениях о преимуществах студенческого лидерства и их оценке того, как студенческое лидерство влияет на их успеваемость и школьную атмосферу.

Результаты опроса показали, что большинство респондентов (60%) в настоящее время занимают лидерские позиции в своей школе или сообществе. Кроме того, большинство респондентов (70%) указали, что они в высокой или умеренной степени вовлечены в студенческую лидерскую деятельность.

Отвечая на вопрос о преимуществах участия в студенческих лидерских мероприятиях, респонденты выделили широкий спектр положительных результатов, в том числе:

Развитие лидерских качеств (90%)

Укрепление доверия (85%)

Улучшение коммуникативных навыков (80%)

Содействие командной работе (75%)

Воспитание чувства ответственности (70%)

Предоставление возможностей для личностного роста (65%)

Оказывать положительное влияние на общество (60%)

Что касается влияния на учебу, 60% респондентов согласились или полностью согласились с тем, что студенческое лидерство помогло им развить лучшие учебные практики. Кроме того, 70% респондентов согласились или полностью согласились с тем, что студенческое лидерство помогло улучшить их образовательные навыки, включая тайм-менеджмент, организованность, решение проблем, критическое мышление, публичные выступления, разрешение конфликтов, принятие решений, адаптивность, креативность и сотрудничество.

Что касается влияния на школьную атмосферу, 85% респондентов согласились или полностью согласились с тем, что лидерство учащихся помогло создать более благоприятную и инклюзивную среду для всех учащихся.

Наконец, когда студентов попросили дать совет учащимся, которые рассматривают возможность участия в студенческом лидерстве, респонденты подчеркнули важность выхода из своей зоны комфорта, принятия новых вызовов, обучения на ошибках, налаживания связей с другими, обращения за советом к наставникам, увлеченности своим делом и внесение пользы в школу и сообщество.

Результаты этого исследования подтверждают гипотезу о том, что лидерство студентов положительно влияет на успеваемость в учебе. Другие исследования показывают, что существует связь между участием студентов в лидерских мероприятиях и улучшением образовательных результатов. Эти результаты соответствуют этим исследованиям.

Студенты, активно участвующие в студенческом лидерстве, сообщают о создании более эффективных учебных методов и улучшении своих

---

образовательных навыков. Это очень важно. Это важное замечание показывает, что участие в лидерских мероприятиях способствует развитию лидерских качеств и улучшению успеваемости студентов.

Важным моментом является то, что студенческое лидерство положительно влияет на общую атмосферу в учебном заведении. Более позитивная и открытая среда способствует лучшему обучению и участию студентов. Таким образом, студенты-лидеры не только улучшают свои образовательные результаты, но и помогают создать более поддерживающей среды для всех студентов.

Важно также учитывать, как студенческое лидерство влияет на академическую успеваемость. Согласно исследованию, участие в лидерских мероприятиях способствует развитию различных навыков, таких как адаптивность, организация, решение проблем, критическое мышление, коммуникативные навыки, умение работать в команде и тайм-менеджмент. Эти навыки необходимы для успеха обучения и будущей карьеры студентов.

Также студенческое лидерство повышает самооценку и чувство ответственности. Эти черты могут вдохновлять учеников к активному участию в учебном процессе и достижению лучших результатов.

Кроме того, студенческое лидерство способствует развитию отношений и связей как между студентами, так и между ними и взрослыми, такими как учителя и руководство. Эти связи могут оказывать дополнительную поддержку студентам, помогая им успешно справляться с учебными трудностями.

С учетом подтверждения гипотезы о том, что студенческое лидерство положительно влияет на академическую успеваемость, становится очевидным, насколько важно поддерживать и развивать лидерские инициативы студентов. Школы могут помочь в этом, предоставляя студентам различные возможности для участия в студенческом лидерстве, предоставляя необходимую поддержку и признавая то, что студенты сделали для улучшения учебной среды и их собственных образовательных результатов.

Согласно полученным результатам, следует заключить, что студенческое лидерство имеет значительное влияние на академическую успеваемость и образовательное окружение. Университеты должны признать важность лидерства студентов и предоставлять им возможность участвовать в мероприятиях, посвященных лидерству.

Для этого рекомендуется:

- Предоставить студентам широкий спектр возможностей для участия в студенческом лидерстве, таких как участие в школьных клубах, организациях, спортивных командах и волонтерство.
- Оказывать поддержку и наставления студентам, необходимые для успешного выполнения лидерских ролей.
- Оценить и признать вклад студентов в улучшение учебной атмосферы и развитие лидерства.
- Учебное заведение может помочь учащимся приобрести лидерские качества и образовательные навыки, необходимые для успеха в учебе и в будущем.

### **СПИСОК ЛИТЕРАТУРЫ:**

1. Кулькова Г.А. Роль лидерского потенциала студентов в системе воспитания // Наука и образование: новые реалии и перспективы развития: материалы Международной научно-практической конференции, 20-21 августа 2023 г., г. Москва. - М.: РИОР, 2023. - С. 112-115.
2. Куклин А.В. Роль лидерства в повышении результативности обучения // Педагогика и психология образования. - 2023. - № 3. - С. 12-15.
3. Смирнова Н.В. Роль лидерства в повышении результативности обучения // Наука и образование: актуальные проблемы и перспективы развития: материалы Международной научно-практической конференции, 15-16 июня 2023 г.

**Toyshibaev M.B.**

Astana IT University  
(Astana, Kazakhstan)

**Tolebay A.N.**

Astana IT University  
(Astana, Kazakhstan)

**Usen Y.B.**

Astana IT University  
(Astana, Kazakhstan)

## **THE ROLE OF STUDENT LEADERSHIP IN INCREASING STUDENT ACHIEVEMENT**

***Abstract:** the article discusses the impact of student leadership on academic performance and the educational environment. The study is aimed at identifying the impact of student leadership qualities on motivation, discipline and the overall learning culture. The article also references other studies that highlight the importance of student personality and effective leadership strategies. In addition, the article presents the results of a survey of students to collect data for analysis.*

***Keywords:** student leadership, academic performance, impact on learning, benefits of student leadership.*

---

УДК 1

**Kozhakhan Zh.N.**

Head of Scientific Department

Museum of Folk musical instruments named after Ykhlak

(Almaty, Kazakhstan)

## **MUSEUM MARKETING IN THE CONTEXT OF CULTURAL DIVERSITY**

***Abstract:** the article is devoted to understanding the role of the modern museum - an active subject of intercultural communication in the era of economic globalization - in localizing (leveling) social tensions preceding the “conflict of cultures” with the participation of social communities representing the “host” side, and foreign cultural, foreign language social groups of migrants.*

***Keywords:** museum marketing, culture, cultural diversity, national authenticity, cultural identity.*

The activities of museums constitute an important area of public life and are part of the cultural, historical, scientific and educational system in society, social education, and the organization of leisure activities of people in accordance with their needs for self-development.

Changes in the politics and economy of our country at the end of the twentieth century significantly influenced the role of museums in society and the content of their activities.

The transition from a planned, command-administrative system to a market system put museums in new operating conditions that had not existed before and to which museums were not adapted.

The formation of democratic foundations for the management of business entities has led to a significant increase in independence in the activities of museum institutions, including in the system of their financing in market conditions. These new economic conditions for their functioning, as well as the new attitude of society



---

to the museum, museum values, the system of relations between society and the museum, and the use of museum space, have brought forward the need to use new management technologies and revise the structure of the museum institution. In modern conditions, museums need to create such structures of their institutions that would function adequately to the needs of society, taking into account the conditions of a market economy. After all, the previous structures of Russian museums with strictly fixed functions of departments and responsibilities of employees, focused on a “quiet” environment, have lost their relevance today.

Museums today are experiencing many difficulties in meeting the ever-increasing demands of consumers. Old methods of work turned out to be ineffective in the new conditions of social life. Therefore, there is a need for museums to use innovative technologies in their activities designed to change the content and methods of work.

Among the methods used today, museum marketing is of particular importance, as it helps to act confidently in the market of cultural goods, monitor and predict the changing needs of visitors, create a museum product that meets the modern needs of the population, and attract extra-budgetary funds.

Museum marketing, as the experience of foreign museums shows, helps to increase the flow of visitors by increasing the level and quantity of services offered, a new information system, creating a modern image of the museum, making its activities competitive in the market of cultural goods and influencing changes in public identity.

Museum marketing, as a result of its skillful application in practice, based on the specifics of the work of museums, becomes a culture-forming factor [1].

In modern conditions of economic activity, museum institutions are already calm about marketing. Elements of museum marketing can be seen in all museums, regardless of their form of ownership, size or subordination.

The fact that previously museum workers associated marketing with the commercialization of museum activities is today perceived positively - as a tool for promoting the museum in society.

---

Museum marketing, like any other phenomenon, has its pros and cons. The positive side, according to A. V. Kalyakina, is that “museums have the opportunity to improve their financial situation, earn additional funds by creating commercial programs, attract interest in cooperation and attract sponsors, and expand the circle of partners. Adapting to working in market conditions, museums are coming to realize the need to develop new forms of presenting material and topics that are attractive to society. By analyzing social cultural needs and trying to satisfy them, museums can influence the formation of the future intellectual and cultural image of the nation. And this element of interactivity is one of the greatest strengths of cultural marketing.

The negative aspect is the commercialization of museum activities and the focus on meeting market demands. This negativity is rather of mental origin. Overcoming it is directly related to the elimination of the sacred perception of the museum [2].

Of course, complete commercialization of the museum is undesirable, since it can lead to an imbalance of museum functions, a reduction in research and educational work, as well as a “blurring” of the social purpose of the museum as an institution designed to preserve, study and promote universal human values. Requirements for museums by senior management to “earn money themselves” and “comply with the standards established by law” force employees to “bite into” commercial relationships with great effort, paying attention to the solvency of the segment, rather than the useful role of the museum. The imbalance in the perception of “museum – museum marketing – paying client” in the changing cultural and economic reality is a common state.

The complication of social connections, social tension through political and economic games on the world stage gives rise to a new socio-cultural reality, engulfed in extremist sentiments.

A game on national grounds, tied to economic dominance, leads to destabilization of the social environment, therefore, in order to level out aggression and create a background of “emotional silence,” museum institutions must

---

reconfigure their marketing from promoting paid services to promoting the value of a person and his life within the framework of cultural diversity.

All over the world, the materialistic concept of human development, where the basis is the accumulation of maximum profit and the accumulation of material wealth, is increasingly being questioned. This concept is not able to resolve the contradiction between “economic man” and “cultural man”. By refusing to take into account human cultural diversity, strategies for developing society through statehood risk maximizing the shortcomings they are designed to overcome.

Today, cultural diversity is the presence of many cultures in the biosphere under the conditions of a dialogue of cultures, manifested within the framework of freedom, equality and tolerance.

“If the world becomes uniform and we all begin to exist as one planetary culture,” states Karl Rapaille, “then we will lose the cultural identity that formed us” [3].

The loss of cultural identity is one of the main threats to Russian mass culture in the future. This thesis is presented in her article by E. P. Matuzkova, quoting O. Pakhlevskaya’s statement that “without culture there is no identity, without identity there is no civic feeling, no civil liberties” [4]. To prevent this from happening, museum institutions must shoulder the burden of responsibility for cultural identification. To become that beacon that, in the raging passions of Western culture, will allow Russian people to have the opportunity to compare it with the standard and reconfigure (reboot) if necessary.

Influencing consumers of cultural goods, drawing attention to the cultural values of the place where the museum is located is equally necessary for both local residents and visitors. The migration wave, when it is poorly controlled (for example, the problem in Europe), does not allow citizens of foreign cultures to quickly culturally assimilate, especially representatives of other religious and confessional views.

The synthesis of cultural values of migrants and their sublimation into domestic culture today is not easy.

---

The economic and psychological problems of such citizens overshadow the desire to learn about the new cultural environment in which they find themselves.

The language barrier is not the only obstacle to mutual understanding. Nationally specific features of different components of communicant cultures can complicate the process of intercultural communication. These components include: traditions, rituals and customs; everyday culture; daily behavior or habits of representatives of a certain culture; national pictures of the world, implying a peculiarity of thinking; artistic culture is a mirror of the cultural traditions of the people [5].

The disclosure of these components directly affects the role of the museum that it implements in society, completely resonating with its mission and objectives.

The problem of perceiving a foreign culture, which gives rise to a “conflict of cultures,” is inherent in the very process of intercultural communication: understanding the native culture leads to the repulsion of a foreign culture, which is assessed through the prism of one’s own culture.

In conclusion, it should be noted that museum institutions can and should be mediators in establishing a dialogue of cultures, whose work is to remove the “hardships” of their stay and assimilate such categories of citizens. The use of museum marketing will contribute to the “acclimatization” of migrants into a new cultural space. However, this work must be carried out simultaneously in two directions so that the following condition is met: “migrants must value the new culture, and local residents must positively perceive migrants who want to join their culture” [1]. Only in the interconnection of this condition is an effective result possible.

#### **REFERENCES:**

1. Klyuev, Yu. V. Museum marketing in the context of modern culture. – Kemerovo: Kuzbassvuzizdat, 2008. – 191 p.

2. Kalyakina, A.V. Marketing in the museum. The main stages of development and implementation of marketing policy // Directory of the head of a cultural institution. – 2004. – No. 2. – P. 60–67.
3. Rapaille, K. Cultural code: how we live, what we buy and why. – Moscow: Alpina Business Books, 2008. – 167 p.
4. Matuzkova, E. P. Cultural identity: to the definition of the concept // Bulletin of the Baltic Federal University. I. Kant. – 2014. – Issue. 2. – pp. 62–68.
5. Odegova, O. V. Contact with foreign language culture through conflict in the context of intercultural communication // Bulletin of Tomsk State University. – 2009. – No. 324. – P. 136–138.

---

УДК 1

**Sovetkhan R.A.**

Researcher

Museum of Folk musical instruments named after Ykhlis

(Almaty, Kazakhstan)

## **THE MUSEUM OF MUSICAL INSTRUMENTS IS A PRECIOUS TREASURE OF KAZAKH CULTURE**

***Abstract:** this article is written by tells about the history of the Ikhilas Museum of Folk Musical Instruments, the first established in Central Asia, the way of its creation, unique artifacts in the museum collection, exposition features and main directions. At the same time, it is shown that the museum is one of the monuments of history and culture of national importance, one of the most beautiful places of recreation for residents and guests of Almaty, as well as one of the most popular and most visited cultural places in the territory of the republic.*

***Keywords:** Ykhlis, museum, Almaty, national musical instruments, exposition.*

The Museum of Folk Musical Instruments named after Ykhlis is one of the first and unique museums in Central Asia. In addition, it has taken its place in the history of world museums as the fifth museum dedicated to folk musical instruments. The musical instruments in the museum collection show the centuries-old historical path of the formation and development of the Kazakh people's musical art, and the special place of music in the life of the people.

The museum was founded in 1981 on the initiative of the well-known ethnographer, scientist, culture philanthropist Uzbekali Zhanibekov. The museum building attracts attention with its unique shape [1]. The building, built in 1908 by the design of the famous architect Andrey Pavlovich Zenkov from Verny, is a unique example of the wooden architecture of the "Ropetovsky" style. The museum building is located in the former building of the Officers' Assembly. Currently, it is in the list of historical and cultural monuments of national importance. This cultural place is

---

located in the park named after the 28th Guardsmen-Panfilovshir, which is one of the most beautiful places of recreation for Almaty residents and city guests. It is also one of the most famous and most visited cultural places in the city of Almaty [2, pp. 45-47].

In the museum, there is a large stock of musical instruments - kobyz, dombra, horn, flutes - used by the great personalities of the country, poets, singers, singer-composers, from the relics used by shamans-Balgists in early times [3]. The halls of the museum are full of foreign musical instruments. In addition to the national musical instruments of the Kazakh people, the museum has exhibits introducing the culture of about 50 countries of the world in 9 exhibition halls. New information, digital and other innovative technologies are widely used to preserve, exhibit and promote the historical and cultural values of the museum [4].

In the museum collection, the XIX-XX centuries, known as the "Golden Age" in the history of Kazakh music. the instruments used by Kazakh singers and musicians-composers have been preserved. Great personalities who share the secrets of the cultural life of different regions of the country: Makhambet Otemisuly, Kurmangazy Sagyrbayuly, Akan Seri, Birzhan Sal, Kazangap Tilepbergenuly, Abai Kunanbayuly, Shakarim Kudaiberdiuly, Zhambyl Zhabaev, Dina Nurpeyisova, etc. with instruments [5].

The heritage of folk musical instruments in the museum fund is divided into separate halls according to its classification group. They:

1. Introductory hall,
2. Hall of percussion, percussion and noisy musical instruments,
3. Hall of memorial musical instruments,
4. Kobyz Hall,
5. Hall of masters,
6. Hall of musical instruments of Turkic-speaking peoples,
7. Hall of musical instruments of Asian and African peoples,
8. Hall of musical instruments of Asian peoples,
9. Hall of musical instruments of European nations.

---

Currently, the museum works in the following main directions: scientific fund work, scientific exposition work and public education work. Today, the museum is not only engaged in scientific exposition work, but also conducts public education.

Publicity of the artifacts in the museum fund of folk musical instruments is carried out through direct exhibitions, mobile exhibitions, master classes, thematic lectures, conferences and various musical evenings organized in the concert hall of the museum. Events, public works, lectures and master classes, etc., taking place within the walls of the museum. almost everything is promoted to the public through mass media [3].

In addition, museum halls are equipped with 2 information kiosks and video content projectors to provide museum visitors with detailed information about each exhibit. If information about each exhibit is provided through kiosks, the sounding of that instrument and musical compositions played on the instrument are shown from the video content [4].

Also, special sound devices have been installed in all halls of the museum, which provide background music. As a result, folk tunes played on dombra, kobyz, and flute instruments are played in the Introduction, Wind and Percussion Musical Instruments, Memorial Musical Instruments, and Kobyz halls of the museum, and in the halls dedicated to musical instruments of the peoples of the world, compositions played on the instruments of those countries play as background music [1].

Also, creative evenings, lectures-concerts are traditionally held in the 120-seat concert hall of the museum in order to participate in the revival of national spirituality through our national art. The museum not only preserves the instruments used by many folk performers and famous people who have passed down the rich musical folklore of our people from generation to generation and kept in their memory the best examples of folk music, but also promotes them and makes them sound. There is a great opportunity to become an honored guest of various creative evenings and lecture-concerts, which are constantly held in the concert hall of the museum, to enrich your soul through our national art and witness a spiritually impressive evening. The types of excursions conducted in the museum are overview



---

and thematic excursions, and various quiz games and thematic lectures are organized by the museum staff [4].

Today, the museum of folk musical instruments named after Ikhilas is considered the largest tourist center in Kazakhstan. Foreign guests from all over the world come specially to see the unique national musical instruments stored in the museum fund.

National musical instruments form a large group of rich, sacred and sacred heritage, which has been intertwined with human life for many centuries. Any of the national instruments has its own sound and is also classified according to the style of playing. One of the main goals of the museum is to research instruments, restore them and promote them to the public. For that reason, the acquisition of musical instruments of the peoples of the world into the museum collection will undoubtedly create a great opportunity for museum visitors to get to know the traditional musical art of the mentioned country in depth.

#### **REFERENCES:**

1. Ibrasheva Sh.O. Museum of Folk Musical Instruments named after Ykhlilas the golden cradle of cultural revival // Official site of Museum of Folk Musical Instruments named after Ykhlilas – URL: <https://yqlasmuseum.kz/kk/post/33>
2. Z. Zhakisheva. The training of Uzbekali Zhanibek. – Almaty, 2011. -162 p.
3. Museum of Kazakh folk musical instruments /Manuscript/. Scientific document for archeological excavations and sculpture-painting exhibits. – Almaty. – 1994-96
4. The official website of the Ykhilas Museum of Folk Musical Instruments – URL: <https://almatymuseum.kz/yhlasa-kz/>
5. Kalnyaz B.I. The way of memorial instruments to the museum / Memorial musical instruments: scientific research, collection and promotion: international scientific-practical conference. materials (Almaty, 2017) – pp. 62-66.
6. FMIM. Fund materials. – 1980-2023.

УДК 3

**Аннаоразова Дж.А.**

преподаватель

Институт телекоммуникации и информатики Туркменистана

(г. Ашхабад, Туркменистан)

**Мотаева Т.Р.**

преподаватель

Институт телекоммуникации и информатики Туркменистана

(г. Ашхабад, Туркменистан)

## **ИСТОРИЯ И ПРАЗДНОВАНИЕ ДНЯ НЕЙТРАЛИТЕТА ТУРКМЕНСКОГО НАРОДА**

*Аннотация:* в этой статье представлен краткий обзор об истории и праздновании Дня Нейтралитета Туркменского народа, а также о культурном наследии, традициях Туркменского государства.

*Ключевые слова:* нейтралитет, государство, наследие, ассамблея, закон, процедура, статус, религия.

12 декабря 1995 года в Нью-Йорке в ходе заседания Генеральной Ассамблеи ООН все без исключения 185 стран, входивших на тот момент в эту организацию, проголосовали за принятие специальной Резолюции «Постоянный нейтралитет Туркменистана». Таким образом, нейтральный внешний курс, де-факто уже проводимый Туркменистана, получил международно признанный правовой статус. Спустя несколько дней уже в самом Туркменистана принятием Конституционного закона были осуществлены процедуры, придавшие данному решению мирового сообщества внутригосударственный статус. Тогда же день 12 декабря был учреждён в качестве государственного праздника. При этом, строго говоря, было бы

неправильным считать, что туркменский нейтралитет «начался» 12 декабря 1995 года. Фактической точкой отсчёта можно назвать июль 1992 года, когда в Хельсинки на встрече в верхах Совещания по безопасности и сотрудничеству в Европе (нынешняя ОБСЕ) Туркменистан впервые провозгласил позитивный нейтралитет в качестве принципиального содержания своего внешнеполитического курса. Тогда же были обозначены и его основные характеристики — уважение суверенитета и территориальной целостности других стран, невмешательство в их внутренние дела, отказ от применения силы в межгосударственных отношениях, приоритет решений ООН в международных делах, укрепление добрососедства и сотрудничества со всеми странами.

Понадобилось, однако, три года неуклонного следования заявленным обязательствам, прежде, чем в марте 1995 года в Исламабаде в итоговой Декларации встречи на высшем уровне Организации экономического сотрудничества нейтральная внешняя политика Туркменистана получила своё первое официальное международное признание, пока что на региональном уровне. Потом была встреча глав государств и правительств стран-участниц Движения неприсоединения в колумбийском городе Картахен, поддержавшая туркменский нейтралитет. И, наконец, 12 декабря 1995 года в Нью-Йорке, на сессии Генеральной Ассамблеи ООН нейтралитет Туркменистана получил всеобщее признание. Показательно, что коспонсорами Резолюции ООН о туркменском нейтралитете выступили такие страны, как США, Россия, Иран, Пакистан, Турция, ряд других государств.

В этой резолюции ООН «признаёт и поддерживает провозглашённую Туркменией статус постоянного нейтралитета». Подобный уникальный документ принят впервые в деятельности всего международного сообщества наций. Поддержка нейтралитета ООН — редкое явление в более чем полувековой истории этой международной организации. Резолюция ГА ООН призывает уважать и поддерживать нейтралитет Туркменистана. За её принятие на сессии ГА проголосовали 185 государств-членов мирового сообщества.

**СПИСОК ЛИТЕРАТУРЫ:**

1. Сарыков А “Теория Литературы”
2. Мамметджумаев А “ Древняя Туркменская литература “ 2011

**Annaorazova J.A.**

Institute of Telecommunications and Informatics of Turkmenistan  
(Ashgabat, Turkmenistan)

**Motayeva T.R.**

Institute of Telecommunications and Informatics of Turkmenistan  
(Ashgabat, Turkmenistan)

**HISTORY AND CELEBRATION OF THE DAY  
OF NEUTRALITY OF THE TURKMEN PEOPLE**

*Abstract: this article provides a brief overview of the history and celebration of the Day of Neutrality of the Turkmen People, as well as the cultural heritage and traditions of the Turkmen state.*

*Keywords: neutrality, state, heritage, assembly, law, procedure, status, religion.*

УДК 39.001

**Бекиева А.Р.**

преподаватель кафедры «Археологии и этнологии»,  
Туркменский государственный университет имени Махтумкули  
(г. Ашгабад, Туркменистан)

## **РОЛЬ КАЗАНА В КУЛЬТУРНОМ НАСЛЕДИИ И ОБЫЧАЯХ ТУРКМЕНСКОГО НАРОДА**

*Аннотация:* в I томе книги «Туркменский дастархан», содержащей ценные сведения о тонких секретах кулинарного искусства, различных приемах, манерах и правилах поведения за столом, даны следующие фразы: «Очаг, найденный в Маргуше, является очередным доказательством того, что генетические корни нашего народа глубоко уходят в землю, где он обитает с древних времен. Наш народ создал в этом краю древнюю мировую цивилизацию». Данная статья посвящена разбору роли казана в быте и жизни Туркмен.

*Ключевые слова:* анализ, метод, исследование, история, археология, традиции.

Очаг - святость для туркмен! Эта святость сохраняла свою важность из поколения в поколение. «Прыгать с очага и тамдыра — такой же грех, как прыгать с соли», — говорили детям. Таким образом сохранялась святость очага.

У туркмен особое значение имеет связь богатство ребенка с домашним очагом. По этому поводу в известном эпосе «Горкут ата» сказано: «Если сын станет богатым, то он уголь очага», а туркмены, веровавшие в «огонь-ораз», считают свой очаг основой семейного благополучия.

Наши мудрые предки создали такие разумные пословицы об очаге, как «Очаг разгорается изнутри», «Достаток очага познается по дыму», «Начало ручья – родник, начало очага - государство», «Очаг должен быть глубоким, а объятия объемными».

Туркмен стремился не отдаляться от своего дома и очага, куда бы он ни шел, возвращался к нему, семье или жил надеждой и мечтой о возвращении.

Учеными установлено, что во времена Джейтунской культуры (II половина VII века до н.э. и I половина V века до н.э.) в домашнем хозяйстве использовались очаги. В то же время в научный оборот вводятся одни из первых сведений о появлении казана, внедрении его в жизнь человечества.

Gazan [qa:zan], казан, существительное. Специальный стальной, чугунный сосуд для приготовления пищи, нагрева воды и т.п. [3]

Слово «казан» в «Словаре корней туркменского языка» ученый Солтанша Атаниязов объясняет так: «Казан [га:зан] — это металл, используемый для жарки мяса и приготовления пищи, слово gazan (казан) состоит из корня глагола “gaz” и суффикса gan/an, образующего существительные, означало «вари, жарь». Начальное значение слова «казан/gazan» было «обработчик», «жаровня» (инструмент). Развитие слова капыр-ган <кагырган< кагызган <гайизган<ка:зган<ка:зан.

Словарь туркменского языка дает следующие пояснения к слову казан: Казан – емкость, изготовленная для приготовления пищи: У дверей Нурджахан поставили двойной казан и готовили пищу (Берды Кербабаев. Решающий шаг). В очаге варился черный казан (Ата Говшудов. В предгорьях Копетдага). Котелок – небольшой казан. Он усердно ел, вычищая котелок (Л.Н. Толстой. Избранные произведения). Казанщик – человек, который находится возле казана во время торжеств и готовит еду для публики. «Были и те, кто предлагал крупные тяжелые ребрышки казанщику» (Берды Кербабаев. Решающий шаг) [4].

Казаны совершенствуются с течением времени. То есть меняется его изготовление, материал, форма.

Слово “газан” в туркменском языке, на азербайджанском, татарском - газан (казан), узбекском - гозон, на казахском - казон, на киргизском – козан, означает толстый металлический (чаще чугунный) казан. Казаны до сих пор широко распространены в Азербайджане, Казахстане и других странах Центральной Азии. Такой быстрый нагрев этой хозяйственной емкости позволяет значительно экономить топливо.

В первую очередь работа по изготовлению начинается с подготовки формы будущего казана. Формы, в основном, изготавливались из глины. Сначала выбирается глина, необходимая для формы казана. Глина, полученная из любого источника, не подходит для изготовления формы. Например: глина и ил из песчаных или солончаковых почв твердые, поэтому не выдерживают нагревания и легко трескаются. Соответственно подбирается термостойкая глина. В состав глины добавляют солому или остатки ранее использованной формы с соломой.

Это, в свою очередь, помогает глине стать более твердой в определенной степени. Форму готовят после того, как глина хорошо подготовлена. Сначала внутреннюю часть силуэта (модели) заполняют глиной, а ее узкие края и грани замазывают глиной до определенной толщины. Затем глиняная модель переворачивается к нижнему основанию и прижимается с небольшим усилием.

Это делается для того, чтобы узоры на образце оставили след на глине. Модель легко снимается. Итак, внутренняя поверхность казана (сердечника) готова.

После этого начинается работа по подготовке внешней поверхности казана – собственно формы. Для этого на перевернутый образец (модель) надевают решетчатую раму из дерева или металла. Пространство между решетчатой рамой и моделью заполняется глиной. При этом посередине этой рамы помещается специальная воронка для заливки расплавленного металла. Воронку делают из хорошо обожженной глины. Это для того, чтобы расплавленный металл легко выливался в форму. Верхняя часть воронки выполнена несколько шире нижнего. С помощью нее форма заполняется расплавленным металлом. Иногда вместо этого в середину решетчатой рамы помещают круглую палку. Решетчатая рама снимается с модели. Мастер выравнивает сердечник и внешнюю поверхность казана липкой шпатлевкой. Затем готовые части сушат [5].

Обычно процесс сушки выполняется рабочим мастером. Если нет необходимости изготовить казан в срочном порядке, то сердечник и решетчатую раму сушат на открытом воздухе на солнце. После того, как детали хорошо

---

высохли, их вставляют в друг друга и скрепляют специальным хомутом. Иногда стык между сердечником и решетчатой рамой замазывают глиной.

После этого мастер приступает к плавке металла. После того, как металл расплавлен, металлическая часть подготавливается и размещается в соответствии с весом модели. Для быстрого расплавления металлической детали используется горн. Теперь необходимо залить в форму готовый расплавленный металл.

Для этого форму закрепляют немного под наклоном. Во-первых, это удобно для свободного протекания расплавленного металла в форму, а во-вторых, для вытеснения воздуха внутри формы. В некоторых случаях в другом месте формы делают отверстие для выхода воздуха. Заливка расплавленного металла – очень сложная и ответственная работа. Эту работу выполняют квалифицированные мастера. Для того чтобы металл правильно заливался в форму, необходимо поддерживать его нормальное течение: если металл заливается медленно, то вся форма охлаждается до того, как она будет заполнена металлом, или, наоборот, если металл заливается быстрее, то форма трескается перед нагревом, что приводит к низкому качеству, браку. Соответственно, залить жидкий металл в форму под силу только опытным мастерам (литейщикам).

Следует отметить, что при отливке бронзовых казанов мастера терпели неудачу, то есть не вся форма заполнялась металлом, а некоторые ее части оставались пустыми. В этом случае возникает необходимость переделать форму. Так мастера заделывали бреши. Это видно на примере бронзового казана, хранящегося в Государственном Эрмитаже.

Таким образом, после того, как расплавленный металл достаточно остынет и затвердеет, решетчатую раму и сердечник казана удаляют. Получают готовый казан. Иногда после заливки расплавленного металла в форму его поливают водой для быстрого охлаждения металла в форме.

После того, как казан отлит, его обрабатывают. На этом этапе производственного процесса выполняется его внутренняя и внешняя полировка. Полировочные работы выполняются на токарном станке жестянщика.



После того, как казан полностью готов, изготавливались его ручки. Этот процесс также начинается с подготовки формы ручки и выполняется с использованием формы уже существующей модели. Сначала согласно виду модели готовят две части глины и на них прессуют модель. Эти детали сушат и соединяют между собой, затем через специальное отверстие заливают в форму металл.

### СПИСОК ЛИТЕРАТУРЫ:

1. Bereketli türkmen saçagy. Birinji kitap – Aşgabat. 2014. s. 49 .
2. Торевтика.// ru.wikipedia.org
3. Türkmen diliniň düşündirilişi sözlügi. I tom.- Aşgabat. 2016. s. 418
4. Türkmen diliniň sözlügi.-Aşgabat. 1962. s.130
5. Hojageldiyew A. Horasanyň XII – XIII asyr бүрүнç gazanlarynyň ýasalyş tehnikasy hakynda // Türkmenistanyň ýadygärlikleri. – Aşgabat. 1976., 1/2. s. 9-11

**Bekiyeva A.R.**

Turkmen State University named after Magtymguly  
(Turkmenistan, Ashgabat)

### THE ROLE OF KAZAN IN CULTURAL HERITAGE & CUSTOMS OF THE TURKMEN PEOPLE

***Abstract:** In Volume I of the book “Turkmen Dastarkhan”, which contains valuable information about the subtle secrets of culinary art, various techniques, manners and rules of conduct at the table, the following phrases are given: “The hearth found in Margush is further evidence that the genetic roots of our people go deep into the land where they have lived since ancient times. Our people created an ancient world civilization in this region.” This article is devoted to an analysis of the role of the cauldron in the life of the Turkmens.*

***Keywords:** analysis, method, research, history, archeology, traditions.*

---

УДК 004

**Шайхиева Ж.М.**

магистр технических наук

Казахский национальный университет им. аль-Фараби

(г. Алматы, Казахстан)

## **CHURN MODELING ДЛЯ ПРОГНОЗИРОВАНИЯ ОТТОКА КЛИЕНТОВ В ПРЕДПРИЯТИЯХ**

***Аннотация:** отток клиентов представляет собой значительную проблему для компаний различных отраслей, включая телекоммуникации, финансы, розничную торговлю и другие. Он ведет к снижению доходов и увеличению затрат на привлечение новых клиентов. В этом контексте прогнозирование оттока, также известное как churn modeling, стало важной областью исследований и практического применения. Churn modeling - это процесс использования аналитических инструментов и технологий для определения того, какие клиенты скорее всего перестанут пользоваться продуктами или услугами компании. Это дает возможность предпринимать своевременные меры для удержания таких клиентов, что в конечном итоге способствует увеличению клиентской базы и доходов компании. Цель данной статьи - изучить существующие методы churn modeling, обсудить их преимущества и недостатки, а также сравнить наиболее подходящих для построения прогнозов современных методов машинного обучения, которые могут помочь улучшить точность прогнозирования оттока клиентов. Для оценки эффективности предложенных методов применяются метрики качества: точность, auc, precision, recall и f1-score.*

***Ключевые слова:** отток клиентов, машинное обучение, модели прогнозирования, метрики качества.*

Отток клиентов, или "churn", является критической проблемой, с которой сталкиваются многие организации, особенно в секторах, где конкуренция высока, таких как телекоммуникации, финансовые услуги и розничная торговля. Отток клиентов влечет за собой не только прямые потери в доходах от ушедших клиентов, но и высокие затраты на привлечение новых

клиентов для заполнения возникшего пробела. Следовательно, удержание существующих клиентов становится ключевым фактором для устойчивого роста и прибыльности бизнеса.

Моделирование оттока, или "churn modeling", является одним из наиболее эффективных подходов для борьбы с этой проблемой. Это метод прогнозирования, который определяет вероятность того, что клиент перестанет пользоваться услугами или продуктами компании в определенный период времени. Эти модели позволяют компаниям идентифицировать клиентов с высоким риском оттока и разрабатывать стратегии для их удержания.

Основная цель исследования – исследовать эффективность алгоритмов, применяемых для прогнозирования оттока клиентов и 11 основных моделей прогнозирования с целью выявления наиболее точного. Методы и принципы исследования для модели оттока состоит из нескольких этапов:

1. Сбор данных: Чтобы создать модель оттока, необходимо сначала собрать данные о клиентах. Это включает данные об их поведении, истории покупок, взаимодействиях с компанией и другую информацию.

2. Подготовка данных: Данные должны быть очищены и подготовлены для анализа. Это может включать удаление выбросов, заполнение пропущенных значений, преобразование категориальных переменных в числовые и т.д.

3. Исследовательский анализ данных (EDA): Этот шаг позволяет понять структуру данных и выявить любые особенности или аномалии в данных.

4. Построение модели: Используются различные алгоритмы машинного обучения для построения модели оттока, такие как логистическая регрессия, деревья решений, случайный лес, градиентный бустинг, нейронные сети и др.

5. Оценка модели: Модель должна быть тщательно проверена и оценена на основе ее точности, точности, полноты, AUC-ROC и других метрик.

6. Внедрение модели: После того, как модель была тщательно протестирована и оценена, она может быть внедрена в бизнес-процессы компании для идентификации клиентов, которые скорее всего уйдут.

7. Мониторинг и обновление модели: Модель оттока должна регулярно обновляться и повторно обучаться на новых данных, чтобы оставаться актуальной и точной. Важным принципом при исследовании оттока является понимание причин оттока. Это может помочь компании разработать стратегии удержания, которые более эффективно удовлетворяют потребности клиентов и уменьшают вероятность их ухода.

Исследования проводились с использованием языка программирования Python. Для работы с данными была использована библиотека `pandas`, для визуализации и анализа данных библиотеки `matplotlib` и `seaborn`, для предобработки данных, а также для обучения и тестирования алгоритмов применялась библиотека `sklearn`.

Набор данных в нашем датасете содержит 523 записи о клиентах компании. Данные содержат демографическую информацию о клиентах, их подключенные услуги, наличие продуктов и транзакционные данные.

На этапе предварительной обработки данных были заполнены пропущенные значения в 23 данных обнаружены пропуски в 23 данных, которые в последствии были удалены и некоторые заменены на значение 0 с помощью метода `fillna()` для исправления неточности в данных, так же все категориальные столбцы были преобразованы в числовые с помощью метода `one-hot-encoding`.

Данные были разбиты на обучающие, который используется для обучения модели, и тренировочные датасеты для оценки ее производительности в соотношении 70/30 и обучены на алгоритмах машинного обучения, наиболее подходящих для прогнозирования, выявленных в ходе анализа предметной области. Таким образом, были выбраны следующие модели: логистическая регрессия (Logistic Regression), XGBoost, CatBoost, метод опорных векторов (SVM), случайные леса (Random Forest), метод kNN, дерево решений (Decision Tree).

В таблице 1 представлены результаты, а именно метрики оценки качества модели, обученных и протестированных моделей для предсказания оттока клиентов.

**Таблица 1.** Метрики качества исследованных моделей

Метод	accuracy, %	auc	precision	recall	F1- score
Логистическая регрессия	79,6	0,702	0,75	0,67	0,68
XGBoost	81,3	0,711	0,76	0,67	0,7
CatBoost	78,2	0,692	0,75	0,67	0,68
Метод опорных векторов	80,1	0,701	0,76	0,67	0,68
Случайные леса	79,18	0,682	0,70	0,63	0,66
Метод k-ближайших соседей	77,26	0,697	0,71	0,66	0,66
Дерево решений	71,79	0,651	0,65	0,6	0,6

**СПИСОК ЛИТЕРАТУРЫ:**

1. Amin AA prudent based approach for customer churnprediction/ A. Amin, R.Faisal, R. Muhammad et al. //11th International Conference, BDAS 2015, Ustroń, Poland. –2015. –P.320–332.
2. Мальчиц В.С.Обработка данных для машинного обучения и применение метода опорных векторов для реализации классификатора новостей / В.С. Мальчиц, А.Н. Гетман// Вестник Амурского государственного университета. Серия: Естественные и экономические науки.–2019. –No87. –С. 8–13.
3. Грищенко Д.А. Анализ методов моделирования и прогнозирования оттока клиентов/ Д.А. Грищенко, А.В.Катаев// Вестник науки и образования.–2018.– No5(41).–С.21–23.31.05.14).
4. Мхитарян С.В. Управление оттоком клиентов в условиях цифровой экономики/ С.В. Мхитарян, Т.А. Тультаев, И.В. Тультаеваи др. // КЭ.–2018.– No10.–С.1661–1672.

**Shaikhiyeva Zh.M.**

Kazakh National University named after al-Farabi  
(Almaty, Kazakhstan)

## **CHURN MODELING FOR PREDICTING CUSTOMER CHURN IN ENTERPRISES**

***Abstract:** customer churn is a significant problem for companies in a variety of industries, including telecommunications, finance, retail and others. It leads to a decrease in revenue and an increase in the cost of attracting new customers. In this context, churn forecasting, also known as churn modeling, has become an important area of research and practical application. Churn modeling is the process of using analytical tools and technologies to determine which customers are most likely to stop using a company's products or services. This makes it possible to take timely measures to retain such clients, which ultimately helps to increase the client base and revenue of the company. The purpose of this article is to examine existing churn modeling methods, discuss their advantages and disadvantages, and compare the most suitable modern machine learning methods for making forecasts that can help improve the accuracy of customer churn forecasting. To evaluate the effectiveness of the proposed methods, quality metrics are used: accuracy, auc, precision, recall and f1-score.*

***Keywords:** churn modeling, customer churn, machine learning, forecasting models, quality metrics.*

---

УДК 620.9

**Gaineev R.**

student gr. ESm-1-23

Kazan State Power Engineering University

(Kazan, Russia)

**Scientific advisor:**

**Gilyazieva.G.Z.**

Phd associate professor

Kazan State Power Engineering University

(Kazan, Russia)

## **PROSPECTS OF USING FACTS TECHNOLOGY TO INCREASE THE CAPACITY OF THE POWER LINE**

***Abstract:** the article discusses one of the promising directions of development of the electric power industry, associated with the use of controlled AC power lines using FACTS devices, in particular, the advantages of static thyristor compensators are considered.*

***Keywords:** FACTS, transmission line, energy system, efficiency, static thyristor compensators.*

Traditionally, power lines were "passive" elements of the power grid. The means of regulation used in them (devices of longitudinal and transverse compensation, settings for half-wave mode) were intended to increase the limit of transmitted power, maintain voltage along the line in accordance with permissible values. Thanks to FACTS (Flexible Alternative Current Transmission Systems) devices, power transmission lines can be used as active elements of the EES. Power lines acquire the property of quickly, almost inertially, changing their parameters (resistivity, conductivity, throughput, etc.) according to certain laws, i.e. "flexible" power lines become really controllable and can be used to control the power plant in

---

normal and emergency modes. This opens up new opportunities to solve the problems of sustainability and management of the EES, improving the reliability of power supply to consumers. A flexible line is defined as a variable line equipped with devices that allow changing its parameters and adjusting the power transmitted through it. [1,2]

According to the FACTS devices installed to date in the power systems of the world in order to increase the capacity of power transmission lines, reduce losses and stabilize voltage levels, static thyristor compensators and longitudinal compensation installations (several hundred) occupy the leading positions in terms of the number of objects and installed equipment capacity [4].

Due to shunt reactors, the efficiency of longitudinal compensation can be increased to the desired level at distances over 400 km. The longitudinal compensation of the inductive resistance of the transmission line, among other means, was used on the 900 km Kuibyshev – Moscow power transmission line and on the Swedish 400 kV transmission line; a technical and economic comparison of the accepted means on the Kuibyshev - Moscow transmission line showed that this is the most economical longitudinal compensation. [3]

There are two different ways of regulating power transmission parameters: firstly, using compensation or adjustment devices (synchronous compensators, batteries of static capacitors, controlled and uncontrolled reactors, static reactive power sources, etc.), and secondly, due to the uniformly distributed intrinsic capacitive conductivity of the power transmission line [5].



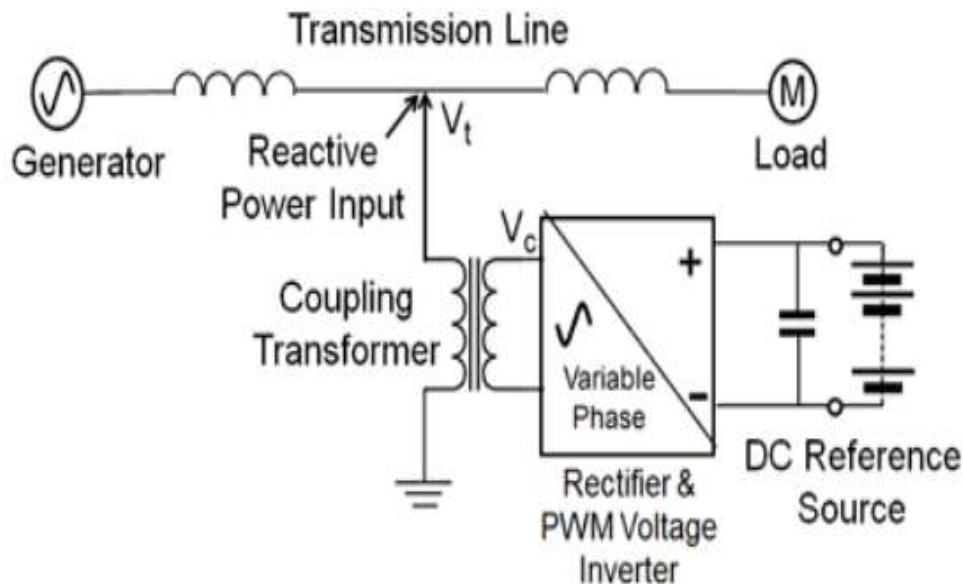

**Fig. 1. Synchronous voltage and power factor compensation with reactive power**

Static thyristor compensators (STC) are complex parallel switching devices that, due to thyristor control, have exceptional performance, a wide operating range and high reliability. The main function of the STC is to regulate the voltage in the node under consideration by controlling the input of reactive power at the place of its connection, thus the STC constantly maintains the voltage in the network at a given level.

The advantage of using STC for power lines:

- increasing the static and dynamic stability of the transmission line;
- reduction of voltage deviations with large disturbances in the system;
- voltage stabilization;
- limitation of internal overvoltages;
- an increase in the transmission capacity of the power transmission due to improved stability with high transmitted power;
- filtering of currents of higher harmonics. [6]

FACTS devices expand the capabilities of compensating devices. The progress achieved in the field of high-power converter devices of a new class based on lockable thyristors and bipolar transistors allows us to state the emergence of new

---

prospects - the use of modern power electronics in electric power systems for virtually inertia-free online control of generation, transmission and consumption parameters leads to qualitatively new properties of each of these structures individually and the electric power system as a whole. [7]

From this we can conclude that:

- Currently, the technological platforms (fixed assets) of Smart Grid (active adaptive networks) are mainly developed. In Russia, new original devices and technologies have been developed and created, which are elements of an active adaptive network. These are voltage regulation devices based on modern power electronics, asynchronous turbo generators and reactive power compensators of a fundamentally new type, cable lines based on high-temperature superconductivity, switching-type short circuit current limiting devices that have no world analogues.

- Using the created devices together with information technologies will allow us to begin step-by-step practical work on creating a Smart Grid. The introduction of intelligent interactive technologies in the development of the electric grid (smart grid technology) should be one of the important directions in the field of energy policy of Russia.

- Among the means of increasing throughput, the best technical and economic indicators are the longitudinal compensation of the inductive resistance of lines by means of static capacitors.

- Flexible power transmission technology FACTS is developing, requires attention and needs further research, taking into account all previously conducted developments and operation of electric power systems.

#### **REFERENCES:**

1. Ivakin V.N., Kovalev V.D. Prospects for the use of power converter technology in electricity. 2001, no 19, pp.30-37. (in Russian).

- 
2. Burman A.P., Stroeve V.A. (Ed). Fundamentals of modern energy: A course of lectures for managers of energy companies. Part 2 Modern electric power industry Publishing House of MEI, 2003. (in Russian).
  3. Kuzmich S. V., Pospelov G. E. Improving the efficiency of electric power systems and the development of controllability in the light of the use of flexible power transmission FACTS [ Energetika] – 2007, no 6, pp.15-19. (in Russian).
  4. Marzoeva, I. V. Advantages of the chromatographic method in the diagnosis of oil-filled electrical equipment in electric power systems / I. V. Marzoeva, A. R. Miftakhov // Английский язык в сфере профессиональной коммуникации : Материалы VIII Всероссийской молодежной научной конференции, Казань, 10 ноября 2022 года. – Казань: ИП Сагиев А.Р., 2022. – Р. 242-243. – EDN SRBOPY.
  5. Pospelova T.G. The effects of using FACTS and AFM in improving the efficiency of regional and national energy systems *International conference "Energy (October 4-6 2012)* [Regional aspects of development] Moldova, pp. 83-91.(in Russian).
  6. Demin Yu.V., Ivashkin S.V., Vlasov I.L., Gerasimenko A.S., Skotnikov D.S., Chausova A.V., Ivanov G.V. Feasibility study of increasing the capacity of overhead power lines [Scientific problems of transport in Siberia and the Far East] 2014, no 1-2, pp. 129-131. (in Russian).
  7. Tukhvatullin M.M., Ivekeev V.S., Lozhkin I.A., Urmanova F.F. Analysis of modern FACTS devices used to improve the efficiency of the functioning of electric power systems in Russia [ Electrical systems and complexes] 2015, vol 28, no 3, pp. 41-46. (in Russian).

УДК 620.9

**Gaineev R.**

student gr. ESm-1-23

Kazan State Power Engineering University

(Kazan, Russia)

**Scientific advisor:**

**Marzoeva I.V.**

Phd associate professor

Kazan State Power Engineering University

(Kazan, Russia)

**FUTURE PROSPECTS OF SMART  
GRIDS FOR SUSTAINABLE  
ENERGY MANAGEMENT**

***Abstract:** the growing demand for sustainable energy solutions and the need for more efficient energy management systems have led to the development and implementation of smart grids. The article presents the prospects for the innovative development of smart networks in Russia.*

***Keywords:** energy efficiency, the intelligent power system, energy development, Smart Grid concept, smart accounting.*

Smart Grid ("intelligent power supply networks") are modernized power supply networks that use information and communication networks and technologies to collect information about energy production and energy consumption, which automatically improves efficiency, reliability, and economic benefits. [1]

Let's consider the principles of smart grid operation:

1. Flexibility. The network must adapt to the needs of electricity consumers.

2. Availability. The network should be accessible to new users, and user generated sources, including renewable energy sources with zero or reduced CO<sub>2</sub> emissions, can act as new connections to the global network.

3. Reliability. The network must guarantee the security and quality of electricity supply in accordance with the requirements of the digital age.

4. Cost-effectiveness. Innovative technologies in the construction of a Smart Grid together with effective management and regulation of the functioning of the network should be of the greatest value. [2]

**Big Data Management in Smart Grid.** The real-time data entry is a key factor in a smart grid. It serves as the basis for the functioning of the network. smart grid is a rich source of information that covers data on the process of production, transmission, distribution and consumption of electricity [5]. This data includes electrical information from distribution stations, distribution switches, electricity meters, and non-electrical information such as marketing, meteorological, and regional economic data, as shown in Figure 1.

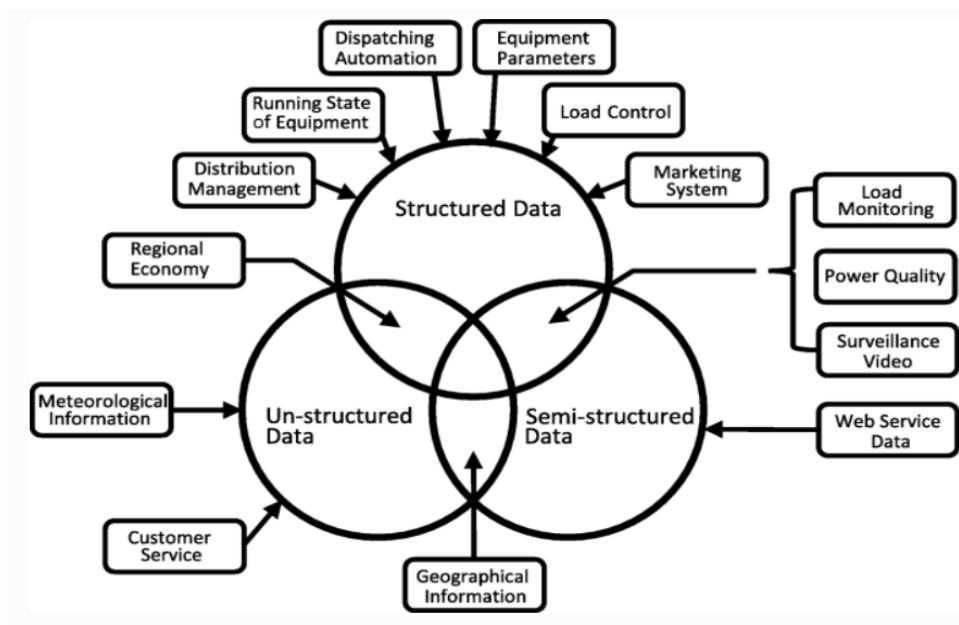

**Fig. 1 Quantification of collected data with different sampling rates  
(Big data analytics and power consumption)**

To predict the demand for energy at various locations, the algorithms must use all the data gathered from the sensors and associated devices. To produce the best results, the algorithms must be optimized. One of the main study subjects in smart grid technology is IT infrastructure, data gathering, governance, data processing, and, most critically, data security.[3]

By analyzing large volumes of data in real-time, utilities can make informed decisions to balance supply and demand, reduce wastage, and enhance reliability.

With the help of advanced algorithms and machine learning techniques, big data analytics can identify energy consumption patterns, predict peak demand periods, and adjust the distribution accordingly.

This proactive approach not only saves costs but also promotes sustainability by reducing the reliance on fossil fuels. [4]

**Artificial intelligence** technology plays a crucial role in improving demand response and optimizing energy storage. By analyzing large amounts of data in real time, artificial intelligence algorithms can predict the structure of energy demand and adjust the supply accordingly. This leads to a more efficient distribution of energy, reducing waste and costs. In addition, AI can optimize energy storage by determining the best time to charge or discharge batteries based on fluctuations in supply and demand. This helps to maximize the use of renewable energy sources and reduce dependence on fossil fuels. In general, artificial intelligence increases the efficiency of energy management by providing intelligent solutions that adapt to changing conditions, ultimately benefiting both consumers and the environment. [6]

In conclusion, the integration of smart grids and artificial intelligence has revolutionized the way we manage and optimize our energy consumption. With the help of technology, we achieve greater efficiency, reduce costs and make informed decisions for a sustainable future.

These achievements harmonize the complex elements of our energy systems, creating a seamless and intelligent network.

---

**REFERENCES:**

1. Dorofeev V.V., Makarov A.A. Active-adaptive network - a new quality of the UES of Russia [ *Energoexpert*] 2009, Vol 15, No. 4. (in Russian)
2. Inozemtsev N.A., Pascal I.N. Smart grid Technology. Collection of articles based on the materials of the XIII International scientific and practical conference [ *Innovations in Science and practice*] 2018, pp. 30-37. (in Russian)
3. Peyghami, S., Palensky, P., & Blaabjerg, F. (2020). An Overview on the Reliability of Modern Power Electronic Based Power Systems. *IEEE Open Journal of Power Electronics*, 1, 34-50. <https://doi.org/10.1109/ojpel.2020.2973926>
4. Pal, R., Chavhan, S., Gupta, D., Khanna, A., Padmanaban, S., Khan, B., & Rodrigues, J. J. P. C. (2021, August 28). A comprehensive review on IoT-based infrastructure for smart grid applications. *IET Renewable Power Generation*, 15(16), 3761–3776. <https://doi.org/10.1049/rpg2.12272>
5. Sabirzyanova, A. S. Digital substation as a tool for increasing reliability of power supply / A. S. Sabirzyanova, G. Z. Gilyazieva // *Энергетика и энергосбережение: теория и практика : СБОРНИК МАТЕРИАЛОВ VII МЕЖДУНАРОДНОЙ НАУЧНО-ПРАКТИЧЕСКОЙ КОНФЕРЕНЦИИ, Кемерово, 07–09 декабря 2022 года. – Кемерово: Кузбасский государственный технический университет имени Т.Ф. Горбачева, 2023. – P. 339-1-339-4. – EDN DZRZQH.*
6. X. Fang, S. Misra, G. Xue and D. Yang, Smart Grid— The New and Improved Power Grid: A Survey [ *International Journal of IEEE Communications Surveys & Tutorials*] Vol. 14, No. 4, 2011, pp. 944-980.

УДК 656.071.7

**Емельянов Н.А.**

Санкт-Петербургский государственный университет гражданской авиации  
(г. Санкт-Петербург, Россия)

**Научный руководитель:**

**Соколов О.А.**

канд. техн. наук, доцент кафедры автоматизированных систем управления  
Санкт-Петербургский государственный университет гражданской авиации  
(г. Санкт-Петербург, Россия)

**ПОВЫШЕНИЕ ЭФФЕКТИВНОСТИ ВЗАИМОДЕЙСТВИЯ СЛУЖБ  
АВИАКОМПАНИИ ДЛЯ ОБЕСПЕЧЕНИЯ ОРГАНИЗАЦИИ  
НАЗЕМНОГО ОБСЛУЖИВАНИЯ ПУТЁМ ВНЕДРЕНИЯ  
АВТОМАТИЗИРОВАННОЙ СИСТЕМЫ УПРАВЛЕНИЯ РЕСУРСАМИ**

*Аннотация:* в работе рассмотрено внедрение автоматизированной системы управления техническими и человеческими ресурсами, как способ повышения эффективности взаимодействия служб авиакомпании, организующей наземное обслуживание воздушных судов. При помощи аналитического метода исследования рассмотрены внутренние процессы и пути совершенствования.

*Ключевые слова:* автоматизированные системы управления, авиация, авиакомпания, перевозки, ресурсы, управление.

Одним из основных видов деятельности авиакомпании является наземное обслуживание воздушных судов с целью развития безопасных и высококачественных авиаперевозок, улучшения качества и эффективности обслуживания. В данный технологический процесс вовлечены различные отделы и департаменты авиакомпании, а также вспомогательные сторонние организации. От качества и упорядоченности проделанной работы напрямую



зависит безопасность и регулярность полётов. Количество технических и человеческих ресурсов непосредственно влияет на значимость процесса организации расстановки оборудования и персонала. Необходимо учитывать сложность данного технологического процесса в сфере обеспечения и планирования наземного обслуживания ВС. Для структуризации данной работы перечислим базовые функции и департаменты, которые непосредственно обеспечивают процесс наземного обслуживания. Обобщенная структура дирекции наземного обслуживания перевозок представлена на рисунке 1. Отметим, что для повышения эффективности работы предприятия с различным количеством структур, целесообразно внедрение автоматизации процессов с помощью большого вида автоматизированных систем управления ресурсами.



**Рисунок 1. Обобщенная структура дирекции наземного обслуживания перевозок**

Для решения поставленной задачи предлагается определить необходимый перечень технологий работ авиакомпании, который осуществляется на основе анализа деятельности нескольких крупных авиакомпаний РФ, по итогам анализа формируется свободная таблица 1, включающая в себя ранжированные этапы наземного обслуживания [2].

**Таблица 1. Ранжированные этапы наземного обслуживания.**

Служба	ИАС	ОТ	СЭиУ	АС	СНО	ОЦ	ЦУП	СПП
Инженерно-авиационная служба	–	X	–	X	X	–	X	–
Отдел транспорта	X	–	X	X	X	–	X	X
Служба экипировки и уборки ВС	–	X	–	–	X	–	X	–
Аэродромная служба	X	X	–	–	X	–	X	–
Служба наземного обслуживания ВС	X	X	X	X	–	X	X	X
Отдел центровки ВС	–	–	–	–	X	–	X	X
Центр управления производством	X	X	X	X	X	X	–	X
Служба пассажирских перевозок	–	X	–	–	X	X	X	–

На основании сводной таблицы, можно сделать вывод о том, что взаимодействие служб является одним из важных этапов эффективной и бесперебойной работы авиапредприятия. Анализ данной таблицы позволяет утверждать об актуальности проблемы и необходимости внедрения автоматизированной системы управления ресурсами.

Предложением, которое позволит повысить эффективность компании будет являться внедрение автоматической системы управления ресурсами, распределяющей и контролирующей человеческие и технические ресурсы авиакомпании с максимальной экономией средств и времени. Для этого

целесообразно ввести службу, которая непосредственно будет заниматься разработкой, поддержкой и обслуживанием автоматизированной системы управления ресурсами [1]. Данная система должна включать в себя функционал управления человеческими, механизированными и стационарными ресурсами. Основным преимуществом будет являться прогнозирование количества требуемого ресурса и его доступности для выполнения работ в соответствии с утвержденным расписанием полетов. Система должна обеспечивать решение следующих задач управления ресурсами:

- Оценка потребности в ресурсах (долгосрочное планирование);
- Формирование смен (краткосрочное планирование);
- Оперативное управление;
- Статистический анализ [3].

Авиакомпания, внедрив автоматизированную систему управления ресурсами, может отказаться от выполнения множества задач по распределению ресурсов в ручном режиме. Оптимизируя при этом человеческие ресурсы, контролирующие данные процессы. Таким образом, компания получает возможность использовать имеющиеся ресурсы более эффективно, одновременно сокращая риск возникновения ошибок при выполнении однотипных задач. Цикл работы предприятия формируется в автоматическом режиме, что помогает минимизировать простои техники, оптимизировать рабочее время персонала, анализировать проблемные этапы, формировать премиальные выплаты персоналу в соответствии с нагрузкой и сложностью выполненной работы.

### **СПИСОК ЛИТЕРАТУРЫ:**

1. Феоктистова О.Г. Автоматизированные системы организации и управления на ВТ: учебное пособие. 2018. (88) С. 6-24.
2. Хорошавцев Ю.Е. Основы АСУ транспортными системами: учебное пособие. 1999. (152) С. 6-9.

---

3. Система слот-координации для аэропортов официальный сайт [Электронный ресурс]. URL: <http://www.ipg.ru/rms.html> (дата обращения 06.11.2023).

**Emelyanov N.A.**

Saint Petersburg State University of Civil Aviation  
(Saint Petersburg, Russia)

**Scientific advisor:**

**Sokolov O.A.**

Saint Petersburg State University of Civil Aviation  
(Saint Petersburg, Russia)

**IMPROVING EFFICIENCY OF INTERACTION BETWEEN  
AIRLINE SERVICES TO ENSURE ORGANIZATION OF GROUND  
HANDLING BY IMPLEMENTING AN AUTOMATED  
RESOURCE MANAGEMENT SYSTEM**

***Abstract:** the paper considers the introduction of an automated system for managing technical and human resources as a way to improve the efficiency of interaction between the services of an airline that organizes ground handling of aircraft. Using the analytical method of research, internal processes and ways of improvement are considered.*

***Keywords:** automated control systems, aviation, airline, transportation, resources, management.*

---

УДК 621.396.969

**Кондрякова М.А.**

старший преподаватель

Санкт-Петербургский государственный университет гражданской авиации

имени главного маршала авиации А.А. Новикова

(г. Санкт-Петербург, Россия)

## **ГЕОЗОНИРОВАНИЕ ВОЗДУШНОГО ПРОСТРАНСТВА УМНОГО ГОРОДА ДЛЯ ПОВЫШЕНИЯ БЕЗОПАСНОСТИ ПРИ ЭКСПЛУАТАЦИИ БЕСПИЛОТНЫХ ВОЗДУШНЫХ СУДОВ**

***Аннотация:** в данной статье рассматриваются проблемы безопасности умного города при эксплуатации беспилотных воздушных судов и пути их решения при помощи использования геозон.*

***Ключевые слова:** БВС, геозонирование, геофенсинг, план полетов.*

В настоящее время БВС находят все большее применение в нашей повседневной жизни. Прежде чем беспилотные авиационные системы смогут широко разворачиваться на сложной местности и в городских районах, необходима методология предотвращения конфликтов и отслеживания полетов БВС. Чтобы обеспечить рутинные операции небольших БВС, необходимо преодолеть несколько проблем. Главной из них является проблема безопасности. Городской рельеф значительно усложняет траекторию полета БВС и накладывает определенные ограничения для обеспечения безопасности. Безопасная эксплуатация БВС в городской среде требует планирования траектории полета абсолютно для всех БВС, работающих в этом общем «низковысотном» воздушном пространстве, с учетом наличия препятствий (например, зданий, линий электропередачи, ландшафта). В виду особенностей и ограничений современных средств наблюдения, используемых в гражданской авиации, особое значение в управлении полетами БВС придается системам,

повышающим возможности БВС в части автономной работы, и позволяющим ему качественно самоуправляться в городской среде. Самоуправление обеспечивается информационно-алгоритмическим обеспечением БВС, а также потоком данных, поступающих от навигационных датчиков и по каналам связи от пультов управления. Сложность и непредсказуемость всевозможных факторов давления среды на БВС, приводит к сложностям заблаговременной разработки и внедрения алгоритмов противодействия этим факторам, что стимулирует развитие интеллектуальных систем управления, опирающихся на искусственный интеллект и машинное обучение. Одной из ключевых и наиболее востребованных технологий самоуправления БВС, при осуществлении полетов в городской среде является геозонирование или геофенсинг.

**Геозонирование** – это разделение воздушного пространства на объемы, в которых разрешается или запрещается находиться конкретному БВС в течении определенного времени [1].

Разрабатываемые в настоящее время системы геозонирования, стремятся обеспечивать безопасные полеты БВС в черте города благодаря разделению воздушного пространства на доступные для полетов зоны (геозоны) и бесполетные зоны с помощью статических и динамически регулируемых виртуальных барьеров, учитываемых программным обеспечением БВС при осуществлении полета и эксплуатантами, при планировании маршрута полета.

Принципы формирования геозон для БВС должны определяться национальным законодательством, авиационными агентствами и регуляторными органами, для обеспечения безопасности воздушного пространства, избегания конфликтов с ВС и для соблюдения местных, а также международных авиационных нормативов и правил.

Тем не менее, при создании геозон для БВС можно выделить несколько общих принципов:

- **Ограничения по местности (географические)**. Геозонирование по местности предполагает ограничение полетов БВС в закрытых зонах, таких как

---

аэропорты, военные объекты и т.д. Так же этот принцип может включать определенные ограничения по зонам ответственности учреждений ОрВД.

- **Ограничения по высоте.** Данный принцип формирования геозон позволяет ввести ограничения по высоте полетов БВС, для предотвращения конфликтных ситуаций с ВС. В черте города данный принцип может быть применен для ограничения минимальной высоты полетов БВС. [2]

- **Ограничения по времени.** Данный принцип позволяет ввести ограничение по времени использования определенной геозоны (определенные события (общественные мероприятия, военные учения), дни или часы, когда полеты БВС в данной местности могут представлять собой угрозу безопасности).

Различают статические (постоянные), долгосрочные и динамические геозоны.

**Статическая геозона** имеет постоянное фиксированное исходное местоположение и обычно окружает физические препятствия, такие как здания или бесполетные зоны.

**Долгосрочная геозона** активна в течение ограниченного интервала времени с фиксированным исходным местоположением.

**Динамическая геозона** активна в течение определенного промежутка времени, кроме того, ее исходное местоположение может со временем меняться. В динамических геозонах выделяются локальные геозоны для каждого БВС. Никакому другому БВС не разрешается пересекать это пространство. В этом случае, эффективность УВД зависит от минимизации объема каждой зарезервированной геозоны и продолжительности полета БВС внутри нее (то есть времени действия этой геозоны), а динамическое увеличение объема геозоны повысит безопасность полетов за счет индивидуального использования для отдельного БВС. [3]

Ведущие мировые производители БВС разрабатывают и внедряют в свои БАС технологии геозонирования [4].

---

В Российской Федерации, разработана концепция интеграции беспилотных воздушных судов в единое воздушное пространство и Стратегия развития беспилотной авиации, в которых, в части научно-технического развития для целей развития отрасли беспилотных авиационных систем (БАС), технологии *геозонирования* признаются одним из приоритетных направлений научных исследований и разработок.

Предполагается внедрение средств динамического геозонирования воздушного пространства. Причем, информация о структуре воздушного пространства и вновь устанавливаемых и снимаемых ограничениях использования воздушного пространства должна распространяться в режиме реального времени, по средствам цифрового интерфейса взаимодействия эксплуатантов и внешних пилотов беспилотных воздушных судов с органами обслуживания воздушного движения. А также обеспечение разрешения конфликтных ситуаций на тактическом уровне (в процессе полета) на базе цифровых платформ.

#### **Выводы.**

В современном исполнении технология геозонирования представляет собой функциональность системы управления БВС, ограничивающая возможности его полетов, по средствам задания координат запретных зон вручную оператором и/или производителем БВС. Технология предназначена для защиты как окружающей среды, включая объекты техносферы, от БВС, так и БВС от окружающей среды. Позволяет сберечь сам беспилотник, жизни и здоровье людей, объекты инфраструктуры, объекты культурного наследия и экологию.

Использование технологий *искусственного интеллекта и блокчейна* позволит создавать новые маршруты по мере изменения условий полета, правил и ограничений.



---

**СПИСОК ЛИТЕРАТУРЫ:**

1. Kim, J.; Atkins, E. Airspace Geofencing and Flight Planning for Low-Altitude, Urban, Small Unmanned Aircraft Systems. *Appl. Sci.* **2022**, *12*, 576. <https://doi.org/10.3390/app12020576>
2. Распоряжение правительства от 5 октября 2021г. №2806-р «Концепция интеграции беспилотных воздушных судов в единое воздушное пространство Российской Федерации» - <http://publication.pravo.gov.ru/Document/View/0001202110110022?index=1>
3. Распоряжение правительства РФ от 21 июня 2023 г. №1630-р «Стратегия развития беспилотной авиации Российской Федерации на период до 2030 года и на перспективу до 2035 года» - <http://publication.pravo.gov.ru/document/0001202306280006?index=1>
4. «Ростех разработал систему организации движения дронов для городских условий» - <https://rostec.ru/media/pressrelease/rostekh-razrabotal-sistemu-organizatsii-dvizheniya-dronov-dlya-gorodskikh-usloviy/>

**Kondryakova M.A.**

St. Petersburg State University of Civil Aviation  
named after Chief Marshal of Aviation A.A. Novikov  
(St. Petersburg, Russia)

**GEOFENCING OF THE AIRSPACE OF A SMART CITY TO IMPROVE  
SAFETY IN THE OPERATION OF UNMANNED AIRCRAFT**

*Abstract:* this article discusses the security problems of a smart city in the operation of unmanned aircraft and ways to solve them by using geofences.

*Keywords:* UAV, geofencing, geofensing, flight plan.

УДК 622.276.8

**Селиванов С.В.**

Нижевартовский государственный университет

(г. Нижневартовск, Россия)

## **К ВОПРОСУ О РАЦИОНАЛЬНОМ ИСПОЛЬЗОВАНИИ ТРУДОВЫХ РЕСУРСОВ В ТЕКУЩЕМ РЕМОНТЕ СЛОЖНОГО ОБОРУДОВАНИЯ, УЗЛОВ И МЕХАНИЗМОВ**

***Аннотация:** выполнение силами ООО «РН-Ремонт НПО» ремонта сложного оборудования, узлов и механизмов приводит к дополнительным расходам и длительному простоям. Проект направлен на внедрение в практику работы слесарей РТУ АО «ТН» ВНК навыков текущего ремонта. Реализация проекта позволит более рационально использовать трудовые ресурсы, значительно сэкономить временные и финансовые затраты на ремонт. Наличие практических навыков у слесарей АО «ТН» ВНК приведет к увеличению числа участников конкурса «Лучший по профессии».*

***Ключевые слова:** нефтепромысловое оборудование, центробежный насос секционный, текущий ремонт, узел разгрузки.*

Система технического обслуживания и ремонта насосного оборудования включает следующие основные виды ремонтных работ: техническое обслуживание; текущий ремонт; капитальный ремонт.

Техническое обслуживание включает комплекс работ по уходу за насосным оборудованием, проведение осмотров, систематическое наблюдение за их исправным состоянием, соблюдением правил эксплуатации и инструкций заводов-изготовителей, устранение мелких неисправностей, контроль и осуществление необходимых мер по экономному расходованию всех видов энергоресурсов. Техническое обслуживание производится силами оперативного или оперативно-ремонтного персонала в процессе эксплуатации насосного оборудования. Осмотры являются важнейшей функцией технического

обслуживания и фактором, обеспечивающим безаварийную работу насосного оборудования. Как самостоятельная операция осмотры планируются перед текущим и капитальным ремонтами. Во время осмотра проверяют состояние оборудования, производят чистку, промывку, продувку, ремонт изоляции, доливку или замену масел, выявляют дефекты эксплуатации и нарушения правил безопасности, уточняют состав и объем работ, подлежащих выполнению при очередном текущем или капитальном ремонте.

Текущий ремонт — это минимальный по объему плановый ремонт, имеющий профилактическую направленность. Чисткой, проверкой, заменой быстроизнашивающихся частей, наладкой и регулировкой оборудования и аппаратуры достигается поддержание оборудования в работоспособном состоянии до следующего капитального ремонта. Хотя текущий ремонт выполняется с остановкой насосного агрегата и отключением его от сетей, по своему объему он непродолжителен, производится без полной разборки сборочных единиц путем ремонта наиболее изношенных из них.

При текущем ремонте открывают люк в насосе, осматривают всю роторную часть, измеряют зазоры между валом и вкладышами подшипников насоса и двигателя, лопастями и камерой рабочего колеса осевых насосов), уплотняющим и защитным кольцами щелевого уплотнения рабочего колеса (в центробежных насосах), проверяют вертикальность, излом общей линии вала и центровку ротора насосного агрегата. На основании осмотра и измерений принимают решение по устранению выявленных неисправностей, восстановлению или замене быстроизнашивающихся частей, а также выполнению регулировок и настроек. Во время текущего ремонта крупных насосов, как правило, заменяют направляющие подшипники с лигнофольевыми вкладышами и производят регулировку зазоров в сегментных подшипниках, заменяют кольца сальниковой набивки и резиновые манжеты в сальниковых и торцевых уплотнениях вала, проверяют идентичность углов установки лопастей и работоспособность механизма разворота лопастей, проверяют

---

герметичность соединений рабочего колеса, проточной части и системы технического водоснабжения.

К текущему ремонту также относятся непредвиденные ремонты, вызванные случайными повреждениями, которые не могут быть выполнены в порядке технического обслуживания.

В соответствии с должностной инструкцией слесари РТУ АО «ТН» ВНК должны выполнять следующие работы:

1. Проверка комплектности и исправности оборудования, инструмента, технических устройств, применяемых для проведения монтажа, демонтажа сложного оборудования.

2. Разъединение сложного оборудования на детали, узлы и механизмы с маркировкой деталей.

3. Соединение деталей, узлов и механизмов сложного оборудования

4. Визуальный осмотр узлов и механизмов, агрегатов, аппаратов сложного оборудования для оценки правильности монтажа в соответствии с НТД.

5. Выполнять установку и крепление сложного оборудования на штатные места.

6. Очистка, промывка, протирка узлов и деталей сложного оборудования после разборки.

7. Производить разделение сложного оборудования на детали, сборочные единицы в соответствии с НТД.

8. Применять технические устройства, моющие составы, масла и смазки для очистки и смазки узлов и деталей сложного оборудования после разборки.

9. Выполнять соединение составных частей, типовых сборочных единиц, разъемных и неразъемных соединений сложного оборудования.

10. Выполнять контрольные осмотры, замеры технических характеристик сложного оборудования.

11. Устранение технических неисправностей сложного оборудования.

12. Замена дефектных. деталей сложного оборудования.

13. Визуальный осмотр оборудования после проведения ремонтных работ сложного оборудования.

Таким образом, должностной инструкцией слесаря РТУ предусматривается проведение ремонта сложного оборудования, узлов и механизмов, этому посвящены 13 пунктов инструкции (в том числе разделение сложного оборудования на детали, устранение технических неисправностей, замена дефектных деталей и так далее). Но наличие в должностной инструкции слесаря РТУ требований к проведению ремонта сложного оборудования, узлов и механизмов на сегодняшний день полностью не выполняется. Указанные ремонтные работы осуществляют не слесари АО «ТН» ВНК, а слесари сторонней организации - ООО «РН-Ремонт НПО», при этом стоимость за 1 заявку составляет 70 тыс. руб. и выше. Выполнение ремонтных работ силами сторонней организации приводит к дополнительным расходам и длительному простоя. По факту наше оборудование, требующее ремонта, может простаивать неделями и даже месяцами в связи с малым числом работников ООО «РН-Ремонт НПО» и их большой загруженностью.

Итак, в соответствии с должностной инструкцией эту работу слесари АО «ТН» ВНК могли бы выполнять своими силами. Однако при обучении в учебном центре по профессии «Слесарь РТУ» акцент на текущий ремонт ЦНС не делается. При этом в конкурсе «Лучший по профессии» практическим заданием является «Ревизия узла разгрузки, подшипниковой, сальниковой камеры, насоса ЦНС-60», что является частью текущего ремонта. Отсутствие практических навыков у слесарей АО «ТН» ВНК приводит к малому числу участников этого конкурса.

Изучение ситуации с ремонтом сложного оборудования, узлов и механизмов в АО «ТН» ВНК побудило выйти с инициативой о повышении рационального использования трудовых ресурсов в текущем ремонте сложного оборудования, узлов и механизмов.

В основе проекта лежит идея лунинского движения, которое зародилось в середине XX века в СССР. Его инициатором стал 25-летний машинист паровозного депо в Новосибирске Николай Александрович Лунин, который выступил с инициативой поменять методы эксплуатации паровоза и возложить нагрузку по его ремонту на паровозную бригаду. Работа бригады увеличивалась незначительно, но это окупалось высоким качеством проведения ремонта, долговечностью ремонта и сокращением времени на его проведение. Метод оказался действенным и превзошел все ожидания. В 1941 году экономия благодаря Лунинскому движению составила на Томской железной дороге свыше 7 млн рублей, в 1942г. – около 11 млн, в 1943 г. –свыше 11 млн рублей.

Этот почин при значительной нехватке рабочей силы, материалов и запчастей получил широкое распространение не только на транспорте, но и в ряде отраслей народного хозяйства. Лунинские принципы работы нашли, к примеру, место и в рыбной промышленности. Рыбаки не только стали добывать рыбу, но и сами производили текущий ремонт своих орудий лова. Наряду со стахановским методом интенсификации труда и перевыполнения плана этот метод давал огромный эффект.

Считаем возможным осуществить внедрение подобного подхода в практику работы слесарей РТУ АО «ТН» ВНК навыков текущего ремонта сложного оборудования, узлов и механизмов и отказ от услуг сторонней организации.

Для этого следует выполнить следующие задачи:

1. Пересмотреть учебный план программы обучения слесарей РТУ в учебном центре АО «ТН» ВНК.
2. Обеспечить место практики учебным (опытным) оборудованием и инструментом.
3. Обучить слесарей РТУ практическим навыкам текущего ремонта.
4. Внедрить полученные навыки в производственный процесс.

На подготовительном этапе предполагается сбор информационных материалов, методическая разработка программы обучения, а также

приобретение необходимого оборудования и инструментов (при нехватке). На основном этапе предлагаем провести обучение слесарей РТУ по обновленной программе на базе учебного центра и учебного полигона с отработкой практических навыков. На заключительном этапе будет необходимо пересмотреть договор с ООО «РН-Ремонт НПО», внести изменения в текст договора (отказ от услуг в части текущего ремонта ЦНС), и осуществлять выполнение указанных работ работниками АО «ТН» ВНК в соответствии с должностной инструкцией.

Экономия по итогам реализации проекта составит свыше 19 миллионов рублей в год. Реализация данного проекта позволит более рационально использовать трудовые ресурсы, значительно сэкономить временные и финансовые затраты на ремонт. Наличие практических навыков у слесарей АО «ТН» ВНК приведет к увеличению числа участников конкурса «Лучший по профессии». Опыт реализации проекта впоследствии может быть представлен в других компаниях и тиражирован как успешный. Средства, сэкономленные в ходе реализации проекта, будут направлены на развитие перспективных направлений деятельности АО «ТН» ВНК для улучшения условий и качества работы, что соответствует планам оптимизации производственных программ.

### **СПИСОК ЛИТЕРАТУРЫ:**

1. Двинин, А. А. Типовые центробежные насосы в нефтяной промышленности : учебное пособие / А. А. Двинин, А. А. Безус. – Тюмень : ТюмГНГУ, 2010. – 232 с. – Текст : электронный // Лань : электронно-библиотечная система. – URL: <https://e.lanbook.com/book/36847> (дата обращения: 01.11.2023). – Режим доступа: для авториз. пользователей.
2. Ивановский В. И. Оборудование для добычи нефти и газа. Ч. 1. – М.: Нефть и газ, 2002. – 768 с.

**Selivanov S.V.**

Nizhnevartovsk State University

(Nizhnevartovsk, Russia)

**ISSUE OF RATIONAL USE OF LABOR RESOURCES  
IN CURRENT REPAIR OF COMPLEX EQUIPMENT,  
COMPONENTS AND MECHANISMS**

***Abstract:** the repair of complex equipment, components and mechanisms by RN-Repair NPO LLC leads to additional costs and long downtime. The project is aimed at introducing the skills of routine maintenance into the practice of work of locksmiths of «TN» VNK JSC. The implementation of the project will make it possible to use labor resources more efficiently, significantly save time and financial costs for repairs. The availability of practical skills among the locksmiths of «TN» VNK JSC will lead to an increase in the number of participants in the «Best by Profession» competition.*

***Keywords:** oilfield equipment, sectional centrifugal pump, maintenance, unloading unit.*



УДК 504.05

**Халгаева А.И.**

магистрант направление «Техносферная безопасность» 1 курс  
Калмыцкий государственный университет им. Б.Б. Городовикова  
(г. Элиста, Россия)

## **ЭКОЛОГИЧЕСКАЯ И ТЕХНОСФЕРНАЯ БЕЗОПАСНОСТЬ КАК ВАЖНЫЙ ЭЛЕМЕНТ ДЕВЕЛОПМЕНТА НЕДВИЖИМОСТИ**

*Аннотация:* в настоящей статье рассматриваются вопросы техносферного и экологического воздействия на окружающую среду искусственно созданных объектов, в частности, торговых центров.

*Ключевые слова:* экология, строительство, техносферная безопасность, девелопмент.

Трудности в части охраны окружающей среды и техносферной безопасности, встающие в производственном и жилом строительстве, взаимосвязаны со строительным производством. Высокие темпы роста производственного потенциала, и технологией строительного производства, техногенное влияние на все основные компоненты окружающей среды [1]. Это взаимодействие углубляется в связи с ростом размеров строительства. Во многих местах строительное производство создает технологическую экологическую систему, изменяющуюся, по ходу реализации технологических процессов и производств, поэтому возникает разрушительное воздействие на биологические системы. Экологическая и техносферная безопасность должна защищать природу от отрицательных воздействий, что приведет к повышению затрат для обеспечения мероприятий по охране окружающей среды. Выбирая место строительства объектов, нужно рассматривать возможные отрицательные воздействия от производственной деятельности на природу. Выявляется начальная глубина воздействия производственных процессов. Оценивается

устойчивость экосистемы к намечаемым воздействиям, а также возможный ущерб. Рассчитывается потребность в биоресурсах для реализации, какой-либо технологической идеи.

Основы принимаемых решений ведутся на каждом уровне технологических процессов и по разным видам компонентов экологического анализа, на котором ведется воздействие. По многим уровням природной среды принимаются меры по уменьшению и предотвращению характера воздействия. Разрабатывая проектную документацию на технологический процесс, обязательно ведется расчет действий смежных с охраняемыми природными территориями. В состав проектной документации на такие объекты должны быть включены следующие материалы:

- данные инвентаризации природных и природно-антропогенных объектов в пределах особо охраняемой природной территории, прилегающих к границам участков проектируемых объектов;

- оценка состояния природных и природно-антропогенных объектов;

- допустимые антропогенные нагрузки;

- оценка воздействия проектируемого объекта на природные и природно-антропогенные объекты;

- мероприятия по снижению негативного воздействия на природные и природно-антропогенные объекты, компоненты природной среды [3].

Производитель работ на каждом уровне технологического процесса создает план производства работ, технологические карты, технологическую документацию, которая создает возможности для выполнения требований закона по охране труда, природных ресурсов, населения, а также выполнение контрольных функций, которые обеспечивают контроль расхождений производимых работ от норм. Любой технологический процесс для экологической и техносферной безопасности рассматриваем, как процесс использования природных запасов, для получения конечного продукта, который ведет к образованию производственных отходов на разных уровнях технологической цепи, в виде твердых, жидких и газообразных состояний

материи, а также в виде энергии, без возможности использования во вторичном производственном цикле. При большем количестве отходов можно рассмотреть возможность реализации вторичного производственного цикла для переработки отходов с целью снижения отходов, а также получения попутных продуктов производства.

При разработке тома экологической и техносферной безопасности планируются мероприятия и работы, направленные на локализацию и снижение временного антропогенного воздействия строительства на окружающую природную среду:

- акустического воздействия;
- загрязнения атмосферы при работе строительных машин;
- загрязнение вод;
- сброс нефтепродуктов;
- загрязнение поверхностных вод;
- негативное воздействие строительно-хозяйственных складов;
- нарушения почвенного и растительного покрова;
- запыления атмосферы продуктами строительства;

Для производства работ в зонах зеленых насаждений разрабатывается дендроплан, который, согласовывается с юридическим владельцем территории, а также ведется учетная ведомость зеленых насаждений. При компенсации заказчиком вырубаемых зеленых насаждений разрабатывается проект компенсационного озеленения. По каждому объекту строительства, реконструкции, капитального ремонта разрабатывается технологическая документация, регламентирующая процесс обращения с отходами строительства и сноса в виде технологического регламента[3].

При девелопменте торговой недвижимости необходимо комплексно подойти к данному вопросу, который охватит финансовую сторону строительства объекта; способы поиска инвестиций; факторы ликвидности; обзор новых возможностей торговой недвижимости в России; функциональное зонирование; продвижение проекта; варианты архитектурной стилистики ТЦ; брендинг торговой недвижимости [2].

Предупреждение и борьба с пожарами, обеспечение безопасности гражданских и промышленных объектов требует наличия квалифицированных

---

специалистов. Таким образом, необходимо создание особых документов для создания и реализации технологического процесса в области экологической и техносферной безопасности, которые имеют цель нести решения для создания условий по сбережению природных ресурсов и экобезопасности; совершенствование путей повышения безопасности окружающей среды в области промышленных объектов в частности торговых центров.

### СПИСОК ЛИТЕРАТУРЫ:

1. Афанасьев Ю. А., Фомин С. А. Мониторинг и методы контроля окружающей среды. — Симферополь: Сонат, 1998. — 224 с. ЦОДЛ Минмакс.
2. Девелопмент недвижимости для профессионалов. Под ред. И.И. Мазура и В.Д. Шапиро. М.: «Омега-Л», 2009-1035с
3. Экологическая безопасность в строительстве. Форум. 2013г.

**Khalgaeva A.I.**

Kalmyk State University

(Elista, Russia)

### ENVIRONMENTAL AND TECHNOSPHERE SAFETY AS AN IMPORTANT ELEMENT OF REAL ESTATE DEVELOPMENT

*Abstract: this article discusses the issues of technosphere and environmental impact on the environment of artificially created objects, in particular, shopping centers.*

*Keywords: ecology, construction, technosphere safety, development.*

УДК 6

**Чичкало Л.С.**

Тверской государственной технической университет  
(г. Тверь, Россия)

**Баранович А.Ю.**

Тверской государственной технической университет  
(г. Тверь, Россия)

## **ОСНОВНЫЕ ЭТАПЫ ПРОВЕДЕНИЯ ЗЕМЛЕУСТРОИТЕЛЬНОЙ ЭКСПЕРТИЗЫ ПРИ ЗЕМЕЛЬНОМ СПОРЕ**

*Аннотация:* в данной статье изучены основные этапы при проведении землеустроительной экспертизы в отношении земельных участков при решении споров. Также рассмотрим проблемы, которые возникают при проведении таких экспертиз, и пути их решения. Кроме этого, в статье отражены теоретические аспекты понятия и назначения землеустроительной экспертизы, указана последовательность осуществления действий в рамках проведения землеустроительной экспертизы.

*Ключевые слова:* землеустроительная экспертиза, земельный участок, земельный спор, кадастровый инженер.

Для начала рассмотрим, что же такое землеустроительная экспертиза. Землеустроительная экспертиза - это действия, проводимые экспертом с целью выяснения верных границ земельных участков для дальнейшего рационального использования участка. Она помогает оценить соответствие размеров участка документально заверенным параметрам, выявляет возможность раздела земельного участка на несколько других. Экспертиза проводится как по желанию владельца участка, так и через суд.

---

Основные задачи, которые необходимо решить при землеустроительной экспертизе земельного участка:

1-Определить местоположение границ земельного участка, а также уточнить его фактическую площадь.

2-Уточнить порядок пользования земельным участком.

3- Изучить правоустанавливающие документы, определить соответствие фактических границ с границами по документам, выявить конкретное несоответствие площади.

4-Определение кадастровой, рыночной стоимости земельных участков различного назначения.

5-Изучение материалов по межеванию участков на предмет их соответствия специальным требованиям

6-Разработка вариантов раздела участка в соответствии с долями, установленными в правоустанавливающей документации.

Для экспертного заключения в ходе работ по землеустроительной экспертизе нужно создать информационную основу, в которую будут включены следующие критерии:

1. Фактическая площадь исследуемого участка.

2. Соответствие установленной фактической площади участка и заявленной в правоустанавливающей документации.

3. Установление факта наложения границ исследуемых земельных участков.

4. Определение состава имущества на земельном участке.

5. Расчет совокупной площади пересеченных частей исследуемых земельных участков.

6. Установление площади участка, свободного от застройки / занятого постройками.

7. Возможность осуществления строительства объекта недвижимости на исследуемом участке.

8. Правомочность землеустроительных работ, произведенных на участке.

9. Условия соблюдения вида разрешенного использования земельного участка согласно ПЗЗ (Правилам землепользования и застройки).

В качестве субъектов осуществления землеустроительной экспертизы могут выступать кадастровые инженеры, имеющие соответствующий аттестат, и юридические лица, имеющие лицензию на осуществление геодезических работ. Для более точных результатов привлекаются несколько специалистов одновременно.

Землеустроительная экспертиза осуществляется в три этапа. Первый – это подготовительный этап. Кадастровым инженером до подготовки заключения, планов с фактическим местоположением границ земельных участков и проектов проводятся подготовительные работы, которые включают получение необходимых сведений, анализ правоустанавливающих документов, а также документации, полученной при проведении землеустроительных и кадастровых работ.

Следующий этап - полевой. Выезд непосредственно на место, где расположен земельный участок. Определение местоположения границ с помощью специального прибора, который должен быть исправен и с действующим сроком поверки. Результатом данного этапа является подготовленная специалистом схема расположения земельного участка.

Камеральная обработка - это завершающий этап землеустроительной экспертизы. Здесь специалист собирает все данные в один файл и оформляет. Дает свое экспертное заключение и передает заказчику. Как правило, заказчиком в большинстве случаев выступает суд.

При решении земельных споров в большинстве случаев суд недостаточно компетентен в земельных вопросах, а также технической возможности образования или преобразования земельных участков. Именно поэтому землеустроительная экспертиза выступает основным звеном при решении земельных споров. Кроме этого важное значение играет квалификация эксперта в сфере землеустроительной деятельности и опытность. Заключение эксперта является одним из решающих фактом делопроизводства при принятии судом

решения относительно законности использования земельных участков. Сейчас наше государство активно борется с вопросами коррупции. В том числе при проведении землеустроительных экспертиз. Это очень важно, т.к. заключение эксперта зачастую является основополагающим при вынесении решения суда. А значит эксперты должны быть неподкупны и непредвзяты к обеим сторонам при земельном споре.

### **СПИСОК ЛИТЕРАТУРЫ:**

1. Паркина Д.О. Землеустроительная экспертиза // Сборник материалов XII Международной научно-практической конференции молодых ученых «Инновационные тенденции развития российской науки». - 2019. - С. 27-28.
2. Николаева И.О., Тарбеева Д.А. Землеустроительная экспертиза и её необходимость при наложении границ земельного участка // Путь науки. - 2015. - № 9 (19). - С. 43-44.
3. Евтушкова Е.П., Вавулина Л.П., Малахова Е.П. Правовые вопросы регулирования земельных отношений в сфере землеустройства и кадастров // Сборник статей всероссийской научно-практической конференции «Современные научно-практические решения в АПК». - 2017. - С. 839-849.
4. Юрлова А.А., Матвеева А. А., Вавулина Л. П. Осуществление землеустроительной экспертизы при решении земельных споров//научная статья по специальности «Право» -2019г.



**Chichkalo L.S.**

Tver State Technical University  
(Tver, Russia)

**Baranovich A.Y.**

Tver State Technical University  
(Tver, Russia)

## **THE MAIN STAGES OF LAND MANAGEMENT EXPERTISE IN A LAND DISPUTE**

***Abstract:** this article examines the main stages in the conduct of land management expertise in relation to land plots in resolving disputes. We will also consider the problems that arise during such examinations, and ways to solve them. In addition, the article reflects the theoretical aspects of the concept and purpose of land management expertise, indicates the sequence of actions within the framework of land management expertise.*

***Keywords:** land management expertise, land plot, land dispute, cadastral engineer.*

УДК 691

**Кульчицкий Д.А.**

студент (магистратуры) кафедры строительных технологий,

геотехники и экономики строительства

Чувашский государственный университет им. И.Н. Ульянова

(г. Чебоксары, Россия)

## **МЕТОДЫ РЕКОНСТРУКЦИИ ОБЩЕСТВЕННЫХ ЗДАНИЙ И СООРУЖЕНИЙ, ТЕХНИЧЕСКИЕ И МЕТОДОЛОГИЧЕСКИЕ РЕШЕНИЯ ПРИ ВЫБОРЕ ВИДА РЕКОНСТРУКЦИИ**

*Аннотация:* рассмотрены современные подходы при реконструкции фасадов общественных зданий, проведен сравнительный анализ между подходами при реконструкции в отечественной и зарубежной строительной сфере. Реконструкция общественных зданий является одним из важных направлений решения эксплуатационной проблемы. Она позволяет не только продлить цикл службы здания, но и существенно улучшить качество здания, оснастить здание современным инженерным оборудованием, улучшить архитектурную выразительность зданий, повысить их энергоэффективность, эксплуатационную надежность и долговечность.

*Ключевые слова:* реконструкция, конструктивно-архитектурные решения, фонд капитального ремонта, фасад.

### **Методы реконструкции общественных зданий**

Реконструкция общественных зданий – это процесс восстановления, модернизации или изменения существующих зданий с целью адаптации их под новые требования и функции. В результате реконструкции здание может быть приведено в соответствие с современными стандартами безопасности, энергоэффективности, доступности для людей с ограниченными возможностями, а также изменены его архитектурные, инженерные и функциональные характеристики.

### **Архитектурная реконструкция**

---

Архитектурная реконструкция включает изменение внешнего вида здания, его фасадов, крыши, окон и дверей. Целью архитектурной реконструкции может быть сохранение исторического облика здания, его адаптация под современные архитектурные тренды или приведение в соответствие с окружающей застройкой.

### **Инженерная реконструкция**

Инженерная реконструкция включает модернизацию инженерных систем здания, таких как отопление, вентиляция, кондиционирование, электроснабжение, водоснабжение и канализация. Целью инженерной реконструкции является повышение энергоэффективности здания, улучшение комфорта и безопасности его пользователей, а также снижение эксплуатационных расходов.

### **Функциональная реконструкция**

Функциональная реконструкция предполагает изменение функционального назначения здания. Например, здание, ранее использовавшееся как склад, может быть реконструировано под офисное здание или торговый центр. Целью функциональной реконструкции является адаптация здания под новые потребности и требования рынка.

### **Энергетическая реконструкция**

Энергетическая реконструкция направлена на улучшение энергетической эффективности здания. Это может включать утепление стен и крыши, замену окон и дверей на более энергоэффективные, установку солнечных панелей или других систем использования возобновляемых источников энергии. Целью энергетической реконструкции является снижение энергозатрат и уменьшение негативного воздействия на окружающую среду.

### **Экологическая реконструкция**

Экологическая реконструкция направлена на улучшение экологических характеристик здания. Это может включать установку систем сбора и переработки отходов, использование экологически чистых материалов и технологий строительства, создание зеленых насаждений и озелененных крыш.

---

Целью экологической реконструкции является снижение негативного воздействия здания на окружающую среду и создание благоприятной экологической обстановки.

### **Социокультурная реконструкция**

Социокультурная реконструкция направлена на сохранение исторической и культурной ценности здания. Это может включать реставрацию и восстановление архитектурных деталей, интерьеров и декоративных элементов, а также создание музеев, выставочных залов или других культурных пространств. Целью социокультурной реконструкции является сохранение и передача исторического и культурного наследия будущим поколениям.

### **Экономическая реконструкция**

Экономическая реконструкция направлена на повышение экономической эффективности здания. Это может включать изменение планировки и организации пространства для увеличения его арендной стоимости или коммерческой привлекательности, а также улучшение инфраструктуры и условий для бизнеса. Целью экономической реконструкции является повышение доходности и стоимости здания.

### **Архитектурная реконструкция**

Архитектурная реконструкция – это процесс изменения и восстановления архитектурных элементов и деталей здания с целью воссоздания его исторического внешнего вида или приведения его в соответствие с современными стандартами и требованиями.

### **Цели архитектурной реконструкции**

Основной целью архитектурной реконструкции является сохранение и восстановление исторической ценности здания. Это может включать восстановление утраченных архитектурных элементов, воссоздание исторического фасада или приведение здания в соответствие с оригинальным проектом.

Процесс архитектурной реконструкции включает несколько этапов:

- Исследование и анализ исторических исходных данных о здании.

- 
- Разработка проекта реконструкции, включающего изменения и восстановление архитектурных элементов.
  - Получение необходимых разрешений и согласований от соответствующих органов и организаций.
  - Проведение строительных работ, включающих демонтаж, восстановление и установку архитектурных элементов.
  - Окончательная отделка и оформление здания в соответствии с проектом реконструкции.

### **Значение архитектурной реконструкции**

Архитектурная реконструкция имеет большое значение для сохранения исторического и культурного наследия. Она позволяет сохранить уникальные архитектурные формы и стили, а также передать историческую и культурную информацию будущим поколениям. Кроме того, архитектурная реконструкция может способствовать развитию туризма и привлечению внимания к историческим и культурным достопримечательностям.

### **Инженерная реконструкция**

Инженерная реконструкция – это процесс модернизации и обновления инженерных систем и коммуникаций в зданиях и сооружениях. Она включает в себя замену устаревших систем, улучшение энергоэффективности, повышение безопасности и функциональности объекта.

### **Цели инженерной реконструкции**

Основные цели инженерной реконструкции включают:

- Улучшение энергоэффективности здания путем замены устаревших систем отопления, вентиляции и кондиционирования воздуха, освещения и теплоизоляции.
- Обновление электрических систем, включая замену старых проводов, розеток и выключателей, а также установку новых систем безопасности и пожарной сигнализации.
- Улучшение водоснабжения и канализации, включая замену старых труб и сантехнического оборудования.

---

- Модернизация системы лифтов и эскалаторов для повышения безопасности и комфорта посетителей.

- Внедрение новых технологий и систем управления зданием для повышения его эффективности и удобства использования.

Процесс инженерной реконструкции включает следующие этапы:

- Анализ состояния существующих инженерных систем и коммуникаций.

- Разработка проекта реконструкции, включающего замену и модернизацию систем.

- Планирование и координация работ с подрядчиками и специалистами.

- Демонтаж старых систем и коммуникаций.

- Установка новых систем и коммуникаций.

- Тестирование и настройка новых систем.

- Окончательная проверка и сдача объекта.

- Значение инженерной реконструкции

Инженерная реконструкция имеет большое значение для обеспечения безопасности, комфорта и энергоэффективности зданий. Она позволяет улучшить условия проживания, работы и отдыха людей, а также снизить нагрузку на окружающую среду. Кроме того, инженерная реконструкция может способствовать экономии ресурсов и снижению эксплуатационных расходов здания.

### **Функциональная реконструкция**

Функциональная реконструкция – это процесс изменения функционального назначения здания или его отдельных помещений. Она может быть проведена для адаптации здания под новые потребности или для оптимизации использования уже существующего пространства.

### **Цели функциональной реконструкции**

Основные цели функциональной реконструкции включают:

- Улучшение эргономики и комфорта использования здания.

- Адаптация здания под новые функции или требования.

---

- Оптимизация использования пространства и ресурсов.

- Улучшение эстетического вида и общей архитектурной композиции здания.

Процесс функциональной реконструкции включает следующие этапы:

- Анализ текущего функционального состояния здания и его соответствия требованиям.

- Определение новых функций и требований к зданию.

- Разработка проекта функциональной реконструкции, включающего план перепланировки, изменение расположения стен, дверей, окон и других элементов здания.

- Получение необходимых разрешений и согласований.

- Проведение строительных работ, включающих демонтаж, монтаж и отделку.

- Установка нового оборудования и систем, необходимых для новых функций здания.

- Тестирование и проверка работоспособности новых функций и систем.

- Окончательная проверка и сдача объекта.

- Значение функциональной реконструкции

Функциональная реконструкция имеет большое значение для адаптации зданий под современные потребности и требования. Она позволяет использовать уже существующие здания более эффективно, улучшая их функциональность и комфорт. Кроме того, функциональная реконструкция может способствовать экономии ресурсов и снижению эксплуатационных расходов здания.

### **Энергетическая реконструкция**

Энергетическая реконструкция – это процесс модернизации и улучшения энергетической эффективности существующих зданий. Целью энергетической реконструкции является снижение энергопотребления здания и улучшение его экологической устойчивости.

---

Процесс энергетической реконструкции включает в себя следующие этапы:

Анализ энергетической эффективности здания. На этом этапе проводится оценка энергопотребления здания, выявляются проблемные зоны и определяются потенциальные меры по снижению энергопотребления.

Разработка энергетического проекта. На основе результатов анализа разрабатывается план мероприятий по улучшению энергетической эффективности здания. В этом плане могут быть предусмотрены такие меры, как утепление здания, замена окон и дверей на более энергоэффективные, установка солнечных панелей и других систем использования возобновляемых источников энергии.

Проведение реконструкции. На этом этапе осуществляются работы по улучшению энергетической эффективности здания в соответствии с разработанным проектом. Это может включать в себя утепление стен и крыши, замену систем отопления и кондиционирования, установку энергоэффективного оборудования и т.д.

Тестирование и проверка энергетической эффективности. После завершения работ проводится тестирование и проверка энергетической эффективности здания. Это позволяет убедиться, что все меры по улучшению энергетической эффективности были реализованы правильно и привели к ожидаемым результатам.

Окончательная проверка и сдача объекта. После успешного тестирования и проверки здание считается энергетически реконструированным и готовым к использованию с улучшенной энергетической эффективностью.

#### Значение энергетической реконструкции

Энергетическая реконструкция имеет большое значение для снижения энергопотребления зданий и улучшения их экологической устойчивости. Это позволяет сократить затраты на энергию и снизить негативное воздействие на окружающую среду. Кроме того, энергетическая реконструкция может повысить комфорт и качество жизни пользователей здания, улучшив тепло- и



---

звукоизоляцию, а также обеспечивая более эффективную работу систем отопления, кондиционирования и освещения.

### **Экономическая реконструкция**

Экономическая реконструкция – это процесс изменения и модернизации экономической структуры и функционирования предприятий, организаций и систем в целом. Она направлена на повышение эффективности использования ресурсов, улучшение производительности и конкурентоспособности.

Основная цель экономической реконструкции – создание благоприятных условий для развития бизнеса, привлечение инвестиций и стимулирование экономического роста. В рамках экономической реконструкции проводятся такие мероприятия, как реорганизация предприятий, модернизация производственных процессов, внедрение новых технологий и методов управления.

Одним из важных аспектов экономической реконструкции является разработка и реализация инвестиционных проектов. Инвестиции позволяют привлечь дополнительные средства для развития предприятий и создания новых рабочих мест. Кроме того, инвестиции способствуют модернизации производственных мощностей, внедрению новых технологий и повышению качества продукции.

Важным аспектом экономической реконструкции является также развитие инфраструктуры. Строительство и модернизация дорог, аэропортов, портов, железнодорожных станций и других объектов инфраструктуры способствуют улучшению транспортной доступности и обеспечению более эффективной логистики.

Экономическая реконструкция также включает в себя проведение реформ в сфере налогообложения, финансового регулирования и правового обеспечения бизнеса. Упрощение процедур регистрации предприятий, снижение налоговых и административных барьеров, создание условий для развития малого и среднего бизнеса – все это способствует развитию экономики и привлечению инвестиций.

Таким образом, экономическая реконструкция является важным инструментом для стимулирования экономического роста и развития. Она позволяет создать благоприятные условия для бизнеса, привлечь инвестиции и повысить конкурентоспособность предприятий и организаций.

### **Заключение**

Реконструкция общественных зданий является важным процессом, который позволяет восстановить и улучшить существующие сооружения. В ходе лекции мы рассмотрели различные методы реконструкции, такие как архитектурная, инженерная, функциональная, энергетическая, экологическая, социокультурная и экономическая. Каждый из этих методов имеет свои особенности и цели. Реконструкция позволяет сохранить историческое наследие, улучшить функциональность зданий, повысить их энергоэффективность и соответствовать современным требованиям. Этот процесс является важным для развития городской среды и обеспечения комфортных условий для жизни и работы людей.

### **СПИСОК ЛИТЕРАТУРЫ:**

1. Гергель В. О., Саньков П. Н. Фасады зданий, их реконструкция и восстановление. [Электронный ресурс] URL: <https://scienceforum.ru/2019/article/2018016713> (Дата обращения: 11.08.2021).
2. Зорина А. С. Эффективность реконструкции фасадов зданий сложившейся жилой застройки на базе внедрения инновационных технологий. [Электронный ресурс] URL: <http://naukarus.com/effektivnost-rekonstruktsii-fasadov-zdaniy-slozmvsheysya-zmloy-zastroyki-na-baze-vnedreniya-innovatsionnyh-tehnologiy> (Дата обращения: 11.08.2021).
3. Сулейманова Л. А., Fang Jin, Баклаженко Е. В., Ладик Е. И. Современные материалы и технологии отделки фасадов при реконструкции и реновации жилого фонда // Вестник БГТУ им. В. Г. Шухова, 2018 г.
4. Никулин А. Щит от огня. [Электронный ресурс] URL: <http://archplatforma.ru/index.php?act=1&catg=46&nwid=2719> (Дата обращения: 11.08.2021).  
Познанская А. Облицовочный материал для фасадов. [Электронный ресурс] URL: <http://archplatforma.ru/?act=1&nwid=143> Дата обращения: 11.08.2021).

- 
5. Познанская А. Облицовочные панели UPM ProFi. [Электронный ресурс] URL: <http://archplatforma.ru/index.php?act=1&catg=47&nwid=115> Дата обращения: 11.08.2021).
  6. Лесовик В. С., Алфимова Н. И. Технология отделочных, кровельных и гидроизоляционных строительных материалов и изделий // Учеб. пособие: в 2 ч. Белгород: Изд-во БГТУ, 2011 г.
  7. Сулейманова Л. А., Малюкова М. В., Погорелова И. А., Корякина А. А. Формирование пространственной среды с учетом колористики // Вестник БГТУ им. В. Г. Шухова. 2016 № 10 С. 62-66.

**Kulchitsky D.A.**

Chuvash State University

(Cheboksary, Russia)

**METHODS OF RECONSTRUCTION OF PUBLIC BUILDINGS  
& STRUCTURES, TECHNICAL & METHODOLOGICAL  
SOLUTIONS WHEN CHOOSING TYPE OF RECONSTRUCTION**

***Abstract:** modern approaches to the reconstruction of facades of public buildings are considered, a comparative analysis is carried out between approaches to reconstruction in the domestic and foreign construction sector. Reconstruction of public buildings is one of the important directions of solving the operational problem. It allows not only to extend the life cycle of the building, but also to significantly improve the quality of the building, equip the building with modern engineering equipment, improve the architectural expressiveness of buildings, increase their energy efficiency, operational reliability and durability.*

***Keywords:** reconstruction, structural and architectural solutions, capital repair fund, facade.*

**УДК 691**

**Падуев К.В.**

студент (магистратуры) кафедры строительных технологий,  
геотехники и экономики строительства

Чувашский государственный университет им. И.Н. Ульянова  
(г. Чебоксары, Россия)

**Научный руководитель:**

**Терехова О.П.**

кандидат педагогических наук, доцент кафедры  
строительных технологий, геотехники и экономики строительства

Чувашский государственный университет им. И.Н. Ульянова  
(г. Чебоксары, Россия)

## **ЭФФЕКТИВНЫЕ ТЕХНОЛОГИИ ВОЗВЕДЕНИЯ ЗДАНИЙ ИЗ МОНОЛИТНОГО ЖЕЛЕЗОБЕТОНА В РАЗЛИЧНЫХ ИНЖЕНЕРНО-ГЕОЛОГИЧЕСКИХ УСЛОВИЯХ**

*Аннотация:* с увеличением количества населения во всем мире возрастает острая необходимость в увеличении объемов строительства. В связи с этим, вторым «острым» вопросом автоматически становится вопрос по нехватке земли для возведения долговечных зданий. Причина этого кроется в различности свойств грунта. Все виды грунтов, которые используют за основу зданий и сооружений, делят на следующие типы: скальные грунты, песчаные грунты, глинистые грунты, суглинки и супеси, грунты с органическими примесями, лёсс, крупноблочные грунты, пльвуны, и, наконец, насыпные грунты. И, каждый тип грунта глубоко влияет на качество строительства в целом.

Поэтому вопрос по исследованию эффективных технологий строительства многоэтажных монолитных жилых домов на слабых грунтах становится как никогда актуален в современных реалиях жизни.

*Ключевые слова:* грунт, многоэтажные жилые дома, добавки, составы, тестирование.

---

Начиная с 1970 - х годов, наряду со сборным домостроением из неизменяемых конструктивных элементов, приведших к некоторому однообразию в архитектуре все большие и малые города, начинается внедрение монолитного железобетона, возводимого непосредственно на стройплощадке в индустриальных, многократно оборачиваемых опалубках.

В настоящее время в мировой практике строительства соотношение между зданиями и сооружениями из сборного и монолитного бетона складывается в пользу монолитного. Так, в США, они составляют соответственно 37 и 63%, в Англии — 32 и 68%, во Франции — 14 и 86%.

Проблема возведения монолитных многоэтажных жилых домов на сегодняшний день занимает высокое место при ее изучении на практике, а именно строительство домов на слабых грунтах.

Поэтому первостепенной задачей является анализ почв, грунтов.

Почва с хорошими прочностными показателями позволяет на ней возвести прочные здания. Земля с небольшим количеством глины также может обеспечить целостную структуру здания в будущем из-за своих механических свойств. По этой причине большинство почв не нуждаются в использовании цемента, асфальта или извести, для того чтобы затвердеть. Возведение монолитных зданий основывается, прежде всего, на передаче несущих нагрузок на железобетонные перекрытия и на колонны из железобетона, которые будут устойчивы к значительной нагрузке из монолитного бетона. Применяя этот принцип практически, получается возвести по-настоящему надежные и экологичные каркасные высотки.

Существует разнообразное количество грунтов. И чаще всего можно столкнуться с таким явлением, как «слабый грунт». И необходимо внимательно изучить такие темы, как механика грунтов и конструктивную систему зданий в совокупности, чтобы обеспечить качество строительства на долгие века. Конструктивная система - это взаимосвязанное объединение горизонтальных и вертикальных (и/или несущих) конструктивных элементов здания, совместно обеспечивающие его прочностные характеристики, устойчивость и жесткость.

Горизонтальными конструкциями (перекрытиями и покрытиями здания) воспринимаются горизонтальные и вертикальные на них нагрузки и воздействия, передающие их поэтажно на вертикальные несущие конструктивные элементы.

Последними, в свою очередь, передаются эти нагрузки и воздействия основанию посредством фундаментов. Фундаменты высоток проектируются на основе опытов предпроектных тщательных и всесторонних инженерно-гидрологических и инженерно-геологических изысканий. Они дают основания для предварительного оценивания несущим способностям оснований, их осадки и их неравномерности, общая их устойчивость и осмотр производят по предусмотренным действующим нормативным документам. Кроме этого, изыскания помогают дать предварительный прогноз вероятности развития опасных процессов в основании (карстово-суффозных, оползневых и др.).

Короткие колонны обладают высокой жесткостью, что притягивает большую часть силы, действующей на многоэтажное здание. Неадекватная конструкция коротких колонн для выдерживания этих сил приведет к повреждению и разрушению при сдвиге. Такое поведение коротких колонн под действием чрезмерной силы называют эффектом коротких колонн. В связи с чем, данный эффект требует особого внимания, короткие колонны рекомендуется избегать при проектировании зданий, в особенности, в сейсмоопасных районах. Влияние коротких колонн катастрофично, так как они подвержены хрупкому разрушению при сдвиге. В некоторых зданиях либо из-за грунтовых условий, либо из-за надобности использования промежуточных балок требуется строительство коротких колонн.

Короткая колонна более жесткая в сравнении с длинной колонной, и поэтому большая часть землетрясений, действующих на здание, приходится на короткие колонны. Чем выше жесткость любой части конструкции, тем меньше его гибкость при любых деформаций соответственно. Сейсмостойкость при проектировании здания более эффективно из-за гибкости конструктивных элементов.

Чем больше жесткость, тем больше сила, необходимая для деформации. Если короткие колонны не рассчитаны на такое большое усилие, колонна будет повреждена и, следовательно, пострадает конструкция. Это называется эффектом короткой колонки.

Короткая колонна разрушается из-за разрушения при сдвиге в результате X-образного растрескивания. Сила сдвига, создаваемая в короткой колонне, будет в 8 раз больше поперечной силы, создаваемой в длинных колоннах.

Здание, построенное на наклонной поверхности, под действием землетрясения вынуждено двигаться вместе с полом. Если присутствуют как длинные, так и короткие колонны, большая часть силы притягивается короткими колоннами и страдает больше повреждений по сравнению с длинными колоннами. Эффект короткой колонны также наблюдается в колоннах, поддерживающих чердачные перекрытия или антресольные этажи. Эти элементы добавляются между двумя существующими этажами.

#### Средства от эффекта короткой колонки

1. Первое возможное решение - избегать использования короткой колонки на самом этапе архитектурного проектирования.

2. Если нельзя игнорировать короткие колонны, соблюдаются особые проектные требования. Согласно кодексу ACI, для тех колонн, которые могут подвергаться воздействию коротких колонн, потребуется специальная ограничивающая арматура, называемая пластичной арматурой. Предусмотренная арматура должна распространяться на колонны ниже и выше на определенную величину, как указано в стандартах.

3. Чтобы уменьшить влияние коротких колонн на существующее здание, короткие колонны между двумя этажами должны быть разделены. Проемы закрываются возведением стены во всю высоту.

4. Если возведение стены невозможно, короткие колонны необходимо модернизировать любыми существующими методами. Это должен осуществить качественный инженер-строитель, имеющий достаточный опыт в этой области.

Выбирая технологию устройства фундаментов монолитных многоэтажных жилых зданий, необходимо помнить о том, что качество постройки здания зависит от свойств и толщины слоя слабых грунтов основания, уровня подземных вод (УПВ) . При превышении величины ожидаемой осадки или неравномерности осадок становится на порядок выше допустимых значений, и потому, в наибольшей степени эффективность технологии заключается в применении свайных фундаментов. По причине обуславливания частичного обводнения грунтов основания ими. При отсутствии тяжелых свайных молотов, обеспечивающих погружение свай до проектной отметки, и при наличии только небольших молотов, осуществление погружения свай возможно лишь через лидерные скважины. Экспериментами установлено, что если железобетонные забивные сваи при погружении начинают разрушаться, это говорит о неправильности технологий изготовления свай. А вышеописанные разработанные технологии дают возможность возвести здания, обеспечив их высокими технологичностью и эксплуатационной надежностью.

На экспериментальных объектах для возведения конструкций использовались конструкционные бетоны следующих классов В20, В22,5, В25, В30, В35 и В40.

Исследовано влияние химических добавок на свойства тяжелых бетонов и бетонных смесей В настоящее время в развитых странах большая часть бетона производится с обязательным использованием модифицированных добавок, физического, физико-механического или химического действия. Применение модификаторов полифункционального действия позволяет целенаправленно регулировать:

- структуры бетонных смесей и бетонов,
- реологические свойства смесей,
- кинетику твердения,
- физико-механические свойства.



Причиной низкого качества и низкой прочности бетона при возведении конструкций зданий и сооружений могут быть ошибки и нарушения, допущенные на любом этапе, начиная от проектирования составов бетонов до готовой конструкции.

Как показывают исследования, процесс испарения влаги из свежесушеного и уплотненного бетона имеет два периода, характеризующихся постоянной и падающей интенсивностью испарения. Начальный период твердения характеризуется постоянной и максимальной величиной интенсивности испарения влаги из бетона. В этот период интенсивность испарения с его поверхности не лимитируется внутренним массопереносом и зависит от разности парциального давления пара у поверхности бетона и в окружающей среде, т.е. от скорости диффузии пара в воздухе при постоянстве его парциального давления. При достижении определенной влажности бетона наступает период падающей интенсивности испарения, ограниченный внутренним массопереносом и характеризующийся углублением зоны испарения и обезвоживанием бетона от периферии к центру.

Исследования влияния влагопотерь из свежего бетона на его структуру и прочностные характеристики проводились при строительстве многоэтажных монолитных зданий в г. Химки Московской области. Подбор состава бетонной смеси должен производиться с учетом особенностей бетонируемых конструкций, условий приготовления, доставки, укладки и методов выдерживания. При этом содержание воды в бетонной смеси должно быть обосновано с точки зрения обеспечения проектных прочностей для назначенных соотношений В/Ц и необходимых пластических свойств для укладки и уплотнения бетонной смеси. Испарение воды из бетонной смеси и, особенно при ее избыточном содержании или при низких или очень высоких температурах, оказывает отрицательное влияние не только на прочность бетона, но и на его морозостойкость и водонепроницаемость.

Некоторые опыты показали, что кратковременное высушивание образцов в возрасте 3 суток при температуре 110°C в течение 3 часов вызывает

понижение прочности при сжатии на 28-ой день до 47% от марочной прочности аналогичное высушивание образцов в возрасте 7 и 28 сут понизило прочность бетона при сжатии соответственно до 71 и 97 % 1128 Еще большее снижение прочности при изгибе наблюдается при потере влаги Потеря воды в количестве 20-25% в возрасте 28 сут может понизить прочность образцов при изгибе на 40-45%.

Проведенными исследованиями также установлено, что прочность обезвоженного бетона независимо от того, когда из него удалилась влага - сразу, до или после укладки, на 20-40% (а в отдельных случаях даже на 50%) ниже прочности бетона, твердевшего в нормальных условиях Это объясняется затуханием процессов твердения и увеличением пористости вследствие быстрого испарения из него воды.

Темпы возведения многоэтажных монолитных зданий предусматривают обязательное применение одного из методов ускорения твердения и набора прочности бетоном в конструкциях, излишек воды из бетонной смеси при любом способе выдерживания испаряется. При этом особую роль играет температура бетонной смеси, ее изменение от начала выдерживания до распалубки готовой конструкции.

При монолитном строительстве устройство различных покрытий неопалубленной поверхности бетона связано с расходом огромного количества термо- и теплоизоляционных материалов, а также со значительными трудозатратами на установку и снятие многочисленных покрытий на бетон.

Выводами выше сказанного служат:

1. Комплексные исследования проблем строительства многоэтажных монолитных зданий в стесненных условиях, на площадках со сложными инженерно-геологическими, инженерно-экологическими, гидрогеологическими условиями позволили создать комплекс эффективных технологий производства работ на различных этапах строительства, в совокупности обеспечивающих высокий уровень производительности труда за счет полной механизации

---

процессов и высокое качество строительной продукции за счет полного исключения технологических нарушений и дефектов.

Применение результатов исследований в процессе расчета и проектирования многоэтажных зданий, а также организация строительных работ по предложенным технологиям обеспечивает круглогодичное возведение монолитных конструкций зданий и позволяет сократить себестоимость строительных работ от 10 до 20 %, что вносит значительный вклад в развитие экономики страны.

2. Теоретически исследованы и экспериментально доказаны эффективные технологии устройства свайных оснований зданий на слабых водонасыщенных глинистых и насыпных грунтах.

Выполненные исследования позволили обосновать и экспериментально установить технологические регламенты, комплекты машин, механизмов и оборудования, обеспечивающие качественное возведение свайных фундаментов многоэтажных монолитных зданий на слабых грунтах. Получены количественные значения ряда технологических параметров при погружении свай забивкой и вдавливанием в лидерных скважинах с учетом специфических свойств слабых грунтов оснований.

3. По результатам натурных исследований было установлено повышение несущей способности свай в слабых глинистых грунтах по сравнению с ее первоначальным значением для одиночных свай от 20 до 38 %. Прирост несущей способности свай после 30 и 60 суток «отдыха» составил 35,1, 96,4, 109,6 и 50,2, 114,5, 130,1 % соответственно для трех экспериментальных площадок.

Установлено, что увеличение несущей способности свай происходит в основном за счет увеличения сил трения по их боковой поверхности. Для глинистых грунтов с показателем текучести от 0,6 до 0,3 это увеличение достигало от 2,45 до 5,4 раза.

---

**СПИСОК ЛИТЕРАТУРЫ:**

1. Абелев К.М., Шерозия З.И., Щерба В.Г. Особенности устройства фундаментов реконструируемых и пристраиваемых зданий: Учеб. пособие. М.: ГАСИС, 2002. 280 с.
2. Абелев М.Ю. Аварии фундаментов сооружений. М.: МИСИ им. В.В.Куйбышева, 1975.
3. Абелев М.Ю. Строительство промышленных и гражданских сооружений на слабых водонасыщенных грунтах. М.: Стройиздат, 1982.
4. Абелев Ю.М., Абелев М.Ю. Основы проектирования и строительства на просадочных макропористых грунтах. М.: Стройиздат, 1980.
5. Абрамкина В.Г., Курбатова И.И., Высоцкий С.А. Влияние температуры на гидратацию цемента в начальный период твердения. В сб.: Технология бетонных работ в условиях сухого жаркого климата,- М., 1979, с.97-102.
6. Абрамов В.С., Амбарцумян С.А. Методы и технические средства тепловой обработки бетона на основе применения электропроводных полимеров. М. 1998.-319 с.
7. Абрамов В.С., Данилов Н.Н., Красновский Б.М., Электротермообработка бетона. М. МИСИ им. В.В. Куйбышева, 1975. 168 с.
8. Алексеев Ю.В.,Ройтман В.М,Дмитриев А.Н.Допилин А.Н. Формирование надстроек и мансард из облегченных конструкций на кирпичных домах периода 1959 1960-х гг. - М.: 1999
9. Альтшуллер Е.М. Индустриальное домостроение из монолитного бетона. М., 1976. С. 127.
10. Апарин И.Л., Исакович Г.А. О комплексном подходе к проблеме снижения материалоемкости в строительстве // Промышленное строительство. 1982. №7. С. 18-19.
11. Арбенъев А.С. Зимнее бетонирование с электроразогревом смеси. Промышленное строительство, 1962 №9, с. 14-17.

**Paduev K.V.**

Chuvash State University  
(Cheboksary, Russia)

**Scientific advisor:**

**Terekhova O.P.**

Chuvash State University  
(Cheboksary, Russia)

**EFFECTIVE TECHNOLOGIES FOR CONSTRUCTION  
OF MONOLITHIC REINFORCED CONCRETE BUILDINGS  
IN VARIOUS ENGINEERING AND GEOLOGICAL CONDITIONS**

***Abstract:** with the increase in the number of people around the world, there is an urgent need to increase the volume of construction. In this regard, the second "acute" issue automatically becomes the question of the lack of land for the construction of durable buildings.*

*The reason for this lies in the different properties of the soil. All types of soils that are used as the basis of buildings and structures are divided into the following types: rocky soils, sandy soils, clay soils, loams and sandy loams, soils with organic impurities, loess, large-block soils, quicksand, and, finally, bulk soils. And, each type of soil profoundly affects the quality of construction in general.*

*Therefore, the question of studying effective technologies for the construction of multistory monolithic residential buildings on weak soils is becoming more relevant than ever in the modern realities of life.*

***Keywords:** soil, multi residential buildings, additives, formulations, testing.*

УДК 691

**Фимушкин М.Э.**

студент (магистратуры) кафедры строительных технологий,  
геотехники и экономики строительства

Чувашский государственный университет им. И.Н. Ульянова  
(г. Чебоксары, Россия)

**Научный руководитель:**

**Терехова О.П.**

кандидат педагогических наук, доцент кафедры  
строительных технологий, геотехники и экономики строительства

Чувашский государственный университет им. И.Н. Ульянова  
(г. Чебоксары, Россия)

## **ЦИФРОВЫЕ БИЗНЕС-ПРОЦЕССЫ В СТРОИТЕЛЬСТВЕ. ОСНОВНЫЕ НАПРАВЛЕНИЯ ИМПОРТОЗАМЕЩЕНИЯ В ЦИФРОВОМ ПОЛЕ СТРОИТЕЛЬНОЙ ОТРАСЛИ**

*Аннотация:* несмотря на весь комплекс негативных факторов, сложившихся в первой половине 2022 года (санкционное давление, уход западных вендоров, разрушение многих экономических связей и т.д.), в российской сфере строительства наблюдались и позитивные тенденции. Один из ключевых трендов – более интенсивный переход на отечественные программные продукты. Вполне естественно, что уход с рынка крупных западных вендоров, в первую очередь Autodesk, вызвал потребность в импортозамещении платформ проектирования объектов и управления строительным процессом.

*Ключевые слова:* BIM-технологии, строительство, цифровое управление, облачная платформа, импортозамещение.

Минувший 2022 год оказался одним из самых сложных для российской строительной отрасли. Экономические проблемы, санкции,

---

колебания курсов валют, нарушение цепочек поставок, уход зарубежных ИТ-компаний – все это серьезно затрудняло развитие цифровизации. Кроме того, продвижению инноваций мешает консервативный характер сферы строительства. Тем не менее, девелоперские организации постепенно осваивают современные технологии, прежде всего системы управления строительством и цифрового моделирования, а также переходят на комплексные системы электронного документооборота. Большую роль здесь играют регулятивные меры со стороны государства.

2022 году на различных отраслевых форумах, в специализированных изданиях и даже на уровне Минстроя РФ высказывались опасения, связанные с уходом с российского рынка иностранных разработчиков ПО. Происходило отключение глобальных сервисов, пропадал доступ к специализированным компонентам, зарубежные вендоры прекращали поддержку ранее приобретенных лицензий ПО.

Кроме того, на развитие рынка цифровых решений для строительства оказали меры, предпринятые государством. Так, после ухода иностранных вендоров были опубликованы такие меры, как Указ Президента России №166 о запрете на закупки госорганами и госзаказчиками иностранного ПО для использования в критической инфраструктуре, а также запрет на его использование с 1 января 2025 года.

В результате созданы и активно работают несколько комитетов, например, Комитет по цифровизации градостроительной деятельности, проектированию и пространственному развитию Национального объединения организаций в сфере технологий информационного моделирования (НОТИМ), занимающиеся «стыковкой» действующего законодательства с развивающимся направлением технологий информационного моделирования ТИМ в реальных проектах. Крупные застройщики в таких регионах, как Москва, Московская область, Санкт-Петербург, Свердловская область, Краснодарский край, Республика Татарстан, используют ТИМ не только на стадии проектирования, но и для контроля на стадии строительства, рассказал Игорь Орельяна Урсуа,

---

исполнительный и технический директор компании CSoft Development (АО «СиСофт Девелопмент»).

Также государство принимало решения об ускорении процессов перехода к цифровой стройке. Вопрос обязательного введения информационного моделирования в самом обширном сегменте - строительстве жилья - несколько раз пересматривался. Согласно Постановлению Правительства РФ №2357 «О внесении изменений в Постановление Правительства РФ №331», которое вступит в силу 1 сентября 2023 года, застройщики в сфере капитального долевого строительства должны перейти на цифровые модели с 1 июля 2024 года, а в сфере малоэтажного строительства - с 1 января 2025 года.

С 1 января 2022 года вступило в силу Постановление №331 Правительства РФ: для застройщиков и технических заказчиков применение технологии информационного моделирования (ТИМ) стало обязательным, если договор о подготовке проектной документации для строительства и реконструкции объекта капитального строительства финансировался с привлечением средств бюджета Российской Федерации.

Компания Strategy Partners провела исследование более 200 компаний отрасли и сообщила, что большинство из строительных и девелоперских компаний считают цифровизацию своих бизнес-процессов прибыльным. 96% представителей предприятий, участвовавших в исследовании, отметили, что цифровизация стала приоритетным направлением в их бизнесе в последние годы.

### **Направления цифровизации в России**

Главные направления по цифровизации отраслей в стране выглядят следующим образом:

1. Цифровая трансформация бизнес-процессов: внедрение информационных технологий и автоматизация бизнес-процессов для повышения эффективности работы компаний.



2. Разработка и использование новых технологий: совершенствование программного обеспечения, создание новых технологий в области искусственного интеллекта, блокчейна, IoT и других.

3. Электронное правительство: создание электронных государственных услуг и управление государством через Интернет.

4. Цифровое образование: использование технологий для улучшения образовательного процесса и увеличения доступности образования.

5. Цифровая медицина: использование технологий для повышения качества и доступности медицинских услуг.

6. Безопасность: создание кибербезопасности и защита данных пользователей и компаний от кибератак.

7. Интернет вещей: развитие новых устройств и систем, способных обмениваться информацией в режиме реального времени.

### **Почему цифровизация процессов влияет на прибыль**

Цифровизация может увеличить прибыль предприятия многими способами, вот несколько примеров:

1. Уменьшение затрат на операции и процессы: цифровые системы и технологии могут оптимизировать бизнес-процессы, автоматизировать рутинные задачи и ускорить выполнение задач. В результате этого снижаются затраты предприятия на операции и поддержание бизнес-процессов.

2. Увеличение производительности: цифровые системы и технологии могут повысить производительность предприятия, ускорив выполнение задач и улучшив координацию работников. В результате этого производительность и эффективность предприятия увеличивается, что приводит к росту доходов и прибыли.

3. Улучшение маркетинга и продаж: цифровые технологии и аналитика могут помочь предприятию улучшить свою стратегию маркетинга и продаж, например, позволяя проводить более точную и эффективную целевую рекламу, индивидуальный подход к клиентам. Это может привести к увеличению продаж и увеличению прибыли.

4. Улучшение услуг и качества продукции: цифровые технологии могут помочь предприятию улучшить качество своих услуг и продукции, например, позволяя решать проблемы клиентов быстрее и более эффективно, улучшать процесс контроля качества продукции, увеличивать скорость и точность доставки товаров. Это может привести к увеличению лояльности и удовлетворенности клиентов, что в свою очередь может увеличить продажи и прибыль.

Одним из трендов 2023 года является тренд на цифровизацию и отечественные IT-решения.

Вот несколько примеров того, как цифровые технологии могут улучшить работу в строительной отрасли:

Более эффективное планирование и управление проектами. Например, использование специализированного программного обеспечения улучшает распределение ресурсов, оптимизирует расписание работ и сокращает время, необходимое для завершения проекта.

Управление документами. Например, использование электронных документов и электронных подписей может помочь ускорить процесс утверждения и согласования документов, уменьшить количество ошибок.

Улучшенная коммуникация между различными участниками строительного процесса. Например, использование мобильных приложений для ведения строительного контроля прямо на строительных площадках в разы ускоряет проведение инспекций и устранение замечаний.

Увеличение эффективности работы. Цифровые технологии позволяют автоматизировать многие бизнес-процессы, что снижает количество ручной работы и повышает скорость выполнения задач. Например, использование специальных программ для управления проектами позволяет отслеживать прогресс работ, распределять ресурсы и контролировать бюджет.

Цифровизация бизнес-процессов в строительстве является необходимым шагом для повышения эффективности работы и конкурентоспособности компаний.

Об этом много говорится и на уровне правительства и министерств. Цифровизация и отечественные IT-решения — одно из основных направлений Стратегии развития строительной отрасли и ЖКХ, которое реализуется Минстроем.

Марат Хуснуллин, Заместитель Председателя Правительства:

«Единая цифровая системы координат дает отрасли:

- сокращение сроков строительства на 20%

- оптимизацию расходов на закупки до 15%

по отдельным объектам срок согласования и подписания документов сократился в пять-шесть раз, что отражается и на продолжительности всего инвестиционно-строительного цикла».

Министр строительства и ЖКХ Ирек Файзуллин:

«Внедрение цифровых решений увеличивает производительность стройкомплекса и обеспечивает прозрачность информации об объектах капстроительства».

Например, по анализу пользователей Адепт:

документация сокращает время на формирование и проверку исполнительной документации на 55%, а мобильное приложение Адепт:Стройконтроль сокращает время на формирование замечаний и предписаний на 70%.

Процессы цифровизации экономики приобретают все большую динамику. Строительной отрасли это касается в первую очередь. Такие инициативы, как Указ Президента Российской Федерации от 31.03.2023 № 231 «О создании, развитии и эксплуатации государственных информационных систем с использованием единой цифровой платформы Российской Федерации «ГосТех», внедрение Государственной информационной системы обеспечения градостроительной деятельности (ГИСОГД), Информационной системы управления проектами госзаказчика в сфере строительства (ИСУП) и их взаимная интеграция усилят вовлечение участников рынка в процессы автоматизации управления этапами проектирования, строительства и

эксплуатации объектов, считает эксперт компании CSoft Development Игорь Орельяна Урсуа. Соответственно, большие перспективы открываются для тех, кто разрабатывает решения, делающие эти самые процессы во всех отношениях доступными для пользователя.

Параллельно, с учетом процессов развития и становления правового поля регулирования ТИМ, мерой стимулирования внедрения этих технологий в строительстве может стать создание в регионах специальных уполномоченных муниципальных или региональных учреждений, которые в режиме трастового ведения и даже формирования информационных моделей обеспечат выполнение требований при строительстве по госзаказу.

По состоянию на май 2023 года база TAdviser содержит информацию о более чем 3 тыс. ИТ-проектов, выполненных в отечественных компаниях строительной отрасли. Среди различных классов ИТ-решений среди таких предприятий наиболее востребованы системы управления предприятиями (ERP), электронного документооборота (СЭД/ЕСМ), автоматизации бизнес-процессов. На эти решения приходится наибольшее число выполненных проектов за период наблюдений с 2005 года.

### **СПИСОК ЛИТЕРАТУРЫ:**

1. Как искусственный интеллект меняет строительную отрасль. — Текст: электронный // PlanRadar: [сайт]. — URL: <https://www.planradar.com/ru/kak-iskusstvennyj-intellekt-menyaet-stroitelnyuyu-otrasl/> (дата обращения: 28.04.2023)
2. Стратегия цифровой трансформации обрабатывающих отраслей промышленности в целях достижения их «цифровой зрелости» до 2024 года и на период до 2030 года. — Текст: электронный // ГАРАНТ.РУ: [сайт]. — URL: <https://www.garant.ru/products/ipo/prime/doc/401415210/#review> (дата обращения: 29.04.2023)
3. Зайцева, П. А. Контроль времени и стоимости строительства с помощью 5D-технологий информационного моделирования / П. А. Зайцева. — Текст:

---

непосредственный // «Современные проблемы менеджмента в строительстве»: материалы Всероссийской научно-практической конференции. — Санкт-Петербург: Санкт-Петербургский государственный архитектурно-строительный университет, 2022. — С. 170–177

4. BIM handbook: a guide to building information modeling for owners, managers, designers, engineers and contractors / C. Eastman, P. Teicholz, R. Sacks, K. Liston. — 2-е изд. — Hoboken, New Jersey: John Wiley & Sons, 2011. — 650 с. — Текст: непосредственный

5. Project, M. I. A Guide to the Project Management Body of Knowledge (PMBOK® Guide) / M. I. Project. — 6-е изд. — Newtown Square, Pennsylvania: Project Management Institute, Inc., 2017. — 573 с. — Текст: непосредственный

6. Autodesk BIM 360. — Текст: электронный // Autodesk BIM 360: [сайт]. — URL: <https://www.autodesk.com/products/bim-360/overview> (дата обращения: 02.05.2023).

7. Балашов А. И. Управление проектами: учебник для бакалавров / А. И. Балашов, Е. М. Рогова, М. В. Тихонова, Е. А. Ткаченко под ред. Е. М. Роговой. — М.: Издательство Юрайт, 2013. — 383 с.

**Fimushkin M.E.**

Chuvash State University  
(Cheboksary, Russia)

**Scientific advisor:**

**Terekhova O.P.**

Chuvash State University  
(Cheboksary, Russia)

## **DIGITAL BUSINESS PROCESSES IN CONSTRUCTION**

***Abstract:** the article despite the whole complex of negative factors that developed in the first half of 2022 (sanctions pressure, the departure of Western vendors, the destruction of many economic ties, etc.), positive trends were observed in the Russian construction sector. One of the key trends is a more intensive transition to domestic software products. It is quite natural that the withdrawal from the market of large Western vendors, primarily Autodesk, caused the need for import substitution of platforms for object design and construction process management.*

***Keywords:** BIM technologies, construction, digital management, cloud platform, import substitution.*

УДК 52.01

**Крутоверцев И.Т.**

главный специалист

АО «Центр эксплуатации объектов наземной космической инфраструктуры»

(г. Москва, Россия)

## **МАТЕМАТИЧЕСКИЙ РАСЧЁТ ГРАВИТАЦИИ В СОЛНЕЧНОЙ СИСТЕМЕ НА ОСНОВЕ КИНЕТИЧЕСКОЙ МОДЕЛИ**

*Аннотация:* в статье изложен метод расчёта сил взаимодействия между планетами и Солнцем основанной на излучении гравитационных сил звёздами вселенной, в том числе и Солнцем. Звезды вселенной равномерно воздействуют на планеты по всем осям. Солнце в тоже время воздействует на планеты как точечный источник энергии. Было принято, что планеты имеют некоторую прозрачность к воздействию звёзд и Солнца, которая была выражена в эффективной плотности  $d_{эфф}$ , меньшей реальной и взятой с коэффициентом по отношению радиусов планеты и Земли. Основные константы гравитационного влияния звёзд  $\Delta f$  и Солнца  $Q$  на планеты для расчётов были определены по парам Земля - Луна и Земля -Солнце. Расчёты проводились в среде Mathcad 14 с использованием справочных данных о планетах и Солнце из литературы. Диапазон  $d_{эфф}$  варьировался в интервале  $10^5 \div 10^8$  кг/м<sup>3</sup>. Расчёты проводились для расстояния центров планет от центра Солнца в диапазоне  $10^6 \div 10^{12}$  м. Представлены результаты расчётов по данной модели в сравнении с законом всемирного тяготения. Согласно расчётам, гравитационное взаимодействие планет и Солнца с расстояния  $10^9$  м совпадает с классическим взаимодействием, а в диапазоне  $10^9 \div 10^8$  м расчётные данные резко уменьшаются по сравнению с ньютоновским взаимодействием. В качестве примера приведён расчёт взаимодействия произвольного тела массой 100 кг с Землёй, который показал полное совпадение двух методик расчёта.

*Ключевые слова:* эффективный радиус, эффективная плотность, коэффициент соотношения радиусов, сходимость, прозрачность.

На рубеже XIX века Никола Фатио и Жорж Луи ЛеСаж предложили кинетическую теорию гравитации, объясняющую природу её существования. В последующем неоднократно предпринимались попытки модификации данной модели с целью построения полноценного механизма гравитационного взаимодействия. В настоящее время продолжаются исследования в этом направлении [1]. В частности, в работе [2] рассматривается модель гравитации Ле Сажа с использованием в качестве носителя энергию гравитона. В данной статье не затрагивается природа носителя гравитации, а лишь излагается попытка выяснения закономерности в кинетическом взаимодействии Солнца и планет.

В ранее опубликованных статьях [3,4] была приведена формула взаимодействия Солнца и планет по модели гравитации на основе излучения звёзд

$$F = \frac{2 \times \pi \times \Delta f \left( (L \times \sqrt{L^2 + R_s^2}) + R_s^2 - L^2 \right) \times R_p^2}{L^2} - \frac{Q \times (L - \sqrt{L^2 - R_p^2})}{2 \times L} \quad (1),$$

где F - сила взаимодействия Солнца и планеты, L - расстояние между Солнцем и планетой,  $R_s$  - радиус Солнца,  $R_p$  - радиус планеты,  $\Delta f$  - гравитационная сила действующая на квадратный метр поверхности планеты от внешних звёзд, Q - суммарное излучение гравитационной силы Солнцем.

Расчёты исходили из того, что количество звёзд не ограничено и их суммарное воздействие на планету однородное. В излучении Солнца не учитывалась выбрасываемая Солнцем плазма. Также не учитывалось влияние планет друг на друга, а также действие центробежной силы, действующей на планеты при их движении вокруг Солнца. Все расчёты осуществлялись в среде Mathcad 14.

По этой модели был приведён расчёт гравитационного взаимодействия Солнца и планет нашей солнечной системы с допущением что  $L \gg R_s$  и упрощённой формулой

$$F = \frac{2 \times \pi \times \Delta f \times R_s^2 \times R_p^2}{L^2} - \frac{Q \times (L - \sqrt{L^2 - R_p^2})}{2 \times L} \quad (2).$$



В результате проведённых расчётов были определены величины  $\Delta f$  и  $Q$ . По полученным данным расчётные силы взаимодействия Солнца и планет адекватны силам взаимодействия по закону всемирного тяготения Ньютона на расстоянии порядка  $10^{10}$  м, однако полное совпадение отсутствует.

В дальнейшем, тщательный расчёт по полной формуле модели 1 выявил, что вместо отталкивающего действия в заданных условиях, Солнце должно проявлять силы притяжения, то есть, величина  $Q$  оказалась отрицательной.

Этого противоречия можно избежать, если допустить, что планеты имеют некую прозрачность по отношению к действующему на них гравитационному излучению звёзд и Солнца. Критерием прозрачности была принята эффективная плотность планет. Для этого необходимо было найти величину плотности, удовлетворяющую выбранной модели. В ходе проведения анализа основного уравнения стало очевидно, что решение вопроса зависит только от величины  $Q$ . Для определения критерия  $Q$  был проведён анализ уравнения для пары Земля – Солнце. При этом величина  $\Delta f$  определялась по формуле пара Земля-Луна с использованием нескольких вариантов плотностей  $d_{эфф}$ , которые являлись эффективными в выбранной модели. Эффективный радиус планеты определялся по формуле  $R_{эфф} = \sqrt[3]{\frac{3 \times m_{планеты}}{4 \times \pi \times d_{эфф}}}$ .

Эффективная плотность Земли и Луны  $d_{эфф}$  рассматривалась в диапазоне  $10^5 \div 10^7$  кг/м<sup>3</sup>, причём плотность Луны принималась аналогичной. В соответствии с эффективной плотностью рассчитывались эффективные радиусы Земли и Луны, а в формулу взаимной силы притяжения был введён коэффициент соотношения радиуса Луны к радиусу Земли  $N = \frac{R_{эфф.луны}}{R_{эфф.земли}}$ , которая приняла следующий вид

$$F = \frac{N \times 2 \times \pi \times \Delta f \left( \left( L \times \sqrt{L^2 + R_{эфф.земли}^2} \right) + R_{эфф.земли}^2 - L^2 \right) \times R_{эфф.луны}^2}{L^2} \quad (3),$$

где  $F = \frac{G \times M_{земли} \times M_{луны}}{L_{земля-луна}^2}$ ,  $G$  - гравитационная постоянная,  $L$  - расстояние

Земля-Луна.

В дальнейших вычислениях  $N = \frac{R_{\text{эфф.планеты}}}{R_{\text{эфф.земли}}}$ .

При этом коэффициент  $\Delta f$  вычислялся по формуле 3, а коэффициент  $Q$  вычислялся по паре Солнце- Земля по формуле

$$F = \frac{N \times 2 \times \pi \times \Delta f \left( (L \times \sqrt{L^2 + R_s^2}) + R_s^2 - L^2 \right) \times R_{\text{эфф.планеты}}^2}{L^2} - \frac{N \times Q \times (L - \sqrt{L^2 - R_{\text{эфф.планеты}}^2})}{2 \times L} \quad (4),$$

где  $F = \frac{G \times M_{\text{земли}} \times M_{\text{солнца}}}{L_{\text{земля-солнце}}^2}$ , а  $L$ - расстояние Земля - Солнце.

В дальнейшем уравнение 4 было использовано в расчётах всех сил взаимодействия пар Солнце - планета. На рисунках 1,2 показаны графики величины  $Q$  и  $\Delta f$  в зависимости от эффективной плотности планеты, которая в данном расчёте являлась Земля.

Отдельно на графике Рис.3 представлена область отрицательного значения  $Q$ .



Рис. 1. График зависимости коэффициента  $Q$  от эффективной плотности  $d$

Источник: разработано автором

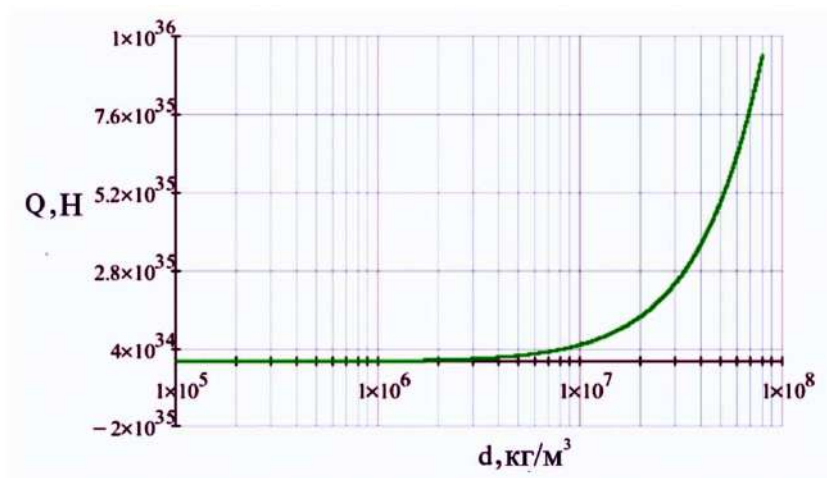

Рис. 2. График зависимости коэффициента  $\Delta f$  от эффективной плотности  $d$

Источник: разработано автором

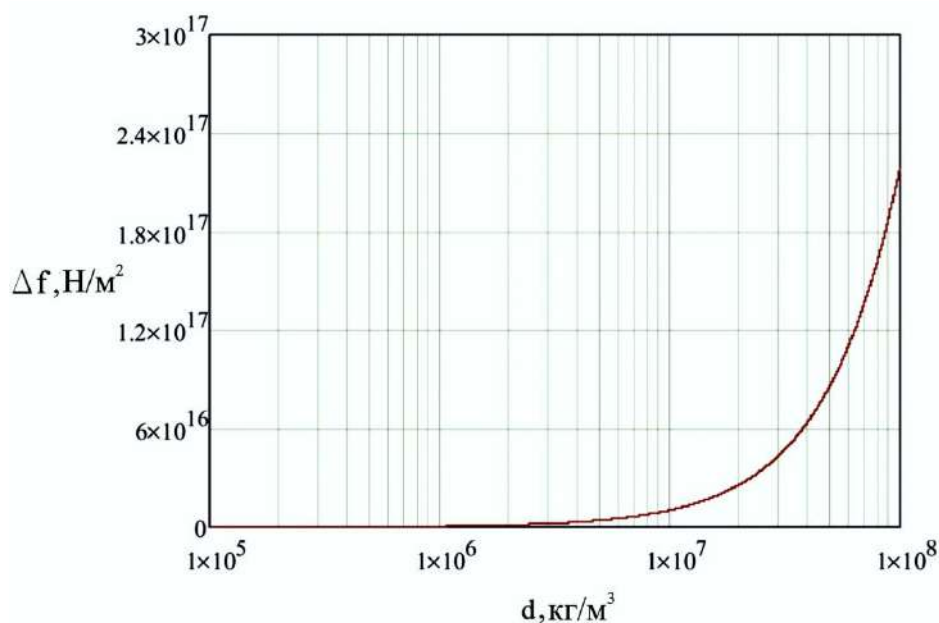

Рис. 3. Фрагмент отрицательной области графика зависимости коэффициента  $Q$  от эффективной плотности  $d$

Источник: разработано автором

Следует также отметить, что при определении величины  $\Delta f$  по паре Солнце-Земля учитывалась сходимость графиков по рассматриваемой модели и закону тяготения Ньютона (Рис.4).

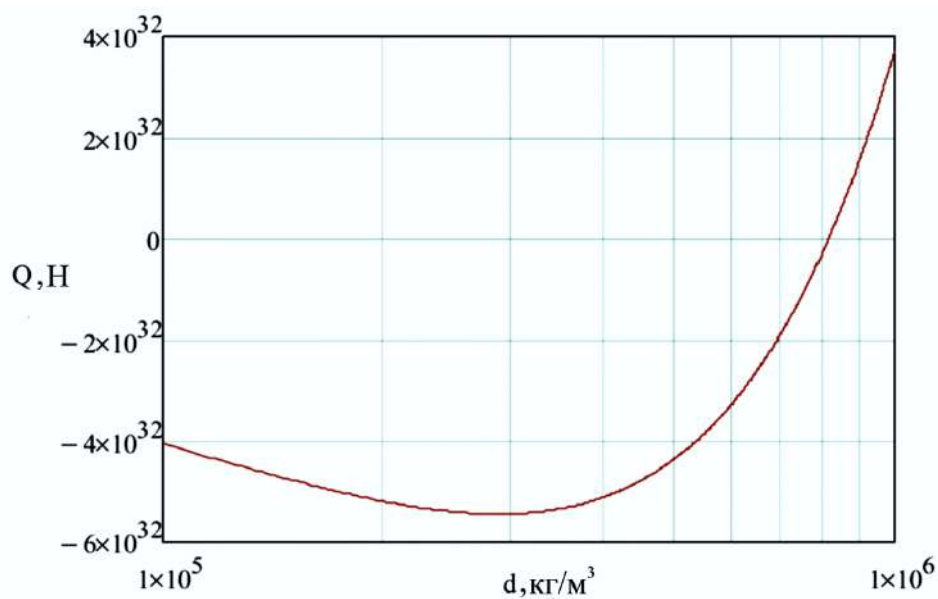
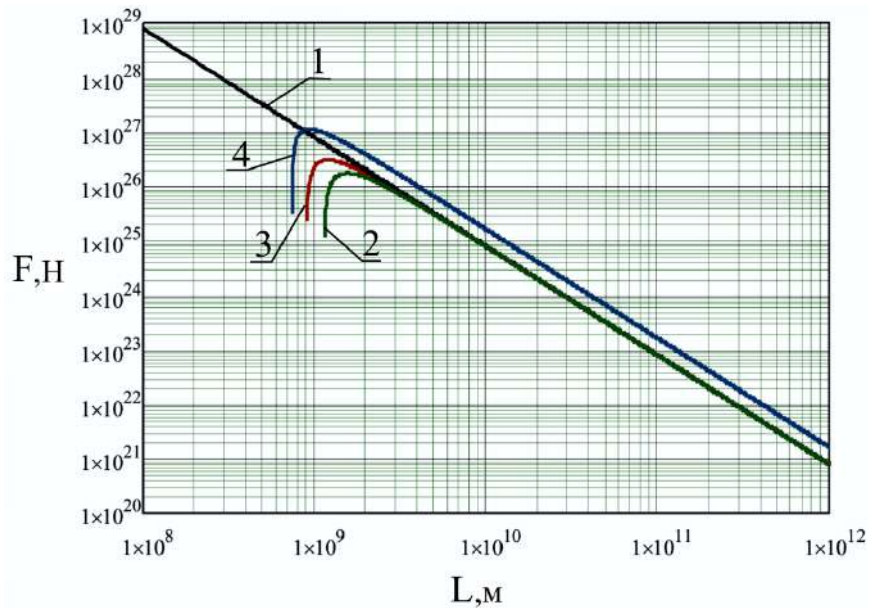

**Рис. 4.** Зависимость силы взаимодействия Земли с Солнцем  $F$  от их расстояния  $L$

- 1- зависимость по классической теории тяготения Ньютона
- 2 -зависимость по модели при эффективной  $d=2.0 \times 10^7$  кг/м<sup>3</sup>
- 3-зависимость по модели при эффективной  $d=7.4 \times 10^6$  кг/м<sup>3</sup>
- 4 -зависимость по модели при эффективной  $d=6.8 \times 10^6$  кг/м<sup>3</sup>

Источник: разработано автором

В привязке к  $\Delta f$  и эффективной плотности  $d$ , определялась величина  $Q$ . На основе полученных данных по паре Солнце- Земля выбиралась единая эффективная плотность для всех планет, а также значения  $\Delta f$  и  $Q$ .

Оценка величины взаимодействия Солнца и Земли, при её соответствующей плотности Земли в диапазоне  $10^6 \div 10^8$  кг/м<sup>3</sup> показала, что, начиная с величины эффективной плотности примерно  $8,0 \times 10^5$  кг/м<sup>3</sup>, коэффициент  $Q$  становится положительным, а его величина в области  $10^6$  кг/м<sup>3</sup> меняется только в десятом знаке после запятой.

Дальнейшее вычисление взаимодействия планет и Солнца производилось из расчёта для всех планет  $d_{\text{эфф}} = 7,4 \times 10^6$  кг/м<sup>3</sup>,  $\Delta f = 6.80 \times 10^{15}$  Н/м<sup>2</sup>,  $Q = 3.19 \times 10^{34}$  Н и сравнивалось с уравнением по закону всемирного тяготения. Все расчёты проводились в системе СИ.

Исходные для расчёта взаимодействия Солнца -планета по формуле 1 представлены в таблице 1, которые взяты из справочника [5, с.403,415,416].

**Таблица 1. Физические характеристики планет Солнечной системы**

Планета	Масса, кг	Радиус, м	Среднее рас стояние от Солнца, м
Меркурий	$3,33 \times 10^{23}$	$2,44 \times 10^6$	$5,79 \times 10^{10}$
Венера	$4,869 \times 10^{24}$	$6,052 \times 10^6$	$1,082 \times 10^{11}$
Земля	$5,974 \times 10^{24}$	$6,378 \times 10^6$	$1,496 \times 10^{11}$
Марс	$6,419 \times 10^{23}$	$3,397 \times 10^6$	$2,279 \times 10^{11}$
Юпитер	$1,899 \times 10^{27}$	$7,149 \times 10^7$	$7,786 \times 10^{11}$
Сатурн	$5,685 \times 10^{26}$	$6,027 \times 10^7$	$1,4337 \times 10^{12}$
Уран	$8,662 \times 10^{25}$	$2,556 \times 10^7$	$2,8704 \times 10^{12}$
Нептун	$1,028 \times 10^{26}$	$2,476 \times 10^7$	$4,4911 \times 10^{12}$
Плутон	$1,5 \times 10^{22}$	$1,187 \times 10^6$	$5,8689 \times 10^{12}$
Луна	$7,348 \times 10^{22}$	$1,737 \times 10^3$	$3,844 \times 10^8$ от Земли
Солнце	$1,989 \times 10^{30}$	$6,955 \times 10^8$	---

Источник: [5, с. 403, 415, 416]

На Рис.4-12 представлены графики расчётов сил взаимного притяжения между каждой планетой и Солнцем.

Для каждой планеты представлен график по формуле 1, по формуле 4 и традиционному закону всемирного тяготения. Соотношения N радиусов планет с Землёй при их эффективной плотности  $7,4 \times 10^6$  кг/м<sup>3</sup> представлены в таблице 2.

**Таблица 2. Отношений эффективных радиусов планет с Землёй при их эффективной плотности  $7,4 \times 10^6 \text{ кг/м}^3$  (N)**

Планета	Эффективная плотность, $\text{кг/м}^3$	Отношение N, $\frac{R_{\text{эфф.планеты}}}{R_{\text{эфф.земли}}}$
Меркурий	$7.4 \times 10^6$	0.382
Венера		0.934
Земля		1
Марс		0.475
Юпитер		6.825
Сатурн		4.565
Уран		2.441
Нептун		2.578
Плутон		0.13

Источник: разработано автором

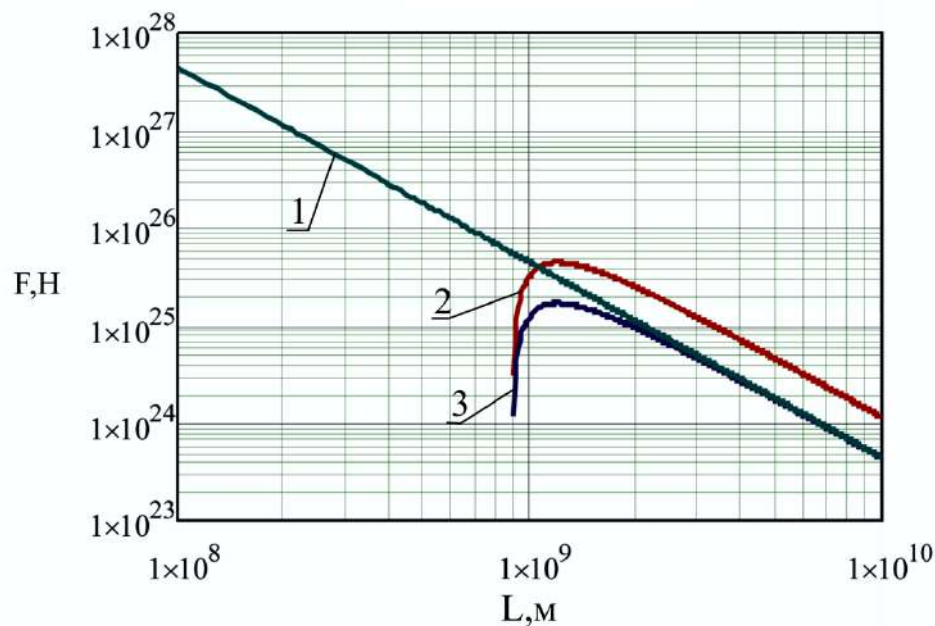

**Рис. 5. Зависимость силы взаимодействия Меркурия с Солнцем  $F$  от их расстояния  $L$  при эффективной плотности планеты  $7.4 \times 10^6 \text{ кг/м}^3$**

**1 - зависимость по классической теории тяготения Ньютона**

**2-зависимость по уравнению 1**

**3-зависимость по уравнению 4**

Источник: разработано автором

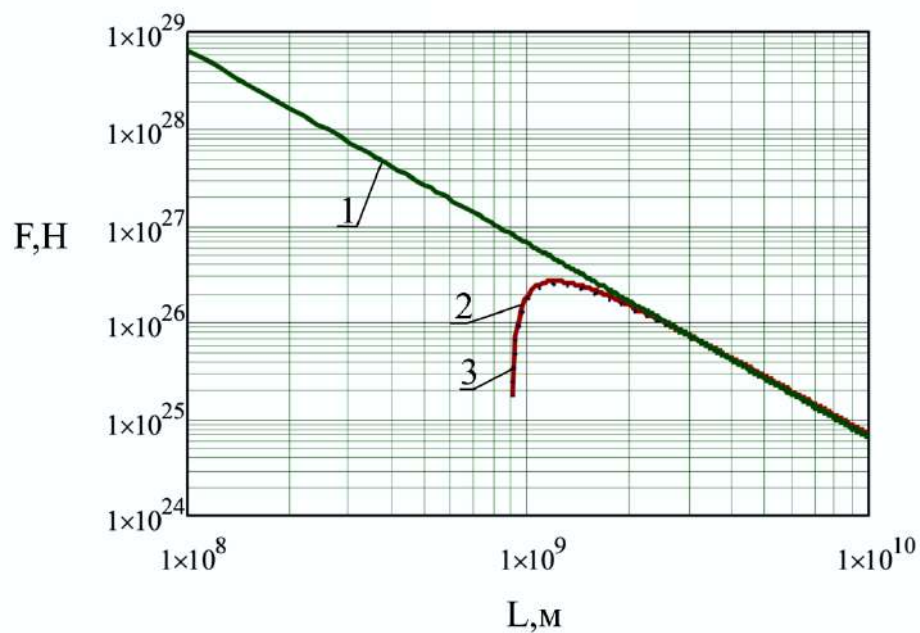

**Рис. 6. Зависимость силы взаимодействия Венеры с Солнцем  $F$  от их расстояния  $L$  при эффективной плотности планеты  $7.4 \times 10^6 \text{ кг/м}^3$**

**1 - зависимость по классической теории тяготения Ньютона**

**2-зависимость по уравнению 1**

**3-зависимость по уравнению 4**

Источник: разработано автором

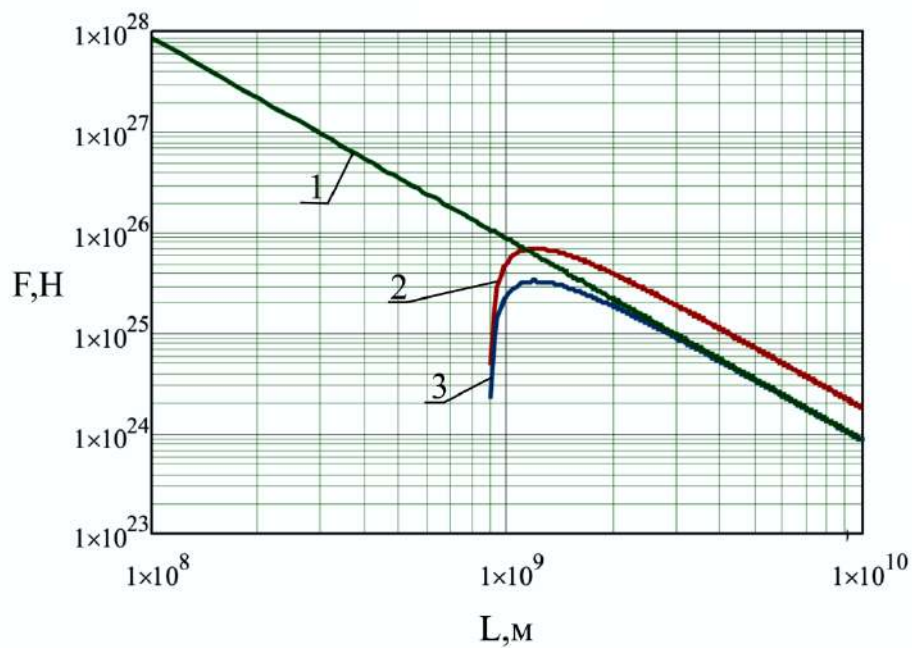

**Рис. 7. Зависимость силы взаимодействия Марса с Солнцем  $F$  от их расстояния  $L$  при эффективной плотности планеты  $7.4 \times 10^6$  кг/м<sup>3</sup>**

**1 - зависимость по классической теории тяготения Ньютона**

**2-зависимость по уравнению 1**

**3-зависимость по уравнению 4**

Источник: разработано автором



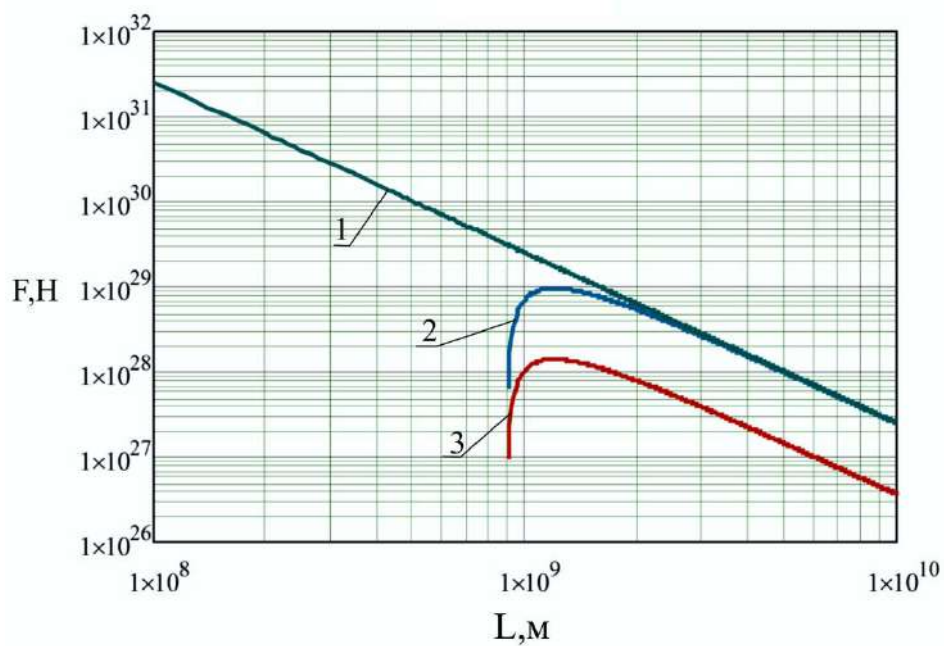

**Рис. 8. Зависимость силы взаимодействия Юпитера с Солнцем  $F$  от их расстояния  $L$  при эффективной плотности планеты  $7.4 \times 10^6$  кг/м<sup>3</sup>**

**1 - зависимость по классической теории тяготения Ньютона**

**2-зависимость по уравнению 4**

**3-зависимость по уравнению 1**

Источник: разработано автором

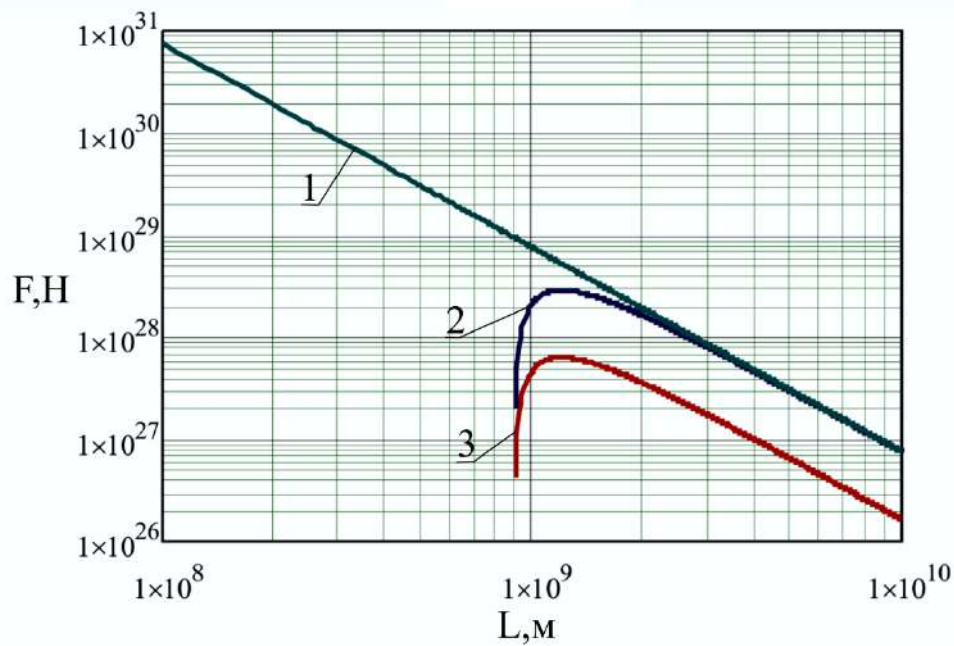

**Рис. 9. Зависимость силы взаимодействия Сатурна с Солнцем  $F$  от их расстояния  $L$  при эффективной плотности планеты  $7.4 \times 10^6 \text{ кг/м}^3$**

**1 - зависимость по классической теории тяготения Ньютона**

**2-зависимость по уравнению 4**

**3-зависимость по уравнению 1**

Источник: разработано автором

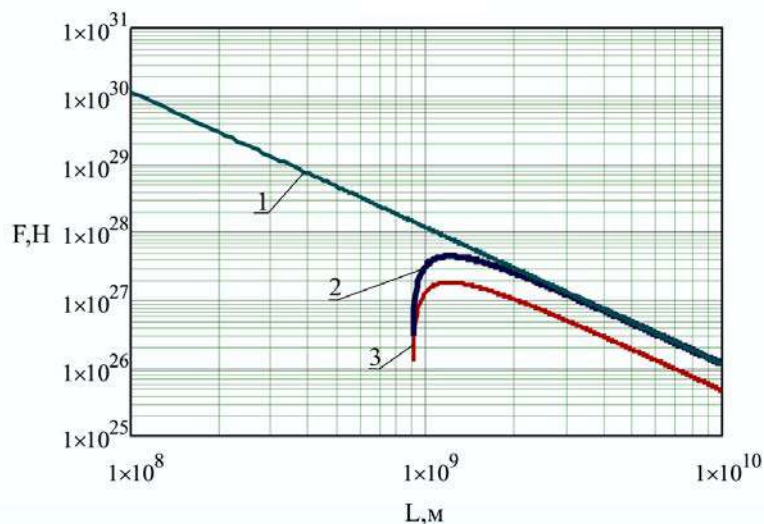

**Рис. 10. Зависимость силы взаимодействия Урана с Солнцем  $F$  от их расстояния  $L$  при эффективной плотности планеты  $7.4 \times 10^6 \text{ кг/м}^3$**

**1 - зависимость по классической теории тяготения Ньютона**

**2-зависимость по уравнению 4**

**3-зависимость по уравнению 1**

Источник: разработано автором

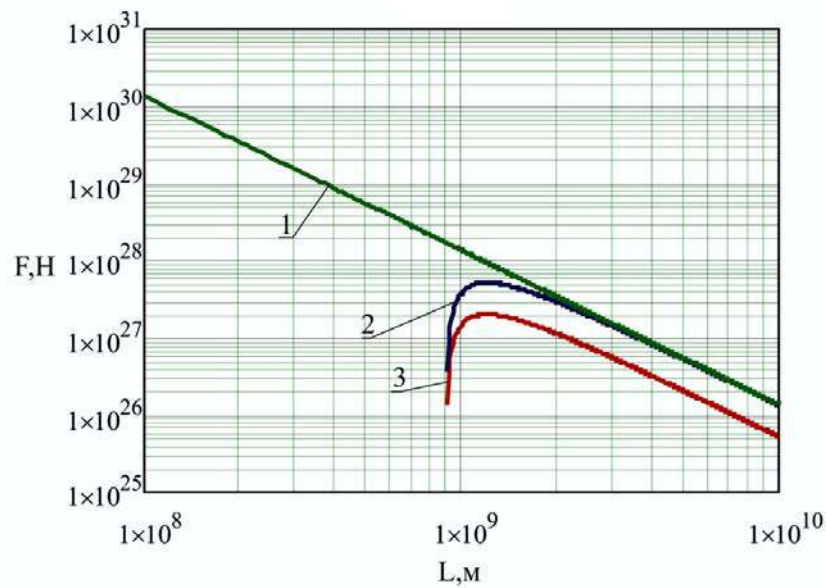

**Рис. 11. Зависимость силы взаимодействия Нептуна с Солнцем  $F$  от их расстояния  $L$  при эффективной плотности планеты  $7.4 \times 10^6 \text{ кг/м}^3$**

**1 - зависимость по классической теории тяготения Ньютона**

**2-зависимость по уравнению 4**

**3-зависимость по уравнению 1**

Источник: разработано автором

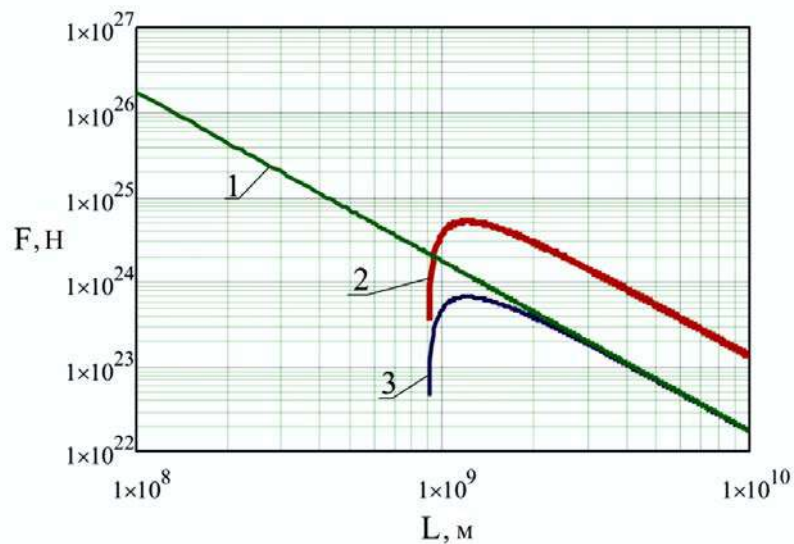

**Рис. 12. Зависимость силы взаимодействия Плутона с Солнцем  $F$  от их расстояния  $L$  при эффективной плотности планеты  $7.4 \times 10^6 \text{ кг/м}^3$**

**1 - зависимость по классической теории тяготения Ньютона**

**2-зависимость по уравнению 1**

**3-зависимость по уравнению 4**

Источник: разработано автором

Из результатов расчётов отчётливо видно, что при допущении прозрачности планет по отношению к действующим на неё гравитационных сил, а также корреляции функции по отношению к эффективному радиусу Земли, как эталонного объекта, характер их взаимодействия с Солнцем становится однообразно аналогичным. Из графиков на Рис.4-12 видно, что расчёты проведённые по формуле 4, дают совпадение с законом Ньютона о гравитации начиная с расстояния примерно  $10^9$  м и на том же расстоянии образуется статическое равновесие планет с Солнцем.

Для примера рассмотрим взаимодействие Земли с телом произвольной формы массой 100 кг. Расчёты произведём по формуле 3, где Луна заменена на рассматриваемое тело и для сравнения добавлен график взаимодействия по закону Ньютона. Как и в выше произведённых расчётах  $d_{эфф} = 7,4 \times 10^6$  кг/м<sup>3</sup>,  $\Delta f = 6.80 \times 10^{15}$  Н/м<sup>2</sup>,  $Q = 3.19 \times 10^{34}$  Н. Графики расчёта представлены на Рис.13.

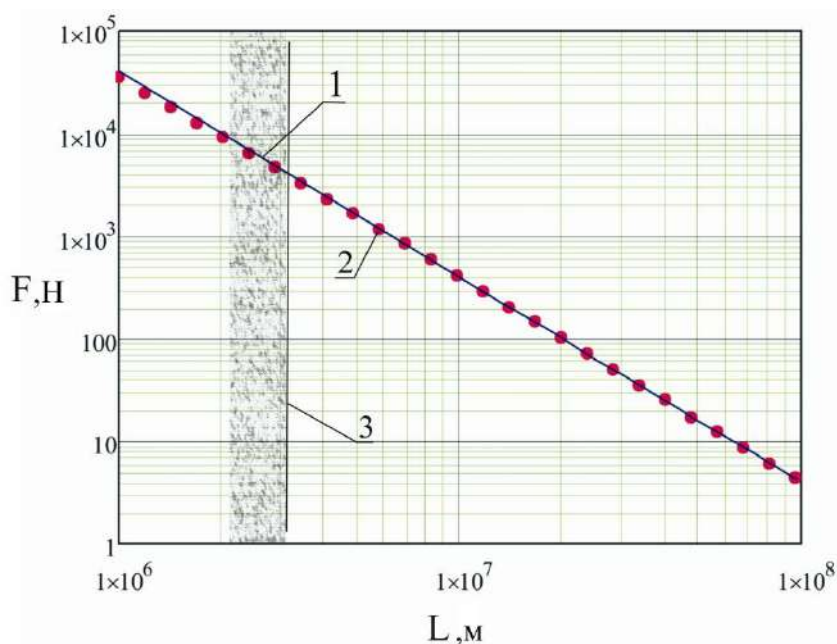

**Рис. 13. Зависимость силы взаимодействия Луны с Землёй  $F$  от их расстояния  $L$  при их эффективной плотности  $7.4 \times 10^6$  кг/м<sup>3</sup>**

**1- зависимость по классической теории тяготения Ньютона**

**2- зависимость по рассматриваемой модели**

**3- поверхность Земли**

Источник: разработано автором

Как видно из графиков на Рис. 13, для произвольного тела над поверхностью Земли расчётные силы взаимодействия произвольного тела с Землёй совпадают с законом тяготения Ньютона. Из данного заключения следует, что, по крайней мере для земных условий, данная модель может быть использована для описания физических процессов.

### **Заключение**

Рассматриваемая модель гравитационного взаимодействия с применением прозрачности планет и соотношения эффективного радиуса Земли с эффективным радиусом других планет обеспечило хороший результат при сравнении расчётов с законом тяготения Ньютона. Расчёты показали полную сходимость результатов начиная примерно с расстояния  $10^9$  м между планетами и Солнцем. На меньшем расстоянии по модели расчёты дают отталкивающее взаимодействие. Для более полной оценки применимости представленной модели необходимо провести расчёты движения планет по гелиоцентрической орбите.

### **СПИСОК ЛИТЕРАТУРЫ:**

1. Pushing Gravity: New Perspectives on Le Sages Theory of Gravitation, Edited by Matthew R. Edwards, Montreal: Apeiron, 2002. Pp. iv+316, ISBN 0-9683689-7-2
2. Соколов А.Е. Теория гравитации на основе модели Лесажа, Сборник научных трудов по материалам Международной научно-практической конференции ,г. Белгород, 15 мая 2023 г., с.6-20
3. Крутоверцев И.Т. Гравитационное равновесие планет // Портал научно-практических публикаций [Электронный ресурс]. URL: <https://portalnp.snauka.ru/2015/04/2494>
4. Крутоверцев И.Т. Динамическая модель солнечной системы и гравитация Ньютона // Портал научно-практических публикаций [Электронный ресурс]. URL: <https://portalnp.snauka.ru/2019/12/10595>

5. Куликовский П.Г., Справочник любителя астрономии, изд. 5-е, М., Эдиториал УРСС, 2002, с.403,416

**Krutovtsev I.T.**

Center for Operation of Space Ground-Based Infrastructure  
(Moscow, Russia)

## **MATHEMATICAL CALCULATION OF GRAVITY IN THE SOLAR SYSTEM BASED ON THE KINETIC MODEL**

**Abstract:** *the article outlines a method for calculating the forces of interaction between the planets and the Sun based on the radiation of gravitational forces by the stars of the universe, including the Sun. The stars of the universe uniformly influence the planets along all axes. At the same time, the sun acts on the planets as a point source of energy. It was accepted that the planets have some transparency to the influence of stars and the Sun, which was expressed in the effective density  $deff$ , less than the real one and taken with a coefficient in relation to the radii of the planet and the Earth. The main constants of the gravitational influence of stars and the Sun on the planets for calculations were determined from the pairs Earth - Moon and Earth - Sun. Calculations were carried out in the Mathcad 14 environment using reference data on the planets and the Sun from the literature. The  $deff$  range varied in the range  $10^5 \div 10^8$  kg/m<sup>3</sup>. Calculations were carried out for the distance of the centers of the planets from the center of the Sun in the range of  $10^6 \div 10^{12}$  m. The results of calculations using this model are presented in comparison with the law of universal gravitation. According to calculations, the gravitational interaction of planets and the Sun from a distance of  $10^9$  m coincides with the classical interaction, and in the range of  $10^9 \div 10^8$  m the calculated data sharply decreases compared to the Newtonian interaction. As an example, the calculation of the interaction of an arbitrary body weighing 100 kg with the Earth is given, which showed complete coincidence of the two calculation methods.*

**Keywords:** *effective radius, effective density, radius ratio coefficient, convergence, transparency.*

УДК 1

**Ёрова Б.С.**

Институт химии им. В.И. Никитина НАН Таджикистана  
(г. Душанбе, Таджикистан)

**Курбонова Х.**

Институт химии им. В.И. Никитина НАН Таджикистана  
(г. Душанбе, Таджикистан)

**Махмадшоева Б.К.**

Республиканский медицинский колледж  
(г. Душанбе, Таджикистан)

## **СИНТЕЗ (Е)-1-[5-БРОМ-2-(ПРОП-2-ЕН-1-ИЛОКСИ)ФЕНИЛ]-N- ГИДРОКСИМЕТАНИМИН**

*Аннотация:* в последние годы значительно возрос интерес исследователей к синтезу и изучению физико-химических и биологических свойств азот- и алкенилсодержащих фенолов. Исходя из этого целью данной работы явилась синтез (е)-1-[5-бром-2-(проп-2-ен-1-илокси)фенил]-n-гидроксиметанимина. Так же в качестве промежуточного соединения был синтезирован 5-бром-2-(проп-2-ен-1-илокси)бензальдегид.

*Ключевые слова:* гидроксиметанимина, гидроксиметаламина, метанол, этанол.

Расширяется интерес к производству и применение аллилариловых эфиров [1-2]. Особое значение имеет трансформация аллилариловых эфиров в соответствующие орто-аллиларены, интерес к которым постоянно возрастает. Однако существующие методы получения аллилариловых эфиров и способы их перегруппировки не всегда эффективны. В этой связи в настоящей работе поставлена задача улучшения методов синтеза аллилариловых эфиров и орто-аллилфенолов на их основе [3-4].



Аллилирование 5-бром-2-гидроксибензальдегида осуществляли действием бромистого или хлористого аллила в присутствии  $K_2CO_3$  на исходный бензальдегид. Продуктами реакциями является 5-бром-2-(проп-2-ен-1-илокси)бензальдегидом (а), что представляет собой белые кристаллы.

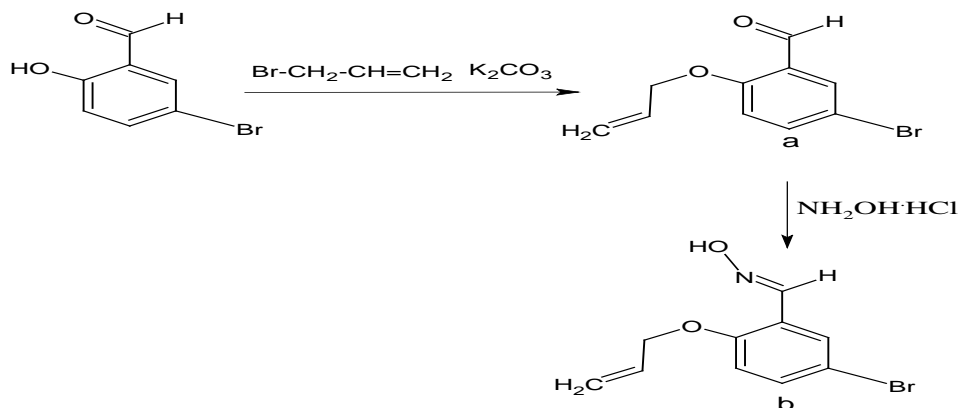

Это направление является важным и актуальным и отвечает современным задачам органического синтеза.

В обоих случаях реакцию вели в водной среде при температуре  $45^\circ C$ . 5-бром-2-(проп-2-ен-1-илокси)бензальдегид (а) первоначально выделяли экстракцией эфиром с последующим высушиванием поташом, отгонкой растворителя и вакуумной перегонкой. В этом случае выход продукта реакции составил 73%. В другом случае 2-аллилоксибензальдоксим выделяли в кристаллическом виде охлаждением реакционной смеси до  $10^\circ C$ . После фильтрования и высушивания выход продукта реакции составил 90%. (E)-1-[5-бром-2-(проп-2-ен-1-илокси)фенил]-N-гидроксиметанимин (b) также выделяли в кристаллическом виде путём охлаждения. После фильтрования и сушки под вакуумом выход 4-аллилоксибензаль- доксима составил 73%.

Синтез 5-бром-2-(проп-2-ен-1-илокси)бензальдегидом. К смеси состоящей из 16,2 г (0,1 моль) 5-бром-2-гидроксибензальдегида и 12,2 г (0,1 моль) бромистого аллила добавляют 22,0 г прокаленного  $K_2CO_3$  и 100 мл сухого ацетона, кипятят на водяной бане в течение 8 часов. После охлаждения к реакционной смеси добавляют 150 мл воды и продукт реакции извлекают эфиром. Эфирные вытяжки промывают 10%-ным раствором гидроксида натрия



суцять безводним хлористим кальцием. Эфир отгоняют. Продукт выделяют вакуумной разгонкой.

Синтез (Е)-1-[5-бром-2-(проп-2-ен-1-илокси)фенил]-N-гидроксииметанимин. а) К смеси 7 г (0,1 моль) солянокислого гидроксиламина в 10 мл воды и 16,2 г (1 моль) 2-аллилоксибензальдегида прибавляли по каплям 5,6 г (0,1 моля) гидроксида калия в 10 мл воды в течение 15 мин. Смесь нагревали при 45°C, экстрагировали эфиром. Экстракт сушили поташом, отгоняли растворитель. Остаток подвергали вакуумной перегонке. Были выделены следующие фракции: 1 фракция с температурой кипения 108-109°C.

б) К смеси 81 г 2-аллилоксибензальдегида, 40 г (0,57 моля) солянокислого гидроксиламина прибавляли 28 г (0,5 моля) гидроксида калия в 80 мл воды. Полученную смесь нагревали в течение 2 ч при 45°C. Затем охлаждали до 10°C. Выпавшие кристаллы отфильтровывали, промывали холодным спиртом.

### СПИСОК ЛИТЕРАТУРЫ:

1. Драпкина, Д.А. 3- аллил-5-нитросалициловый альдегид / Д.А. Драпкина, В.Г.Брузд, В.А.Иншакова, Ю.С. Рябкобышко // Жур. общ. хим.- 1969.- Т.5.- №2.-С.257.
2. Викторова, Е.А.Алкенилирование m- и p-крезоловкротиловыш спиртом и метилвинилкарбинолом в присутствии кислых катализаторов / Е.А. Викторова, Н.Н. Цицугина // Вестн. Моск. Университета, химия.- 1970.- №4.- 450- 455.
3. Никифорова, И.С. Аллилирование резорцина в присутствии соединений одновалентной меди / И.С. Никифорова, С.Г. Мелькановицкая // Жур. общ. хим.- 1966.-Т.2.-№.7.-с.1240-1243.
4. Мартынова, В.Е. Алкенилирование нитрофенолов гидрохлоридами дивинила / В.Е. Мартынова, Л.И.Бунина-Криворукова, Х.В. Бальян // Жур. общ. хим.- 1970.- Т.6.- № 10.- С.2099-2104.

**Yerova B.S.**

V.I. Nikitin Institute of Chemistry of the National Academy of Sciences of Tajikistan  
(Dushanbe, Tajikistan)

**Kurbonova H.**

V.I. Nikitin Institute of Chemistry of the National Academy of Sciences of Tajikistan  
(Dushanbe, Tajikistan)

**Makhmadshoeva B.K.**

Republican Medical College  
(Dushanbe, Tajikistan)

**SYNTHESIS OF (E)-1-[5-BROMO-2-(PROP-2-EN-1-ILOXY)PHENYL]-N-HYDROXYMETHANIMINE**

***Abstract:** in recent years, the interest of researchers in the synthesis and study of the physicochemical and biological properties of nitrogen- and alkenyl-containing phenols has increased significantly. Based on this, the aim of this work was the synthesis of (e)-1-[5-bromo-2-(prop-2-en-1-iloxy)phenyl]-n-hydroxy methanimine. 5-bromo-2-(prop-2-en-1-iloxy) was also synthesized as an intermediatebenzaldehyde.*

***Keywords:** hydroxymethanimine, hydroxymethalamine, methanol, ethanol.*

УДК 54

**Фараилов И.И.**

магистрант, студент

Бирский филиал

Уфимский университет науки и технологий

(г. Бирск, Россия)

**Яппарова Э.Н.**

канд. биол. наук, доцент кафедры биологии, экологии и химии

Бирский филиал

Уфимский университет науки и технологий

(г. Бирск, Россия)

**Махмутов А.Р.**

канд. хим. наук, доцент кафедры биологии, экологии и химии

Бирский филиал

Уфимский университет науки и технологий

(г. Бирск, Россия)

## **НОРМАТИВНО-ПРАВОВОЕ РЕГУЛИРОВАНИЕ И ОБЕСПЕЧЕНИЕ КОНТРОЛЯ КАЧЕСТВА КОМПОЗИТНЫХ МАТЕРИАЛОВ НА ОСНОВЕ НЕНАСЫЩЕННЫХ ПОЛИЭФИРНЫХ СМОЛ**

*Аннотация:* в данной статье рассматривается нормативно-правовое регулирование и обеспечение контроля качества композитных материалов на основе ненасыщенных полиэфирных смол. Композитные материалы, состоящие из нескольких компонентов, обладают уникальными свойствами, которые делают их незаменимыми в различных отраслях промышленности. Однако, для обеспечения безопасности и эффективности использования таких материалов, необходимо строгое соблюдение стандартов качества и нормативно-правового регулирования.

*Ключевые слова:* нормативно-правовое регулирование, атмосферный воздух, композиционные материалы, федеральный закон, полиэфирные смолы.

Композиционные материалы (композиты) – многокомпонентные материалы, состоящие, как правило, из пластичной основы (матрицы), армированной наполнителями, обладающими высокой прочностью, жесткостью. Сочетание разнородных веществ приводит к созданию нового материала, свойства которого количественно и качественно отличаются от свойств каждого из его составляющих. Варьируя состав матрицы и наполнителя, их соотношение, ориентацию наполнителя, получают широкий спектр материалов с требуемым набором свойств.

Нормативно-правовое регулирование при производстве термореактивного материала на основе полиэфирной смолы включает в себя ряд законов, стандартов и правил, которые обеспечивают безопасность и качество продукции, а также защиту окружающей среды.

Основные нормативно-правовые акты, обеспечивающие охрану окружающей среды на федеральном уровне:

Федеральный закон «Об охране атмосферного воздуха» от 10.01.2002 N 7-ФЗ гласит об соблюдении права человека на благоприятную окружающую среду, обеспечение благоприятных условий жизнедеятельности человека и охране, воспроизводстве и рациональном использовании природных ресурсов как необходимые условия обеспечения благоприятной окружающей среды и экологической безопасности.

Федеральный закон от 22.07.2008 № 123-ФЗ «Технический регламент о требованиях пожарной безопасности».

Федеральный закон от 30.12.2009 № 384-ФЗ «О безопасности зданий и сооружений».

Федеральный закон от 24.06.1998 N 89-ФЗ “Об отходах производства и потребления”.

Постановление Правительства РФ от 31.12.2020 N 2398 “Об утверждении критериев отнесения объектов, оказывающих негативное воздействие на окружающую среду, к объектам I, II, III и IV категорий”.

Приказ Минприроды России от 11.10.2018 N 509 “Об утверждении формы декларации о воздействии на окружающую среду и порядка ее заполнения, в том числе в форме электронного документа, подписанного усиленной квалифицированной электронной подписью”.

Одним из важных нормативно-правовых актов, регулирующих качество композитных материалов, и обеспечивающих их безопасное изготовление являются [3]:

ГОСТ 32648-2014 "Композитные материалы на основе ненасыщенных полиэфирных смол. Технические условия".

ГОСТ 20907-75 “Смолы полиэфирные ненасыщенные. Технические условия”. Устанавливает требования к качеству, безопасности и методам испытаний ненасыщенных полиэфирных смол, используемых в производстве изделий из реактопластов.

ГОСТ 30244-94 “Материалы строительные. Методы испытаний на горючесть”. Устанавливает методы испытаний строительных материалов на горючесть с целью определения их пожаробезопасности.

ГОСТ 12.1.004-91 ССБТ. Пожарная безопасность. Общие требования.

ГОСТ 121.005-88 ССБТ. Общие санитарно-гигиенические требования к воздуху рабочей зоны.

ГОСТ 12.3.030-83 ССБТ. Переработка пластических масс. Требования безопасности.

ГОСТ 12.4.011-89 ССБТ. Средства защиты работающих. Общие требования и классификация.

ГОСТ 12.4.021-75 ССБТ. Системы вентиляционные. Общие требования.

ГОСТ 12.4.103-83 ССБТ. Одежда специальная защитная, средства индивидуальной защиты рук и ног.

---

ГОСТ 12.4.121-83 ССБТ. Противогазы промышленные фильтрующие. Технические условия.

ГОСТ 17.2.3.01-86 Охрана природы. Атмосфера. Правила контроля воздуха населенных пунктов.

ГОСТ 17.2.3.02-78 Охрана природы. Атмосфера. Правила установления допустимых выбросов вредных веществ промышленными предприятиями.

ГОСТ 15150-69 Машины, приборы и другие технические изделия. Исполнения для различных климатических районов. Категории, условия, хранения и транспортирования в части воздействия климатических факторов внешней среды.

ГОСТ 25076-81 Материалы неметаллические для отделки интерьер автотранспортных средств. Метод определения огнеопасности.

Сан ПиН 2.1.6.1032-01 Гигиенические требования к обеспечению качества атмосферного воздуха населенных мест

Сан ПиН 2.1.7.1322-03 Гигиенические требования к размещению и обезвреживанию отходов производства и потребления.

ГН 2.3.3.972-00 Предельно допустимые концентрации (ПДК) вредных веществ в воздухе рабочей зоны.

ГН 2.16.1338-03 Предельно допустимые концентрации (ПДК) загрязняющих веществ в атмосферном воздухе населенных мест.

Основные нормативно-правовые акты, обеспечивающие охрану окружающей среды на региональном уровне [2]:

Закон Республики Башкортостан от 28 октября 1992 года N ВС-13/28 гласит о том, что РБ осуществляет на своей территории деятельность, направленную на сохранение безопасной для существования живой и неживой природы окружающей среды, защиту жизни и здоровья населения от отрицательного воздействия, обусловленного загрязнением окружающей среды.

Закон Республики Башкортостан "Об отходах производства и потребления" от 30.11.1998 №195-з.

---

Таким образом, оценка эффективности нормативно-правового регулирования позволяет выявить проблемы и недостатки существующей системы, а также предложить меры для их устранения и улучшения качества данных материалов. Это направлено на обеспечение безопасности, надежности и долговечности композитных материалов, их соответствия требованиям рынка и клиентов, а также повышение конкурентоспособности производителей на мировом уровне.

### **СПИСОК ЛИТЕРАТУРЫ:**

1. Федеральный закон от 10.01.2002 № 7-ФЗ «Об охране окружающей среды».
2. Экологический кодекс Республики Башкортостан. Закон Республики Башкортостан от 28 октября 1992 года N ВС-13/28.
3. ГОСТ 32648-2014 "Композитные материалы на основе ненасыщенных полиэфирных смол. Технические условия".
4. ГОСТ 20907-75 "Смолы полиэфирные ненасыщенные. Технические условия".

**Faraizov I.I.**

Ufa University of Science and Technology  
(Birsk, Russia)

**Yapparova E.N.**

Ufa University of Science and Technology  
(Birsk, Russia)

**Makhmutov A.R.**

Ufa University of Science and Technology  
(Birsk, Russia)

**REGULATORY & LEGAL REGULATION  
& QUALITY CONTROL OF COMPOSITE MATERIALS  
BASED ON UNSATURATED POLYESTER RESINS**

***Abstract:** this article discusses the regulatory and legal regulation and quality control of composite materials based on unsaturated polyester resins. Composite materials consisting of several components have unique properties that make them indispensable in various industries. However, in order to ensure the safety and effectiveness of the use of such materials, strict compliance with quality standards and regulatory regulations is necessary.*

***Keywords:** legal regulation, atmospheric air, composite materials, federal law, polyester resins.*



УДК 6

**Кондратьев А.А.**

инженер по наладке и испытаниям 1 категории

(инженер-наладчик систем автоматизации)

Частный специалист

(г. Москва, Россия)

## **ЦИФРОВАЯ ТРАНСФОРМАЦИЯ В НЕФТЕГАЗОВОЙ СФЕРЕ**

*Аннотация:* рассмотрены особенности цифровой трансформации в нефтегазовой сфере. Актуальность исследуемой темы обосновывается тем, что цифровизация является основным трендом развития современной экономики. Поэтому актуальность исследования цифровых трансформаций в нефтегазовой сфере представляется несомненной. Нефтегазовая отрасль является стратегически важной как для мировой экономики в целом, так и конкретно для Российской Федерации (т.к. доходы от продажи энергоносителей составляют значительную часть бюджетных поступлений). При этом эффективное развитие данной сферы производства во многом зависит от внедрения наукоемких технологий, среди которых цифровые технологии занимают важную часть. Процессы, связанные с добычей энергоносителей, их транспортировкой и переработкой, куплей-продажей и формированием бизнес-контактов, а также управлением персоналом предприятий нефтегазовой отрасли, обладают высокой степенью трудозатратности, и цифровизация во многом повышает эффективность производства и бизнес-процессов в исследуемой отрасли. Цель работы – выявить и исследовать факторы цифровой трансформации в нефтегазовой сфере.

*Материалы и методы.* Для решения задач использованы следующие методы исследования: теоретические (анализ, синтез, сравнение, обобщение, систематизация); эмпирические (изучение и обобщение управленческого опыта, анализ статистических данных и т.д.). Методологическую основу исследования составляют: идея преемственности и системный подход к изучению экономических явлений.

*Результаты.* Выявлены и обоснованы факторы, обеспечивающие внедрение цифровых технологий в производственные и управленческие процессы в нефтегазовой отрасли, что позволяет применять данный опыт в деятельности предприятий и организаций

---

данного комплекса. Рассматривается ряд актуальных технологий, а также некоторые проекты, связанные с цифровизацией нефтегазовой отрасли.

*Выводы.* Сделан вывод о том, что цифровые трансформации в нефтегазовой отрасли позволяют существенно оптимизировать бизнес-процессы – от разведки и бурения скважин до продажи энергоносителей и управления финансами промышленных предприятий. Именно поэтому данные технологии становятся фактором обеспечения лидерских позиций тех компаний, которые данные технологии внедряют. Анализ показывает, что достижения стойкого эффекта возможно за счет внедрения цифровых технологий во все этапы производственного процесса, а не в отдельные производственные циклы: промышленное производство, логистика, принятие управленческих решений. В свете вышесказанного обоснована разработка стратегических подходов к осуществлению цифровой трансформации нефтегазовой отрасли с использованием государственного ресурса. Одним из направлений здесь могло бы стать создание инновационных инкубаторов, т.н. «цифровых технопарков», где разрабатывались бы стратегические решения для отрасли.

*Ключевые слова:* нефтегазовая сфера, энергоносители, бизнес-процесс, производственный процесс, цифровая трансформация, цифровизация, автоматизация, высокие технологии.

## Введение

Цифровизация является основным трендом развития современной экономики. На данном этапе цифровые трансформации не обошли ни одну сферу мирового хозяйства, т.к. потребности времени диктуют необходимость внедрения новых технологий в производственный процесс.

В свете вышесказанного цифровая трансформация представляется как процесс интеграции передовых достижений науки и техники (в первую очередь, в сфере компьютерных технологий и информатизации) в ту или иную сферу производства. Во многом такая тенденция связана с таким глобальным трендом мирового хозяйства как развитие «новой экономики». Суть данного тренда состоит в высокой степени корреляции между повышением эффективности производственных и бизнес-процессов, прибылью предприятий и фирм и степенью внедрения компьютерных и телекоммуникационных технологий в соответствующую отрасль (чем выше уровень использования цифровых

---

технологий, тем выше эффективность бизнеса и производства, а также величина прибыли). Т.е. цифровизация или цифровая трансформация рассматривается как фактор повышения производительности и прибыли, а привычные всем высокотехнологичные продукты и технологии (персональные компьютеры, средства связи, телекоммуникационные системы, Интернет, программные приложения для офисной деятельности и т.д.) призваны не просто облегчить рабочие процессы и коммуникацию между людьми, но непосредственно направленные на повышение эффективности производства.

Поэтому актуальность исследования цифровых трансформаций в нефтегазовой сфере представляется несомненной. Нефтегазовая отрасль является стратегически важной как для мировой экономики в целом, так и конкретно для Российской Федерации (т.к. доходы от продажи энергоносителей составляют значительную часть бюджетных поступлений). При этом эффективное развитие данной сферы производства во многом зависит от внедрения наукоемких технологий, среди которых цифровые технологии занимают важную часть.

Процессы, связанные с добычей энергоносителей, их транспортировкой и переработкой, куплей-продажей и формированием бизнес-контактов, а также управлением персоналом предприятий нефтегазовой отрасли, обладают высокой степенью трудозатратности, и цифровизация во многом повышает эффективность производства и бизнес-процессов в исследуемой отрасли.

Цель работы – выявить и исследовать факторы цифровой трансформации в нефтегазовой сфере.

Различные аспекты проблемы цифровизации и цифровой трансформации довольно широко раскрыты в экономической и управленческой литературе – в качестве примера можно назвать работы К. Шваба, П. Вайла, С. Ворнера и др. При этом вопросы внедрения цифровых технологий именно в приложении к нефтегазовому комплексу нуждаются в дальнейшем осмыслении.

Для решения задач использованы следующие методы исследования: теоретические (анализ, синтез, сравнение, обобщение, систематизация);

---

эмпирические (изучение и обобщение управленческого опыта, анализ статистических данных и т.д.).

Методологическую основу исследования составляют: идея преемственности и системный подход к изучению экономических явлений.

Практическая значимость исследования заключается в том, что выявлены и обоснованы факторы, обеспечивающие внедрение цифровых технологий в производственные и управленческие процессы в нефтегазовой отрасли, что позволяет применять данный опыт в деятельности предприятий и организаций данного комплекса.

Результаты и их обсуждение

Потребление нефти и газа в современном мире растет. Современная экономика характеризуется бурным развитием производства, что порождает потребность в использовании энергоносителей.

Что касается российской экономики, то почти половина доходов нашей страны обеспечивается за счет функционирования нефтегазовой отрасли. Соответственно, и более трети инвестиций также направлено именно в эту отрасль экономики.

При этом эффективность инвестиций во многом связана с внедрением в деятельность предприятий нефтегазовой отрасли современных цифровых технологий, т.к. окупаемость инвестиций не будет высокой без повышения эффективности работы предприятий исследуемой сферы [2, с. 31].

Задача повышения эффективности предприятий нефтегазового сектора за счет цифровых трансформаций актуализируется также за счет двух противоречивых тенденций развития данной сферы. Так, с одной стороны мировое потребление нефти и газа растет, что диктует потребность в энергоносителях. Но, с другой стороны, предприятия данной сферы развиваются в условиях конкурентной борьбы, периодически сталкиваются с кризисами и падениями мировых цен на энергоносители. Поэтому цифровая трансформация может рассматриваться как фактор повышения конкурентоспособности промышленных предприятий нефтегазового сектора [4, с. 45].

---

Помимо этого, внедрение цифровых технологий во многом влияет на повышение рентабельности и снижение себестоимости производственных процессов, что также влияет на эффективность и прибыльность.

Указанные выше обстоятельства обуславливают тот факт, что мировой нефтегазовый сектор является крупнейшим потребителем высокотехнологических продуктов. Целый ряд технологий IT-индустрии изначально были разработаны по заказу нефтегазовых предприятий, а уже позже стали доступны широкому кругу потребителей.

При этом развитие цифровых технологий для нефтегазового сектора происходит быстрыми темпами: растут пропускная способность информационных каналов, активно развиваются облачные приложения, эволюционируют методы анализа данных. Все это, в конечном итоге, направлено на совершенствование сбора и обработки информации.

Важным шагом в развитии цифровых трансформационных процессов в нефтегазовой отрасли стало принятие Правительством РФ в 2017 г. государственной программы «Цифровая экономика Российской Федерации», в основе которой лежит тренд на развитие высокотехнологичных кластеров национальной экономики за счет активной цифровизации [7]. Нефтегазовая отрасль также подпадает под действие данной государственной программы.

Необходимо отметить, что одной из ключевых задач цифровой трансформации в нефтегазовой сфере является повышение уровня автоматизации рабочих процессов. Автоматизация, в свою очередь, связана с повышением эффективности и производительности использования ресурсов предприятия. Данный тезис доказывают исследования, проведенные компанией McKinsey: по их данным, совокупные ежегодные издержки предприятий нефтегазовой сферы составляют примерно 1 трл. долл., а внедрение цифровых технологий в работу отрасли позволяют сократить данные издержки от 15 до 50 млрд. долл. (речь идет о циклах добычи, переработки и сбыта энергоносителей) [13].

Динамика изменения оценки цифровизации приведена на рисунке 1.



Рисунок 1. Динамика изменения оценки цифровизации [11, с. 80]

Считаем также важным немного развести понятия «цифровизация» и «цифровая трансформация», т.к. зачастую – в том числе, и в рамках данного исследования – они употребляются как синонимы. Безусловно, оба понятия фундаментально связаны с внедрением высоких технологий в производственный процесс. В то же время, если цифровизация ничего не говорит о частоте и интенсивности процесса внедрения высоких технологий, то цифровая трансформация рассматривается как более глобальный процесс совершенствования производственного процесса за счет постоянного внедрения высоких технологий. Т.е. цифровизация – это, скорее, тактический процесс, а цифровая трансформация связана с реализацией долгосрочных стратегий как отдельного предприятия, так и отрасли в целом [8, с. 29].

В таблице 1 выделены некоторые существенные направления цифровой трансформации нефтегазовой сферы.

Таблица 1.

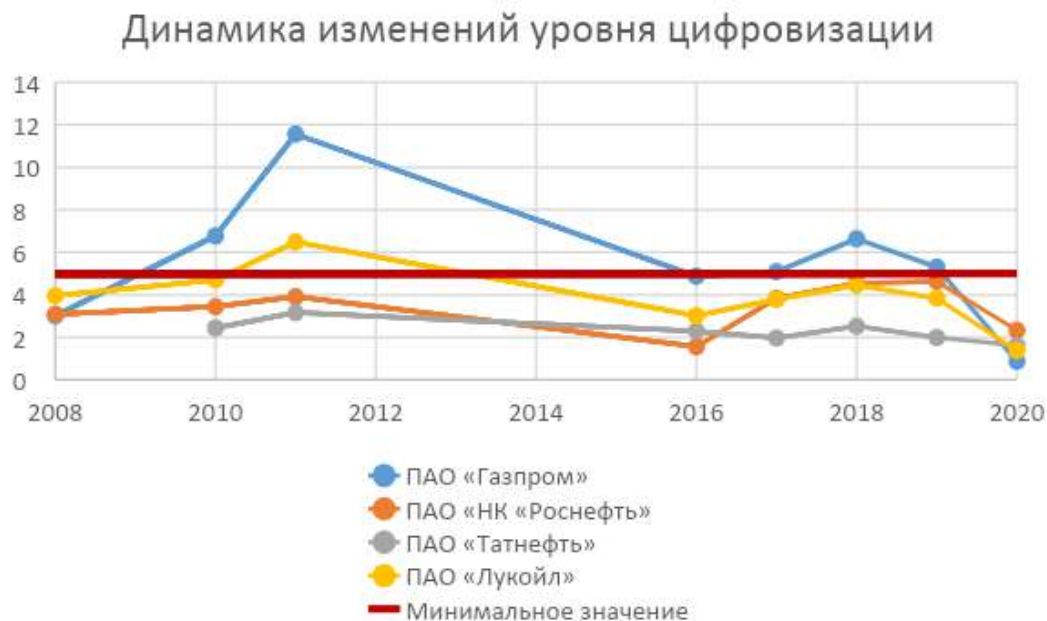
## Направления цифровой трансформации нефтегазовой сферы [9]

Название направления	Описание
Удаленное обслуживание	Искусственный интеллект, машинное обучение, аналитика данных, облачные вычисления и интернет вещей (IoT)* снижает необходимость обслуживания
Оптимизация производительности поля	Цифровые двойники сокращают время поиска информации на 30%, обмена данными на 70% и повышает эффективность согласования документов на 25% и интернет вещей (IoT)* сокращает потребление и выбросы на протяжении всего процесса
Диагностическое обслуживание	Технология профилактического обслуживания используется для незапланированных простоев, может сократить время простоя на 20%
Мониторинг трубопровода	Мониторинг утечек с помощью интернета вещей (IoT)

Наиболее востребованными проектами, связанными с цифровизацией и автоматизацией нефтегазовой отрасли являются: «телемеханизация нефте- и газодобывающих скважин, систем ППД; АСУ ТП установок подготовки нефти и ДНС; АСУ ТП товарных парков; АСУ ТП газового промысла, установок подготовки газа и газоконденсата; АСУ ТП объектов энергоснабжения; коммерческие узлы учёта нефти, газа, воды, электроэнергии; системы автоматизации и телемеханизации трубопроводов различного назначения; автоматизированные системы контроля процессов бурения и контроля



---

пересечения стволов скважин; автоматизированные системы пожаротушения» [6].

В настоящее время исследователи выделяют основные тренды развития цифровых трансформаций в рамках нефтегазового сектора. Рассмотрим их более подробно.

Прежде всего, речь идет о развитии технологий продвинутой аналитики и больших данных. Работа с большими данными позволяет нефтегазовым компаниям и предприятиям вырабатывать инновационные инициативы, осуществлять прогностическую деятельность [3, с. 72]. Продвинутая аналитика, в частности, используется в таких кластерах, как геолого-разведывательные процессы, транспортировка и переработка ресурсов, продажа – в рамках данных направлений реализуются возможности визуализации данных, их моделирования, сбор и хранение информации.

Технологии, основанные на работе с большими объемами данных (англ. big data) с использованием инструментов и методов организации, хранения и обработки огромных массивов информации, применяются, например, на нефтяных платформах, работающих на морском шельфе. Такие проекты включают 80 тыс. сенсорных датчиков, которые генерируют 15 млн гигабайт (Гб) данных на протяжении всего периода работы платформы от 20 до 25 лет. Информацию, получаемую с объекта, систематизируют, проводят анализ и на этой основе делают прогноз [11, с. 80].

Активно в рассматриваемой отрасли используются мобильные устройства. Это могут быть средства связи, датчики, очки виртуальной реальности и иные устройства. Так, например, данные устройства незаменимы в области добычи и разведки полезных ископаемых, бурение скважин и т.д. Благодаря применению таких устройств менеджеры различного уровня могут в режиме реального времени отслеживать ход процессов, тем самым осуществляя контрольные функции [10]. Данные, получаемые с помощью таких устройств ложатся в основу больших массивов информации, накапливаемых для



---

осуществления стратегических решений. Не менее полезны данные технологии для повышения безопасности объектов нефтегазовой инфраструктуры.

Далее необходимо отметить такую технологию, как «интернет вещей», применяемую в промышленном контексте. Данная технология позволяет осуществлять непрерывный мониторинг безопасности сотрудников в сложных климатических условиях. Также в процессе осуществления процессов разведки, добычи, транспортировки и переработки технология «интернета вещей» позволяет аккумулировать огромные объемы информации для создания единой корпоративной платформы принятия решений.

Не меньшей полезностью обладают облачные технологии. Как было уже неоднократно отмечено, эффективность предприятий нефтегазовой отрасли связана с возможностью получения и обработки больших объемов информации. В этой связи облачные технологии обеспечивают создание единой информационной среды, а также возможность оперативного доступа к массиву данных сотрудниками предприятия, независимо от их физического местоположения.

Технологии блокчейна призваны оптимизировать осуществляемые в рамках работы нефтегазовых компаний бизнес-процессы. Так, блокчейн-технологии делают каждый бизнес-процесс информационно обоснованным (т.е. любой процесс основывается на предварительном анализе больших массивов данных и информации) [1]. Так, в сфере управления запасами и активами технологии блокчейна призваны обеспечить доступность информации (регистрацию) о состоянии ресурсов и имеющихся активов компании. В сфере логистических процессов данные технологии обеспечивают контроль за состоянием транспортируемых активов за счет передачи и информации посредством высокотехнологичных датчиков. В рамках трейдинго-сбытовых операций речь идет о возможности удаленной передачи документов, удостоверении состояния товара, повышении эффективности клиринговых процессов. В рамках оптимизации закупочного процесса блокчейн позволяет

---

идентифицировать поставщиков, удаленно подписывать документы, осуществлять аудит и т.д.

Применение технологий искусственного интеллекта, а также нейронных сетей существенно упрощает процессы, связанные с осуществлением геофизических и геотехнических процессов – в частности, в рамках геолого-разведывательной деятельности за счет внедрения данных технологий появляется возможность более эффективного анализа подземных пород и геологической структуры подземных слоев. Т.е. эффективность геолого-разведывательных и иных процессов повышается в разы, а затраты при этом существенно оптимизируются.

Искусственный интеллект также широко применяется в финансовой аналитике – для нефтегазовой сферы в данном контексте большое значение имеет прогнозирование развития ситуации на сырьевых биржах, анализ мировых цен на энергоносители. Данные, полученные в ходе такой аналитики, позволяют принимать стратегически обоснованные производственные решения.

Такое направление цифровой трансформации, как роботизация все больше находит свое применение в различных процессах нефтегазовой сферы. Так, к примеру, широкое использование роботов-дронов и других портативных летательных аппаратов позволяет оптимизировать процессы исследования и разведки, контроля и обеспечения безопасности объектов нефтегазовой инфраструктуры в сложных климатических и географических условиях. Также роботы уже применяются для обследования и локального ремонта трубопроводов, реагирования на аварийные ситуации и ликвидации утечек.

Стоит отметить, что большая часть объектов нефтегазовой сферы находится на территориях, признанных специальными зонами ограниченного доступа, входящими в категорию удаленных и труднодоступных местоположений с ресурсами нефти, извлечение которых представляет собой сложную задачу. Для работы в экстремальных условиях эксплуатации в микропроцессорных системах автоматизации используется различное промышленное оборудование: 1) программируемые логические контроллеры

(ПЛК), таких компаний как Schneider Electric, Allen-Bradley, Siemens (напр. Modicon M580, SIMATIC S7-300); 2) коммутационное оборудование (напр. MOXA EDS-316-SS-SC, Cisco N9K-C9336C-FX2); 3) источники бесперебойного питания, (напр. Schneider Electric Smart-UPS SURT6000XLICH APC); 4) электроприводы для задвижек (напр. AUMA SG 07.1); 5) извещатели пламени взрывозащищенные (напр. Спектрон-601-Exd-A); 6) газоанализаторы горючих газов (напр. СГОЭС, ТГА); и др.

Микропроцессорные системы автоматизации - это сложные программно-технические комплексы, состоящие из огромного числа различного промышленного оборудования, программного обеспечения и шкафов автоматизации, таких как КЦ (контроллер центральный), САР (система автоматического регулирования), УСО (устройство связи с объектом), ПЧ (преобразователь частоты), БРУ (блок ручного управления) и другие.

В области автоматизации производства значительные и долгосрочные успехи могут быть достигнуты не путем автоматизации отдельных фрагментов производственных циклов, а производственного процесса от начала до конца. На сегодняшний день предлагаются различные проекты связанные с цифровизацией в нефтегазовой отрасли.

В качестве примера можно привести проект по внедрению микропроцессорной системы автоматизации (МПСА) на нефтеперекачивающей станции (НПС) «Александровская», расположенной на территории Томской области и входящей в состав открытого акционерного общества «АК «Транснефть», разработана в соответствии с требованиями руководящего документа «Комплекс типовых проектных решений автоматизации НПС и резервуарных парков на базе современных типовых решений и комплектующих» (ТПР-35.240.10-КТН-012-10).

МПСА представляет собой распределенную структуру с центральным резервированным процессором, обеспечивающим централизованный сбор данных от распределенных устройств связи с объектом (УСО), а также обработку

---

и выполнение алгоритмов контроля и управления всем оборудованием подпорной насосной станции.

Технические решения, заложенные в МПСА НПС «Александровская» при ее проектировании и разработке, обеспечивают выполнение требований ОАО «АК «Транснефть» по контролю и управлению технологическими процессами транспортировки жидких углеводородов по трубопроводам [11].

В условиях современной нефтегазовой промышленности, автоматизация и цифровизация нефтеперекачивающих станций имеют ключевое значение для повышения эффективности и безопасности технологических процессов. В данном направлении также актуальны проекты с применением имитаторов технологического процесса в контексте оптимизации работы микропроцессорных систем автоматизации, управляющих нефтеперекачивающими станциями. Поскольку нефтеперекачивающие станции играют критическую роль в транспортировке нефти и газа, то обеспечение их безопасной и эффективной работы имеет огромное значение для нефтегазовой индустрии.

Использование имитаторов технологического процесса подразумевает проведение тестовых процедур, включая различные нагрузки, негативные сценарии и аварийные ситуации. Имитационная модель позволяет анализировать реакцию системы на разные входные параметры и сценарии. Это позволяет разработать более эффективные стратегии тестирования систем автоматизации и диагностики их неисправностей, что способствует повышению безопасности предприятия и снижению затрат на внедрение.

Имитационные модели также используются в нефтегазовой отрасли для обучения и тренировки операторов станций и эксплуатационного персонала. Виртуальные среды, точно моделирующие работу технологического оборудования, помогают обучающимся приобретать навыки и опыт без риска для оборудования или окружающей среды. Имитаторы позволяют обучать операторов управлению станцией, диагностике и определению возможных

---

неисправностей оборудования, реакции на аварийные ситуации, а также оценивать и улучшать производительность всего технологического процесса.

Такие тренировки в конечном итоге экономят время и ресурсы, повышают безопасность и эффективность работы персонала, и помогают сократить риски и потери, связанные с человеческими ошибками. Цифровизация с использованием имитационного моделирования позволяет прогнозировать и предотвращать потенциальные проблемы, а также оптимизировать процессы для достижения более высокой производительности и безопасности в нефтегазовой отрасли.

Таким образом, цифровизация играет ключевую роль в трансформации нефтегазовой отрасли, обеспечивая улучшение эффективности, безопасности и устойчивости производства. Внедрение современных информационных технологий, включая интернет вещей (IoT), облачные вычисления, искусственный интеллект (ИИ) и большие данные, позволяет компаниям получать более точные данные и анализировать их в реальном времени. Это способствует оптимизации процессов бурения, добычи, переработки и транспортировки нефти и газа, а также позволяет оперативно реагировать на изменения в условиях работы, улучшая планирование и прогнозирование.

Однако, важно учитывать, что внедрение цифровых технологий требует изменения бизнес-процессов и культуры предприятия. В данном направлении компании будут сталкиваться с сопротивлением со стороны персонала, что потребует значительных усилий по обучению и обеспечению адаптации сотрудников к новым условиям.

Необходимость детального рассмотрения и внедрения вышеперечисленных проектов связана с тем, что потребность в новых подходах и системах промышленной автоматизации будет непрерывно увеличиваться. В ходе исследования цифровой трансформации в нефтегазовой сфере также были выявлены определенные проблемы и вызовы, с которыми компании сталкиваются в процессе внедрения новых решений.

---

Одной из основных проблем является безопасность данных и кибербезопасность. С увеличением количества данных, передаваемых и хранимых в электронном формате, растет уровень угроз со стороны кибератак и несанкционированного доступа к конфиденциальной информации. Это требует от компаний усиленных мер по обеспечению безопасности, внедрения шифрования данных и контроля доступа.

Также сложностью, на которую следует обратить внимание, является экономическая сторона внедрения передовых технологий и модернизации оборудования в нефтегазовой индустрии. Множество предприятий сталкиваются с финансовыми ограничениями при попытке перейти на цифровые платформы и провести обновление своего технического парка. Это может оказаться серьезным препятствием для компаний, которые располагают ограниченными ресурсами, и потенциально замедлить процесс адаптации к современным технологическим требованиям.

Дополнительной проблемой, ставшей весьма актуальной, является недостаток квалифицированных экспертов в области цифровых технологий в нефтегазовой индустрии. Основным требованием для данного сектора является наличие компетентных профессионалов, способных разрабатывать, внедрять и обеспечивать эффективную работу цифровых систем. Недостаток подобных специалистов может стать значительным замедлением процесса цифровой трансформации в нефтегазовой отрасли, влияя на её развитие и конкурентоспособность.

### Выводы

Цифровая трансформация играет ключевую роль в современной нефтегазовой промышленности, принося значительные изменения и перспективы в данную отрасль. Этот процесс представляет собой более чем просто внедрение современных технологий; это структурное и культурное преобразование, которое переопределяет способы работы и взаимодействия всех участников промышленного процесса.

Одним из основных выводов данной статьи является то, что цифровая трансформация демонстрирует свою способность повышать эффективность, надежность и безопасность операций в нефтегазовой сфере. Внедрение современных информационных систем, обработка больших данных, использование искусственного интеллекта и интернета вещей позволяют компаниям лучше управлять активами, оптимизировать производственные процессы и решать сложные задачи, такие как мониторинг состояния оборудования, планирование ремонтов и обеспечение безопасности персонала.

Исследование позволило выделить следующие тенденции цифровой трансформации: 1) развитие технологий продвинутой аналитики и больших данных (используется в таких кластерах, как геолого-разведывательные процессы, транспортировка и переработка ресурсов, продажа – в рамках данных направлений реализуются возможности визуализации данных, их моделирования, сбор и хранение информации); 2) мобильные устройства (средства связи, датчики и сенсоры, очки дополненной и виртуальной реальности и иные устройства незаменимы в области визуализации “цифровых двойников” для имитации технологических процессов, удаленного взаимодействия, управления операционного персонала и т.д.); 3) «интернет вещей» (позволяет осуществлять непрерывный мониторинг безопасности сотрудников в сложных климатических условиях, позволяет аккумулировать огромные объемы информации для создания единой корпоративной платформы принятия решений); 4) облачные технологии (обеспечивают создание единой информационной среды, а также возможность оперативного доступа к массиву данных сотрудниками предприятия); 5) технологии блокчейна (призваны оптимизировать осуществляемые в рамках работы нефтегазовых компаний бизнес-процессы); 6) применение технологий искусственного интеллекта, а также нейронных сетей (существенно упрощает процессы, связанные с осуществлением геофизических и геотехнических процессов, также широко применяется в финансовой аналитике); 7) внедрение роботизации (позволяет максимально оптимизировать процессы контроля и обеспечения безопасности



объектов нефтегазовой инфраструктуры, для проверки оборудования и поддержания его работоспособности).

Вторым ключевым выводом является то, что успешная цифровая трансформация требует не только технических инноваций, но и изменения культуры и стратегии организации, а также соблюдения требований кибербезопасности. Она вызывает необходимость пересмотра бизнес-процессов, обучения персонала и создания адаптивной и инновационной среды. Это процесс, который затрагивает все уровни управления, и его успешное выполнение требует активного вовлечения руководства компании.

Третьим важным выводом является увеличение конкурентоспособности компаний, активно внедряющих цифровые технологии. Способность быстро реагировать на изменяющиеся рыночные условия, предсказывать и предотвращать потенциальные аварии, а также повышать производительность и эффективность – все это делает цифровую трансформацию стратегической необходимостью.

В заключение, цифровая трансформация – это неотъемлемый элемент развития нефтегазовой отрасли. Она меняет игровые правила, создавая новые возможности и вызовы. Способность адаптироваться и интегрировать цифровые технологии будет ключевым фактором определения успеха в будущем.

### **СПИСОК ЛИТЕРАТУРЫ:**

1. Блокчейн в нефтегазовой отрасли России: неизбежен. URL: <http://neftianka.ru/blokchejn-v-neftegazovoj-otrasli-rossii-neizbezhen/> (дата обращения 21.09.2023)
2. Гонтарев П. Нефтегазовая вертикаль // Горизонты цифровой трансформации. – 2017. – № 24. – С. 30- 35.
3. Майер-Шенбергер В., Кукьер К. Большие данные. Революция, которая изменит то, как мы живем и мыслим. – М.: Изд-во «Манн, Иванов и Фер-бер», 2014. – 255 с.



4. Максимова М. А. Цифровая трансформация нефтегазовой отрасли и экология // Молодой ученый. – 2023. – № 12 (459). – С. 45-47.
5. Паркер Д., ван Альстин М., Чаудари С. Революция платформ. Как сетевые рынки меняют экономику - и как заставить их работать на вас. – Изд-во «Манн, Иванов и Фербер». – 2017. – 211 с.
6. России необходим серьезный технологический рывок, заявили эксперты ЦСР. URL: <https://ria.ru/20171012/1506667066.html> (дата обращения 21.09.2023).
7. Распоряжение Правительства Российской Федерации от 28 июля 2017 г. № 1632-р. «Цифровая экономика Российской Федерации».
8. Сулоева С.Б., Мартынатов В.С. Особенности цифровой трансформации предприятий нефтегазового комплекса // Организатор производства. - 2019. - Т. 27. № 2. - С. 27-38.
9. Цифровая трансформация нефтяной отрасли РФ станет драйвером для смежных сегментов. URL: <https://nangs.org/news/it/tsifrovaya-transformatsiya-neftyanoj-otrasli-rf-stanet-drajverom-dlya-smeznykh-segmentov> (дата обращения 21.09.2023).
10. Цифровой забег: почему для успеха цифровизации так важна скорость. <https://www.bcg.com/en-ru/about/bcg-review/digital-zone.aspx> (дата обращения 21.09.2023).
11. Цифровая трансформация: ожидания и реальность: докл. к XXIII Ясинской (Апрельской) междунар. науч. конф. по проблемам развития экономики и общества, Москва, 2022 г. / Г. И. Абдрахманова, С. А. Васильковский, К. О. Вишневецкий, М. А. Гершман, Л. М. Гохберг и др.; рук. авт. кол. П. Б. Рудник; Нац. исслед. ун-т «Высшая школа экономики». – М.: Изд. дом Высшей школы экономики, 2022. – 221 с.
12. Шваб К. Четвертая промышленная революция. – ЭКСМО 2016. – 455 с.
13. McKinsey: отчет «Цифровая Россия: новая реальность». URL: <https://corpshark.ru/wp-content/uploads/2017/07/Digital-Russia-report.pdf> (дата обращения 21.09.2023).

14. Secretary-General's address to the Opening of the General Debate of the 75th Session of the General Assembly. — Текст: электронный // United Nations — URL: <https://www.un.org/sg/en/content/sg/statement/2020-09-22/secretary-generals-address-the-opening-of-the-general-debate-of-the-75th-session-of-the-general-assembly> (дата обращения: 21.09.2023).

**Kondratiev A.A.**

Commissioning and testing engineer of the 1st category  
(automation system commissioning engineer)

Private specialist

(Moscow, Russia)

**DIGITAL TRANSFORMATION IN THE OIL AND GAS SECTOR**

***Abstract:** the features of digital transformation in the oil and gas sector are considered. The relevance of the topic under study is justified by the fact that digitalization is the main trend in the development of the modern economy. Therefore, the relevance of the study of digital transformations in the oil and gas sector seems undeniable. The oil and gas industry is strategically important both for the global economy as a whole and specifically for the Russian Federation (since revenues from the sale of energy resources make up a significant part of budget revenues). At the same time, the effective development of this sphere of production largely depends on the introduction of high-tech technologies, among which digital technologies occupy an important part. Processes related to the extraction of energy carriers, their transportation and processing, purchase and sale and formation of business contacts, as well as personnel management of oil and gas industry enterprises, have a high degree of labor intensity, and digitalization greatly increases the efficiency of production and business processes in the industry under study. The purpose of the work is to identify and investigate the factors of digital transformation in the oil and gas sector.*

***Keywords:** oil gas industry, energy carriers, business process, production process, digital transformation, digitalization, automation, high technologies.*

УДК 6

**Потапов М.В.**

студент

Институт промышленного менеджмента, экономики и торговли,  
Санкт-Петербургский политехнический университет Петра Великого  
(г. Санкт-Петербург, Россия)

**Научный руководитель:**

**Карнаухов А.М.**

кандидат технических наук, доцент

Высшая школа производственного менеджмента  
Санкт-Петербургский политехнический университет Петра Великого  
(г. Санкт-Петербург, Россия)

**ПЕРСПЕКТИВЫ ВНЕДРЕНИЯ  
ЦИФРОВЫХ ТЕХНОЛОГИЙ В УПРАВЛЕНИЕ ЦЕПЯМИ  
ПОСТАВОК В НЕФТЕГАЗОВОЙ ОТРАСЛИ**

*Аннотация:* в научной статье представлены особенности управления цепями поставок в нефтегазовой отрасли и разработаны мероприятия по внедрению цифровых технологий в управление цепями поставок. Полученные результаты позволили выделить проблемы в системе управления и предложить пути их решения с использованием современных цифровых технологий.

*Ключевые слова:* цепь поставок, цифровые технологии, нефтегазовое предприятие.

В современных условиях конкурентного рынка наличие конкурентного преимущества имеет решающее значение для успеха организаций. Построение прочной и эффективной цепочки поставок является одним из способов создания и поддержания этого преимущества. Развивая собственную цепочку поставок, организации могут стратегически выбирать

---

поставщиков, предлагающих наилучшие условия поставки материальных ресурсов, и покупателей, предлагающих наилучшие условия приобретения готовой продукции.

Для обеспечения эффективности цепочки поставок и поддержания конкурентных преимуществ важно, чтобы все участники располагали достоверной информацией друг о друге. Сюда входит информация о рыночных условиях, ценах, стандартах качества и возможностях доставки. Доступ к такой информации позволяет организациям принимать обоснованные решения и выбирать правильных партнеров для сотрудничества.

Управление логистикой помогает выбрать все элементы эффективной цепочки поставок, способствует снижению риска потерь и повышает вероятность положительного ответа от заказчика.

Поэтому всем участникам цепочки поставок необходимо понимать свое текущее и долгосрочное положение, чтобы использовать возможности, устранять угрозы и обеспечивать эффективное управление и сотрудничество.

При правильной стратегии управления цепочка поставок может предсказывать рыночный спрос, снижать затраты на складские запасы и, в конечном итоге, повышать эффективность бизнеса.

В современном мире конкуренция между предприятиями характеризуется соперничеством между производственно-сбытовыми цепочками (ПСЦ). Модель управления товарно-материальными запасами в условиях управления цепями поставок (ЦП) позволяет объединить ресурсы предприятий и укрепить их сотрудничество с другими производствами. Данная модель дает возможность рационально использовать запасы, точно отражая спрос и снижая их стоимость, повышая конкурентоспособность, оптимизируя общую структуру ПСЦ, которая является ключом к обеспечению бесперебойной передачи информации между звеньями ЦП. Такие модели и идеи управления запасами будут применяться все большим числом предприятий.

---

При определении системы управления цепями поставок необходимо, прежде всего, определить субъект и объект управления цепью поставок.

Субъектом управления является руководитель или служба, которая формирует цепь поставок и согласовывает со всеми участниками условия ее функционирования.

Объектом управления является цепь поставок.

Цепь поставок определяет направление движения материальных ресурсов, которые необходимы ее участникам для разных целей.

С точки зрения отечественных и зарубежных исследователей в области логистики можно раскрыть цепь поставок как совокупность взаимосвязей между тремя или более экономическими объектами, которые участвуют в движении материальных потоков и сопровождающих им финансовых и информационных потоков от производителя к потребителю.

Цепь поставок является системой, в которой имеются элементы - организации или граждане, которые могут выступать в качестве поставщиков, посредников, производителей или потребителей. Свойствами цепи поставок как системы является ее надежность, управляемость, гибкость, а также адаптивность.

Следует отметить, что под термином «стратегия управления цепочками поставок нефтепродуктов» понимается система, способная обеспечить наименьшие затраты на производство, наивысшее качество и наиболее эффективные показатели использования нефтехимической продукции. Управление такими предприятиями требует реализации принципов ресурсосбережения на всех этапах переработки нефти и производства нефтепродуктов [1].

Исследователи изучали эволюцию и идентификацию этих детерминант при разработке концепции управления цепочками поставок на протяжении более двух десятилетий. В то же время первое упоминание термина «управление цепочками поставок» - SCM (supply chain management, или СКМ) большинство авторов относят к статье «Управление цепочками поставок:

логистические разборы со стратегиями», опубликованной в 1982 г. под руководством исследователей К.Оливера и М. Уэббера [3]. Именно в этой научной работе было предложено изучить поток сырья от производителей к конечным потребителям в рамках комбинированной стратегии под названием «управление цепочкой поставок». В первоначальном проекте авторы утверждали, что цепочки поставок следует рассматривать как единый организм и что для управления ими требуются стратегические решения на самом высоком уровне.

Последующее развитие концепции включило несколько ключевых этапов, представленные на рисунке 1:



Рисунок 1. Этапы развития концепции в управлении цепями поставок

Одновременно, наряду с отмеченной периодизацией, включающей 3 этапа развития, некоторые авторы выделяют четвертый и пятый этапы. Четвертый - предварительный, длившийся до 1980-х гг. и характеризующийся возникновением специализированных компаний, развивающих логистические подходы и использующих элементы управления цепями поставок [2, с. 103]. Исследователями рядом авторов обосновано пять этапов, четвертый и пятый выделяются из современного этапа развития путем разделения временного

---

промежутка на два: первый, охватывающий вторую половину 2000-х гг., и второй, длящийся с 2008 г. по настоящее время. Интерес такого варианта периодизации обусловлен его связыванием с применяемыми инструментами управления и обоснованием наступления пятого этапа с более существенным (тотальным) использованием современных информационных платформ [3, с. 8-9].

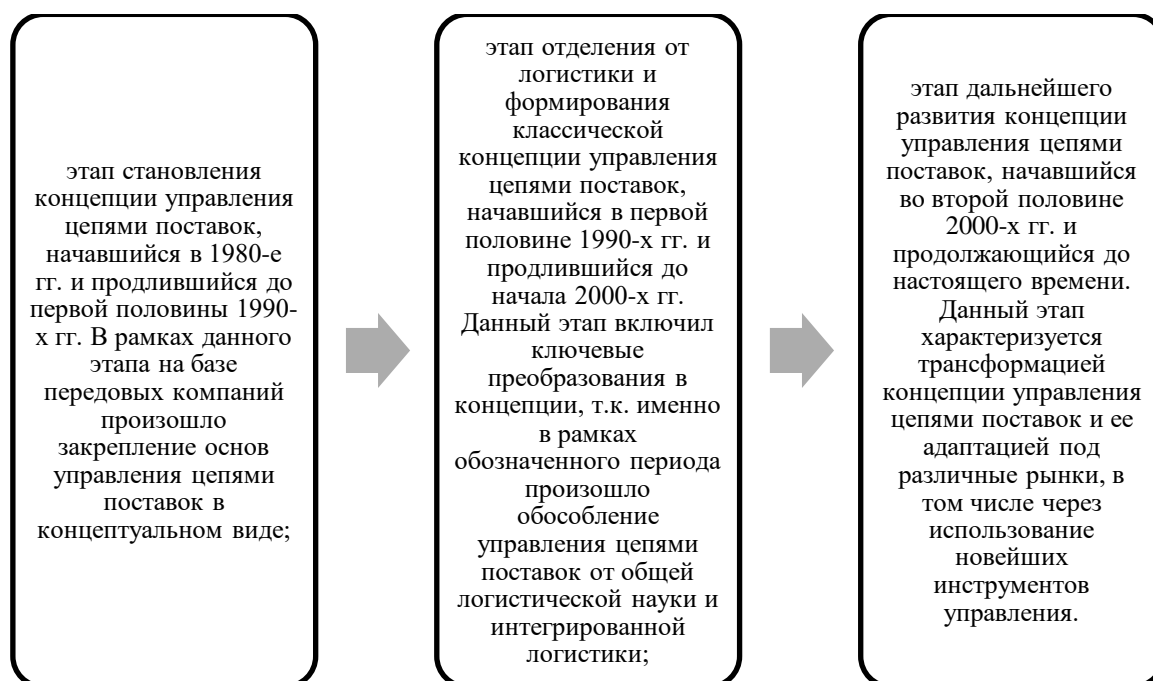
Оценка современных научных исследований и того, как работают заинтересованные стороны рынка, позволяет четко определить необходимость дальнейшего развития теоретических основ и практических аспектов управления цепочками поставок, а также важность разработки нового подхода к управлению, который максимально учитывает расчеты структуры цепочки в качестве конкретной цели управления, т.е. характер движения, а также конкретные компоненты, составляющие цепочку как систему. Все вышесказанное позволяет определить новую версию эволюционной кривой, которая учитывает все основные аспекты трансформации теоретического подхода к управлению цепочками поставок.

Современные условия развития предполагают, что необходимо рассматривать развитие концепции управления цепочками поставок не в трех границах, а в четырех основных этапах: процесс построения концепции управления цепочками поставок, процесс логистического разделения и формирования классической концепции управления цепочками поставок, разработка концепции управления цепочкой поставок и адаптации к новым рыночным условиям.

Три первых из отмеченных этапов соответствуют ранее обозначенным (за исключением того, что временной отрезок третьего периода ограничен 2020 г.), а четвертый - выделен в границах с начала 2020 г. до настоящего времени и обусловлен существенным изменением имеющихся мировых и региональных цепей поставок и способов взаимодействия участников логистического рынка ввиду первоначально возникшей в 2020 г. негативной эпидемиологической ситуации и последующего появления в 2022 г. существенных политических

разногласий между мировыми державами. Т.е. основной причиной выделения четвертого этапа эволюции стали последствия распространения новой коронавирусной инфекции, которые заставили по-новому взглянуть на ключевые характеристики выстраиваемых цепей. Наблюдаемые в настоящее время изменения, связанные с возникшим политическим кризисом, дополнительно подтвердили необходимость трансформации принципов и инструментов управления, используемых компаниями при построении цепей поставок.

В нынешних условиях увеличение пропускной способности цепочки поставок и управление несколькими усилителями цепочки поставок стало очень важным, включая использование картирования цепочки поставок (выявление всей цепочки поставок), а также изучение методов поставок от подрядчиков и стресс-тестирование. Речь идет о непрерывности бизнеса, который ранее был менее привлекательным. Эти материалы стали наиболее важными в борьбе за стабильность поставок и обеспечение непрерывности цепочек, построенных и заменивших традиционные методы. В настоящее время природа цепочек поставок, такая как независимость и прозрачность, стала важной, и в то же время важно выделить в системе управления цепочками поставок руководящие принципы, такие как управление изменениями, которые включают постоянный мониторинг установленных цепочек и оценку уровня точности.

Цифровые технологии (сокращенно ЦТ) в целом следует рассматривать как «использование цифровых инструментов, систем и процессов для хранения, манипулирования, передачи информации и доступа к ней» [4]. Цифровые технологии охватывают различные технологии, начиная от базовых компьютерных систем и заканчивая продвинутым искусственным интеллектом и блокчейном.

К основным перспективам развития цифровых технологий в соответствии с ежегодным отчетом McKinsey можно отнести технологии, представленные на рисунке 2.





Рисунок 2. Перспективы развития цифровых технологий  
в соответствии с ежегодным отчетом McKinsey [5]

ПАО «Транснефть» - российская транспортная компания, осуществляющая перевозки нефти и нефтепродуктов в регионы России и за рубеж. Основными направлениями деятельности компании являются нефтепроводы на территории России, а также в странах СНГ и Европы.

Рассмотрим цепочку поставок в ПАО «Транснефть». Нефть, добытая на месторождении, отправляется нефтяной промышленностью на пункт приема и выдачи (PPS) для транспортировки на нефтеперерабатывающий завод в России или за рубеж. Далее нефтепродукты, произведенные на нефтеперерабатывающих заводах, отгружаются компаниями-перевозчиками в пункты приема и доставки нефти на внутренний и внешний рынки.

Целевую стратегию цифровой трансформации предложила ПАО «Транснефть». Компания планирует до 2025 года потратить 32 млрд рублей на цифровую трансформацию своей компании. С помощью цифровизации бэк-офиса будет осуществляться управление архивами, делопроизводством и ИТ-поддержкой. Обследование нефтепроводов, проведенное в 2022 году с

---

использованием метода воздушного лазерного сканирования (АЛСС), составило 5,2 тыс. км.

С помощью цифровой карты или ортофотоплана можно строить карты склонов местности и определять проявления экзогенных геологических процессов, а также выделять места, не соответствующие им. В обозримом будущем оно станет фундаментом, посредством которого будет формироваться экосистема управления производством. Это позволит скоординировать работу нефтеперекачивающих станций, трубопроводов и железнодорожных эстакадных резервуаров.

В рамках исследования автором были выделены следующие проблемы в системе управления цепями поставок в ПАО «Транснефть»:

Во-первых, неэффективное планирование и координация между различными участниками цепи поставок, что может привести к большим задержкам в выполнении заказов и потере клиентов, а также созданию избыточных заказов.

Во-вторых, не существует полной прозрачности и информационной связи между различными участниками цепи поставок. Данная проблема может привести к недостаточной видимости контроля над процессом поставок.

В-третьих, наблюдается недостаток современных информационных технологий, направленных на то чтобы управление цепями поставок было эффективным, что приводит к неправильному прогнозированию спроса и неэффективной эксплуатации ресурсов, а также увеличению издержек.

Для решения выявленных проблем необходимо использовать современные цифровые решения, такие как системы автоматизации складских операций и средства мониторинга транспорта, позволят предотвратить потери и утечки информации, а также оптимизировать планирование и распределение ресурсов.

На основании выявленных проблем в системе управления цепями поставок ПАО «Транснефть» можно сделать следующие выводы относительно

---

технологических процессов, которые автор относит к перспективам внедрения цифровых технологий в управление цепями поставок в нефтегазовой отрасли:

1. Необходимо применять современные информационные технологии для эффективного планирования и координации действий участников цепи поставок. Это позволит избежать не только переизбытка заказов, но и задержек в их выполнении, а также потери клиентов.

2. Для повышения прозрачности и информационной связности между участниками цепочки поставок следует использовать цифровые решения, такие как системы автоматизации складов и средства мониторинга транспорта. Это позволит обеспечить достаточную видимость процессов в цепочке поставок и предотвратить потери и утечки информации.

3. Внедрение системы blockchain позволит создать единую и надежную запись транзакций и контрактов между участниками цепочки поставок. Это повысит прозрачность транзакций и доверие между участниками, обеспечивая более безопасное и эффективное ведение бизнеса.

4. Контроль и мониторинг оборудования с помощью систем Интернета вещей (IoT) позволит обнаружить и предотвратить возможные неисправности и аварийные ситуации. Такой подход повышает надежность и безопасность систем управления цепочками поставок.

5. Внедрение цифровых технологий сокращает временные затраты на обработку и передачу данных и повышает точность их обработки. Это приводит к повышению операционной эффективности и экономии средств.

Таким образом, внедрение цифровых технологий в управление цепями поставок позволит ПАО «Транснефть» оперативно отслеживать изменения на рынке оказываемых услуг; повышать конкурентоспособность своей продукции за счет более точного определения потребностей клиентов.

Внедрение цифровых технологий позволит сократить временные затраты на обработку и передачу данных и повысить точность их обработки. Цифровые технологии играют важную роль в совершенствовании систем управления цепочками поставок в нефтегазовой отрасли. Результаты этой

---

работы могут стать основой для разработки и совершенствования систем управления цепочками поставок в других отраслях нефтегазового сектора.

### **СПИСОК ЛИТЕРАТУРЫ:**

1. Демченко, Г.А. Роль системы сбалансированных показателей в управлении цепью поставок / Г.А. Демченко *Логистика - евразийский мост: материалы XI международной научно-практической конференции.* - 2016. - С. 59-62.
2. Ерёмина, А.В. Логистический подход к управлению цепями поставок. SCOR модель А.В. Ерёмина, Л.С. Мусина *Наука в XXI веке: инновационный потенциал развития: сборник статей по материалам III международной научно-практической конференции.* - 2017. - С. 56-61.
3. Зенкова, У.Е. Разработка подхода к управлению цепями поставок і У.Е. Зенкова *Материалы 54-й Международной научной студенческой конференции МНСК-2016: Экономика - 2016.* - С. 16-17.
4. Что такое цифровизация и какие сферы жизни она заденет [Электронный ресурс]. - Режим доступа: <https://center2m.ru/digitalization-technologies>. (Дата доступа: 10.09.2023)
5. Обзор McKinsey Technology Trends Outlook 2023 [Электронный ресурс]. - Режим доступа: <https://www.mckinsey.com/capabilities/mckinsey-digital/our-insights/the-top-trends-in-tech#new-and-notable> (Дата доступа: 10.09.2023)

**Potapov M.V.**

Peter the Great St. Petersburg Polytechnic University  
(St. Petersburg, Russia)

**Scientific advisor:**

**Karnaukhov A.M.**

Peter the Great St. Petersburg Polytechnic University  
(St. Petersburg, Russia)

**PROSPECTS FOR INTRODUCTION  
OF DIGITAL TECHNOLOGIES IN SUPPLY  
CHAIN MANAGEMENT IN OIL & GAS INDUSTRY**

***Abstract:** the scientific article presents the features of supply chain management in the oil and gas industry and develops measures for the introduction of digital technologies in supply chain management. The results obtained made it possible to identify problems in the management system and suggest ways to solve them using modern digital technologies.*

***Keywords:** supply chain, digital technologies, oil gas enterprise.*

УДК 623.445

**Смирнов А.А.**

студент магистратуры кафедры техносферной безопасности

Тюменский индустриальный университет

(г. Тюмень, Россия)

**Научный руководитель:**

**Газя Г.В.**

доцент кафедры техносферной безопасности

Тюменский индустриальный университет

(г. Тюмень, Россия)

**АНАЛИЗ СВЕДЕНИЙ ПО РЕЗУЛЬТАТАМ  
ИСПОЛЬЗОВАНИЯ СИЗ ЭЛЕКТРОМОНТЕРАМИ  
ПО РЕМОНТУ ЭЛЕКТРООБОРУДОВАНИЯ**

***Аннотация:** в статье рассматриваются данные опроса электромонтеров по ремонту электрооборудования по фактическому использованию средств индивидуальной защиты и спецодежды.*

***Ключевые слова:** электромонтер по ремонту электрооборудования, средства индивидуальной защиты, опрос, каска, перчатки, костюм.*

Собраны сведения по качеству использования СИЗ с помощью опроса электромонтеров по РиОЭО по качеству использования СИЗ.

Опрос прошли 10 электромонтеров по РиОЭО, вопросы касались применяемых средств индивидуальной защиты и спецодежды:

- защитная каска РОСОМЗ СОМЗ-55 – рисунок 1;
- костюм рабочий – рисунок 2;
- перчатки диэлектрические – рисунок 3;
- перчатки защитные прорезиненные – рисунок 4.

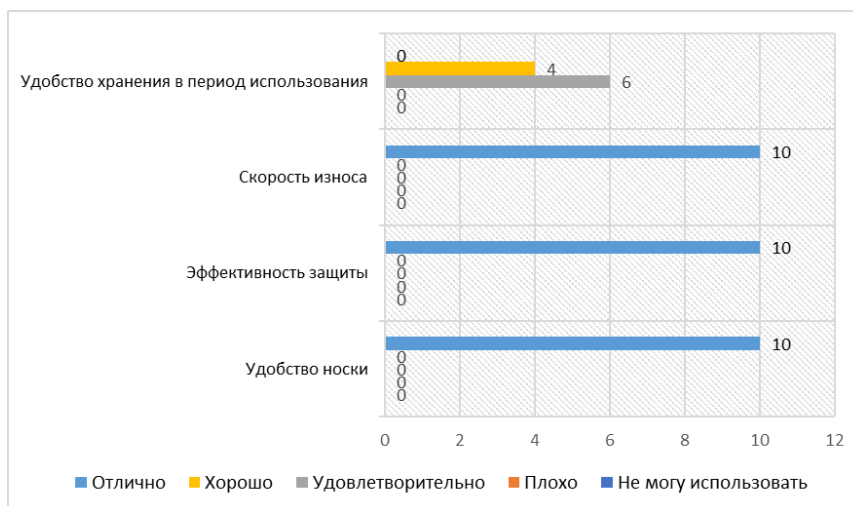

**Рис. 1.** Результаты опроса «Каска защитная» [1]

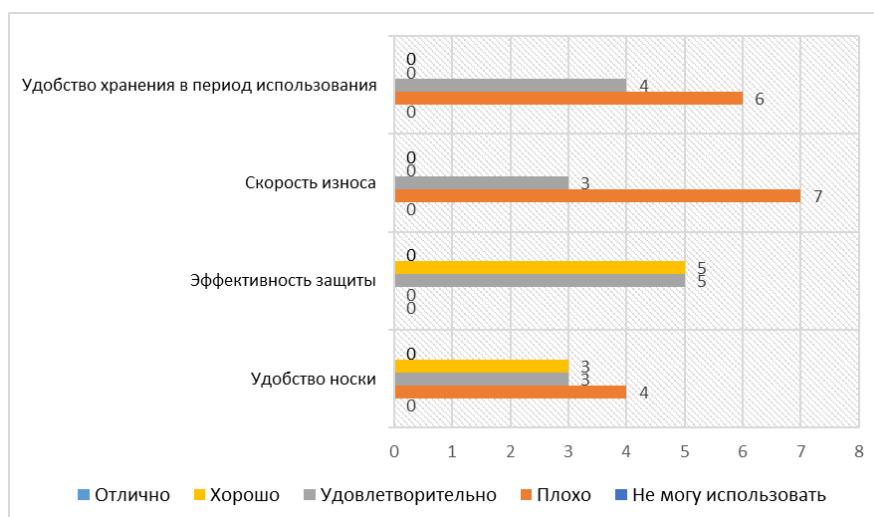

**Рис. 2.** Результаты опроса «Костюм рабочий» [2]

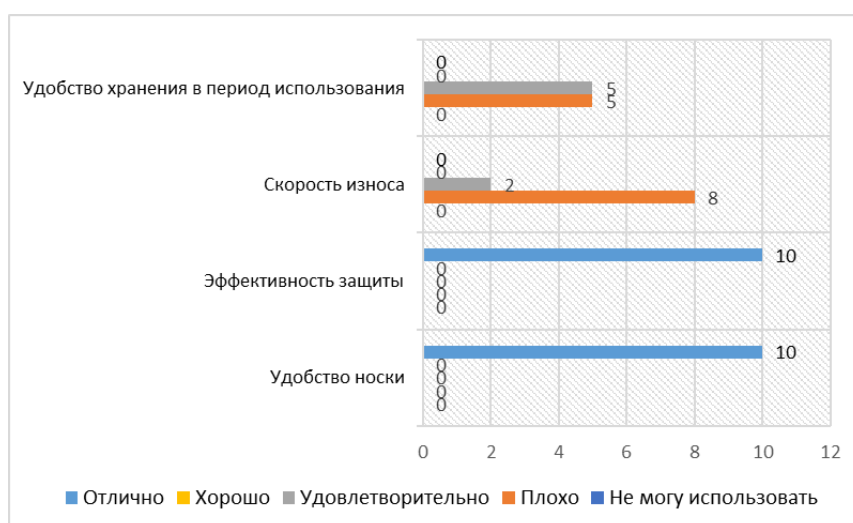

**Рис. 3.** Результаты опроса «Перчатки диэлектрические» [3]

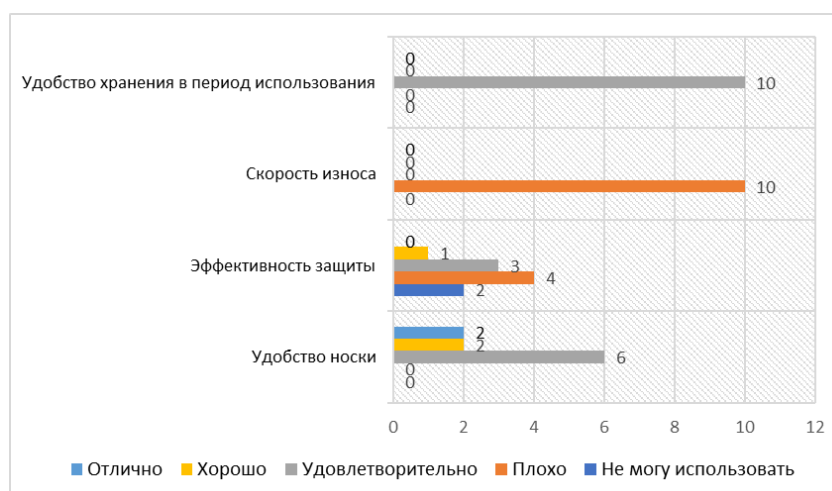

**Рис. 4.** Результаты опроса «Перчатки защитные прорезиненные» [4]

Вывод – использование применяемых СИЗ спецодежды имеет замечания по поводу [5]:

- 1) скорости износа;
- 2) удобства хранения в период использования;
- 3) эффективности защиты.

Необходимо обратить внимание на полученные результаты, так как применение не качественных СИЗ и спецодежды, значительно влияет на вероятность получения травмы электромонтерами по ремонту электрооборудования.

### СПИСОК ЛИТЕРАТУРЫ:

1. Отчет по опросу «Каска защитная». – Тюмень: ООО «...», 10 с.
2. Отчет по опросу «Костюм рабочий» – Тюмень: ООО «...», 10 с.
3. Отчет по опросу «Перчатки диэлектрические» – Тюмень: ООО «...», 10 с.
4. Отчет по опросу «Перчатки защитные прорезиненные» – Тюмень: ООО «...», 10 с.
5. Смирнов А.А. НИР четвертого семестра. – Тюмень: ТИУ, 46 с.



**Smirnov A.A.**

Tyumen Industrial University

(Tyumen, Russia)

**Scientific advisor:**

**Gazyra G.V.**

Tyumen Industrial University

(Tyumen, Russia)

**ANALYSIS OF INFORMATION ON THE RESULTS  
OF THE USE OF PPE BY ELECTRICIANS  
FOR THE REPAIR OF ELECTRICAL EQUIPMENT**

***Abstract:** the article discusses the data of a survey of electricians on the repair of electrical equipment on the actual use of personal protective equipment and workwear.*

***Keywords:** electrician for electrical equipment repair, personal protective equipment, survey, helmet, gloves, suit.*

УДК 6

**Смирнов А.А.**

студент магистратуры кафедры техносферной безопасности

Тюменский индустриальный университет

(г. Тюмень, Россия)

**Научный руководитель:**

**Газя Г.В.**

доцент кафедры техносферной безопасности

Тюменский индустриальный университет

(г. Тюмень, Россия)

**ОПАСНЫЕ ПРОИЗВОДСТВЕННЫЕ  
ФАКТОРЫ ЭЛЕКТРОМОНТЕРОВ  
ПО РЕМОНТУ ЭЛЕКТРООБОРУДОВАНИЯ**

*Аннотация:* в статье рассматриваются данные оценки профессиональных рисков электромонтеров по ремонту электрооборудования, с указанием результатов расчета уровня профессиональных рисков. Объект исследования – рабочий процесс электромонтера по ремонту электрооборудования на газовом промысле. Предмет исследования – опасные факторы, влияющие на электромонтеров по ремонту электрооборудования.

*Ключевые слова:* электромонтер по электрооборудованию, оценка профессиональных рисков, риск получения травмы, электротравма.

Так как работа электромонтера, безусловно связана с повышенным риском получения электротравм, была изучена карта оценки профессиональных рисков [1] и составлена таблица 1.

Таблица 1. Карта оценки профессиональных рисков электромонтер по ремонту электрооборудования.

№ п/п	Описание опасных ситуаций (причина риска)	Риски (последствия несоблюдения правил безопасности)	Вероятность	Воздействие	Последствия	Уровень класса риска
1	Проведение ремонта электроустановок и электрооборудования, без подготовки рабочего места	Поражение электрическим током, получение электротравмы	6	1	15	90
2	Проведение ремонта электроустановок и электрооборудования, с применением неисправных СИЗ	Поражение электрическим током, получение электротравмы	10	3	7	210
3	Работа без наряда-допуска или без распоряжения	Поражение электрическим током, получение электротравмы	3	0,5	15	22,5
4	Работа на высоте	Падение получение травмы	10	1	15	150
5	Неисправный инструмент и приспособления	Возможность получения травмы	3	3	3	27
6	Нарушение противопожарного режима	Получение ожогов	0,5	0,5	40	10

7	Неприменение средств индивидуальной защиты	Получение электротравмы, порезов пальцев рук	6	3	7	126
8	Пониженная (повышенная) температура воздуха	Переохлаждение (тепловой удар), обморожения	6	1	3	18

Стоит обратить внимание на существенные профессиональные риски, выделенные желтым цветом и на высокий риск, выделенный коричневым цветом [2]:

1) поражение электрическим током, получение электротравмы при проведении ремонта электроустановок и электрооборудования, без подготовки рабочего места – существенный риск;

2) поражение электрическим током, получение электротравмы при проведении ремонта электроустановок и электрооборудования, с применением неисправных СИЗ – высокий риск;

3) падение получение травмы при работе на высоте – существенный риск;

4) получение электротравмы, порезов пальцев рук – неприменение средств индивидуальной защиты – существенный риск.

В качестве профилактических мероприятий, для предотвращения случаев травматизма, необходимо проводить:

- сбор статистической информации о количестве нарушений в области охраны труда, техники безопасности;

- сбор статистической информации о качестве применяемых средств индивидуальной защиты и спецодежды;

- по результатам полученных данных – рассматривать возможность внедрения новых видов СИЗ, мероприятий по повышению качества обучения персонала безопасным способам выполнения трудовых операций.

---

## СПИСОК ЛИТЕРАТУРЫ:

1. Карта оценки профессиональных рисков электромонтера по ремонту электрооборудования. – Тюмень: ООО «...», 10 с.
2. Смирнов А.А. НИР четвертого семестра. – Тюмень: ТИУ, 46 с.

**Smirnov A.A.**

Tyumen Industrial University

(Tyumen, Russia)

**Scientific advisor:**

**Gazyu G.V.**

Tyumen Industrial University

(Tyumen, Russia)

## HAZARDOUS PRODUCTION FACTORS OF ELECTRICIANS FOR THE REPAIR OF ELECTRICAL EQUIPMENT

***Abstract:** the article discusses the data on the assessment of professional risks of electricians for the repair of electrical equipment, indicating the results of the calculation of the level of professional risks. The object of the study is the workflow of an electrician for the repair of electrical equipment in a gas field. The subject of the study is dangerous factors affecting electricians for the repair of electrical equipment.*

***Keywords:** repair of electrical equipment, assessment of risks, risk of injury, electrical injury.*

---

УДК 552.578.2

**Шейко О.О.**

студент магистратуры кафедры техносферной безопасности

Тюменский индустриальный университет

(г. Тюмень, Россия)

**Научный руководитель:**

**Медведев А.В.**

кандидат технических наук, доцент кафедры техносферной безопасности

Тюменский индустриальный университет

(г. Тюмень, Россия)

## **СЦЕНАРИЙ РАЗВИТИЯ ПОЖАРА В КОЛОННЕ ДЕЭТАНИЗАТОРА**

*Аннотация:* в статье рассмотрен сценарий начала и развития пожара в колонне деэтанализатора, описаны причины, которые могут способствовать коренным причинам начала пожара и причинам его развития, а также факторы, которые способствуют затруднениям во время ликвидации пожара.

*Ключевые слова:* пожарная безопасность, возгорание, разгерметизация трубопровода, развитие пожара колонного типа.

Колонны деэтанализатора – это опасные производственные объекты, опасность обуславливается использованием легковоспламеняющегося сырья и избыточного давления.

Для такого оборудования характерен определенный вид развития пожара – пожар колонного типа в загроможденном пространстве.

Локализовать и ликвидировать такой вид пожара – является трудновыполнимой задачей, прежде всего все защитные системы колонны деэтанализатора, должны функционировать на высшем уровне [1].

Сценарий пожара колонного типа рекомендуется рассматривать в виде ряда последовательных стадий – рисунок 3.3.



Рис. 1. Сценарий развития пожара колонного типа

В ходе изучения отчетной документации [2] выявлены возможные причины начала возникновения данного вида пожара (разрыв надземного трубопровода):

- коррозионный износ;
- скачок давления;
- недостаточный контроль со стороны руководства, о состоянии трубопровода;
- отсутствие или недостаточная эффективность проведения профилактических и защитных мероприятий.

Возможные причины развития пожара и отягощающие факторы:

- неудовлетворительное состояние системы противоаварийной

защиты;

- отказы и поломки в системе водяного орошения колонны;
- несрабатывание системы пенного пожаротушения.

Возможные коренные причины:

- непроектные технические решения по обеспечению электроснабжения приборов в системе противоаварийной защиты;
- не достаточный контроль за диагностикой и обслуживанием технологического оборудования;
- отсутствие разработанных предупреждающих мероприятий по снижению риска возникновения пожара;
- физический коррозионный износ технологического оборудования;
- низкий уровень компетентности обслуживающего персонала;
- нарушения в области проведения газоопасных работ в ночное время без оформления наряда-допуска и разработки соответствующих мероприятий;
- отсутствие должной подготовки персонала реагирования на пожар.

В совокупности, в той или иной степени, все указанные причины и факторы будут способствовать началу возникновения и к отягощающему развитию пожара колонного типа в колонне дезтанизатора.

### **СПИСОК ЛИТЕРАТУРЫ:**

1. Шейко О.О. Отчет о научно-исследовательской работе: – Тюмень, ФГБОУ ВО ТИУ, 2023 – 52 с. ; 29 см. – Текст : непосредственный.
2. Отчет руководителя группы АКП о результатах анализа коренных причин происшествия: – Тюмень, ООО «...», 2021 – 45 с. ; 29 см. – Текст : непосредственный.



**Sheiko O.O.**

Tyumen Industrial University  
(Tyumen, Russia)

**Scientific advisor:**

**Medvedev A.V.**

Tyumen Industrial University  
(Tyumen, Russia)

## **CENARIO OF A FIRE IN A DEETHANIZER COLUMN**

***Abstract:** the article considers the scenario of the beginning and development of a fire in a deethanizer column, describes the causes that may contribute to the root causes of the fire and the causes of its development, as well as factors that contribute to difficulties during the liquidation of the fire.*

***Keywords:** fire safety, fire, pipeline depressurization, development of column fire.*

УДК 502.051

**Чертищев Е.А.**

начальник пожарно-спасательной части

МЧС России

(г. Киров, Россия)

## **ПРИРОДНЫЕ ПОЖАРЫ КИРОВСКОЙ ОБЛАСТИ 2018-2022 ГГ.**

*Аннотация:* в статье приведен анализ показателей природных пожаров на территории Кировской области с 2018 года по 2022 год. Рассмотрены причины возникновения природных пожаров и причиненный материальный ущерб от них. Составлен прогноз возникновения природных пожаров ЧС муниципального, регионального, межрегионального и федерального уровня на территории Кировской области.

*Ключевые слова:* природные пожары, ущерб от природных пожаров.

Ландшафтный (природный) пожар - неконтролируемый процесс горения, стихийно возникающий и распространяющийся в природной среде, охватывающий различные компоненты природного ландшафта [1].

По состоянию на 01 января 2022 года лесной фонд Кировской области занимает 8,14 млн. га. Площадь, покрытая лесом, составляет 7,53 млн. га и занимает 62,5 % территории Кировской области.

По данным Кировского областного государственного специализированного автономного учреждения «Кировская база авиационной и наземной охраны лесов» (далее КОГСАУ «Лесоохрана») с начала пожароопасного сезона в 2022 году на территории Кировской области произошло 68 природных пожаров, которые охватили площадь 139,48 га. Эти цифры значительно ниже, чем в предыдущем пожароопасном сезоне, когда было зарегистрировано 150 пожаров на площади 557,179 га. Особенно стоит отметить два крупных лесных пожара в Советском и Нагорском районах,

которые охватили общую площадь 41,5 га. Для борьбы с этими пожарами было привлечено 977 человек и 261 единица техники.

В связи с увеличением пожарной опасности в лесах, Постановлением Правительством Кировской области [2] был введен особый противопожарный режим, чтобы обеспечить безопасность и предотвратить возникновение и распространение пожаров.

Диаграмма 1. Количество природных пожаров в 2018-2022 года



Диаграмма 2. Площадь природных пожаров в 2018-2022 года



Распределение пожаров и их площади по месяцам пожароопасного сезона:

- апрель – 2 пожара на площади 3,5 га;
- май – 9 пожаров на площади 6,66 га;
- июнь – 5 пожаров на площади 6,89 га;
- июль – 18 пожаров на площади 48,22 га;

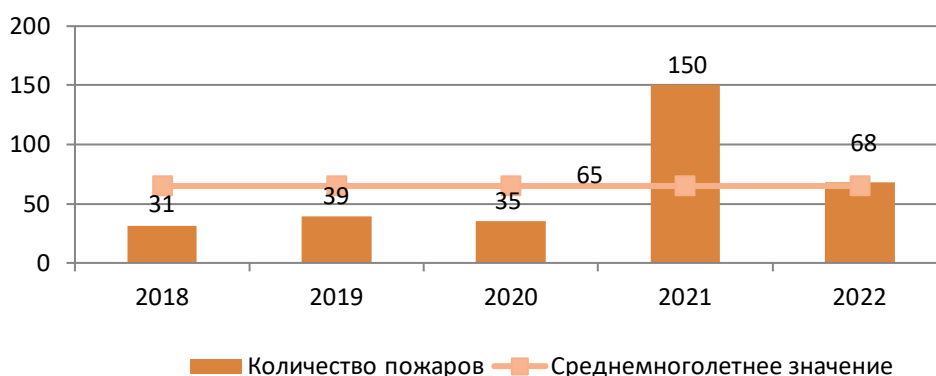
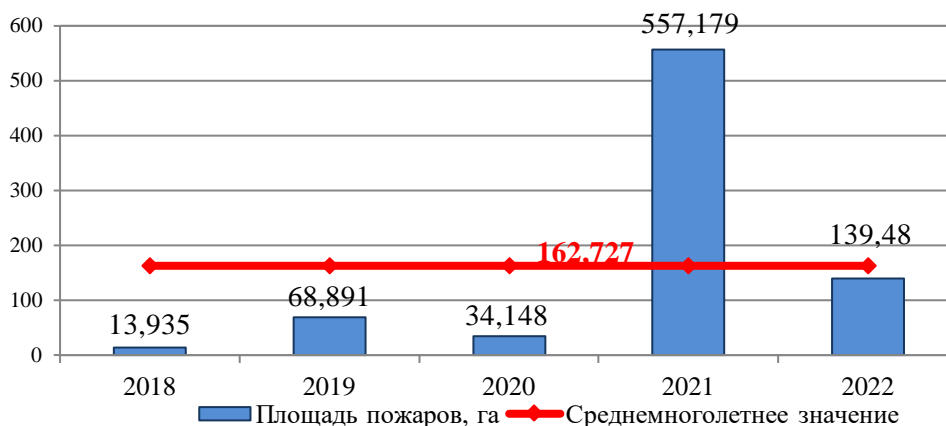
август – 30 пожаров на площади 74,16 га;

сентябрь – 4 пожара на площади 0,05 га.

Высокий рост количества природных пожаров в июле и августе 2022 года объясняется сухой и жаркой погодой, установившейся на территории области.

Общее количество природных пожаров в 2022 году по сравнению с аналогичным периодом прошлого года уменьшилось в 2,2 раза, но так же можно отметить, что большое количество произошло в Верхнекамском районе (9 пожаров), Котельничском районе (7 пожаров) и Уржумском районе (6 пожаров).



Рис. 1. Сравнительная характеристика районов Кировской области по количеству произошедших природных пожаров в 2022 году

Основной причиной природных пожаров в 2022 году явилось нарушение требований пожарной безопасности местным населением, что привело к возникновению 50 пожаров (73% от общего количества пожаров).

Другими причинами стали переход пожара с земель иных категорий (с поля) - 5 пожаров (8% всех пожаров) и возникновение пожаров от грозы - 13 пожаров (19% всех пожаров).

В течение одних суток с момента обнаружения было ликвидировано 66 пожаров, что составляет 97% от их общего количества.

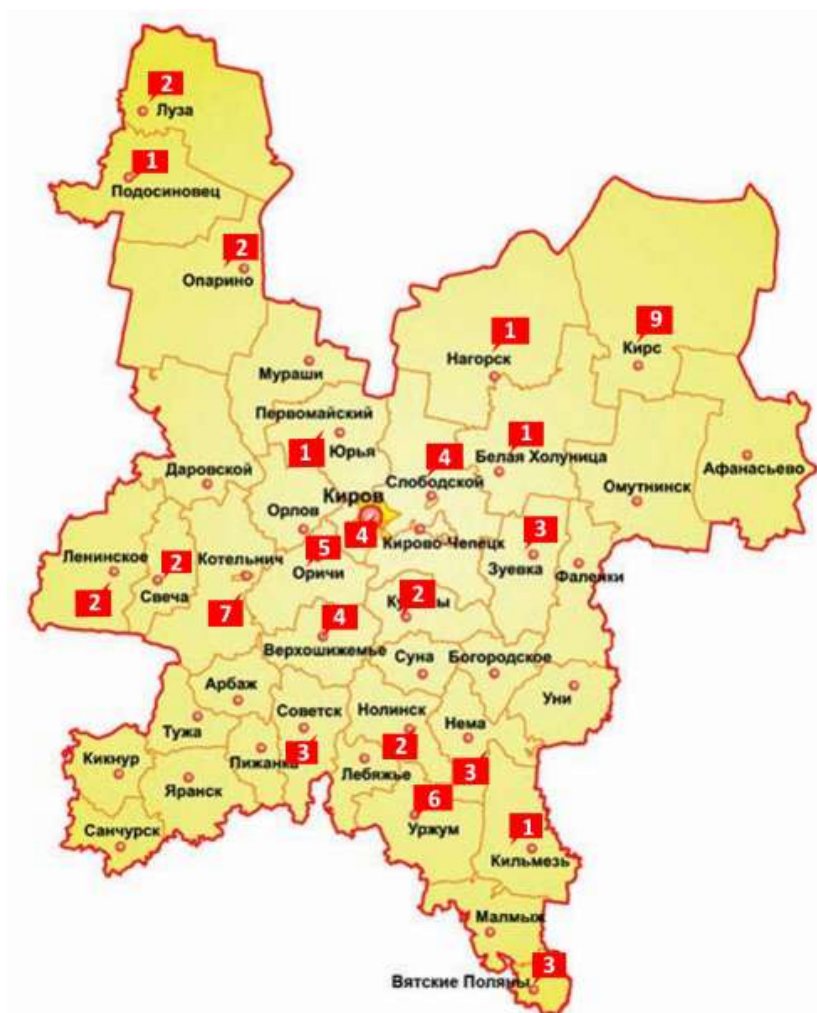
Общий ущерб от природных пожаров в 2022 году оценивается примерно в 6 млн. рублей (АППГ - 298,5 млн. рублей).

Диаграмма 3. Ущерб, нанесенный природными пожарами за 2018 – 2022 года

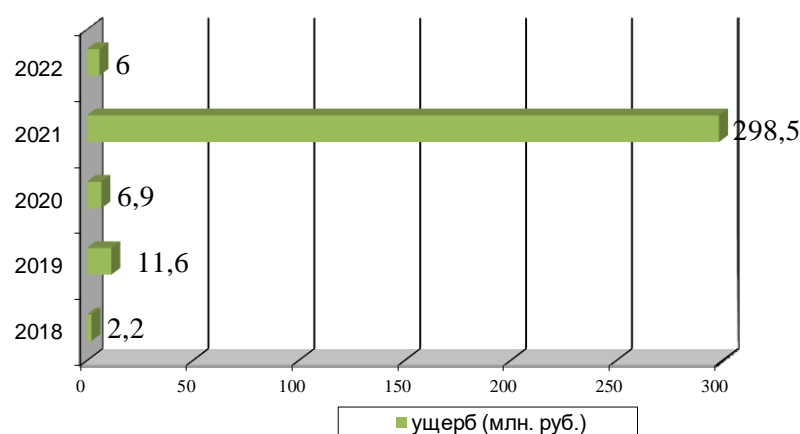

В соответствии с распоряжением министерства лесного хозяйства Кировской области от 27.09.2022 № 407 «Об окончании пожароопасного сезона 2022 года в лесах на территории лесничеств Кировской области» пожароопасный сезон 2022 года на территории лесничеств Кировской области закрыт с 28 сентября 2022 года.

Следует отметить, что жилые дома и объекты инфраструктуры не пострадали от природных пожаров в этом году.

Прогноз природных пожаров на 2023 год

Среднемноголетнее количество природных пожаров на территории Кировской области (с 2018 по 2022 года) в течение пожароопасного сезона

---

составляет около 65 пожаров (торфяные пожары в среднем составляют 10 %, лесные – 90 % от общего количества).

С 2018 по 2022 года чрезвычайных ситуаций от природных пожаров на территории Кировской области не зарегистрировано.

Следовательно, прогноз на 2023 год предполагает возникновение до одного случая чрезвычайной ситуации муниципального характера. Однако не ожидается возникновение чрезвычайных ситуаций регионального, межрегионального и федерального уровня.

### СПИСОК ЛИТЕРАТУРЫ:

1. Федеральный закон Российской Федерации от 21 декабря 1994 г. №69-ФЗ «О пожарной безопасности»
2. Постановление Правительства Кировской области от 15.08.2022 № 435-П «Об утверждении Порядка ограничения пребывания в лесах и Порядка ограничения пребывания граждан в лесах и въезда в них транспортных средств, проведения в лесах определенных видов работ в целях обеспечения пожарной опасности в лесах».

**Chertischev E.A.**

EMERCOM of Russia

(Kirov, Russia)

### WILDFIRES OF THE KIROV REGION 2018-2022

***Abstract:** the article provides an analysis of the indicators of wildfires in the Kirov region from 2018 to 2022. The causes of natural fires and the material damage caused by them are considered. The forecast of occurrence of natural fires of emergency situations of municipal, regional, interregional and federal level in the territory of the Kirov region is made.*

***Keywords:** wildfires, damage from wildfires.*

---

**УДК 616.71-001.5**

**Исмонов Т.А.**

студент 5 курса медицинского факультета, специальность «лечебное дело»

Чувашский государственный университет им. И.Н. Ульянова

(г. Чебоксары, Россия)

**Беннер И.С.**

студентка 5 курса медицинского факультета, специальность «лечебное дело»

Чувашский государственный университет им. И.Н. Ульянова

(г. Чебоксары, Россия)

**Научный руководитель:**

**Леженина С.В.**

кандидат медицинских наук, доцент, заведующая кафедрой организации

здравоохранения и информационных технологий в медицине

Чувашский государственный университет им. И.Н. Ульянова

(г. Чебоксары, Россия)

**ПЕРЕЛОМ ПЛЕЧЕВОЙ КОСТИ,  
ВЫЗВАННЫЙ АРМРЕСТЛИНГОМ.  
СИСТЕМАТИЧЕСКИЙ ОБЗОР**

***Аннотация:** армрестлинг - вид борьбы на руках между двумя участниками.*

*Цель армрестлинга - прижать предплечье противника к поверхности стола. Однако этот вид спорта не так безобиден и безопасен, как можно было бы подумать. В литературе упоминается о травмах в армрестлинге, включая переломы плечевой кости с клиновидными фрагментами или без них, отрывные переломы медиальной надмыщелки и паралич лучевого нерва, причем наибольшая доля переломов стержня плечевой кости приходится на переломы плечевой кости. Как правило, переломы в армрестлинге встречаются чаще, чем считалось ранее, и представляют собой основную причину (52,8%) переломов плечевой кости в определенных группах населения, таких как молодые солдаты, занимающиеся этим*

---

видом спорта. Аналогичные переломы плечевой кости от напряжения также были зарегистрированы у участников традиционных видов спорта и военных действий. Поэтому этим типам переломов необходимо уделять особое внимание.

**Ключевые слова:** армрестлинг, перелом плечевой кости, систематический обзор, спортивная травма, механизм, паралич лучевого нерва, матч.

**Цель исследования:** систематически оценить доступную литературу, чтобы прояснить современное понимание перелома плечевой кости, полученного во время армрестлинга, и предположить возможный механизм, основанный на клинических данных.

**Материалы и методы:** Электронный поиск литературы был проведен в соответствии с предпочтительными пунктами отчетности для систематических обзоров и рекомендациями по мета-анализу с использованием контрольного списка для систематических обзоров. Поиск литературы проводился в сентябре 2023 года, а годы публикации включенных статей варьировались с 1990 по 2023 год. Поиск по базам данных PubMed и Web of Science проводился с использованием терминов “армрестлинг” и “перелом плечевой кости“, а также “спорт” и “перелом плечевой кости” для выявления соответствующих исследований. Критериями включения были полнотекстовые статьи на английском языке, касающиеся переломов плечевой кости, вызванных армрестлингом, в которых описывались характеристики пациентов и представлялись соответствующие изображения или описание травматической ситуации с использованием общепринятых методов классификации для подтверждения деталей перелома плечевой кости. Критериями исключения были описательные статьи или случаи без соответствующих изображений или подробного описания перелома, позволяющие оценить детали травмы, серии случаев, в которых характеристики отдельных пациентов не были четко описаны.

Каждый пациент был исследован с учетом возраста, пола, травмированной стороны, доминирующей руки, конфигурации перелома/



локализации, сопутствующих травм, типа лечения и результата. Два рецензента обсудили выбор статей и кейсов, которые должны быть приняты, и в конечном итоге достигли согласия относительно всех статей и кейсов. В конечном счете, в анализ были включены 57 исследований.

Для сравнения с помощью критерия хи-квадрат [3] были отобраны следующие параметры: место перелома, наличие первичного паралича лучевого нерва. Взаимосвязь между местом перелома (исключая переломы проксимальной части диафиза) и возрастом пациента была проанализирована с использованием t-критерия Стьюдента [4].

**Результат:** В 57 включенных статьях описывались в общей сложности 153 пациента с переломом плечевой кости. Из 153 пациентов 147 (96%) были мужчинами и 6 (4%) - женщинами. Средний возраст пациентов составил  $26,1 \pm 9,0$  лет (диапазон от 10 до 63 лет). Всем 6 пациенткам женского пола было меньше 24 лет (диапазон от 10 до 24 лет) [22]. Пациенты мужского пола в возрасте 15-34 лет составили 82% (125/153) пациентов (рис. 1).

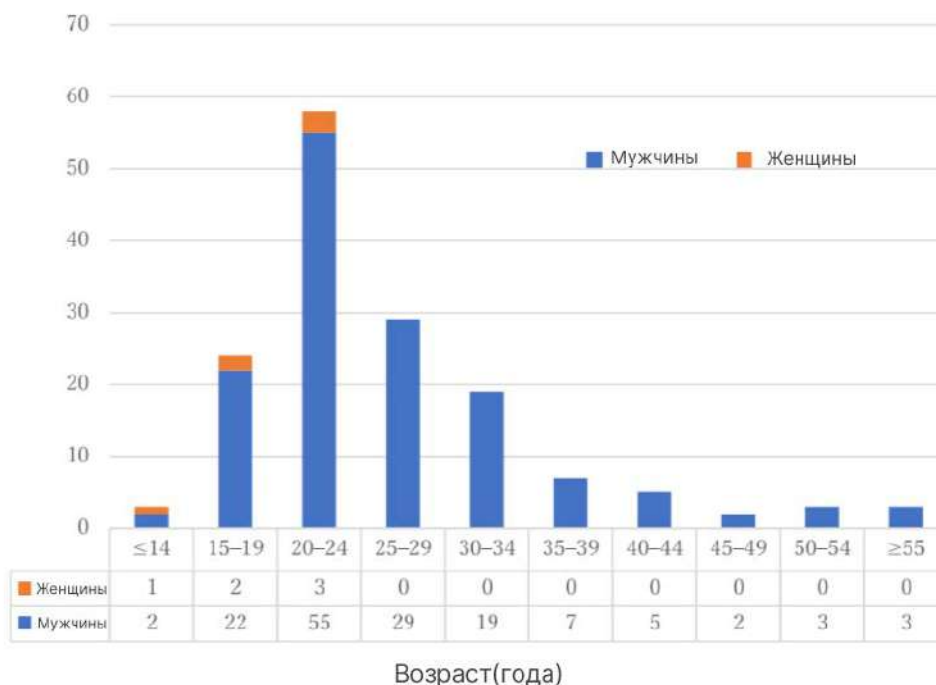

**Рис. 1. Распределение по возрасту и полу пациентов с переломом плечевой кости, вызванным армрестлингом. Хотя распределение по возрасту было широким, пиковая возрастная группа составляла 20-24 года.**

У всех пациентов произошел внезапный перелом плечевой кости во время армрестлинга без предшествующих симптомов. Большинство пациентов получили травмы во время любительского матча по армрестлингу со своими друзьями или коллегами, за исключением нескольких пациентов, получивших травмы в официальном матче [28, 33]. Конфигурация перелома была спиральной у всех пациентов. Местом перелома была дистальная треть у 48 пациентов, место соединения дистальной и средней третей у 87, средняя треть у 13, место соединения средней и проксимальной третей у 1, проксимальная треть у 1 и неизвестное у 3. Почти все переломы были закрытыми, за исключением одного открытого перелома [15].

Среди 51 пациента, о чьем участии в регулярных спортивных мероприятиях сообщалось, 33 регулярно занимались спортом. Среди 50 пациентов, у которых было упомянуто употребление алкоголя на момент травмы, 27 (54%) пациентов употребляли алкоголь [14, 30, 31]. Поврежденной конечностью была правая рука у 92 пациентов и левая у 49 пациентов.

Были описаны подробности ситуации в матче на момент травмы у 46 из 84 пациентов, статус матча которых был известен. Все 46 пациентов получили травму, когда один из пары внезапно добавил больше силы в попытке закончить поединок или изменить статус матча.

Хотя наличие или отсутствие сосудисто-нервного расстройства было отмечено только у 103 пациентов, первичный паралич лучевого нерва был единственной сопутствующей травмой у 19 (18,4%) пациентов, в то время как вторичный паралич лучевого нерва, возникший во время или после лечения, был выявлен еще у 5 пациентов [7, 10, 27, 29].

Не было выявлено существенной разницы в частоте паралича лучевого нерва в зависимости от места перелома.

**Таблица 1. Взаимосвязи между параличом лучевого нерва (ПЛН), местом перелома и наличием третьего фрагмента (n = 103).**

Место перелома	Фрагмент +		Фрагмент -		Итого	
	ПЛН+	ПЛН-	ПЛН+	ПЛН-	ПЛН+	ПЛН-
Дистальный 1/3	3	14	1	17	4	31
Между дистальной и средней частью 1/3	3	21	10	24	13	45
Средина 1/3	1	4	1	1	2	5
Между средним и проксимальными отделами 1/3	0	0	0		0	1
Проксимальная 1/3	0	0	0	0	0	0
Неизвестный	0	2	0	0	0	2
	7	41	23	43	19	84

**Обсуждение:** Армрестлинг – это вид спорта, в котором 2 противника стоят лицом друг к другу, положив согнутые локти на стол и крепко сжав кисти, затем каждый игрок пытается прижать руку противника к столешнице. В армрестлинге внутренняя вращательная сила прикладывается к проксимальному отделу плечевой кости внутренними вращателями плеча, такими как большая грудная мышца, подлопаточная мышца, большая круглая мышца, широчайшие мышцы спины и дельтовидные мышцы [25]. Напротив, сила, приложенная к руке противника, действует как внешняя вращательная сила через предплечье в дистальном отделе плечевой кости. Впоследствии к плечевой кости прикладывается сила кручения за счет силы внутреннего вращения, действующей на проксимальный отдел плечевой кости, и силы внешнего вращения, действующей на дистальную часть плечевой кости [26].

Переломы плечевой кости составляют 1-2% от всех переломов и 13-27% от всех переломов плечевой кости. Частота переломов плечевой кости составляет 14,5 на 100 000 человек в год среди людей в возрасте  $\geq 16$  лет.

Пациенты мужского пола составляют более половины (55%-63%) пациентов с переломом плечевой кости, особенно пациенты мужского пола в возрасте 10-30 лет. Травмы, связанные со спортом, составляют 5-7% переломов плечевой кости [6, 8, 21]. Однако отсутствуют данные о частоте переломов плечевой кости, связанных с армрестлингом.

В настоящем исследовании большинство пациентов являются мужчинами (96%, 147/153). Возраст пациентов варьируется в широких пределах от 10 до 63 лет, большинству пациентов чуть больше 20. Кроме одной 10-летней девочки с акушерским параличом, самыми молодыми пациентами были два 14-летних мальчика [5, 32]. Отрывные переломы медиального надмыщелка плечевой кости, вызванные армрестлингом, происходили, насколько мы исследовали, у мальчиков в возрасте 11-18 лет, что позволяет предположить, что армрестлинг, вероятно, приводит как к переломам плечевой кости, так и медиального надмыщелка плечевой кости у лиц в возрасте 14-18 лет.

Переломы плечевой кости, вызванные армрестлингом, в основном происходят в дистальной трети и на стыке дистальной и средней третей, составляя 90% (135/150). У двух пациентов с переломами в проксимальной трети и на стыке проксимальной и средней третей не было общих отличительных характеристик. Таким образом, переломы, вызванные армрестлингом, как правило, более дистальные, чем у людей в общей популяции [11, 21, 23].

Частота первичного паралича лучевого нерва составила 18,4% (19/103), что выше, чем частота первичного паралича лучевого нерва при общих травматических переломах плечевой кости, это может быть связано с тем, что все, кроме 5 случаев (включая 3 неизвестных случая), переломы плечевой кости, вызванные армрестлингом, включали спиральный перелом в средней трети или более дистальных отделах [12, 16, 18].

**Заключение:** перелом плечевой кости, вызванный армрестлингом, произошел в основном у игроков мужского пола в возрасте 15-34 лет, такой

перелом может возникнуть у любого игрока, независимо от статуса матча, физических характеристик игрока и противника и возраста [17, 19, 20, 24]. Характер переломов, как правило, более дистальный, с несколько более высоким риском паралича лучевого нерва у армрестлеров, чем в общей популяции. Непосредственной причиной травмы была сила кручения, создаваемая внутренними вращательными мышцами. Внезапное изменение концентрического сокращения внутренних вращательных мышц на эксцентрическое, вероятно, влияет на возникновение переломов.

### СПИСОК ЛИТЕРАТУРЫ:

1. Ahcan U, Ales A, Završnik J. Spiral fracture of the humerus caused by arm wrestling. *Eur J Trauma* 2000, 26:308-11.
2. Allegreni R. Le fratture dell'omero da "braccio di ferro" [in Italian]. *Atti AccadMed Lomb* 1965,20:213- 6.
3. Artico M, Telera S, Tiengo C, Stecco C, Macchi V, Porzionato A, et al. Surgical anatomy of the radial nerve at the elbow. *Surg Radiol Anat* 2009,31:101-6. <https://doi.org/10.1007/s00276-008-0412-8>.
4. Ashhurst APC. Fractures of the humerus by muscular violence. *Univ Pa Med Bull* 1905-6,18:336-9.
5. Barros JW, Oliveira DJ. Fractures of the humerus in arm wrestling. *Int Orthop* 1995,19:390-1.
6. Bay BH, Sit KH, Lee ST. Mechanisms of humeral fractures in arm wrestlers. *Br J Clin Pract* 1993,47:279-80.
7. Biffi A. Rare sport injuries: the fracture of the humerus during Indian wrestling [in Italian]. *Minerva Ortop* 1967,18:730-4.
8. Biondi J, Bear TF. Isolated rupture of the subscapularis tendon in an arm wrestler. *Orthopedics* 1988,11:647-9.
9. Burkhart SS, Wood MB, Linscheid RL. Posttraumatic recurrent subluxation of the extensor carpi ulnaris tendon. *J Hand Surg Am* 1982,7:1-3.
10. Carlan D, Pratt J, Patterson JM, Weiland AJ, Boyer MI, Gelberman RH. The radial nerve in the brachium: an anatomic study in human cadavers. *J Hand Surg Am* 2007,32:1177-82. <https://doi.org/10.1016/j.jhsa.2006.07.001>.

11. Citak M, Backhaus M, Seybold D, Muhr G, Roetman B. Arm wrestling injuries—report on 11 cases with different injuries] [in German]. *SportverletzSportschaden*2010,24:107-10. <https://doi.org/10.1055/s-0029-1245358>.
12. Considine S, Hirpara KM, Hynes DE. Fracture of the scapular neck sustained in an arm wrestling match. *Ir. Med J* 2014,107:298-9.
13. Dee R, Hinds R, Silverberg S. “Ratchet-type” marginal fracture of the radial head with locked anterior dislocation. A case report. *Clin OrthopRelat Res*1991:196-9.
14. Demir MC, İpek AB, Ozdamar Y, Karaca MA. A spiral fracture of the humeral shaft due to arm wrestling. *Medicina dello Sport* 2018,71:636-41. <https://doi.org/10.23736/S0025-7826.18.03393-8>.
15. Di Prun NB, Mellano D, Titolo P, Benigno T, Aloj D, Battiston B. Humeral shaft fractures in arm wrestling: Discussion of our experience based upon a literature review. *Minerva OrtopTraumatol*2016, 67:194-6.
16. Doss WS, Karpovich PV. A comparison of concentric, eccentric, and isometric strength of elbow flexors. *J Appl Physiol*1965, 20:351-3.
17. Draper J, Arnold J. Rural family and emergency medicine: Hand fractures Case #1. *AJCM* 2011, 8:109-11.
18. Ekholm R, Adami J, Tidermark J, Hansson K, Tornkvist H, Ponzer S. Fractures of the shaft of the humerus. An epidemiological study of 401 fractures. *J Bone Joint Surg Br* 2006,88:1469-73. <https://doi.org/10.1302/0301-620X.88B11.17634>.
19. Fallis G, Ferguson K, Malcolm B. An unusual fracture in arm wrestling. *Phys Sportsmed*1990, 18:93-6.
20. Faraj AA, Tang D. Rupture of the ulnar collateral ligament of the thumb in an arm wrestler. *Sports ExercInj*1998, 4:40-1.
21. Farkas A, Ray D, Nutter K. Acute subscapularis tendon rupture due to arm wrestling injury. *Appl Radiol*2020, 49:48H. 48I.
22. Forni I. Humerus fracture due to “arm wrestling.” [in Italian]. *Chir Org Mov*1953,39:504-7.
23. Frankowska-Rutkowska M, Gorska J, Jedwabinski M, Małtewski D, Maciejewski M. Fracture of the humerus during arm wrestling: report on 9 cases and review of the literature. *Med Biological Sci* 2013, 27:36-8. <https://doi.org/10.2478/mbs-2013-0022>.
24. Frost HM. Bone “mass” and the “mechanostat”: a proposal. *Anat Rec* 1987,219:1-9.
25. Garnavos C. Humeral shaft fractures. In: Tornetta P, Ricci WM, Ostrum RF, McQueen MM, McKee MD, editors. *Court-Brown CM. Rockwood and Green’s Fractures in Adults*. 9th edition. Philadelphia: Wolters Kluwer, 2020. p. 1231-91. ISBN: 1-4963-8652-3.

- 
26. Hamada A, Yoshida K. A case report of arm wrestling fracture. *Hokkaido OrthopTraumatol*1958,4:21.
  27. Hegeman EM, Polmear M, Scanaliato JP, Nesti L, Dunn JC. Incidence and management of radial nerve palsies in humeral shaft fractures: a systematic review. *Cureus* 2020,12, e11490. <https://doi.org/10.7759/cureus.11490>.
  28. Heilbronner DM, Manoli A 2nd, Morawa LG. Fractures of the humerus in armwrestlers. *Clin OrthopRelat Res* 1980:169-71.
  29. Hendrickx LAM, Hilgersom NFJ, Alkaduhimi H, Doornberg JN, van den Bekerom MPJ. Radial nerve palsy associated with closed humeral shaft fractures: a systematic review of 1758 patients. *Arch Orthop Trauma Surg*2021, 141:561-8. <https://doi.org/10.1007/s00402-020-03446-y>.
  30. Higashiyama O, Fuchimoto T. Biomechanical analysis of arm wrestling [in Japanese]. *Bull Osaka Coll Phys Educ* 1998, 29:59-68.
  31. Hollander DB, Kraemer RR, Kilpatrick MW, Ramadan ZG, Reeves GV, Francois M, et al. Maximal eccentric and concentric strength discrepancies between young men and women for dynamic resistance exercise. *J StrengthCond Res* 2007, 21:34-40. <https://doi.org/10.1519/R-18725.1>.
  32. Sekimizu M, Sugaya S, Ishikawa M, Takemasa T, Fujimaki E, Sekiguchi W. A case report of the fracture-dislocation of the elbow joint during the hand wrestling [in Japanese]. *Kanto J OrthopTraumatol*1988, 19:30-4.
  33. Westrick E, Hamilton B, Toogood P, Henley B, Firoozabadi R. Humeral shaft fractures: results of operative and non-operative treatment. *Int Orthop*2017, 41:385-95. <https://doi.org/10.1007/s00264-016-3210-7>.

**Ismonov T.A.**

Chuvash State University  
(Cheboksary, Russia)

**Benner I.S.**

Chuvash State University  
(Cheboksary, Russia)

**Scientific advisor:**

**Lezhenina S.V.**

Chuvash State University  
(Cheboksary, Russia)

## **A FRACTURE OF THE HUMERUS CAUSED BY ARM WRESTLING. SYSTEMATIC REVIEW**

***Abstract:** arm wrestling is a type of hand wrestling between two participants. The purpose of arm wrestling is to press the opponent's forearm to the table surface. However, this sport is not as harmless and safe as one might think. Arm wrestling injuries are mentioned in the literature, including fractures of the humerus with or without wedge-shaped fragments, detached fractures of the medial condyle and radial nerve paralysis, with the largest proportion of fractures of the humerus shaft being fractures of the humerus. As a rule, fractures in arm wrestling are more common than previously thought, and represent the main cause (52.8%) of fractures of the humerus in certain population groups, such as young soldiers engaged in this sport. Similar stress fractures of the humerus have also been reported in participants of traditional sports and military operations. Therefore, special attention should be paid to these types of fractures.*

***Keywords:** arm wrestling, humerus fracture, systematic review, sports injury, mechanism, radial nerve palsy, match.*



УДК 61

**Соловьева А.Д.**

студент направления подготовки “Социальная работа”

Института клинической психологии и социальной работы

Российский национальный исследовательский медицинский университет

имени Н.И. Пирогова

(г. Москва, Россия)

**Шипилова А.А.**

студент направления подготовки “Социальная работа”

Института клинической психологии и социальной работы

Российский национальный исследовательский медицинский университет

имени Н.И. Пирогова

(г. Москва, Россия)

## **ИНТЕГРАЦИЯ СОЦИАЛЬНОГО МАРШРУТИЗИРОВАНИЯ И ГРАНТОВЫХ ЗАЯВОК В ПОДДЕРЖКУ СЕМЕЙ С ДЕТЬМИ С ИНВАЛИДИЗИРУЮЩИМИ ЗАБОЛЕВАНИЯМИ**

*Аннотация:* в статье рассматривается интеграция социального маршрутизирования и грантовых заявок в контексте поддержки семей, имеющих детей с инвалидизирующими заболеваниями. Анализируется значимость социального маршрутизирования и грантовых программ в обеспечении необходимых ресурсов и услуг.

*Ключевые слова:* социальное маршрутизирование, инвалиды, семьи с детьми с инвалидизирующими заболеваниями, некоммерческие организации, грант.

По данным Росстат на начало 2023 года численность детей-инвалидов в РФ составляет 722 тысячи человек, что является 2,4% от всего детского населения в стране младше 18 лет [2]. В законодательстве РФ ребенок-инвалид, определяются как лицо, не достигшее 18 лет, которое имеет нарушение здоровья

---

со стойким расстройством функций организма, обусловленное заболеваниями, последствиями травм или дефектами, приводящее к ограничению жизнедеятельности и вызывающее необходимость социальной защиты [1]. Государство берет ответственность за предоставление защиты прав и обеспечение равных возможностей для всех граждан. Таким образом, поддержка семей с детьми с инвалидизирующими заболеваниями, становится одной из частей социальной политики страны, обеспечивающей своевременное предоставление услуг и поддержки нуждающимся.

Значимость поддержки семей с детьми с инвалидностью для государства и общества выражается в нескольких основных аспектах:

- Формирование инклюзивного общества, для обретения справедливости и равноправия в стране, улучшения качества жизни, а также признание достоинства человека;

- Защита прав детей;

- Обретение экономической выгоды, которая характеризуется в том, что при предоставлении поддержки семье с ребенком-инвалидом, уменьшается нагрузка на трудоспособных родителей, следовательно увеличивается их трудовая активность, качество работы и трудовая занятость; сокращение затрат на дорогостоящее лечение и уход за ребенком через обеспечение доступ к специализированным услугам, таким как медицинское обслуживание, реабилитация, образование и другие виды поддержки; снижение социальных рисков, так как более высокий уровень социальной поддержки и включение этих семей в общество способствует их самообеспечению, снижает нагрузку на социальные службы и многократно сокращает затраты государства на долгосрочную помощь.

Семьи с детьми-инвалидами сталкиваются с целым рядом проблем, решение которых часто становится невозможным без поддержки со стороны. В основном эти проблемы связаны с материальной обеспеченностью, физической и эмоциональной нагрузкой на родителей и их ближнее окружение, ограниченным доступом к услугам и ресурсам, необходимым для качественного

---

лечения или реабилитации ребенка, а также столкновением с культурной и социальной стигмой, направленной на обвинение родителей во врожденной или приобретенной ребенком инвалидности, что приводит к социальной изоляции, дискриминации и ограниченным возможностям таких семей в участии в общественной жизни.

Одним из наиболее эффективных методов решения данных проблем является социальное маршрутизирование. Это процесс организации и определения оптимального маршрута и условий для получения социальных услуг и поддержки для лиц, находящихся в трудной жизненной ситуации. Посредством данного подхода упрощается доступ к социальным услугам, так как он позволяет снизить временные, финансовые и эмоциональные затраты на организацию помощи. Также немаловажным преимуществом является повышение эффективности и координации работы между разными ведомствами, поскольку социальное маршрутизирование способствует продуктивному взаимодействию различных организаций и служб, а также улучшению информационной базы и обмену данными между ними. Это позволяет оптимизировать использование ресурсов и предлагать наиболее подходящие и своевременные решения. В результате можно наблюдать существенное повышение качества жизни как ребенка, так и всей семьи в целом. Критериями успешности которых, будут выступать: развитие самостоятельности и самоопределения детей с инвалидизирующими заболеваниями, а также поддержка их родителей и семейного благополучия.

В рамках государственных программ и фондов предоставляются гранты и субсидии для реализации социальных проектов и инициатив. Среди них: Фонд президентских грантов, Фонд содействия развитию гражданского общества, Федеральная программа "Социальное развитие". В результате реализации проектов, поддержанных Фондом президентских грантов, положительные изменения уже затронули жизнь более 15 миллиона сограждан. У кого-то в семье ребенок съездил на соревнование, где мы оплатили проезд, проживание, а есть случаи, когда благополучатель — это спасенная жизнь. [3]

---

Важно отметить, что поддержка социальных инициатив может осуществляться различными способами в зависимости от конкретной области и целей проекта. Однако интеграция социального маршрутизирования и грантовых заявок в систему социальной поддержки может иметь ряд конкретных преимуществ в поддержке детей-инвалидов:

1. **Улучшение доступности:** Интеграция социального маршрутизирования и грантовых заявок позволит более эффективно определить потребности детей-инвалидов и предоставить им необходимую поддержку. Социальное маршрутизирование поможет определить оптимальные маршруты и условия для доставки помощи, а грантовые заявки позволят получить финансирование для реализации этих маршрутов.

2. **Улучшение координации:** Интеграция социального маршрутизирования и грантовых заявок позволит улучшить координацию различных организаций и служб, работающих с детьми-инвалидами. Они смогут лучше сотрудничать и обмениваться информацией о потребностях детей, что приведет к более эффективному использованию ресурсов и предоставлению комплексной поддержки.

3. **Повышение прозрачности и отслеживаемости:** Интеграция позволит создать единую систему для отслеживания процесса предоставления поддержки детям-инвалидам. Это повысит прозрачность процесса и позволит лучше контролировать распределение финансовых средств и оказание помощи.

В целом, интеграция социального маршрутизирования и грантовых заявок в поддержку детей-инвалидов может улучшить доступность, эффективность и координацию предоставления помощи, что приведет к более качественной социальной поддержке и улучшению жизни детей-инвалидов.

---

## СПИСОК ЛИТЕРАТУРЫ:

1. Федеральный закон "О социальной защите инвалидов в Российской Федерации" от 24.11.1995 N 181-ФЗ (последняя редакция)
2. Федеральная служба государственной статистики Российской Федерации [Электронный ресурс]. URL: <http://www.gks.ru/> (дата обращения: 12.11.23).
3. НТВ.RU [Электронный ресурс] <https://www.ntv.ru/novosti/2798970/> (дата обращения: 12.11.23).

**Solovieva A.D.**

Pirogov Russian National Research Medical University  
(Moscow, Russia)

**Shipilova A.A.**

Pirogov Russian National Research Medical University  
(Moscow, Russia)

## INTEGRATION OF SOCIAL ROUTING AND GRANT APPLICATIONS TO SUPPORT FAMILIES WITH CHILDREN WITH DISABLING CONDITIONS

***Abstract:** the article analyses the amalgamation of social routing and grant applications in supporting families with children who have debilitating illnesses. The importance of social routing and grant schemes in furnishing essential resources and services is highlighted.*

***Keywords:** social routing, disabled persons, families with disabled children, nonprofit organizations, grant.*

УДК 796

**Галеева А.А.**

студентка 2 курса филологического факультета

Уфимский университет науки и технологий

(г. Стерлитамак, Россия)

**Научный руководитель:**

**Салеев Э.Р.**

канд. биол. наук, доцент,

Уфимский университет науки и технологий

(г. Стерлитамак, Россия)

## **ИСТОРИЯ РАЗВИТИЯ И ОСНОВНЫЕ СВЕДЕНИЯ СПОРТИВНОЙ ИГРЫ ВОЛЕЙБОЛ**

***Аннотация:** в работе описывается история возникновения спортивной игры волейбол, ее основные правила и основные правила игры. Помимо этого, присутствует информация о волейболе в мировом спорте: турниры, звезды и достижения.*

***Ключевые слова:** волейбол, спорт, состязание, правила, история.*

Волейбол – одна из наиболее распространенных и увлекательных групповых спортивных состязаний. Данный разновидность спортивной деятельности очень популярен и обожаем многими, благодаря своей энергичности, эффективности и коллективной совместной деятельности. Баскетбол требует от соревнующихся не только физической готовности, но и стратегического мышления, согласования движений и скорости отклика.

Происхождение волейбола проистекает истоками в Соединенных Штатах. В 1895 году Уильям Г. -> В 1895 году Уильям Г. Морган, тренер физического воспитания, придумал свежую игру, которую он называет "минтонетт". Данная игра предлагала собой коллективную вариацию

---

бадминтона, где мяч передавался через перегородку лапами без применения ракетки. Через промежуток времени правила претерпели небольшие изменения, а игра была переименована в «пляжный волейбол».

В 1900 году волейбол начал своё распространение вне территории Соединенных Штатов. Первые глобальные состязания произошли в Северной Америке, а потом игра оперативно приобрела известность в континенте старого света. В 1947 году Всемирное объединение волейбола (FIVB) возникло, и с тех пор оно стало главной структурой, управляющей развитием волейбола на глобальном уровне

Одной из основных норм волейбола является тот факт, что каждая бригада имеет право на три прикосновения мяча перед его отправкой на сторону противоположника. В этом случае одинаковый игрок не может выполнить два подряд контакта с мячом. Каждая бригада также обладает правом на три блока доставки врага. Соревнование по волейболу состоит из трех или пяти раундов (в зависимости от уровня турнира), каждый из которых продолжается до 25 баллов (в случае равенства 24:24 - продолжается до разницы в два балла). При равенстве после трех игр наступает решающий раунд до 15 баллов.

Аппаратура и стратегия в волейболе. Основные методы и тактики волейбола – это коллективная дисциплина, которая требует от участников не только отличного физического состояния, но и технической подготовки. В данном разделе мы изучим основные методы и тактики, которые помогут учащимся достичь успеха в качестве игроков волейбола.

Глобальные соревнования по волейболу представляют собой настоящую радость для поклонников данной дисциплины. Одним из наиболее уважаемых состязаний является Мировое Первенство. Каждые четыре года он привлекает интерес всего глобального сообщества, а его последние игры часто становятся истинным шоу. Также значительную известность имеет Ассоциация Наций - свежий формат соревнования, который был разработан Международной федерацией волейбола (FIVB) в две тысячи восемнадцатом году. В пределах данного соревнования коллективы из различных государств соперничают за

---

лидерство, устраивая игры между собой. Ассоциация Народов дает возможность зрителям наслаждаться высшим качеством соревнования и следить за знаменитостями волейбола.

### **СПИСОК ЛИТЕРАТУРЫ:**

1. Анализ индивидуальных и групповых тактических действий в волейболе: учебно-методическое пособие – Л.В. Бутылкина, Н.Ю. Белова, В.А. Григорьев, А.С. Ефимов, А.М. Пшеничная, Е.В. Фомин (дата обращения 29.10.23)
2. Волейбол: О некоторых аспектах игры и судейства: методическое пособие для тренировки судей – В.А. Кунянский (дата обращения 21.10.23)

**Galeeva A.A.**

Ufa University of Science and Technology  
(Sterlitamak, Russia)

**Scientific advisor:**

**Saleev E.R.**

Ufa University of Science and Technology  
(Sterlitamak, Russia)

### **THE HISTORY OF THE DEVELOPMENT & BASIC INFORMATION OF SPORTS GAME VOLLEYBALL**

***Abstract:** the paper describes the history of the emergence of the sports game volleyball, its basic rules and the basic rules of the game. In addition, there is information about volleyball in world sports: tournaments, stars and achievements.*

***Keywords:** volleyball, sport, competition, rules, history.*



---

УДК 796

**Суразова М.Э.**

Кемеровский государственный медицинский университет  
(г. Кемерово, Россия)

**Чалчикова В.В.**

Кемеровский государственный медицинский университет  
(г. Кемерово, Россия)

**Научный руководитель:**

**Суханов Е.Л.**

Кемеровский государственный медицинский университет  
(г. Кемерово, Россия)

## **ЛЕГКАЯ АТЛЕТИКА: ОТНОШЕНИЕ СТУДЕНТОВ К СПОРТУ**

*Аннотация:* в данной статье исследуется значение легкой атлетики для студентов и ее влияние на студенческую жизнь и обучение. Исследование также подчеркивает важность сбалансированного подхода к обучению, который включает в себя физическую активность.

*Ключевые слова:* спорт, легкая атлетика, студенты, здоровье, физическое развитие.

Социальная и психологическая адаптация студентов, их физиологический статус и здоровье во многом обусловлены образом жизни и средой, в которой они находятся. Для студента 18–25 лет этой средой является система образования, поскольку с пребыванием в учреждениях образования связано более 70 % времени, где студенты не только обучаются, но и проводят свободное время. Студенческий спорт — составная часть спорта, культивируемая в высших учебных заведениях, интегрирующая массовый

---

спорт и спорт высших достижений. Система физического воспитания и спортивной подготовки студентов очень важна для максимального задействования неограниченного потенциала ценностей физической культуры для обеспечения здоровья, достижения людьми высокого профессионализма, духовного развития личности, освоения здорового образа жизни. Занятия легкой атлетикой способствует формированию психической выносливости, целеустремленности, самостоятельности в постановке и реализации целей, принятии решений, воспитании воли.

Цель исследования. Определение уровня интереса и участия студентов в легкой атлетике. Разработка и оценка анкеты с вопросами о предыдущем опыте участия в легкой атлетике, мотивации, и интересе к занятиям.

Материалы и методы исследования. Для написания статьи были использованы материалы из различных источников, посвященных теме спорта, в частности, легкой атлетики. С помощью анкеты (Google-формы) проведено анкетирование для исследования на занятия и отношение к данному виду спорта студентов.

Результаты и их обсуждение. В современное время студенческая жизнь вынуждает обучающихся все больше проводить времени за компьютером. Такой малоподвижный образ жизни (гиподинамия) вызывает: атрофию мышечной системы, дисбаланс гормонов, проблемы с дыхательной и пищеварительной системой, нарушение работы нервной системы, заболевания сердечно-сосудистой системы, ожирение, сколиоз, бессонницу, проблемы со зрением. Вместе с физическими проблемами возникают и психические - депрессии, неврозы, снижение самооценки и пр. Особое значение приобретает привлечение к занятиям спортом студенческой молодежи в не физкультурных вузах. Социальная потребность государства в физически крепких молодых специалистах не всегда согласуется с истинным уровнем их здоровья, мотивацией студентов на формирование личностной культуры занятий спортом. Анализ научно-методической литературы показал, что в условиях социокультурных и социально-экономических преобразований современного

---

динамично развивающегося общества особое значение приобретает модернизация образовательных парадигм, которые в совокупности определяют инновационные процессы в высшей школе и трансформации их в более качественное состояние [1].

Физические упражнения – это основное средство в арсенале физической культуры, и потому являются одним из наиболее эффективных способов формирования и поддержания уровня здоровья. Ликвидация застойных явлений в организме, а также активизация нервных импульсов от мышц к коре головного мозга, позволяет добиться значительного повышения уровня здоровья даже при выполнении легких, общедоступных физических упражнений. Легкая атлетика – это группа видов спорта, включающая в себя различные виды ходьбы, бега, прыжков и метаний, выполняемых в циклическом и ациклическом режимах. Сочетание разнообразия и доступности объясняет центральное место легкой атлетики в системе подготовки по дисциплине «Физическая культура» на всех уровнях образования, от общего среднего до высшего [2]. Нельзя подобрать более надежный вид спорта, чем легкая атлетика для социализации и самореализации студентов и по финансовым возможностям, и по уровню здоровья, и по особенностям выбора модели социализации, и по востребованности различных составляющих легкой атлетики в развитии чувств, качеств, востребованных в жизни [3].

Лёгкую атлетику часто называют "королевой спорта", потому что данный вид спорта включает наибольшее количество соревновательных дисциплин (24 для мужчин и 23 для женщин). Она представляет собой один из основных и наиболее массовых видов спорта. Для занятий лёгкой атлетикой даже спортсменам высокого уровня не требуется дорогостоящего оборудования. Значение лёгкой атлетики для укрепления и сохранения здоровья незаменима. Тренировка сердечно-сосудистой, дыхательной систем, опорно-двигательного аппарата эффективна именно на занятиях ходьбы, бегом и другими видами легкой атлетики [4-5].

---

Легкая атлетика включает большое многообразие легко дозируемых упражнений, которыми можно заниматься в любое время года и практически в любом месте. Легкая атлетика объединяет такие дисциплины как: ходьба, бег, прыжки (в длину, высоту, тройной, с шестом), метания (диск, копье, молот, и толкание ядра) и легкоатлетические многоборья. Спринтерский бег способствует совершенствованию двигательного аппарата, что выражается в повышении возбудимости и лабильности его центральных и периферических цепей, а также адаптации мышц к работе в относительно анаэробных условиях. Спринтерский бег способствует развитию скоростной силы и скоростной выносливости, обеспечивающих сохранение большой скорости на пробегаемой дистанции. Быстрый бег приводит к быстрым изменениям во внутренней среде: стремительно накапливается молочная кислота, повышается ёмкость буферных систем организма. У мужчин расход энергии составляет 3700–4200 ккал, а у женщин 3 200–3 600 ккал. При беге на средние дистанции важная роль отводится физиологическим системам, обеспечивающим поступление кислорода для усиливающихся в мышцах аэробных процессов. Бег на длинные дистанции способствует развитию аэробной выносливости, связанной с усилением функциональных резервов сердечно-сосудистой, дыхательной и других систем организма [6]. Свидетельством эффективности подготовки студентов вуза на занятиях легкой атлетики с учетом уровня развития скоростно-силовых качеств являются темпы прироста результатов в беге на 3000 метров [7].

Занятия приносят положительный оздоровительный эффект, способствуют повышению социального статуса учащегося. В ходе занятий формируется крепкое здоровье, хорошее физическое развитие, двигательные способности, необходимые знания и навыки в области физической культуры. Студент приобретает не только правильные двигательные навыки, но и развивает ловкость, быстроту, силу и выносливость и т.д. В основе легкоатлетических упражнений лежат естественные и жизненно важные движения человека: ходьба, бег, прыжки, метания. Занятия данным видом

спорта полезны в профилактике заболеваний опорно-двигательной системы (плоскостопие, искривление ног, нарушение осанки, сколиоза), дыхательной и сердечно-сосудистой системы, а также оказывают положительное влияние на обменные процессы и защитные силы организма [3]. Мышечная деятельность, осуществляемая во время занятий спортом, изменяет работу многих функциональных систем организма человека. Занятие различными видами спорта определяет своеобразное физиологическое состояние организма, обусловленное спецификой двигательной активности [6].

Мы разработали анкету, с использованием Google-формы, для оценки заинтересованности легкой атлетикой среди студентов КемГМУ. В опросе приняло участие 39 студентов, в возрасте от 16 до 28 лет, среди которых было 26 девушек и 13 юношей. Было обнаружено, что 37 (94,9 %) анкетированных положительное отношение к спорту, у 2 (5%) нейтральное отношение. Занимаются спортом 26 (65%) человек. Занятия физкультуры в университете посещают только 26 (65%) обучающихся. Предпочтение легкой атлетикой отдают только 10 (25%) студентов. Нравится данный вид спорта 18 (45%) анкетированных, 22 (55%) человека отдают предпочтение другим занятиям физической активности. Из предпочитаемости в легкой атлетике 16 (47,1%) ответили, что им нравится бег, 9 (26,5%) отметили спортивную ходьбу, метание и прыжки отметили 3 (8,8%) обучающихся. Занятия легкой атлетикой нужны для 20 (50%) студентов для поддержания здорового образа жизни, для 12 (30%) поддержания спортивного образа жизни, и для 7 (17,5%) – спортивной карьеры. Удовольствие от занятий спорта получают только 30 (78,9%) анкетированных. Соревнования по легкой атлетике смотрят 2 (5,1%) обучающихся, 27 (69,2%) не смотрят. Следующие статистические данные были проведены только у лиц, которые занимаются спортом. Легкая атлетика является самым выбираемым спортом среди студентов, так как при вопросе «Каким видом спорта Вы занимаетесь?» 5 (28%) выбрали ее, затем идет баскетбол, волейбол, борьба по 1 (5,6%) человеку. Каждый день занимаются спортом 2 (8,3%) анкетированных, 1-2 раза в неделю 6 (25%), 3-4 раза в неделю 14 (58,3%), 5-6 раз в неделю 2 (8,3%).

Студенты приняли решение заняться спортом, с целью сохранения своей физической формы, улучшения общего состояния здоровья, продвижения дисциплины и способа справиться с накопившимся стрессом, а также контролирования своего веса.

Выводы. Проведенный опрос показывает, что легкой атлетикой занимаются люди разных возрастов, большое количество заинтересованы в разных ее направлениях. Занятия легкой атлетикой позволяют человеку обучиться правильно, двигаться во время ходьбы, бега, прыжков и др. Сезонные факторы не влияют на занятия данным видом спорта. Респонденты положительно относятся к легкой атлетике, любят смотреть соревнования.

В результате анализа данных мы пришли к выводу, что занятия легкой атлетикой имеют положительное влияние на интерес студентов к физической активности, уровень физической подготовленности и даже на их успеваемость в учебе.

### **СПИСОК ЛИТЕРАТУРЫ:**

1. Арнст Н. В. Организационно-методические основы секционных занятий студентов лёгкой атлетикой в вузе // Омский научный вестник. - 2011. - Т. 99 № 4. - С. 173-175.
2. Сапаров Б. М., Рогов О. С., Шинкарьюк Л. А Легкая атлетика в системе физического воспитания студентов специальной медицинской отделения // Молодежь и наука. - 2019. - № 12. - С. 18-20.
3. Джолиев И. М., Сапаров Б. М., Грошева Л. Ф. Некоторые аспекты формирования культуры личности студентов средствами физической культуры и спорта на занятиях по лёгкой атлетике // Молодежь и наука. - 2019. - № 2. - С. 56-59.
4. Лукина Е. В., Голубев А. А., Лабазова А. В. Лёгкая атлетика: отношение студентов к спорту // Юность и Знания - Гарантия Успеха. - 2019. - Т.2. - С. 158-161.
5. Лабазова А. В., Белоусова К. В., Уткина Е. О. Социологический опрос студентов: отношение к занятиям лёгкой атлетикой // Молодёжь и наука: шаг к успеху. - 2020. - Т.1. - С. 294-298.

- 
6. Михайлова С. В., Болгачева Е. А., Дерюгина А. В. Характеристика физиологического статуса организма студентов, занимающихся различными видами спорта // Physical Culture. Sport. Tourism. Motor Recreation. - 2028. - Т. 3, № 3. - С. 59-65.
7. Ковальчук О. Г., Сагиев Т. А., Гибадуллин И. Г. Скоростно-силовая подготовка студентов для повышения результативности в беге на средние дистанции // Учёные записки университета имени П. Ф. Лесгафта. - 2022. - Т. 208, №6. - С. 180-184.

**Surazova M.E.**

Kemerovo State Medical University  
(Kemerovo, Russia)

**Chalchikova V.V.**

Kemerovo State Medical University  
(Kemerovo, Russia)

**Scientific advisor:**

**Sukhanov E.L.**

Kemerovo State Medical University  
(Kemerovo, Russia)

## **ATHLETICS: STUDENTS' ATTITUDE TO SPORTS**

***Abstract:** this article examines the importance of athletics for students and its impact on student life and learning. The study also highlights the importance of a balanced approach to learning that includes physical activity.*

***Keywords:** sport, athletics, students, health, physical development.*

УДК 504.5

**Федорова Н.А.**

магистрант 3 курса напр. 20.04.01 Техносферная безопасность,

программа магистратуры

«Предупреждение и ликвидация чрезвычайных ситуаций»

Институт архитектуры и строительства

Волгоградский государственный технический университет

(г. Волгоград, Россия)

## **АНАЛИЗ МЕТОДОВ ЛИКВИДАЦИИ РАЗЛИВОВ НЕФТИ И НЕФТЕПРОДУКТОВ**

***Аннотация:** статья посвящена одной из актуальных проблем современности – загрязнению водной поверхности разливами нефти и нефтепродуктов. Рост количества чрезвычайных ситуаций, вызванных увеличением добычи нефти и её транспортировкой в морских бассейнах, обуславливает необходимость изучения и анализа способов локализации и ликвидации аварийных разливов. В работе приводятся характеристики современных способов ликвидации аварийных разливов нефти и нефтепродуктов (механического, термического, физико-химического, биологического), выполнен их краткий анализ. Выявлен сорбционный метод, который имеет ряд достоинств.*

***Ключевые слова:** загрязнение, нефть, нефтепродукты, ликвидация загрязнения, методы, сорбционная очистка.*

Одной из важнейших проблем современности являются аварийные разливы нефти и нефтепродуктов, так как они наносят непоправимый урон экосистемам, а также приводят к неблагоприятным социальным и экономическим последствиям. Государства всего мира всячески пытаются предотвращать аварийные ситуации, но данная проблема до сих пор остается актуальной.

В случае аварийных разливов нефти и нефтепродуктов по водной поверхности, необходимо реализовать три основных процесса: локализация,



сбор и удаление нефтепродуктов. Все эти процессы должны проходить очень быстро, так как нефтепродукты распространяются с большой скоростью. И чем больше проходит времени, тем сложнее происходит ликвидация нефти и нефтепродуктов.

Основные причины разливов[1]:

- Аварийные проливы при добыче и транспортировке.
- Незаконные врезки в нефтепроводы.
- Изношенность оборудования.
- Нарушение правил эксплуатации оборудования.
- Неоперативное реагирование.
- Несовершенство технологий.

К основным методам ликвидации разливов нефти и нефтепродуктов относятся [2, с.25]:

1. биологический;
2. механический;
3. термический;
4. физико-химический.

**Биологический метод.** Данный метод заключается в очистке пораженной территории с помощью специальных микроорганизмов или препаратов, окисляющих углеводородные соединения. Скорость протекания окисления нефти напрямую зависит от температуры воды, т.е. чем выше температура воды, тем быстрее протекает реакция окисления. Но, несмотря на это, очистка

водоема от нефти занимает долгий промежуток времени. Толщина удаляемого слоя не должна быть менее 0,1 мм. Все эти факторы не позволяют широко применять на практике биологический метод для ликвидации нефтеразливов.

**Механический метод.** Одним из приоритетных способов является механический сбор нефти. Высокая результативность его проявляется в несколько первых часов после разлива [3]. Механические методы предполагают

применение разнообразных стационарных, переносных, плавучих устройств, систем, плавсредств и приспособлений. Сбор нефти и нефтепродуктов может производиться нефтесборщиками (скиммерами), а также нефтесборными устройствами, работающими от штатных насосов танкеров и барж. Однако данный метод имеет ряд недостатков. Так, механическими средствами на воде удастся собрать не более 20% от общего количества разлитой нефти, а при толщине нефтяной пленки 1-3 мм и менее использование нефтесборщиков нерационально.

**Термический метод.** В необходимых и возможных условиях может быть произведено сжигание нефтепродуктов на воде, однако термический метод малоэффективен. Слой нефти толщиной менее 3 мм гореть не будет из-за охлаждающего действия воды. Кроме того, горючие фракции нефти быстро улетучиваются [4]. Следовательно, для её успешного воспламенения и горения требуется соответствующая толщина нефтяного пятна в момент воспламенения, минимальная скорость ветра и волнение водной поверхности, при этом нефть не должна быть значительно эмульгирована. Для обеспечения требуемой толщины нефтяного пятна необходимо предварительное использование огнеупорных боновых заграждений. Даже после завершения процесса горения в воде остается некоторая часть нефтепродуктов, кроме того, в результате неполного сгорания образуются высокотоксичные канцерогенные вещества.

**Физико-химический метод.** Суть метода заключается в применении диспергентов и сорбентов. Диспергенты – это химические вещества, которые используются в качестве катализаторов процесса естественного рассеивания нефти и нефтепродуктов. Они применяются тогда, когда механически удалить разлив не представляется возможным. Данные средства более эффективны, если с момента разлива прошло не более 72 ч., а температура окружающей среды выше 5 °С; их не рекомендуется применять на мелководье и глубинах менее 10 м. С одной стороны, уменьшение размера нефтяных частиц способствует интенсификации процессов самоочищения водоемов за счет восстановления газообмена и биохимического окисления высокодисперсных

капель нефти в воде. С другой стороны, токсичное действие эмульгированных нефтепродуктов, а также самих ПАВ на гидробионты выше, чем у нефтяной пленки, т.е. использование диспергирующих средств только усугубляет вредное воздействие нефтяного загрязнения на водные организмы.

По сравнению со всеми представленными методами наиболее эффективным и экологически безопасным является применение для ликвидации нефтяных разливов сорбционного способа. Преимуществами последнего являются управляемость процессом, отсутствие вторичных загрязнений, возможность удаления загрязняющих веществ чрезвычайно широкой природы практически до любой остаточной концентрации независимо от их химической устойчивости [5]. В последние годы сорбенты широко и успешно применяются для борьбы с нефтяными разливами на воде.

#### **СПИСОК ЛИТЕРАТУРЫ:**

1. Воробьев Ю.Л. Предупреждение и ликвидация аварийных разливов нефти и нефтепродуктов/ Ю.Л. Воробьев, В.А. Акимов, Ю.И. Соколов. – М.: Ин-октаво, 2005. – 368 с.
2. Вылкован А.И., Венцюлис Л.С, Зайцев В.М., Филатов В.Д. Современные методы и средства борьбы с разливами нефти: Научно-практическое пособие. - СПб.: ЦентрТехинформ, 2000.- 155 с.
3. Сакович, Н.Е.: Методы и средства ликвидации последствий разливов нефти и нефтепродуктов: МОНОГРАФИЯ/, Н.Е. Сакович. – Брянск. Издательство Брянской ГСХА, 2012. – 198 с.
4. Шведчиков Г.В. Новая технология борьбы с нефтяными загрязнениями на основе гидрофобных и олеофильных сорбентов// Общество. Среда. Развитие. – 2010. – С.225-228.
5. Якубовский С.Ф. Особенности микроструктуры отходов сухой окорки сосны как сырья для получения нефтяных сорбентов/ С.Ф. Якубовский, Н.В,

---

Ощепкова Ю.А. Булавка, С.С. Писарева, Л.А, Попкова// Вестник Полоцкого государственного университета. – 2011. - №11 – с.154-158.

**Fedorova N.A.**

Volgograd State Technical University

(Volgograd, Russia)

## **METHODS OF OIL AND OIL PRODUCT SPILL RESPONSE**

***Abstract:** the article is devoted to one of the urgent problems of our time – pollution of the water surface by oil and petroleum products spills. The increase in the number of emergencies caused by an increase in oil production and its transportation in marine basins necessitates the study and analysis of ways to localize and eliminate emergency spills. The paper presents the characteristics of modern methods of liquidation of emergency oil and petroleum product spills (mechanical, thermal, physico-chemical, biological), their brief analysis is carried out.*

***Keywords:** pollution, oil, petroleum products, pollution elimination.*

УДК 631

**Оналбай О.Б.**

магистрант

Казахский национальный университет имени Аль-Фараби

(г. Алматы, Казахстан)

**АНАЛИЗ ИСПОЛЬЗОВАНИЯ  
СЕЛЬСКОХОЗЯЙСТВЕННЫХ ТЕРРИТОРИЙ  
НА ОСНОВЕ ГЕОИНФОРМАЦИОННЫХ СИСТЕМ**

*Аннотация:* в данной работе исследуется анализ использования сельскохозяйственных территорий с использованием геоинформационных систем (ГИС). Рассматриваются методы и инструменты ГИС для оценки и управления сельскохозяйственными участками, а также проводится анализ применения ГИС в решении задач сельского хозяйства.

*Ключевые слова:* сельскохозяйственные территории, геоинформационные системы, анализ, управление, прогнозирование, сельское хозяйство.

Сельскохозяйственные территории представляют собой участки земли, используемые для сельского хозяйства, включая возделывание сельскохозяйственных культур и животноводство. Их важность проявляется в нескольких аспектах. Данные территории играют ключевую роль в производстве продовольствия для человечества и способствуют экономическому развитию многих стран. Они также имеют социокультурное значение и важны для земельного управления и экологии. Геоинформационные системы (ГИС) помогают анализировать и оптимизировать использование сельскохозяйственных территорий, увеличивая производительность и устойчивость сельского хозяйства и обеспечивая устойчивое управление ресурсами [1, с. 210].

---

Источники данных для ГИС в сельском хозяйстве включают в себя разнообразные источники информации, которые обеспечивают необходимые данные для анализа и управления сельскохозяйственными территориями.

Один из важных источников данных – это дистанционное зондирование Земли (ДЗЗ): спутниковые снимки, аэрофотосъемка и лидарные данные. Спутниковые снимки предоставляют детальные изображения земной поверхности и позволяют отслеживать рост растений, анализировать состояние почвы и выявлять изменения на территории. Аэрофотосъемка предоставляет высококачественные изображения с высоким разрешением, что полезно для более подробного анализа. Лидарные данные дают информацию о рельефе и высоте точек на земной поверхности [2, с. 11].

Геоданные также можно назвать ключевыми источниками, так как они включают информацию о границах и использовании земель, рельефе, почвенных характеристиках и климатических условиях, они позволяют анализировать распределение сельскохозяйственных ресурсов. Информация о рельефе и типах почвы важна для определения оптимальных мест для сельскохозяйственных операций.

Территориальные и статистические данные также необходимы для полного анализа, так как они содержат информацию о населении, районировании, экономических показателях и производственной инфраструктуре. Экономические данные, такие как цены на продукцию и расходы, играют важную роль в прогнозировании экономических аспектов сельского хозяйства [3, с. 55].

Сельскохозяйственные машины и оборудование помогут собрать данные, включая мониторинг и телеметрию, а также информацию о распределении удобрений и пестицидов. Благодаря данной информации появляется возможность оптимизировать сельскохозяйственные операции и повышать урожайность.

Также можно использовать специализированные датчики и сенсоры, например, агрометеостанции, беспилотные аппараты (дроны) и датчики

почвенных параметров, так как они предоставляют информацию о погодных условиях, состоянии растений и параметрах почвы, что играет важную роль в принятии информированных решений в сельском хозяйстве.

Путем интеграции спутниковых данных, информации с сенсоров на полях и метеорологических данных, фермеры получают возможность создавать детальные карты полей. Это позволит учитывать и проводить мониторинг изменчивость в условиях роста растений и принимать информированные решения о том, где и когда внести удобрения или как организовать полив [4, с. 85].

Таким образом, используя ГИС, фермеры могут производить мониторинг роста растений в реальном времени и адаптировать свои действия в соответствии с текущими условиями, что способствует увеличению урожайности и снижению затрат на ресурсы, что является критически важным в условиях растущей потребности в продуктах питания и ограниченных ресурсах.

Эффективный мониторинг урожайности и роста растений, с поддержкой ГИС, помогает обеспечивать продовольственную безопасность и устойчивость сельского хозяйства в будущем.

### **СПИСОК ЛИТЕРАТУРЫ:**

1. Шаймерденова, А. К. Формы геоинформационного обеспечения для оптимизации земельных ресурсов сельского хозяйства / А. К. Шаймерденова // Интерэкспо Гео-Сибирь. 2023. Т. 3. С. 209-213.
2. Луценко, Я. В. Обзор отрасли геоинформационных систем (ГИС): сферы применения, тенденции развития / Я. В. Луценко // Технические науки в системе профессионального образования: проблемы и перспективы : Материалы V Всероссийской научно-практической конференции, Волгоград, 17 марта 2023 года. – Волгоград: Волгоградский государственный университет, 2023. С. 10-13.
3. Теоретические основы применения геоинформационных систем в сельском хозяйстве / Е. В. Бутрова, В. И. Меденников, Т. В. Кокуйцева, Д. В.

---

Ковков // Вопросы электромеханики. Труды ВНИИЭМ. 2019. Т. 171, № 4. С. 53-64.

4. Дергач, Е. С. Роль ГИС-технологий в сельскохозяйственной отрасли экономики предприятия / Е. С. Дергач, М. Г. Ерунова // Современные проблемы землеустройства, кадастров и природообустройства : Материалы Национальной научной конференции, Красноярск, 17 мая 2019 года. Красноярск: Красноярский государственный аграрный университет, 2019. С. 82-87.

**Onalbai O.B.**

Al-Farabi Kazakh National University

(Almaty, Kazakhstan)

## **ANALYSIS OF AGRICULTURAL LAND USE BASED ON GEOGRAPHICAL INFORMATION SYSTEMS**

***Abstract:** this study examines the analysis of the utilization of agricultural territories using geoinformation systems (GIS). We explore GIS methods and tools for assessing and managing agricultural parcels and analyze the application of GIS in agricultural tasks. The work includes an investigation of current trends and forecasting the development of GIS in agriculture.*

***Keywords:** agricultural territories, geoinformation systems, analysis, management, forecasting, agriculture.*



УДК 5527

**Смирнова В.Н.**

магистрант кафедры промышленного дизайна

Нижегородский государственный архитектурно-строительный университет

(г. Нижний Новгород, Россия)

**Научный руководитель:**

**Прохожев О.А.**

канд. философ. наук., зав. кафедрой пром. дизайна

Нижегородский государственный архитектурно-строительный университет

(г. Нижний Новгород, Россия)

## **УНИКАЛЬНОСТЬ СТИЛИСТИЧЕСКИХ ЭЛЕМЕНТОВ УЛИЧНОГО ИСКУССТВА В НИЖНЕМ НОВГОРОДЕ**

*Аннотация:* в данной статье рассматриваются особенности стрит-арта в Нижнем Новгороде. Проведен анализ нахождения хронологии развития и предпосылок появления граффити в Нижнем Новгороде. Изучен аналитический обзор существующих статей и документов в области граффити, просмотр видеодокументов известных райтеров и интервью людей, находящихся в этой сфере. И в конечном итоге выявлены особенности на конкретных примерах. Актуальность темы обусловлена тем, что стрит-арт в разных городах России имеет уникальную характеристику, относящуюся к определенному городу и выявление этих особенностей в Нижнем Новгороде – главная цель этой работы. Так же проведено сравнения нижегородского граффити с другими городами, претендующим на место «Столица стрит-арта».

Методологически работа поделена на две части: анализ предпосылок появления граффити в Нижнем Новгороде, первые выставки и проекты, и также выявление особенностей нижегородского граффити на основе приведенных примеров.

*Ключевые слова:* граффити, настенная живопись, стрит-арт, особенности уличного искусства, граффити Нижнего Новгорода, столица стрит-арта.

Нижний Новгород появился на карте российского уличного искусства во второй половине 1990-х годов, когда в городе возникли первые граффити-команды, тесно связанные с хип-хоп-культурой, и прошли само-организованные фестивали граффити. С начала 2000-х граффити-сцена становится более целостной и заметной: появились пространства, с которыми художники систематически работали, а фестивали стали носить общегородской характер, привлекая СМИ и широкую аудиторию.

К 2006 году в городе сложилась устойчивая граффити-субкультура и даже появился свой журнал - Urban Roots, который издавался Александром Шимановым в 2006-2012 годах. Журнал имел большое влияние на локальное граффити-сообщество и формировал качественные критерии, предъявляемые к произведениям стрит-арта. Он был сфокусирован на рейтинге и представлял его как граффити конформистского типа, осваивающее заброшенные и неполитизированные территории, а также на приемах коммерческого применения граффити в частных и общественных пространствах. [1]

Стрит-арт продолжает развиваться, и уже в 2009 году открываются первые выставки. В 2009 году в кинотеатре «Рекорд» открылась первая выставка нижегородских граффитистов «ARTерия», затем, в 2010 году, в Нижегородском государственном выставочном комплексе прошла выставка «Crosspoint». В экспозиции были представлены работы Артема Филатова, Никиты Nomerz, Александра Фрухта и других художников. В 2011 году в «Арсенале» была проведена выставка «Subway». В 2015 г. начинает работу галерея «Толк», в которой существенная доля отведена творчеству стрит-художников. Ещё годом позже вышел первый документальный фильм о нижегородском стрит-арте - «Тёплые стены». В нём показаны интереснейшие работы по росписи старых деревянных зданий [2].

Специфика городской среды Нижнего Новгорода в 2010 году достигла своего апогея. Исторический центр того года - это руина, опустевшие улицы, расселенный старые деревянные дома. В связи с этими разрушениями, динамическими изменениями городского пространства в нем постоянно

---

раскрывались новые интересные уголки и территории. «Благодаря городской ситуации, обилию старой архитектуры и деревянных или заброшенных домов, выселенных заводских территорий, уличное искусство расцвело ярким цветом» [3].

Искусство одновременно и обнаруживало травму городских развалин, и, подобно природе, смягчало ее и даже идеализировало - масштабные росписи с изображениями растений, камней, животных, птиц и выдуманных персонажей проявляли в городском пространстве распадающиеся следы прошлого и делали этот распад предметом созерцания. Ввиду тесной связи с городским пространством, нижегородское уличное искусство можно назвать неповторимым, его «нижегородскость» не поддавалась экстраполяции на уличное искусство в целом и существовало только в своих географических границах.

Стрит-арт в Нижнем Новгороде - одно из авторитетных направлений на карте российского уличного искусства. «... если говорить о русском стрит-арте, то стрит-арт в Нижнем Новгороде – это, наверное, и есть русский стрит-арт. Он сильно отличается от всего остального».

Стрит-арт в Нижнем Новгороде - давно признанное общественностью явление. Местные газеты пишут о нем огромные материалы, проводятся экскурсии, достаточно давно проходят выставки. Есть штамп, который очень любят использовать СМИ. То Екатеринбург, то Нижний Новгород провозглашается «столицей стрит-арта». В СМИ, между этими городами как будто постоянно идет какая-то борьба. На самом деле художники не борются за этот статус, а наоборот, он им кажется достаточно абсурдным. «Это что-то очень провинциальное - перетягивать на себя статус столицы» [4]

В Нижнем Новгороде и Екатеринбурге совершенно разный стрит-арт. Нижний Новгород - это древний город, это определенная застройка, исторический центр промыслов; художники всегда работают в историческом контексте. Екатеринбург - уральский город, у него своя специфика, например много текстового стрит-арта, шрифтового. Они очень разные, но постоянно

---

взаимодействуют между собой. В Нижнем Новгороде в шестой раз проходит фестиваль «Место», в Екатеринбурге в пятый раз пройдет фестиваль «Карт-бланш». Уличные художники рисуют на «Месте», потом едут на «Карт-бланш», потом весь «Карт-бланш» приезжает в Нижний Новгород. Это бесконечный круговорот стрит-арта между Екатеринбургом и Нижним Новгородом. Особенности нижегородского граффити.

Для нижегородского уличного искусства характерны нарочитая эстетизация – замысловатое и чрезмерное приукрашивание художественного высказывания – и архаичность культурного кода. Все уличные работы – это то, что по-английски называется *site-specific*, то есть очень сильно зависят от места, стены или поверхности на которой нарисованы. Места для стрит-арта занимали многослойные смысловые конструкции, не имевшие очевидной прикладной – оформительской, повествовательной или провокационной функции. Так, на стене дома № 13 по улице Короленко в Нижнем Новгороде в 2015 году появилась инсталляция серпуховского художника Романа Мураткина. Этот дом известен как «Дом с конюшнями», поскольку раньше здесь жила семья, содержавшая лошадей. Узнав историю этого дома от людей, которые сейчас там живут, Роман разместил во дворе фанеры с изображением кучера, лошадей, выглядывающих из окон «конюшни», и мальчика на лавочке. Художникам важно знать историю дома, на котором они творят. Локальный контекст – одна из составляющих уличного искусства.

Часто сюжеты представляют собой современное бытописание. Так, например, была создана картина Кирилла Ведерникова «На дальних берегах», находящейся на улице Алексеевская. «Я максимально ее связал с историей города, его основанием» – описывает автор [5]. Центральная фигура работы – князь Юрий Всеволодович, основатель Нижнего Новгорода. В руках он держит башню – Михайло-Архангельский собор, который был основан в то же время, что и город. Рядом с князем русское войско – образ России. А внизу сам город, Кремль. Но картина была повреждена ураганом, который прошел в городе через несколько дней после ее создания. Из-за обрушения утеплительной плитки,

---

установленной на фасаде здания незадолго до создания росписи, работа была уничтожена.

Также в качестве одной из особенностей Нижегородского стрит-арта можно говорить о взаимодействии с руиной, одомашниванием тех пространств, в которые художники попадают. Коренные жители центра, которые живут в этих деревянных домах, заинтересованы в сохранении своего города и считают, что искусство на стенах их домов поможет сохранить дом. Дом №8 на улице Варварской, известный как дом Щелоковых, является памятником архитектуры, одним из немногих образцов деревянной застройки периода классицизма. Долгое время здание находилось в плачевном состоянии. Вдохнуть новую жизнь в памятник архитектуры решил художник из Екатеринбурга Илья Мозги.

Художник выкрасил фасад здания в черный цвет и на контрасте оставил жизнеутверждающее послание жителям Нижнего Новгорода: «Здесь больше нет огня, но каждую секунду теплей от тебя». Однако работа художника подверглась вандализму или переосмыслению. Неизвестный художник закрасил некоторые слова, в результате на фасаде осталась надпись: «Здесь боль каждую секунду от тебя». Позднее Никита Nomerz вернул арту его первоначальный вид. Можно говорить о фланерстве, прогулках, перемещениях по городу и этот поиск, динамика движения по городскому пространству для художников очень важны. Для них важна категория времени и конструирования в их произведениях некоего безвременья. Художники проводят для горожан и туристов экскурсии по улицам и дворам, хранящим самые примечательные граффити, панно, инсталляции. Экскурсии по арт-объектам входят также в программу фестиваля «Открытая карта».

Многие художники делают еще какие-то работы из дерева будь то рисование на дереве или вырезание. Тема дерева очень мощно представлена практически у каждого из них и благодаря этому появилась Нижегородская художница Вера Ширдина создала стрит-арт посвященный исчезновению памятников деревянного зодчества в Нижегородском районе. Работа выполнена в рамках фестиваля «Место». Об этом сообщается на официальной странице

---

проекта в Instagram. Художница изобразила женщину-хранительницу, находящуюся между двух эпох. В верхней части работы образ строительного крана - символ постоянно растущего мира, вытесняющего все застывшее во времени. Внизу образ деревянного дома, напоминающий нам об истоках нашей истории. И лишь тонкая ткань хрупкой девушки отделят один мир от другого. Арт-объект можно найти по адресу: улица Пискунова, 39А.

Еще одна из особенностей нижегородского стрит-арта в том, что практически все работы объединяет отсутствие фона. Часто это монохромное изображение, черно-белое очень деликатное. Ярких цветов вообще практически никто не использует. Если говорить о формировании визуальных практик нижегородского уличного искусства и его постепенного ухода от устоявшихся стрит-артовских правил, то одним из первых принято считать последовательный отказ от фона и от покрытия фоновым слоем поверхности, с которым работает художник. Второе - отказ от баллонов в пользу кистей.

Весь этот специфический набор материалов характерен для всех нижегородских уличных художников. Еще один очень важный момент, который объединяет всех нижегородских художников - связь с природой, так как это неотъемлемая часть локального городского контекста, поскольку исторический центр Нижнего Новгорода расположен на слиянии рек Оки и Волги, а его планировка такова, что находясь в самом центре города можно запечатлеть и деловой и исторический центр одновременно.

В 2014 году Артем Филатов на базе Google Maps составил интерактивную карту нижегородского уличного искусства, которая пополнялась как самим художником, так и силами зрителей - любой желающий мог прислать фотографии обнаруженных в городе работ или опубликовать в социальных сетях под хештегом #streetartnn. Карта стала источником информации для горожан, иногородних туристов и исследователей. 1 июля 2022 года было зафиксировано около 293 существующих и 105 утраченных произведений [6].

К граффити можно относиться по-разному, но нельзя отрицать, что именно стрит-арт создает особую атмосферу Нижнему Новгороду, которая

привлекает талантливых художников. Начав с простых текстовых граффити, художники Нижнего Новгорода достаточно быстро пришли к социально-полезному творчеству. Делая росписи на стенах старинных деревянных домов, мастера стрит-арта вызывают интерес горожан к прошлому родного города, помогают сохранять исторические здания. Нижний Новгород с каждым годом преобразуется, и вклад стрит-арта в развитие городской культуры очевиден. Зрелищность, колористическая насыщенность произведений, их включенность в городской контекст и вместе с тем точное соблюдение необходимой дистанции между позицией художника и окружающей средой превращали встречу горожан с искусством и городом в сильное личное переживание.

Каждый город России, в котором процветает уличное искусство имеет свои особенности и уникальный стиль. Художники тщательно подходят к выбору поверхности и сюжету картины. На основе просмотренных примеров, можно сделать вывод о неповторимости и ярко выраженных особенностях граффити, которые есть только в Нижнем Новгороде. Говорить о статусе «Столицы стрит-арта» тяжело, так как постоянное появление новых работ и утрата старых не дает полной картины города, но благодаря этому появляется соревновательный интерес, который побуждает к созданию все более значимых для города картин.

### СПИСОК ЛИТЕРАТУРЫ:

1. Савицкая, А. Краткая история нижегородского уличного искусства/ Савицкая А., Филатов, А., - Москва.: ГАРАЖ, 2019. – С. 13.
2. Степнов, Д. Теплые стены. Документальный фильм/ Степанов Д., Филатов, А., - Нижний Новгород. 2015.  
[https://www.youtube.com/watch?v=q5BY\\_bGByxo&t=1s](https://www.youtube.com/watch?v=q5BY_bGByxo&t=1s)
3. Интервью с Нистратова, А. (2015, 15 июня), Интервью для онлайн-издания art and you. Независимое издание об искусстве/ ав. Карцева Е., Нистратова, А., [https://artandyou.ru/interview/art-professionals/nnovgorod\\_street\\_art/](https://artandyou.ru/interview/art-professionals/nnovgorod_street_art/)
4. Интервью с Ковальски, М. (2021, 29 июня), Интервью для «АфишаDaily»/ Ковальски, М., ав. Лацева, М. <https://daily.afisha.ru/brain/20050-nizhniy-novgorod-esche-odna-stolica-strit-arta-vot-kak-v-nem-prohodit-festival-mesto/>



5. Интервью с Ведерников, К. (2018, 23 мая), Интервью для официального сайта «Новости Нижнего Новгорода»/ Ведерников, К., ав. Новикова, В. <https://www.nn.ru/text/gorod/2018/05/23/54466171/>

6. «Карта уличного искусства» Нижнего Новгорода доступна по адресу <https://www.google.com/maps/d/viewer?mid=1xZXBBihtMkmSR4lQrntNuWMXU7Q&hl=ru&ll=56.32329142908987%2C43.99672573419296&z=14>

**Smirnova V.N.**

Nizhny Novgorod State University of Architecture and Civil Engineering  
(Nizhny Novgorod, Russia)

**Scientific advisor:**

**Prokhozhev O.A.**

Nizhny Novgorod State University of Architecture and Civil Engineering  
(Nizhny Novgorod, Russia)

## **THE UNIQUENESS OF STYLISTIC ELEMENTS OF STREET ART IN NIZHNY NOVGOROD**

***Abstract:** this article deals with the peculiarities of street art in Nizhny Novgorod. It analyzes the chronology of development and preconditions for the appearance of graffiti in Nizhny Novgorod. Analytical review of existing articles and documents in the field of graffiti, watching video-documents of famous writers and interviews of people in this field were studied. And finally the peculiarities on specific examples are revealed. The relevance of the topic is due to the fact that street art in different cities of Russia has a unique characteristic relating to a particular city and the identification of these features in Nizhny Novgorod is the main purpose of this work. The comparison of Nizhny Novgorod graffiti with other cities that claim to be the "Capital of Street Art" is also carried out.*

***Keywords:** graffiti, wall painting, street art, street art features, graffiti of Nizhny Novgorod.*



УДК 342.6

**Лаптандер С.В.**

студент 3 курса

Тольяттинский государственный университет

(г. Тольятти, Россия)

**ФЕДЕРАЛИЗМ В РФ И ОТРАЖЕНИЕ ПРИНЦИПОВ  
ФЕДЕРАТИВНОГО УСТРОЙСТВА В ДЕЯТЕЛЬНОСТИ  
ГОСУДАРСТВЕННЫХ ОРГАНОВ СУБЪЕКТОВ РФ**

*Аннотация:* Российское государство располагается на огромной территории, население которой представлено различными национальностями и этносами, объединенными культурой, традициями, вероисповеданием. Внутри границ государства исторически формировались разные территориальные образования, что впоследствии определило необходимость учета разрешения национальных вопросов, при устройстве новой государственности, складывающейся в начале двадцатого столетия, что реализовалось в дальнейшем, при создании законодательства и разделении страны на субъекты. Идея федерализма в устройстве российского государства не нова. Попытки децентрализации государственного управления и распределения полномочий регионам, предпринимались со времен существования империи, в состав которой входили области, края, эмираты, губернии. Надо отметить, что имперская власть, всегда стремилась сохранить самобытность и культуру регионов. Для определения причин создания федеративного государства, коим является Россия, необходимо рассмотреть особенности, условия, характеристики, организации власти, основанной, в том числе, и на принципах федерализма.

*Ключевые слова:* федерализм, федеративное устройство, государство.

Особое значение в государственном устройстве имеет территориальный признак. Форма территориального устройства определяет организацию власти в государстве, оказывая влияние на соотношении власти Центра и регионов, определяя централизацию или децентрализацию власти, степень самостоятельного принятия решений регионами.

В научной литературе определяют две формы государственного устройства по территориальному признаку: федеративное и унитарное. Унитарным государствам, например, Великобритании, Шотландии и так далее, свойственно централизованное управление административно-территориальными единицами, отсутствие государственных образований с элементами самостоятельности, суверенности, что позволяет утверждать о проявлении верховной власти системой органов государства на всех уровнях управления. Надо отметить, что унитарные государства образуются при условии однородности национальной принадлежности граждан и малой территории государства.

Федеративное устройство государства предполагает определение самостоятельности в принятии решений территориальными единицами, образованиями. Как правило, история становления таких государств предполагает объединение вокруг центра, разно-национальных народов, проживающих на большой территории.

В научных источниках, выделяют, также, и конфедерацию. Однако, конфедерация является объединение суверенных государств для реализации общей цели, и территориальный признак, здесь, не играет существенной роли.

Не стоит отождествлять понятие федерализма и федеративного устройства государства по признаку территориальной целостности. Федерализм является идеей организации власти в государстве, необходимой для разрешения задач обеспечения стабильности, безопасности, осуществляющихся посредством взаимодействия центральной власти и власти регионов. Федерализм предполагает политико-территориальное обособление, соблюдение баланса интересов центра и регионов. Идеи федерализма раскрыты в трудах многих ученых, например, Ф.Ф. Конева, М.В. Глигич-Золотаревой и других. [1]

Существует позиция рассмотрения федерализма, как формы полицентризма, под которым определяют структурную основу самоуправляющихся общественных систем, то есть наличия множества центров принятия решений, принимаемых самостоятельно и независимо.

Полицентризму, как и федерализму, свойственны: существование множества самостоятельных, суверенных властных единиц; осуществление взаимодействия на принципах сотрудничества, конкуренции, самостоятельности мнения в разрешении конфликтов; разграничение правомочий и компетенций; наличие гражданского общества, принимающего участие в общественной и публичной жизни.

Вместе с тем, федерализм имеет собственные характеристики:

- отношение в определении, как организации государственной власти, так и ее функционированию. Федерализм можно воспринимать рассматривать формой государственного устройства, а также применять к пониманию реализации идеи при устройстве государственности;

- применимость к сохранению единства и, в то же время, поддержании разнообразия общественных структур;

- задействия в экономическом, идеологическом, политическом, социальном функционировании государственной власти;

- целеполагающем начале, противостоящем унитаризму и сепаратизму;

- связующем в реализации цели развития государства, решения проблем глобального масштаба. Принципы федерализма, сегодня, применимы не только к устройству государственности, но и внешне государственных отношений;

- отличается разнообразием политических форм. [2]

Не без интересным является определение федерализма, представленное М.В. Глигич-Золотаревой, рассматривающей его, как совокупность цивилизационных, политико-правовых, бюджетно-экономических, историко-социологических, социально-культурных, духовно-нравственных характеристик федеративного государства, основанного на территориальной целостности, с наличием гражданского населения и публичной власти, отличающегося особенностью государственности, спецификой реализации властных полномочий. [3]

Становлению идеи федерализма в отечестве более ста лет, при этом, особенности его развития проявились в государственном устройстве России во

---

второй половине двадцатого столетия с закреплением принципов демократического федерализма в Основном законе страны в 1993 году.

Помимо вышеизложенного, российский федерализм характеризуется еще некоторыми чертами:

1. Распространение деятельности федеральных органов государственной власти, в том числе Президента России, на всю территории страны в соответствии с Конституцией; Конституция России обладает приоритетом и верховенством на территории всех субъектов РФ; в России установлено единство столицы, государственной символики, государственного языка, денежной единицы, гражданства, Вооруженных Сил и др.;

2. Конституция закрепляет запрет установления таможенных границ и свободу перемещения товаров, услуг, финансовых средств на территории федерации;

3. Федеральные органы исполнительной власти обладают правом создания соответствующих территориальных органов во всех субъектах РФ и назначения их должностных лиц;

4. Объем государственной власти, принадлежащий федерации и субъектам в России, делится на два уровня (федеральный и уровень субъектов федерации) с помощью механизма «разграничения предметов ведения» (ст. 71-73 Конституции). В соответствии с Конституцией РФ выделено три разновидности компетенции власти: исключительная компетенция федерального центра; совместная компетенция центра и субъектов; исключительная компетенция субъекта;

5. В силу Конституции России и федеральных законов существует возможность передачи части своих полномочий между федеральными органами исполнительной власти и органами исполнительной власти субъектов;

6. Субъекты федерации создают свое законодательство, непротиворечащее федеральным законам, в том числе принимают свои уставы (конституции);

7. Субъекты федерации обладают правом установления своего наименования, формирования системы органов государственной власти;

8. Статус субъекта может быть изменен по взаимному согласию федерации и субъекта; границы между субъектами могут быть изменены с их взаимного согласия; на территорию субъекта не может распространяться власть других субъектов Федерации; субъект не может в одностороннем порядке выйти из состава федерации;

9. В республиках РФ могут быть установлены государственные языки, которые употребляются наряду с русским языком; символика, столица, почетные звания и награды;

10. Субъектам РФ не предоставлено право ставить вопрос о дипломатическом признании, открывать посольства за рубежом, подписывать международные договоры;

11. Федерация может передавать часть своих полномочий по международным договорам межгосударственным объединениям, в случае отсутствия противоречия этого основам конституционного строя.

Таким образом, для достижения целей устойчивого развития Российской Федерации необходимо решение многих задач в экономической, экологической, социальной сферах, в области науки, образования, безопасности, международных отношениях. В сфере развития федерализма и регионального развития в первую очередь стоят следующие задачи: укрепление государственности через совершенствование институтов государственной власти и общественных структур; демократизация и деbüroкратизация структур государственной власти; совершенствование законодательства, прежде всего в сфере собственности; совершенствование законодательства и взаимоотношений между федеральными структурами, регионами и муниципалитетами. [9]

Развитие федеративных отношений в Российской Федерации в связи с определенными политическими, социальными и экономическими обстоятельствами имеет скачкообразный характер. В этом процессе можно выделить следующие этапы:

1. Период децентрализации. В начале 90-х годов большая часть отношений между центром и регионами регулировались федеративными договорами, в которых обе стороны выступали как равные субъекты федеративных правоотношений.

2. Период централизации. С начала 2000-х годов, после преодоления внутривластного и экономического кризисов кардинальным образом изменился подход федеральных органов государственной власти к федеративным отношениям. Был взят курс на фактическое расширение предметов ведения и полномочий органов государственной власти Российской Федерации, с тенденцией практически полной утраты самостоятельности органов государственной власти субъектов Российской Федерации. Роль федерального центра во всех вопросах общественной и государственной жизни неуклонно возрастает в ходе соответствующих законодательных преобразований в РФ.

Представляется верным мнение М.Г. Мирзоева о том, что «решение федеральной власти сосредоточить большую часть государственной власти в своих руках было обоснованным, поскольку на тот момент времени были явные угрозы государственной целостности, основам конституционного строя Российской Федерации, а также правам, свободам и законным интересам человека и гражданина. На данный момент как таковых нет угроз государственной целостности Российской Федерации, при этом для полноценного развития современного демократического федеративного государства необходимо более тесно сотрудничать с субъектами Российской Федерации, в том числе предоставляя последним достаточные полномочия и ресурсы для реализации поставленных целей и задач».

Таким образом, такие принципы федеративного устройства, как единство системы государственной власти в Российской Федерации и разграничение предметов ведения и полномочий между органами государственной власти разного уровня, которые установлены в Конституции РФ, оказывают большое влияние на организацию и деятельность органов государственной власти

субъекта РФ, фактически предопределяя вектор направления развития региональных органов власти и федеративных отношений. При этом представляется необходимым свести к минимуму тот дисбаланс, который существует в сфере влияния федеральных органов власти на организацию и деятельность органов власти в субъектах РФ.

### СПИСОК ЛИТЕРАТУРЫ:

1. Бредихин А.Л. Федеративная система Российской Федерации: Учебник. (Подготовлен для системы Консультант Плюс, 2018). С. 4.
2. Федерализм: Энциклопедический словарь. М.: ИНФРА-М, 2013. С. 248
3. Глигич-Золотарева М.В. Конституционно-правовые основы российского федерализма: проблемы теории, методологии и практики: Автореф. дисс. ... на соиск. докт. юрид. наук. Тюмень, 2009. С. 12.
4. Конституция Российской Федерации (принята всенародным голосованием 12.12.1993 с изменениями, одобренными в ходе общероссийского голосования 01.07.2020)
5. Послание Президента Российской Федерации Федеральному Собранию 2005 г. // Росс. газ. 2005. 26 апреля.
6. Епифанов А.Е., Баев Р.Р., Джумагулов А.С. Федеральное вмешательство как институт федеративного государства (вопросы теории государства и права). Волгоград, 2017. С. 167.
7. Ивайловский Д.А. К вопросу о новом этапе развития российского федерализма // Конституционное и муниципальное право. 2016. № 6. С. 34
8. Устав Волгоградской области от 24 февраля 2012 г. № 1-ОД (принят Волгоградской областной Думой 14 февраля 2012 г.) (в ред. от 10 июля 2015 г.).
9. Залиханов М.Ч., Матросов В.М., Шелехов А.М. Научная основа стратегии устойчивого развития Российской Федерации. М., 2016. С. 24.

**Laptander S.V.**

Togliatti State University

(Togliatti, Russia)

**FEDERALISM IN RUSSIAN FEDERATION AND REFLECTION  
OF PRINCIPLES OF FEDERAL STRUCTURE IN ACTIVITIES  
OF STATE BODIES OF SUBJECTS OF RUSSIA**

***Abstract:** Russian state is located on a vast territory, the population of which is represented by various nationalities and ethnic groups united by culture, traditions, and religion. Historically, different territorial formations were formed within the borders of the state, which subsequently determined the need to take into account the resolution of national issues when establishing a new statehood, which was formed at the beginning of the twentieth century, which was realized later, when creating legislation and dividing the country into subjects. The idea of federalism in the structure of the Russian state is not new. Attempts to decentralize public administration and the distribution of powers to regions have been made since the existence of the empire, which included regions, territories, emirates, provinces. It should be noted that the imperial government has always sought to preserve the identity and culture of the regions. To determine the reasons for the creation of a federal state, which is Russia, it is necessary to consider the features, conditions, characteristics, organization of power, based, among other things, on the principles of federalism.*

***Keywords:** federalism, federal structure, state.*



УДК 33

**Акбаева А.С.**

направление подготовки «Экономика»  
профиль «Бухгалтерский и налоговый консалтинг»  
Ставропольский государственный аграрный университет  
(г. Ставрополь, Россия)

**Научный руководитель:**

**Германова В.С.**

к.э.н., доцент кафедры «Бухгалтерский учет»,  
Ставропольский государственный аграрный университет  
(г. Ставрополь, Россия)

## **БУХГАЛТЕРСКАЯ ЭКСПЕРТИЗА РАСЧЕТОВ С ПОКУПАТЕЛЯМИ И ЗАКАЗЧИКАМИ**

***Аннотация:** в статье отражены общие положения и основные виды объектов судебно-бухгалтерской экспертизы расчётов с покупателями и заказчиками, а также их процедуры проведения. Роль экспертизы для раскрытия экономических преступлений в сфере расчётов с покупателями и заказчиками.*

***Ключевые слова:** бухгалтерская экспертиза, цели и объекты расчёты с покупателями и заказчиками, процедура проверки, экспорт, экономические преступления.*

Актуальность темы заключается в том, что существует возможность проведения судебной экспертизы расчетов с покупателями и заказчиками, а результаты, полученные в ходе этой проверки, позволяют проверить достоверность данных о финансовых результатах деятельности компании и ее взаимоотношениях с партнерами является ключом к успешным деловым прениям.

---

Судебно-бухгалтерская экспертиза расчетов с покупателями и заказчиками включает в себя изучения недостоверных аспектов хозяйственных операций, связанных с продажей товаров, их функционированием, оказание услуг, коммерческой задолженностью и обращением об взыскании.

Бухгалтерская экспертиза является наиболее распространенным видом экспертизы в судебно-экономической экспертизой по счетам покупателей и заказчиков. Она имеет самую длинную историю развития по сравнению с другими экономическими экспертизами. Так, в 1913 году, знаменитый С.Ф. Иванов издал пособие «Бухгалтерские навыки в судебных спорах» для юристов и бухгалтеров [5].

Одной из теоретических проблем судебно-бухгалтерской экспертизы является определение предмета. Несмотря на регулярный контакт, оценщик не может сосредоточиться на работе. Таким образом, уменьшается существенный интерес к этому вопросу, так как определение предмета не всегда прямо предусмотрено Нормативно Правовыми Актами (определено косвенно). Однако она всегда привлекает внимание ученых-теоретиков, главным образом потому что представляет собой основу для проведения исследовательской работы по совершенствованию методов [6]

Цель данного исследования - сформировать определение судебно-бухгалтерской экспертизы и показать ее связь с реальной работой бухгалтеров.

Задача исследования - изучить методику бухгалтерской экспертизы расчетов с покупателями и заказчиками, а также разработать мероприятия по ее совершенствованию.

Так как непосредственным объектом судебно-бухгалтерской проверки расчетов с покупателями и заказчиками являются документы бухгалтерского учета, основной целью проверки является выявление правильности заполнения показателей этих документов, отражающих обязанность провести расчет с покупателями и заказчиком.

Основные методы назначения судебно-экономической экспертизы можно увидеть на рисунке 1.



Рис. 1. Методы судебно-экономической экспертизы

Судебно-бухгалтерская экспертиза включает в себя ряд процедур при работе с покупателями и клиентами, в том числе:

1. Организация первичного учета

проверка наличия бухгалтерских документов

проверка точности оформления документов в бухгалтерии. Для проведения проверки регистров расчетов с покупателями и заказчиками необходимо определить, какие меры будут приняты до реализации организацией товаров и возврата покупателем образовавшейся задолженности.

Эксперту необходимо проверить каждую операцию по реализации, чтобы увидеть, где произошла ошибка.

Так как подготовка документов по отгрузке товаров зависит от установленного способа расчета товара, который представлен в договоре, поэтому специалист должен проверить не только счета компании, но кассу, чтобы определить реальную сумму средств, поступившую от покупателей и заказчиков. При проверке полноты погашения задолженности покупателями нужно сравнить суммы, которые установлены в ведомости по дебету счета 51 «Расчетные счета» и в журнале по кредиту счета 62 «Расчеты с покупателями и продавцами» [1].

- Проверка факта совершения реализации товара можно увидеть в товарной накладной (форма N ТОРГ-12), в которой указаны все сведения об отгрузке товара.

- Контроль за бухгалтерским учетом показывает все операции с покупателями и продавцами. При проверке достоверности отчетов о продаже эксперты могут использовать сведения об сформированных товарах проверяемой организации, которая содержится в регистрах за предыдущий период. В этом случае следует обратить внимание на возможные ошибки, так как они могут привести к завышению или занижению продаж:

- нет информации в учете реально совершенных сделок
- отражает на счетах в учете недействительность сделок.

Проверка достоверности и полноты проводится анализом данных, указанных в регистре учета продаж - используется регистрационная информация, чтобы проверить счет-фактуру и сравнить ее с информацией в товарно-транспортными накладными. А при проверке полноты учета нужно проверить товарно-транспортную накладную с показателями счет-фактуры.

Специалист также должен проверить подлинность сумм от продажи товара. Для выполнения этой проверки информации, соотносящие данные, которые предоставлены в счет-фактурах, с исходными данными в книге учета продаж и журнале ордере по счету расчетов с покупателями и заказчиками.

Проверка наличия графика работ и своевременного учета продаж. Специалисту надо выявить может быть расхождение между сроками регистрации операций в учете и датами их реализации, и были попытки повторения таких операций. При проверке необходимо сравнить даты, указанной товарно-транспортной накладной и счет-фактурах с датой записи в журнале ордера по счету 62 «Расчеты с покупателями и продавцами». Важно выявить постоянных и разовых контрагентов для их дальнейшего контроля [7].

Оценка реализации товаров и последующих платежей и договоров с особым порядком предоставления прав. При рассмотрении расчетов с покупателями и заказчиками, в них предполагается оплата после получения

товара, нужно рассмотреть создающую при этом задолженность по срокам ее образования, с целью найти пропустивший установленный срок задолженность и потребовать ее погашение. В течение инвентаризации вытекают два вида задолженности покупателей:

- долги, которые будут погашены в более поздние периоды
- долги, которые не будут выплачены.

В целях проверки и обнаруженной в инвентаризации задолженности, и последующей деятельности утверждается Акт инвентаризации по форме ИНВ-17 выдается в день возникновения задолженности у покупателей.

## 2. Организация бухгалтерского и налогового учета

Проверка отражения курсовой разницы. Если среди покупателей организации есть не резиденты, покупающие товары в иностранной валюте, должен ли эксперт определить, как была рассчитана курсовая разница и был ли пересчитан остаток по счету 62 «Расчеты с покупателями и покупателями» или нет даты составления бухгалтерской отчетности.

Контроль фактической экстраполяции дебиторской и кредиторской задолженности. Эта процедура является одной из важнейших при проведении судебно-бухгалтерской проверки расчетов с покупателями и заказчиками, поскольку дебиторская задолженность составляет большую часть оборотных средств многих организаций и включается в состав их операций с дебиторской задолженностью. Часто компенсация, растрата и мошенничество искажаются в финансовых отчетах [3].

Это исследование изучает сведения об взаиморасчетах вместе с покупателями и заказчиками, ранее проведенные проверки являются основой в борьбе с финансовой преступностью в данной области, в том числе:

Разделение статей, подлежащие сокращению, с целью разложения избыточной суммы на другие статьи балансовых активов, к примеру, к дебиторской задолженности. Тут необходимо выделить, то, что деформации применяются для осуществления или преднамеренного банкротства, что регулируется ст. 196 УК РФ или подлог, предусмотренный ст. 196 -197 УК РФ.

В первоначальный случае специалист обязан изучить подлинные бумаги, во втором случае - фальшивые бумаги, доказывающие присутствие претензий [2].

- При неисполнение должником обязательств по уплате требований компании об уклонении с уплаты налогов. В данном случае специалист обязан изучить транспортную операцию, в связи реализацией продукта, или предоставить доказательства об отсутствие сделки.

- Применение практики и способов слияний, с целью кражи активов либо средств из претензий. Специалист обязан рассмотреть все транзакции и исследовать сравнения с заинтересованными лицами.

В заключение необходимо отметить, что рассмотренные выше виды проведения судебно – бухгалтерской экспертизы расчетов с покупателями и заказчиками дают возможность исключить неожиданных ошибок и намеренной фальсификации сведений учетных документов. Кроме того, комплексное применение рассмотренных в исследовании процедур экспертизы являются базой для осуществления своевременных продаж и взаиморасчетов с покупателями и заказчиком

### **СПИСОК ЛИТЕРАТУРЫ:**

1. Налоговый кодекс Российской Федерации (часть вторая): фед. Закон РФ от 05 авг. 2000 г. № 117-ФЗ: принятый Гос. Думой 19 июля 2000 г.: одобр. Советом Федерации 26 июля 2000 г.: ред. от 5 апр. 2016 г., с изм. от 12 апр. 2016 г. (с изм. и доп., вступ., в силу с 01.10.2022 г.) //URL <http://www.consultant.ru>
2. Уголовный кодекс Российской Федерации: фед. закон РФ от 13 июня 1996 г. № 63-ФЗ: принят Гос. Думой (ред. от 24.09.2022) // URL: <http://www.consultant.ru>
3. Федеральный закон "О бухгалтерском учете" от 06.12.2011 N 402-ФЗ (с изм. и доп., вступ. в силу с 01. 01.2022) // URL: <http://www.consultant.ru>
4. Дубоносов Е.С. Судебно-бухгалтерская экспертиза: учебник вузов. - М.: Юрайт, 2021 г. -267-279 с.
5. Звягин С.А. Содержание предмета судебно-бухгалтерской экспертизы / С.А.Звягин // Современное право - 2022 г. - № 9. - 32-36 с.

6. Харченко С.В. Особенности учета расходов в управленческом учете компании // Наука и образование: проблемы и перспективы Сборник статей Международной научно-практической конференции (г. Москва, 13 марта 2021г.): в 2ч. Ч.1/ отв. ред. Сукиасян А.А. Уфа: РИЦ БашГУ, 2020 г., 186-189 с.

7. Харченко С.В. Количественно-качественный учет в системе управленческого учета компаний/ Университетская наука - региону: сборник материалов 70-й юбилейной научно-практической конференции. -Ставрополь: АГРУС, 2021. С.135-139

**Akbaeva A.S.**

Stavropol State Agrarian University  
(Stavropol, Russia)

**Scientific advisor:**

**Germanova V.S.**

Stavropol State Agrarian University  
(Stavropol, Russia)

## **ACCOUNTING EXPERTISE OF SETTLEMENTS WITH BUYERS AND CUSTOMERS**

***Abstract:** the article reflects the general provisions and the main types of objects of forensic accounting examination of settlements with buyers and customers, as well as their procedures. The role of expertise for the disclosure of economic crimes in the field of settlements with buyers and customers.*

***Keywords:** accounting expertise, purposes and objects of settlements with buyers and customers, verification procedure, export, economic crimes.*

УДК 33

**Акбаева А.С.**

направление подготовки «Экономика»  
профиль «Бухгалтерский и налоговый консалтинг»  
Ставропольский государственный аграрный университет  
(г. Ставрополь, Россия)

**Научный руководитель:**

**Германова В.С.**

к.э.н., доцент кафедры «Бухгалтерский учет»,  
Ставропольский государственный аграрный университет  
(г. Ставрополь, Россия)

## **УЧЕТ РАСЧЕТОВ С ПОКУПАТЕЛЯМИ И ЗАКАЗЧИКАМИ В СООТВЕТСТВИИ С РСБУ И МСФО**

***Аннотация:** в статье рассмотрены вопросы учета дебиторской и кредиторской задолженности в соответствии с российскими стандартами бухгалтерского учета и МСФО. Рассмотрены вопросы по закреплению в учетной политике метода признания дохода и расхода для бухгалтерского и налогового учета, один из двух начисления или кассовый. Приведены способы учета дебиторской задолженности покупателей и заказчиков при учете по МСФО, где регламентируется критерий признания финансовых инструментов в отчетности: финансовый актив или финансовое обязательство.*

***Ключевые слова:** бухгалтерский учет, дебиторская задолженность, учетная политика, МСФО, метод начисления, расчеты. бухгалтерская отчетность.*

Успешное осуществление производственной и финансовой деятельности организации в значительной степени обусловлено состоянием расчетов.

При осуществлении хозяйственной деятельности организации и



предприятия вступают в договорные отношения с контрагентами (различными юридическими и физическими лицами) при реализации товаров, выполнении работ и оказании услуг.

Хозяйственные связи являются необходимым условием деятельности предприятия, поскольку они обеспечивают бесперебойность снабжения материальными ценностями, непрерывность производственного процесса и своевременность отгрузки и реализации продукции.

Все расчеты организации можно разделить на платежи по товарным операциям и расчеты по нетоварным операциям. В результате проведения расчетных операций постоянно возникает дебиторская и кредиторская задолженность.

Расчеты осуществляются чаще всего в безналичной форме, но некоторые внешние платежи могут быть произведены наличными денежными средствами через кассу организации в соответствии с законодательными ограничениями наличного обращения.

Для учета расчетов с покупателями и заказчиками предназначен счет 62 «Расчеты с покупателями и заказчиками» (с применением субсчетов). Счет применяется для обобщения информации о задолженности покупателей и заказчиков за проданные «(отгруженные) товары, работы, услуги, основные средства и другое имущество, право собственности, на которое перешло к покупателям в соответствии с договорами» [1, с.45].

В учетной политике компания должна закрепить метод признания дохода и расхода для бухгалтерского и налогового учета: начисления или кассовый.

Применяя метод начисления, доходы и расходы учитываются в том отчетном периоде, в котором они возникали, при этом учитывают условия сделок, но независимо от времени платежа.

Оплата расчетных документов покупателями и заказчиками за реализованную продукцию уменьшает дебиторскую задолженность. [7. 89]

В случае получения авансовых платежей, одновременно с

поступлением аванса производится начисление НДС, подлежащего уплате с суммы полученного авансового платежа (предварительной оплаты).

При реализации в дальнейшем продукции (товаров), выполнении работ, оказании услуг сумма НДС, начисленная по авансу, восстанавливается.

Основные проводки по отражению выручки от продаж представлены в таблице.

Таблица 1

## Корреспонденция счетов по учету выручки от продаж

№ п/п	Содержание хозяйственной операции	Корреспонденция счетов	
		Дебет	Кредит
1	«Отражена выручка за отгруженную продукцию, товары, выполненные работы, оказанные услуги», проданное имущество, в т.ч. НДС	62,1	90,1 91,1
2	Отражение НДС «по отгрузке»	90,3 91,2	68,2
3	Отражение НДС «по оплате»	90,3 91,2	76
4	Оплачены счета покупателем или заказчиком	50, 51, 52, 55, 57	62,1
5	Получен аванс в счет отгруженной продукции	51, 52	62,2
6	Начислен НДС, причитающийся взносу в бюджет с полученной суммы авансов	62,2 76	68,2
7	Зачтена предоплата при продаже продукции, имущества «по отгрузке»	62,2	62,1
8	Зачтена предоплата при продаже продукции, имущества «по оплате»	62,2	90,1 91,1
9	Возвращен ранее полученный аванс от покупателя или заказчика	62,2	50, 51, 52
10	Восстановление суммы НДС, начисленной ранее от авансовых платежей	68,2	62,2 76
11	Отражена положительная курсовая разница	62,1	91,1
12	Отражена отрицательная курсовая разница	91,2	62,1

Некоторые внешние расчеты могут осуществляться наличными денежными средствами через кассу организации. Расчеты наличными средствами с юридическими лицами ограничены суммами, установленными Центральным банком РФ.

Если дата передачи права собственности на товары не совпадает с датой отгрузки товаров со склада, то используется счет 45 «Товары отгруженные», на котором товары учитываются по покупным ценам в течение периода от даты отгрузки до даты перехода права собственности.

В бухгалтерской «отчетности информация о состоянии дебиторской и кредиторской задолженности раскрывается в виде показателей бухгалтерского баланса с подразделением на виды задолженности».

По строке 1230 баланса «Дебиторская задолженность» отражается задолженность, не погашенная на отчетную дату, в том числе покупателей и заказчиков по отгруженным им товарам (работам, услугам), учтенную

---

по дебету счета 62 «Расчеты с покупателями и заказчиками», за вычетом кредитового сальдо по счету 63 «Резервы по сомнительным долгам». [4, с. 112]

«В настоящее время в форме бухгалтерского баланса отсутствуют отдельные строки для отражения информации о краткосрочной и долгосрочной дебиторской задолженности» [2, с.120]. Поэтому для более точного отражения информации о существующей задолженности к строке 1230 годового баланса, компании могут ввести дополнительные строки.

Кредиторская задолженность представлена в балансе с разделением на долгосрочную и краткосрочную.

По строке баланса 1450 «Прочие обязательства» указывается сумма средств, привлеченных фирмой на долгосрочной основе, за исключением кредитов и займов.

В составе прочих обязательств числится кредиторская задолженность и обязательства, в том числе учитываемые на счете 62 «Расчеты с покупателями и заказчиками» со сроком погашения более 12 месяцев.

В форме номер один баланса по строке 1520 «Кредиторская задолженность» «показывают имеющуюся сумму кредиторской задолженности организации, которая не погашена на отчетную дату» [4, с.193], в том числе перед покупателями и заказчиками со сроком погашения не более 12 месяцев в части полученных авансов.

Расчеты с покупателями и заказчиками в национальном бухгалтерском учете отражаются как дебиторская или кредиторская задолженность. В настоящее время МСФО обязаны применять организации, которые составляют консолидированную финансовую отчетность, в которой имеются свои стандарты по учету расчетов с покупателями и заказчиками.

В «международном учете дебиторскую задолженность покупателей и заказчиков относят к финансовому инструменту и как следствие, включают в класс финансовых активов» [8, с. 47].

Рассматривая дебиторскую задолженность покупателей и заказчиков с точки зрения учета по МСФО, отметим, что это «непроизводные финансовые активы с фиксированными или определяемыми платежами, которые не котируются на активном рынке» [8]. Поэтому в МСФО (IFRS) 9 обозначены критерии по признанию финансовых инструментов в отчетности и регламентируются они по-другому: финансовый актив или финансовое обязательство.

В соответствии с МСФО (IFRS) 9 финансовый актив в организации признается в бухгалтерском учете и отчетности только в тот момент, когда реально появились права на данный финансовый актив согласно договору, в отношении именно этого актива.

По-иному признаются в бухгалтерском учете и операции покупки финансовых активов. В Стандартах оговорено, что они могут признаваться одним из двух способов: на дату заключения сделки или на дату завершения.

МСФО (IFRS) 9 по всем финансовым активам требует формирования резерва под убытки, начиная с момента первичного приобретения финансового инструмента, в том числе по дебиторской задолженности. Оценка резерва под убытки возможна путем применения одной из двух моделей – общей или упрощенной. Признавая обесценение финансовых инструментов, следует выработать существенное количество суждений, основанных на анализе прошлых, текущих условий, а также прогноза будущих экономических событий. [6, с. 21]

По финансовым активам прежде всего необходимо установить, будет ли выбывать целый финансовый актив или только его часть. Далее проверяется выполнение следующих условий:

а) истечение срока действия, предусмотренного договором права на потоки денежных средств от данного финансового актива;

б) компания передала финансовый актив другой стороне, и такая передача отвечает критериям прекращения признания, определенным МСФО (IFRS) 9.

«Резервы начисляются для проведения суммы дебиторской задолженности, отражаемой в отчетности, к ее справедливой стоимости» [5, с.157].

При анализе кредиторской задолженности, задолженность перед покупателями и заказчиками считается нормальной, если сроки отгрузки ещё не наступили. Если же кредиторская задолженность постоянна и достигает больших размеров, в процессе анализа нужно изучить возможности сокращения незапланированных денежных средств в обороте предприятия.

Для совершенствования учета расчетов с покупателями и заказчиками следует выполнять некоторые условия, отразим их на рисунке 1.

**Рис. 1 Условия совершенствования расчетов с покупателями и заказчиками**

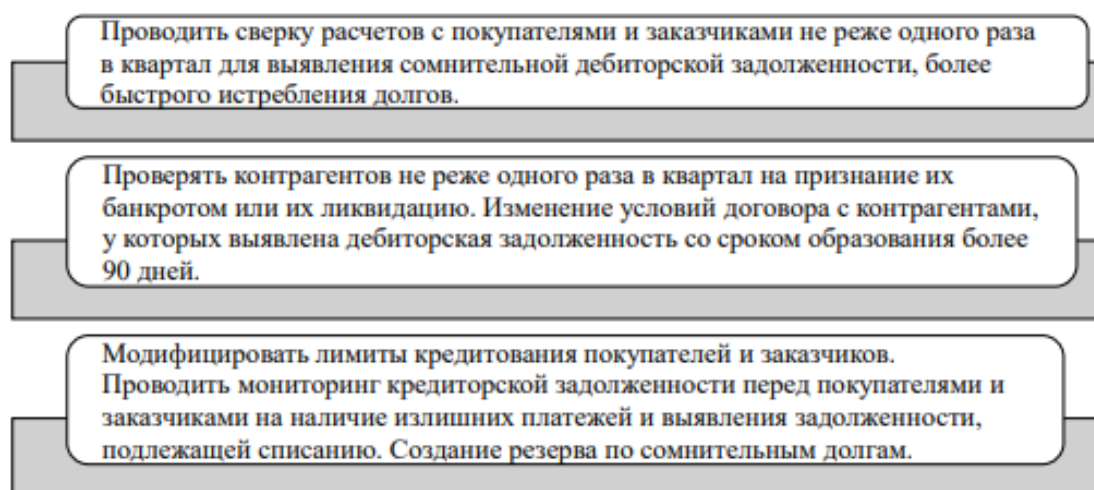

Таким образом можно отметить, что отвлечение средств в дебиторскую задолженность напрямую связано с финансовыми рисками. Задачей любой организации является снижение дебиторской и кредиторской задолженности покупателей и заказчиков, для обеспечения роста всех показателей ликвидности и платежеспособности организации, в результате чего улучшится финансовое состояние предприятия.

---

**СПИСОК ЛИТЕРАТУРЫ:**

1. Агеева О. А. Международные стандарты финансовой отчетности : учебник для академического бакалавриата / О. А. Агеева, А. Л. Ребизова. — 3-е изд., перераб. и доп. — М. : Издательство Юрайт, 2019. — 385 с.
2. Алексеева В.В., Мильгунова И.В. Методика оценки контрольных процедур в системе бухгалтерского учета / В.В. Алексеева, И.В. Мильгунова // Известия Юго-Западного государственного университета. Серия: Экономика. Социология. Менеджмент. 2021. № 4 (21). С. 127-135.
3. Бабаев Ю. А., Петров А. М. Международные стандарты финансовой отчетности (МСФО). М.: Вузовский учебник: ИНФРА-М, 2020. 398 с.
4. Карабан Н.С., Ронжина М.А. Требования к учетной политике в соответствии с МСФО и ПБУ / Н.С. Карабан, М.А. Ронжина // Актуальные проблемы бухгалтерского учета, анализа и аудита: материалы VI Международной молодежной научно-практической конференции. Ответственный редактор Е.А. Бессонова. 2020. С. 116-119.
5. Трофимова Л. Б. Международные стандарты финансовой отчетности: учебник и практикум для бакалавриата, специалитета и магистратуры / Л. Б. Трофимова. — 5-е изд., испр. и доп. — М. : Издательство Юрайт, 2019. — 242 с.
6. Хорин А. Н., Волошин Д. А. Российские заинтересованные пользователи консолидированной финансовой отчетности, подготовленной в соответствии с МСФО // Аудит. М.:ИЦ РИОР, НИЦ ИНФРА-М, 2021. — 58 с.
7. Мощенко Н.П. Международные стандарты учета и финансовой отчетности: Учеб. пособие. - М.: Финансы и статистика, 2018. — 272 с.
8. Ропотан С. В., Артёменко А. С., Скнарина Е. В. Проблемные аспекты формирования финансовых результатов организаций в современной экономике // Молодой ученый. — 2019. — №8. — С. 621.

**Akbaeva A.S.**

Stavropol State Agrarian University  
(Stavropol, Russia)

**Scientific advisor:**

**Germanova V.S.**

Stavropol State Agrarian University  
(Stavropol, Russia)

**ACCOUNTING FOR SETTLEMENTS WITH CUSTOMERS  
AND CUSTOMERS IN ACCORDANCE WITH RAS AND IFRS**

***Abstract:** the article discusses the issues of accounting for accounts receivable and accounts payable in accordance with Russian accounting standards and IFRS. The issues of fixing in the accounting policy the method of recognition of income and expense for accounting and tax accounting, one of two accruals or cash. The methods of accounting for accounts receivable of buyers and customers when accounting under IFRS, which regulates the criterion for the recognition of financial instruments in the financial statements: a financial asset or a financial liability.*

***Keywords:** accounting, accounts receivable, accounting policy, IFRS, accrual method, calculations. accounting statements.*